

Leather Power Reclining Sectional with Power Headrests  
Canapé inclinable électrique en cuir avec appuie-têtes motorisés  
Sofá seccional reclinable de piel con sistema eléctrico y cabeceras eléctricas

Assembly and Care Instructions  
Instructions de montage et d'entretien  
Instrucciones de ensamble y cuidado

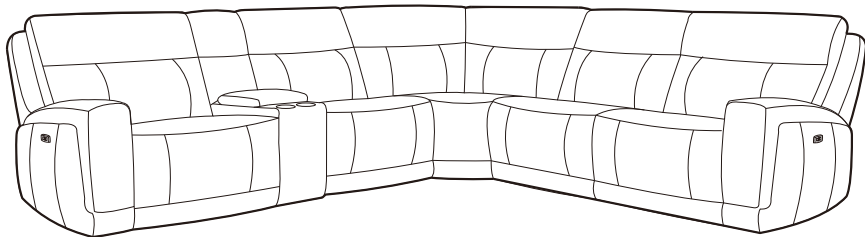

ITM. / ART. 1752887



**IMPORTANT, RETAIN FOR FUTURE REFERENCE : READ CAREFULLY**  
**IMPORTANT, À CONSERVER POUR DE FUTURS BESOINS DE RÉFÉRENCE : À LIRE SOIGNEUSEMENT**  
**IMPORTANTE: CONSERVE PARA FUTURA REFERENCIA. LEA CUIDADOSAMENTE**

Thank you for your purchase! If you encounter a problem, PLEASE DO NOT RETURN THIS ITEM.  
Contact us at [costcoservice@gilmancreek.com](mailto:costcoservice@gilmancreek.com) or (888)509-5381  
Merci pour votre achat! Si vous rencontrez un problème, VEUILLEZ NE PAS RETOURNER CET ARTICLE.  
Contactez-nous à [costcoservice@gilmancreek.com](mailto:costcoservice@gilmancreek.com) ou (888)509-5381  
¡Gracias por la compra! Si encuentra un problema, POR FAVOR NO DEVUELVA ESTE ARTÍCULO.  
Contáctenos en [costcoservice@gilmancreek.com](mailto:costcoservice@gilmancreek.com) o (888)509-5381 Teléfono no válido en México.  
305 W High Ave. Ste. 1006 High Point, NC 27260 [www.gilmancreek.com](http://www.gilmancreek.com)

MADE IN VIETNAM / FABRIQUÉ AU VIETNAM / HECHO EN VIETNAM

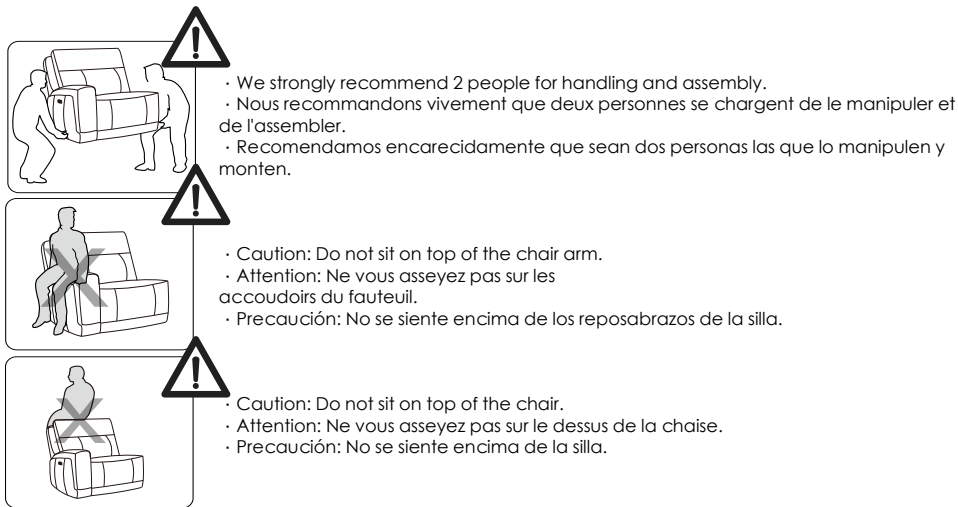

- Before using reclining furniture, check if the mechanism is restrained by a plastic strap. If so, use scissors to remove.
  - Do not allow children to play with the mechanism.
  - Only engage mechanism when the user is seated correctly.
  - If squeaks are heard when reclining, lightly apply a store bought spray-on lubricant to all hinges, joints and springs.
  - Do not use power reclining furniture in the presence of flammable or explosive gases.
  - Do not use in an overly humid environment.
  - During the installation, the power supply must be disconnected. The power supply should be connected only after the installation is complete.
  - When operating a switch that initiates and maintains the movement of the furniture or terminates the movement of the furniture or causes a change of the direction of the movement of the furniture, make sure people, pets, and animals are at a safe distance.
- 
- Avant d'utiliser un meuble inclinable, vérifier si le mécanisme est retenu par une attache de plastique. Si c'est le cas, utiliser des ciseaux pour l'enlever.
  - Ne pas laisser les enfants jouer avec le mécanisme.
  - N'enclencher le mécanisme qu'une fois l'utilisateur bien assis.
  - Si le mécanisme grince pendant l'utilisation, lubrifier légèrement les charnières, les joints et les ressorts avec un lubrifiant en aérosol ordinaire.
  - Ne pas utiliser de meubles inclinables électriques en présence de gaz inflammables ou explosifs.
  - Ne pas utiliser dans un milieu trop humide.
  - Pendant l'installation, le cordon d'alimentation doit être débranché. Il ne doit être branché qu'une fois l'installation terminée.
  - Lorsque vous actionnez un interrupteur qui initie et maintient le mouvement du meuble ou termine le mouvement du meuble ou provoque un changement de direction du mouvement du meuble, assurez-vous que les personnes, les animaux domestiques et les animaux se trouvent à une distance de sécurité.
- 
- Antes de utilizar los muebles reclinables, se debe revisar si el mecanismo está restringido por algún plástico. De ser así, favor de utilizar tijeras para quitar.
  - No permita que niños jueguen con el mecanismo.
  - Solo utilice el mecanismo cuando el usuario esté sentado correctamente.
  - Si se escuchan chirridos al inclinarse, aplique ligeramente un lubricante en aerosol a todas las bisagras, juntas y resortes.
  - No utilice muebles reclinables eléctricos en la presencia de gases inflamables o explosivos.
  - No utilizar en un ambiente con demasiada humedad.
  - Durante la instalación, la fuente de alimentación debe estar desconectada. La fuente de alimentación solamente se debe conectar una vez que haya sido concluida la instalación.
  - Cuando opere un interruptor que inicia y mantiene el movimiento de los muebles o termina el movimiento de los muebles o causa un cambio de dirección del movimiento de los muebles, asegúrese de que las personas, mascotas y animales estén a una distancia segura.

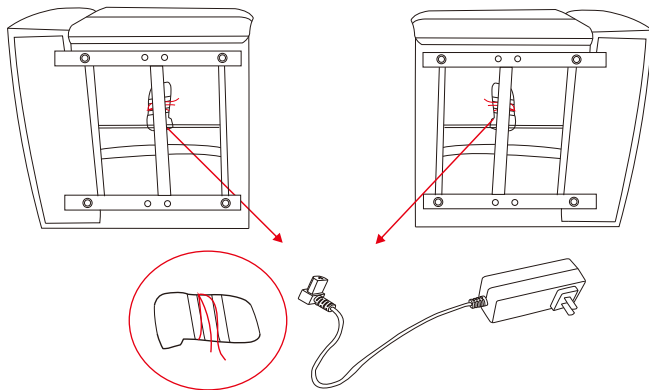

1

Flip over the seat cushion and unzip the bottom, then remove hardware package.

Retournez le siège et détachez le fond, puis retirez le paquet matériel.

Déle la vuelta al asiento y abra la cremallera de la parte inferior, luego retire el paquete de herrajes.

- (A) Seat cushion  
Coussin de siege  
Cojín del asiento
- (B) Left side back cushion  
Coussin du dossier côté  
gauche Cojín de respaldo  
lado izquierdo
- (C) Console  
Console  
Consola
- (D) Power armless back cushion  
Coussin du dossier électrique sans bras  
Cojín de respaldo eléctrico sin brazos
- (E) Middle cushion  
Dossiers du milieu  
Cojín del asiento de en  
medio
- (F) Armless chair  
Canapé sans bras  
Sillón sin brazo
- (G) Right side back cushion  
Coussin du dossier de droite  
Cojín de respaldo de lado  
derecho

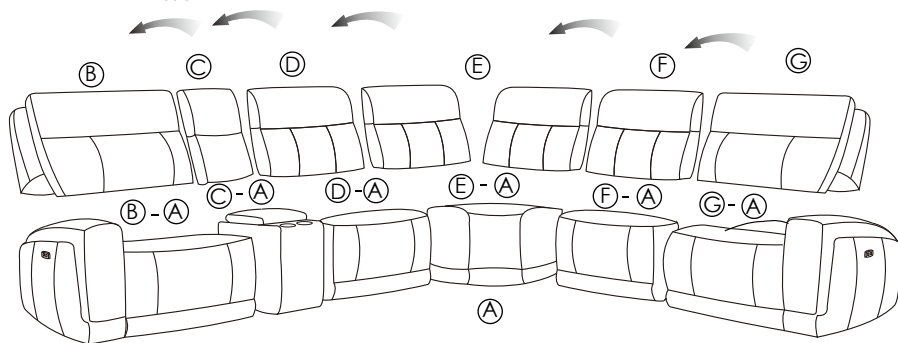

**2** Start by assembling item B first, then attach item C to that. Next attach item D to C, E to D, F to E, and G to F.

Commencez par assembler l'élément B, puis attachez l'élément C à celui-ci. Attachez ensuite l'élément D à C, E à D, F à E, et G à F.

Empieza por montar primero el elemento B, y luego une el elemento C a éste. A continuación, fije el elemento D a C, E a D, F a E y G a F.

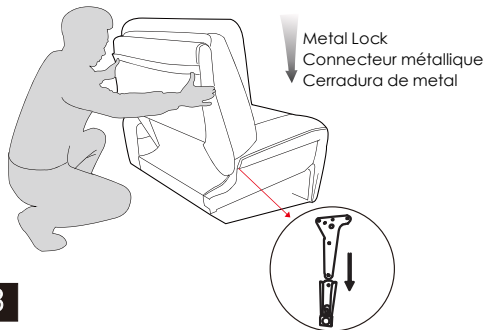

Metal Lock  
Connecteur métallique  
Cerradura de metal

3

Align seat back over metal arms and slide into place. Apply even downward pressure until the back is fully seated onto the metal arms.

Aligner le dossier du siège sur les bras métalliques et le faire glisser en place en appliquant une pression uniforme vers le bas jusqu'à ce qu'il soit complètement enfoncé.

Debe alinear el respaldo del asiento sobre los brazos metálicos y deslizar a su lugar. Debe presionar de manera nivelada hacia abajo hasta que el respaldo este completamente asentado en los brazos metálicos.

- |                   |                       |                            |
|-------------------|-----------------------|----------------------------|
| 1. Headrest cable | 1. Câble d'appui-tête | 1. Cable del reposacabezas |
| 2. Seat cable     | 2. Câble de siège     | 2. Cable del asiento       |

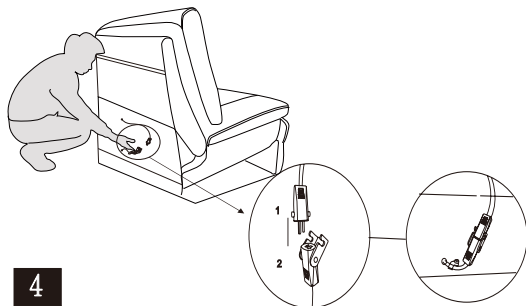

4

Connect the cable 1 into cable 2. Repeat the above steps for all power recliners.

Connectez le câble 1 au câble 2. Répétez les étapes ci-dessus pour tous les fauteuils inclinables électriques.

Conecte el cable 1 al cable 2. Repita los pasos anteriores para todos los sillones eléctricos.

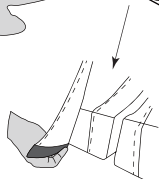
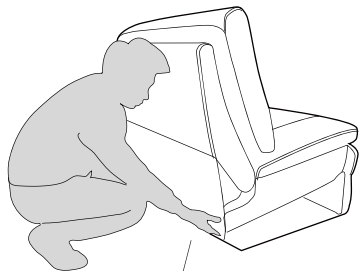

Hook and loop fastener  
Crochet et boucle de fixation  
Ganchos y bucles

5

Affix back cover to bottom of the frame using the built in hook and loop fastener strip.

Fixer la housse arrière en utilisant la fermeture autoagrippante.

Fije la cubierta trasera a la parte inferior del marco utilizando la tira de cierre de ganchos y bucles incorporada.

1. Female connector
2. Male connector

1. Connecteur femelle
2. Connecteur mâle

1. Conector hembra
2. Conector macho

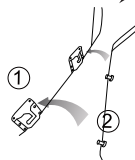
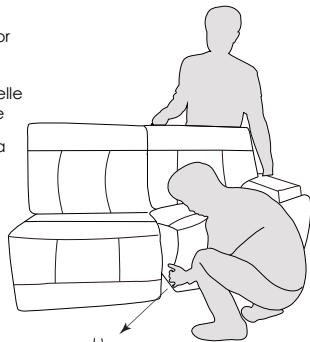

6

Put 2 into 1 to combine two sofas.

Insérer 2 dans 1 pour combiner deux canapés.

CoColoque 2 en 1 para combinar los dos sofás.

# Power connection assembly

## Assemblage de connexion d'alimentation

### Conjunto de conexión de alimentación

ITM. / ART. 1752887

**IMPORTANT:**  
Please carefully read  
**IMPORTANT:**  
Veuillez lire attentivement  
**IMPORTANTE:**  
Por favor lea atentamente

- 7** Connect power cable #1 to power #2 and lock securely as shown below.  
Connectez le câble d'alimentation #1 à l'alimentation #2 et verrouillez  
solidement comme indiqué ci-dessous.  
Conecte el cable de alimentación #1 a la alimentación #2 y asegúrelo de  
forma segura como se muestra a continuación.

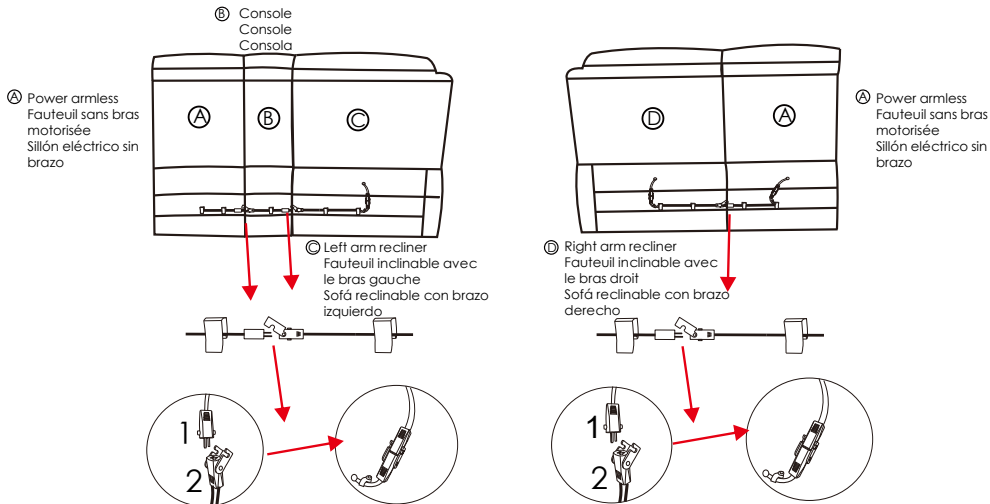

MADE IN VIETNAM / FABRIQUÉ AU VIETNAM / HECHO EN VIETNAM

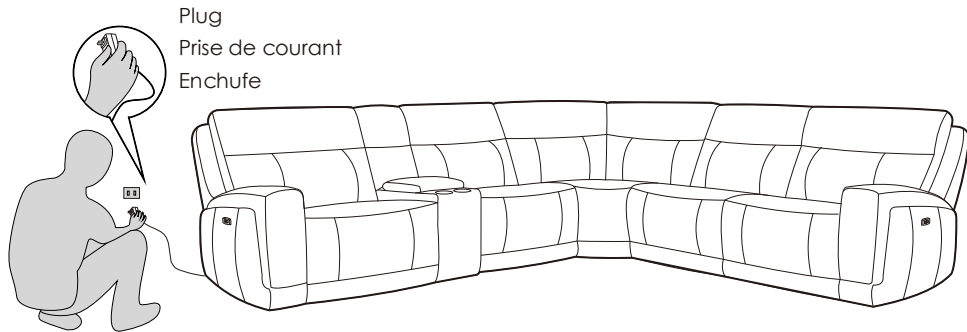

8

Insert plug into power outlet or surge protected power strip.

Brancher sur une prise de courant ou une barre multiprise avec parasurtenseur.

Introduzca el enchufe en la toma de corriente o un tomacorriente supresor de picos eléctricos.

# POOPER CONNECTIONS CONNEXIONS ÉLECTRIQUES CONEXIONES DE ALIMENTACIÓN

ITM. / ART. 1752887

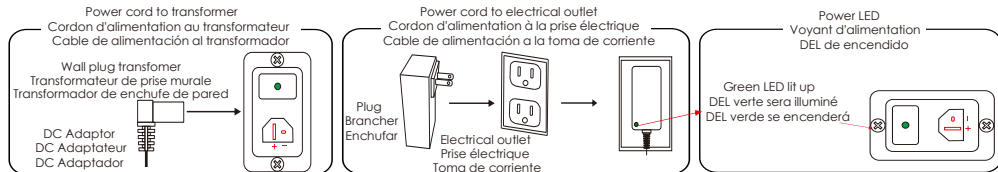

**1:** Connect power cord to transformer  
Connecter le cordon d'alimentation au transformateur  
Conecte el cable de alimentación al transformador

**2:** Connect wall plug transformer to outlet  
Connecter le transformateur de la prise murale à la prise  
Conecte el transformador de enchufe de pared a la toma de corriente

**3:** After all connections are made, the green LED will be lit up  
Une fois toutes les connexions effectuées, la DEL verte sera illuminé  
Después de realizar todas las conexiones, el DEL verde se encenderá

- ❖ Ensure that wall power outlet is operational  
Connect firmly one end of the wire plug transformer cord into the DC adaptor located at the lower back corner of the left of recliner and plug the other end of the transformer cord into a power outlet/wall socket. After all the connections are made, the green LED will be lit up.
- ❖ Assurez-vous que la prise de courant murale est opérationnelle  
Branchez fermement une extrémité du cordon du transformateur dans l'adaptateur CC situé dans le coin inférieur arrière du côté gauche du fauteuil inclinable et branchez l'autre extrémité du cordon du transformateur dans une prise de courant/prise murale. Une fois toutes les connexions effectuées, la DEL verte sera illuminé.
- ❖ Asegúrese de que la toma de corriente de la pared esté operativa  
Conecte firmemente un extremo del cable del transformador con enchufe de alambre al adaptador de CC ubicado en la esquina inferior trasera a la izquierda del sillón reclinable y enchufe el otro extremo del cable del transformador a un tomacorriente/enchufe de pared. Después de realizar todas las conexiones, el DEL verde se encenderá.

Location of switch  
Emplacement de l'interrupteur  
Ubicación del interruptor

ITM. / ART. 1752887

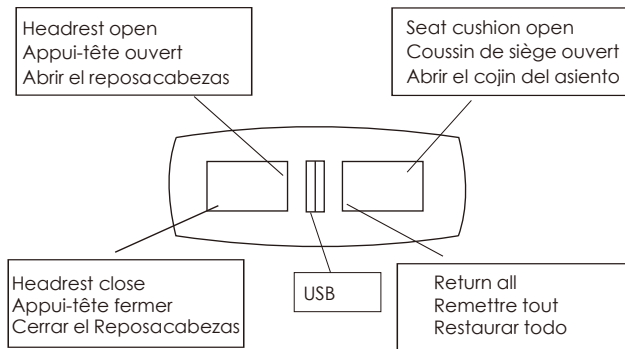

**The first case: Product does not recline / The seat cushion does not work.**  
**Le premier cas: Le produit ne s'incline pas / Le coussin de siège ne fonctionne pas.**  
**El primer caso: El producto no se reclina / El cojín del asiento no funciona.**

This information is a general guide and pertains to a variety powered furniture items, not only the model shown in the line drawings.

Ces informations sont un guide général et concernent une variété de meubles motorisés, pas seulement le modèle illustré dans les dessins au trait.

Esta información es una guía general y se refiere a una variedad de muebles eléctricos, no solo al modelo que se muestra en los dibujos lineales.

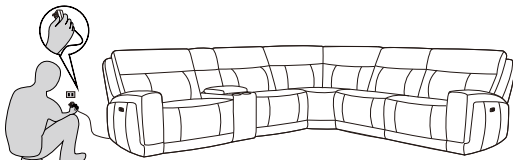

**Step 1: Check Indicator Light on Wall Plug Transformer**  
**Étape 1: Vérifiez le voyant lumineux sur le transformateur de prise murale**  
**Paso 1: Verifique la luz indicadora en el transformador de enchufe de pared**

- Make sure the outlet is working properly. Check fuses and breaker box; plug in a lamp to ensure the outlet is working.
- Make sure the wall plug transformer is firmly inserted into the outlet. Try unplugging and reinserting the wall plug transformer.
- A green light on the transformer indicates that it is functional. Proceed to step 2.
- If no light is present, contact our customer service team. Please be ready with a picture of the barcode tag from underneath the footrest.
- Assurez-vous que la prise fonctionne correctement. Vérifiez les fusibles et le disjoncteur ; branchez une lampe pour vous assurer que la prise fonctionne.
- Assurez-vous que le transformateur de la prise murale est fermement inséré dans la prise. Essayez de débrancher et de réinsérer le transformateur de la prise murale.
- Un voyant vert sur le transformateur indique qu'il est fonctionnel. Passez à l'étape 2.
- Si aucune lumière n'est présente, contactez notre service client. Veuillez être prêt avec une photo de l'étiquette à code-barres sous le repose-pieds.
- Asegúrese de que la salida funcione correctamente. Revise los fusibles y la caja de interruptores; enchufe una lámpara para asegurarse de que el tomacorriente funciona.
- Asegúrese de que el transformador de enchufe de pared esté firmemente insertado en el tomacorriente. Intente desenchufar y volver a insertar el transformador de enchufe de pared.
- Una luz verde en el transformador indica que funciona. Continúe con el paso 2.
- Si no hay luz presente, comuníquese con nuestro equipo de servicio al cliente. Está preparado con una imagen de la etiqueta de código de barras debajo del reposapiés.

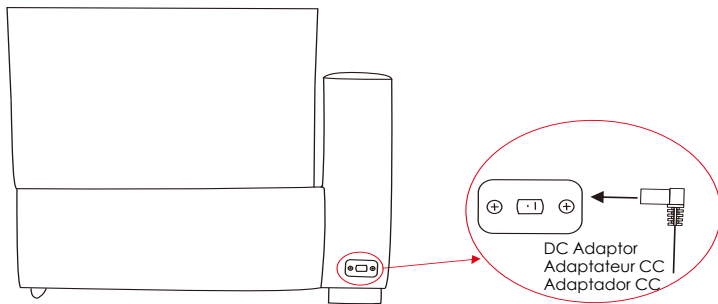

**Step 2: Check the Connection**  
**Étape 2 : Vérifiez la connexion**  
**Paso 2: Verifique la conexión**

- Make sure the power cord plug is firmly inserted into the socket of the item.
- Make sure the power cord is not damaged or pinched.
- If product still does not recline proceed to the next step.
- Assurez-vous que la fiche du cordon d'alimentation est fermement insérée dans la prise de l'élément.
- Assurez-vous que le cordon d'alimentation n'est pas endommagé ou pincé.
- Si le produit ne s'incline toujours pas, passez à l'étape suivante.
- Asegúrese de que el enchufe del cable de alimentación esté firmemente insertado en el enchufe del artículo.
- Asegúrese de que el cable de alimentación no esté dañado ni pellizcado.
- Si el producto aún no se reclina, continúe con el siguiente paso.

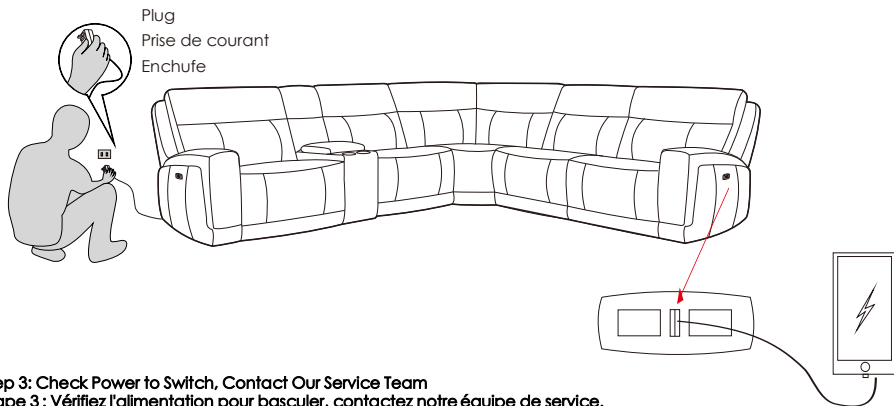

**Step 3: Check Power to Switch, Contact Our Service Team**

**Étape 3 : Vérifiez l'alimentation pour basculer, contactez notre équipe de service.**

**Paso 3: Verifique la alimentación del interruptor, comuníquese con nuestro equipo de servicio.**

- If the switch has a USB charging port, please ensure it is functional. If it does not provide power, or if your particular item does not have this USB port (not all items do), please contact our service team.
- Si le commutateur dispose d'un port de charge USB, veuillez vous assurer qu'il est fonctionnel. S'il ne fournit pas d'alimentation, ou si votre article particulier n'a pas ce port USB (tous les articles ne le font pas), veuillez contacter notre équipe de service.
- Si el interruptor tiene un puerto de carga USB, asegúrese de que funcione. Si no proporciona energía, o si su artículo en particular no tiene este puerto USB (no todos los artículos lo tienen), comuníquese con nuestro equipo de servicio.

**The second case: If product reclines but headrest doesn't function / The headrest does not work.**  
**Le deuxième cas: Si le produit s'incline mais que l'appui-tête ne fonctionne pas/ L'appui-tête ne fonctionne pas.**  
**El segundo caso: Si el producto se reclina pero el reposacabezas no funciona/ El reposacabezas no funciona.**

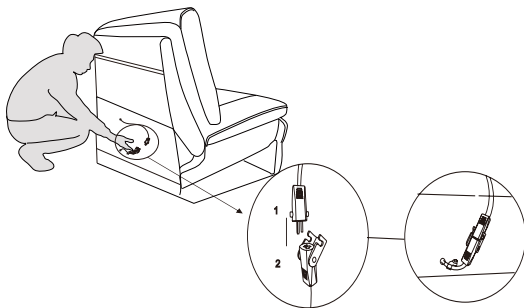

**Step 1: Check the Product Power Cord Connection**

**Étape 1: Vérifiez la connexion du cordon d'alimentation du produit**

**Paso 1: Compruebe la conexión del cable de alimentación del producto**

- Check the connection cable, if the headrest still does not work, please contact our service team.
- Vérifiez le câble de connexion, si l'appui-tête ne fonctionne toujours pas, veuillez contacter notre équipe de service.
- Verifique el cable de conexión, si el reposacabezas aún no funciona, comuníquese con nuestro equipo de servicio.

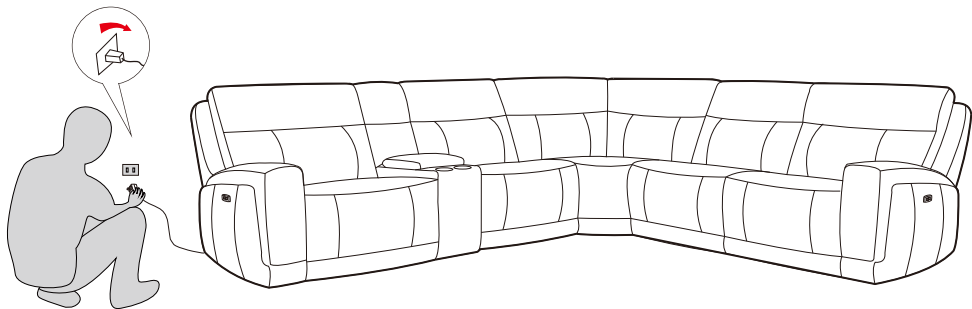

Disconnect the plug.  
Débranchez la prise.  
Desconecte el enchufe.

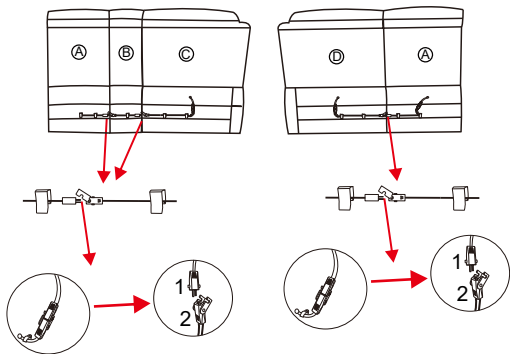

Disconnect cable.  
Débrancher le câble.  
Desconectar el cable.

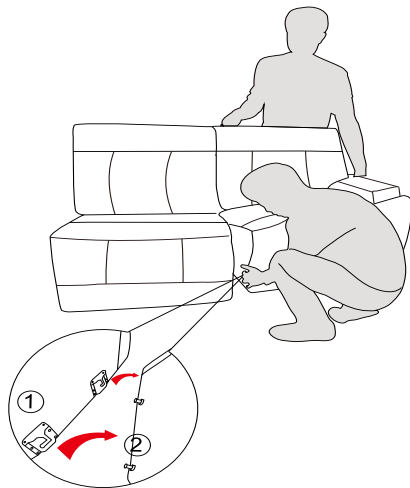

Disconnect sofas.  
Déconnectez les canapés.  
Desconecta sofás.

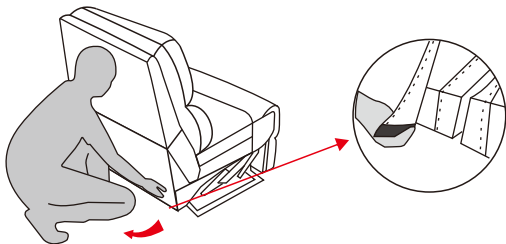

Remove hook and loop fastener.  
Retirer la fermeture autoagrippante.  
Retire el cierre de gancho y bucle.

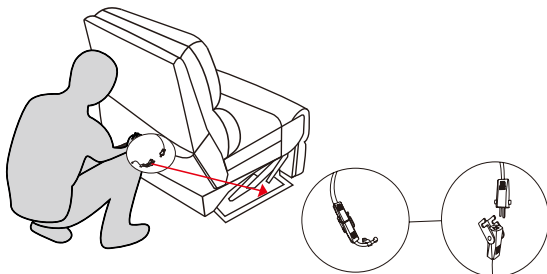

Disconnect cable.  
Débrancher le câble.  
Desconectar el cable.

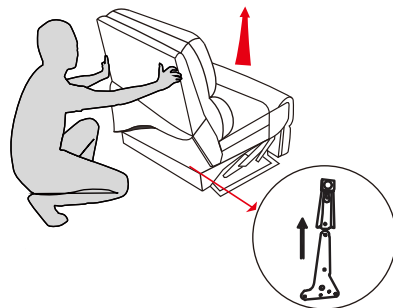
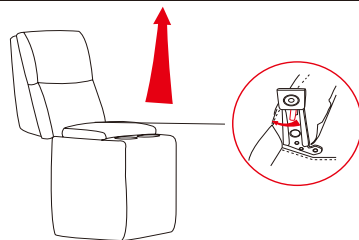

Release metal locks.  
Déverrouillez les verrous métalliques.  
Libere las cerraduras de metal.

CARE & MAINTENANCE OF LEATHER  
ENTRETIEN ET NETTOYAGE DU CUIR  
CUIDADO Y MANTENIMIENTO DE CUERO

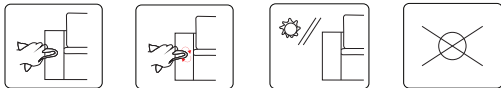

1. First, blot lightly with a clean slightly damp white cloth.  
1. Tout d'abord, épongez doucement avec un chiffon blanc propre et légèrement humide.  
1. En primer lugar, secar suavemente con un paño blanco limpio y ligeramente húmedo.
2. If needed, lightly rub in a circular motion.  
2. Si nécessaire, frottez doucement en faisant des mouvements circulaires.  
2. Si es necesario, frote suavemente con un movimiento circular.
3. Avoid direct sunlight exposure.  
3. Évitez la lumière directe du soleil.  
3. Evite la luz solar directa.
4. Do not use solvents or dry cleaning products. Professionally clean if required.  
4. N'utilisez pas de solvants ou de produits de nettoyage à sec. Si nécessaire, effectuez un nettoyage professionnel.  
4. No utilice disolventes ni productos de limpieza en seco. Si es necesario, límpialo profesionalmente.

PRODUCT WARRANTY  
GARANTIE DU PRODUIT  
GARANTÍA PARA EL PRODUCTO

- 1-year warranty against seam separation.
  - 1-year warranty on cover against splitting, peeling, and / or tearing.
  - 1-year warranty on internal and external frame structure.
  - 1-year warranty on cushioning material.
- 
- Garantie d'un an contre la séparation des coutures.
  - Garantie 1 an sur le revêtement contre le fractionnement, la desquamation et / ou de déchirure.
  - Garantie 1 an sur la structure de châssis interne et externe.
  - Garantie 1 an sur le matériel de rembourrage.
- 
- Garantía de 1 año contra la separación de las costuras.
  - Garantía de 1 año en el cubierta contra la división, descamación, y / o lagrimeo.
  - Garantía de 1 año en la estructura de la trama interna y externa.
  - Garantía de 1 año en el material de relleno.
- 
- ❖ Before filing a claim, please include a clear photo of the barcoded ID tag, found on the bottom of the footrest or underside of the item.
  - ❖ Avant de faire une réclamation, veuillez inclure une photo claire de l'étiquette d'identification du code-barres, qui se trouve au bas du repose-pieds ou sur la face inférieure de l'article.
  - ❖ Antes de hacer una reclamación, incluya una foto clara de la etiqueta de identificación del código de barras, que puede encontrarse en la parte inferior del reposapiés o en la parte inferior del artículo.

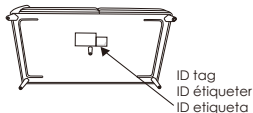

ID tag  
ID étiqueter  
ID etiqueta



- ❖ AUSTRALIA: Our goods come with guarantees that cannot be excluded under the Australian Consumer Law. You are entitled to a replacement or refund for a major failure and for compensation for any other reasonably foreseeable loss or damage. You are also entitled to have the goods repaired or replaced if the goods fail to be of acceptable quality and the failure does not amount to a major failure.
- ❖ AUSTRALIE: Nos articles sont offerts avec des garanties qui ne peuvent connaître d'exclusions au regard de la loi australienne sur la protection des consommateurs. Vous avez droit au remplacement ou au remboursement en cas de défaillance majeure de votre article ainsi qu'à une compensation en cas de perte ou de dommage prévisible. Vous avez aussi droit à la réparation ou au remplacement de l'article s'il n'est pas d'une qualité acceptable et que la défaillance n'est pas majeure.
- ❖ AUSTRALIA: Nuestros productos cuentan con garantías que no se pueden excluir bajo las Leyes del Consumidor de Australia. Usted tiene derecho a un cambio o devolución en caso de un fallo importante y a una compensación por cualquier otra pérdida o daño razonablemente previsible. También tiene derecho a la reparación o reemplazo de los bienes, si éstos no cumplen con una calidad aceptable y el fallo no constituye un fallo importante.

Distributed by:  
 Costco Wholesale Corporation  
 P.O. Box 34535  
 Seattle, WA 98124-1535  
 USA  
 1-800-774-2678  
[www.costco.com](http://www.costco.com)

Costco Wholesale Canada Ltd.\*  
 415 W. Hunt Club Road  
 Ottawa, Ontario  
 K2E 1C5, Canada  
 1-800-463-3783  
[www.costco.ca](http://www.costco.ca)

\* faisant affaire au Québec sous  
 le nom les Entrepôts Costco

Importado por:  
 Importadora Primex S.A. de C.V.  
 Blvd. Magnocentro No. 4  
 San Fernando La Herradura  
 Huixquilucan, Estado de México  
 C.P. 52765  
 RFC: IPR-930907-S70  
 (55)-5246-5500  
[www.costco.com.mx](http://www.costco.com.mx)

**FCC marking:**

This device complies with Part 15 of the FCC Rules. Operation is subject to the following two conditions:

- (1) This device may not cause harmful interference.
- (2) This device must accept any interference received, including interference that may cause undesired operation.

**FCC instruction:**

Note: This equipment has been tested and found to comply with the limits for a Class B digital device, pursuant to part 15 of the FCC Rules.

These limits are designed to provide reasonable protection against harmful interference in a residential installation. This equipment generates, uses and can radiate radio frequency energy and, if not installed and used in accordance with the instructions, may cause harmful interference to radio communications.

However, there is no guarantee that interference will not occur in a particular installation.

If this equipment does cause harmful interference to radio or television reception, which can be determined by turning the equipment off and on, the user is encouraged to try to correct the interference by one or more of the following measures:

- Reorient or relocate the receiving antenna.
- Increase the separation between the equipment and receiver.
- Connect the equipment into an outlet on a circuit different from that to which the receiver is connected.
- Consult the dealer or an experienced radio/TV technician for help.

**Déclaration réglementaire (FCC) :**

- (1) Cet appareil est conforme à la partie 15 des règlements de la FCC. Son fonctionnement est sujet aux deux conditions suivantes :
- (2) Cet appareil ne doit pas causer d' interférences nuisibles.Cet appareil doit accepter toutes les interférences reçues, y compris celles pouvant nuire à son fonctionnement.

**Instructions relatives à la FCC :**

N.B. : Ce produit a été évalué et jugé conforme aux limites fixées pour les appareils numériques de classe B selon la partie 15 des règlements de la FCC. Ces limites visent à assurer une protection raisonnable contre le brouillage préjudiciable en milieu résidentiel. Ce produit génère, utilise et peut émettre de l' énergie de radiofréquence et, s' il n' est pas installé et utilisé conformément aux instructions, peut nuire aux communications radio.

Cependant, rien ne garantit qu' aucun brouillage ne se produira dans une installation donnée. Si le produit nuit aux communications radio ou télévisées – ce qui se vérifie en allumant et en éteignant le produit –, l' utilisateur peut essayer de régler le problème par l' un ou l' autre des moyens suivants:

- Réorienter ou déplacer l' antenne de réception.
- Éloigner le produit du récepteur.
- Brancher le produit sur une prise d' un circuit distinct de celui sur lequel le récepteur est branché.
- Consulter le détaillant ou un technicien expérimenté en radio et télédiffusion.

**Señalamientos de la FCC:**

Este dispositivo está en cumplimiento de la parte 15 de las reglas de la FCC. Su funcionamiento está sujeto a las siguientes dos condiciones:

- (1) Este dispositivo no debe provocar interferencia perjudicial.
- (2) Este dispositivo debe aceptar cualquier interferencia recibida, incluyendo interferencia que pueda provocar funcionamiento no deseado.

**Instrucción de la FCC:**

Nota: Este equipo ha sido validado y se encuentra cumpliendo con los límites para un servicio digital de clase B, en conformidad con la parte 15 de las reglas de la FCC. Estos límites están diseñados para proveer razonable protección en contra de alguna interferencia perjudicial en una instalación residencial. Este equipo genera, utiliza y puede llegar a irradiar energía de radiofrecuencia y, si no es instalado en conformidad con las instrucciones, puede llegar a provocar interferencia perjudicial a las radiocomunicaciones.

Sin embargo, no existe ninguna garantía de que alguna interferencia no ocurra durante una instalación en particular.

Si este equipo causa interferencia perjudicial a la recepción de radio o televisión, la cual puede ser determinada con el encendido y apagado del equipo, se recomienda al usuario intentar corregir la interferencia por medio de una o más de las siguientes medidas:

- Reubique la antena receptora.
- Aumente la separación entre el equipo y el receptor.
- Conecte el equipo a una toma de corriente en un circuito distinto al que tiene conectado al receptor.
- Consulte con su distribuidor o consulte ayuda a un técnico de radio/TV experimentado.

-The pre-attached USB charger located on the right arm has one output port that can conveniently charge your digital electronic devices.

**OPERATING INSTRUCTION:**

Insert the port of the digital electronic device into the pre-attached USB charger located on the right arm to start charging.

**Caution**

For your security, please carefully read instructions before charging.

The USB charger may not be compatible with all digital electronic devices. The max output voltage is 5 V, max current is 2 A. Only the digital electronic devices requiring charge within this range may be charged by the USB port. Operation is subject to the following two conditions:

- (1). This charging device may not cause interference;
- (2). This charging device must accept any interference, including interference that may cause undesired operation of the device.

Le chargeur USB préalablement fixé à l'appui-bras de droite possède un port de sortie vous permettant de charger vos dispositifs électroniques numériques en toute simplicité. INSTRUCTIONS D'UTILISATION :  
 Insérez le port du dispositif électronique numérique dans le chargeur pré-attaché USB situé sur le bras de droite pour commencer à charger.



### **AVERTISSEMENT**

1. Afin d'assurer votre sécurité, veuillez lire les directives attentivement avant de charger.
2. Il se peut que le chargeur USB ne soit pas compatible avec tous les dispositifs électroniques numériques. La tension de sortie maximale est de 5V, le courant maximal est de 2A. Seuls les dispositifs électroniques numériques nécessitant une charge correspondant à ces données peuvent être chargés par le port USB.
3. Le fonctionnement respecte les deux conditions suivantes :
  - (1). Le dispositif de charge ne doit pas causer d'interférence;
  - (2). Le dispositif de charge doit accepter les interférences qu'il reçoit, y compris les interférences pouvant causer un fonctionnement non désiré du dispositif.

El cargador USB incorporado que se ubica en el brazo derecho tiene un puerto de salida con el que puede cargar cómodamente dispositivos electrónicos digitales. INSTRUCCIONES DE LAS FUNCIONES:  
 Inserte el puerto del dispositivo electrónico digital en el cargador USB incorporado ubicado en el brazo derecho para iniciar la carga.



### **PRECAUCIÓN**

1. Para su seguridad, lea cuidadosamente las instrucciones antes de cargar.
2. Es posible que el cargador USB no sea compatible con todos los dispositivos electrónicos digitales. La tensión máxima de salida es de 5V, la corriente máxima es de 2A. Solo los dispositivos electrónicos digitales que requieran carga dentro de estos límites se pueden cargar en el puerto USB.
3. El funcionamiento está sujeto a las siguientes dos condiciones:
  - (1). Este dispositivo de carga no puede provocar interferencias.
  - (2). Este dispositivo de carga debe aceptar cualquier interferencia, lo que incluye las interferencias que pueden provocar un funcionamiento no deseado del dispositivo.