

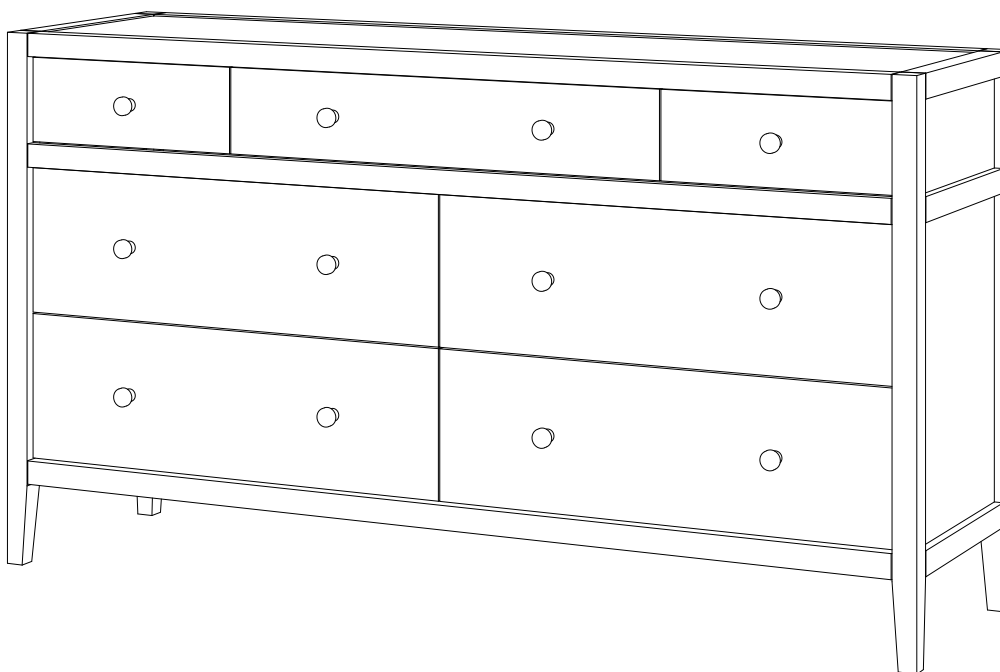

**Dresser  
Commode  
C6moda**

**ITM. / ART. 1862129**

**M: P0484-5**



**customerservice@pikeandmain.com**

**1-888-379-5633**

(US and Canada only)  
(6tats-Unis et Canada uniquement)  
(6nicamente Estados Unidos y Canad6)  
(Tel6fono no v6lido en M6xico.)

Monday - Friday 9AM - 5PM PST - English, French and Spanish  
Du lundi au vendredi, de 9 h 6 17 h (HP) – anglais, fran6ais et espagnol  
Lunes a Viernes 9am-5pm PST - Ingl6s, Franc6s, y Espa6ol

**IMPORTANT: READ CAREFULLY, RETAIN FOR FUTURE REFERENCE**  
**IMPORTANT : LIRE ATTENTIVEMENT, CONSERVER POUR R6F6RENCE FUTURE**  
**IMPORTANTE: LEA ATENTAMENTE, CONSERVE PARA FUTURA REFERENCIA**

## **WARNING**

- **Do not stand or sit on this cabinet. Standing or sitting on the cabinet could cause it to tip, resulting in a fall and potential injury.**
- **Do not allow children to play on or near the unit.**
- **Dispose of any packaging material properly. Keep packaging material out of the reach of children. A risk of suffocation might occur.**

## **AVERTISSEMENT**

- **Ne pas monter ni s'asseoir sur l'armoire. Monter ou s'asseoir sur l'armoire pourrait la faire basculer, entraînant une chute et des blessures.**
- **Les enfants ne doivent pas jouer sur ou à proximité de l'armoire.**
- **Jeter correctement les emballages. Conserver les emballages hors de portée des enfants. Risque d'étouffement.**

## **ADVERTENCIA**

- **No se ponga de pie ni se siente en esta cómoda. Estar de pie o sentado en la cómoda, puede hacer que se vuelque, lo que resulta en una caída y una posible lesión.**
- **No permita que los niños jueguen sobre o cerca de la unidad.**
- **Deseche el material de embalaje correctamente. Mantenga el material de embalaje fuera del alcance de los niños. Puede haber un riesgo de sofocación.**



Please contact our customer service team before returning to store.  
Allow us to solve your issue.

**[customerservice@pikeandmain.com](mailto:customerservice@pikeandmain.com)**

**1-888-379-5633**

(Monday - Friday 9AM - 5PM PST)

Veillez joindre l'équipe du service à la clientèle avant de retourner  
le produit au magasin. Laissez-nous le soin de résoudre le  
problème

**[customerservice@pikeandmain.com](mailto:customerservice@pikeandmain.com)**

**1-888-379-5633**

(Du lundi au vendredi, de 9 h à 17 h HP)

Por favor contactar a nuestro equipo de servicio al cliente antes de  
regresarlo a la tienda. Permitanos solucionar su problema





**[customerservice@pikeandmain.com](mailto:customerservice@pikeandmain.com)**

**1-888-379-5633**

(Lunes a Viernes 9am-5pm PST)

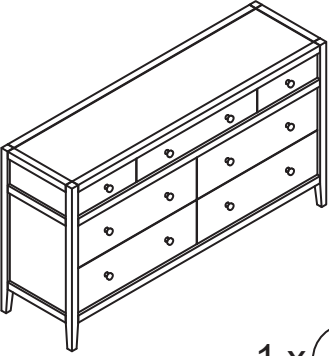
(Teléfono no válido en México.)

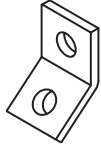
# Parts List | Liste de pièces | Lista de piezas

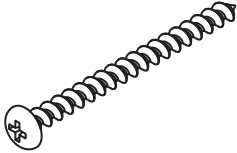
 <p>1 x (A)</p>	 <p>1 x (B)</p>	 <p>2 x (C)</p>
 <p>1 x (D)</p>	 <p>1 x (E)</p>	

## **WARNING: CHOKING HAZARD**

Contains small parts. Keep all hardware out of reach of children.

## **MISE EN GARDE : RISQUE DE SUFFOCATION**

Contient de petites pièces. Garder la quincaillerie hors de la portée des enfants.

## **ADVERTENCIA: RIESGO DE ASFIXIA**

Contiene piezas pequeñas. Mantenga todos los herrajes lejos del alcance de los niños.

1

Install the anti-tip hardware  
Installez le dispositif anti-basculement  
Instale el dispositivo anti-vuelco

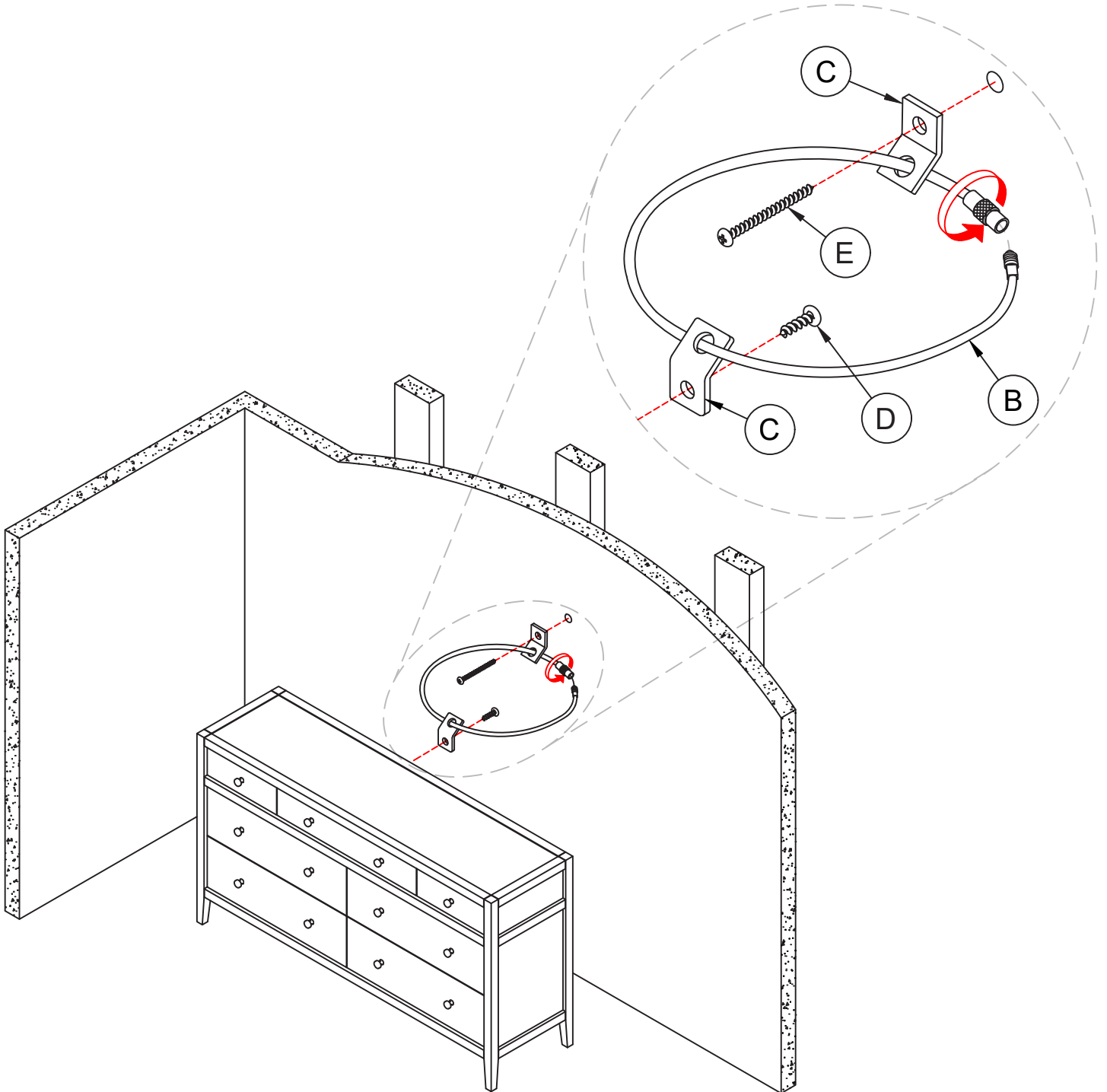

## Installing the anti-tip hardware

- Locate a stud on the wall where the cabinet will be placed.
- Position the first bracket on the wall over a stud. The wall bracket should be just below the top edge of the console.
- Using the long screw fasten the first bracket through the drywall and into the stud.
- Position the second bracket on the back, top rail of the cabinet.
- Using the short screw fasten the second bracket to the cabinet.
- Loop the cable through each bracket. Secure the cable by connecting the two ends and turning the larger barrel end until it stops.

## Installation du matériel anti-basculement

- Repérer un poteau du mur où sera placé le cabinet.
- Positionnez le premier support au mur sur un montant. Le support mural doit être juste au-dessous du bord supérieur de la console.
- À l'aide de la vis longue, fixez le premier support à travers la cloison sèche et dans le montant.
- Placer le second support sur la traverse supérieure arrière de la console.
- À l'aide de la vis courte, fixez le second support à l'armoire.
- Enroulez le câble à travers chaque support. Fixez le câble en reliant les deux extrémités et en tournant l'extrémité plus grande du baril jusqu'à ce qu'elle s'arrête.

## Instalación de accesorios antivuelco

- Ubique un poste en la pared donde se colocará el gabinete.
- Coloque el primer soporte en la pared sobre un poste. El soporte para pared debe quedar justo debajo del borde superior de la consola.
- Con el tornillo grande, fije el primer soporte a través de la placa de yeso y en el poste.
- Posicione el segundo soporte sobre el riel trasero superior del gabinete.
- Con el tornillo chico, fije el segundo soporte al gabinete.
- Pase el cable por cada soporte. Para asegurar el cable, conecte los dos extremos y haga girar el cilindro más grande hasta que este se detenga.

**WARNING: You must install the tipping restraint hardware with the unit to prevent the unit from tipping, causing any accidents or damage. Follow all installation instructions carefully.**

**AVERTISSEMENT : Il est nécessaire d'installer la trousse anti-chute avec l'armoire pour empêcher toute chute pouvant entraîner des accidents ou dommages. Suivre attentivement toutes les instructions d'installation.**

**ADVERTENCIA: Usted debe instalar el equipo de restricción de vuelco con la unidad para evitar que se vuelque, causando accidentes o daños. Siga todas las instrucciones de instalación con cuidado.**

**2**

**Adjust the levelers**  
**Ajuster les patins**  
**Ajustar los niveladores**

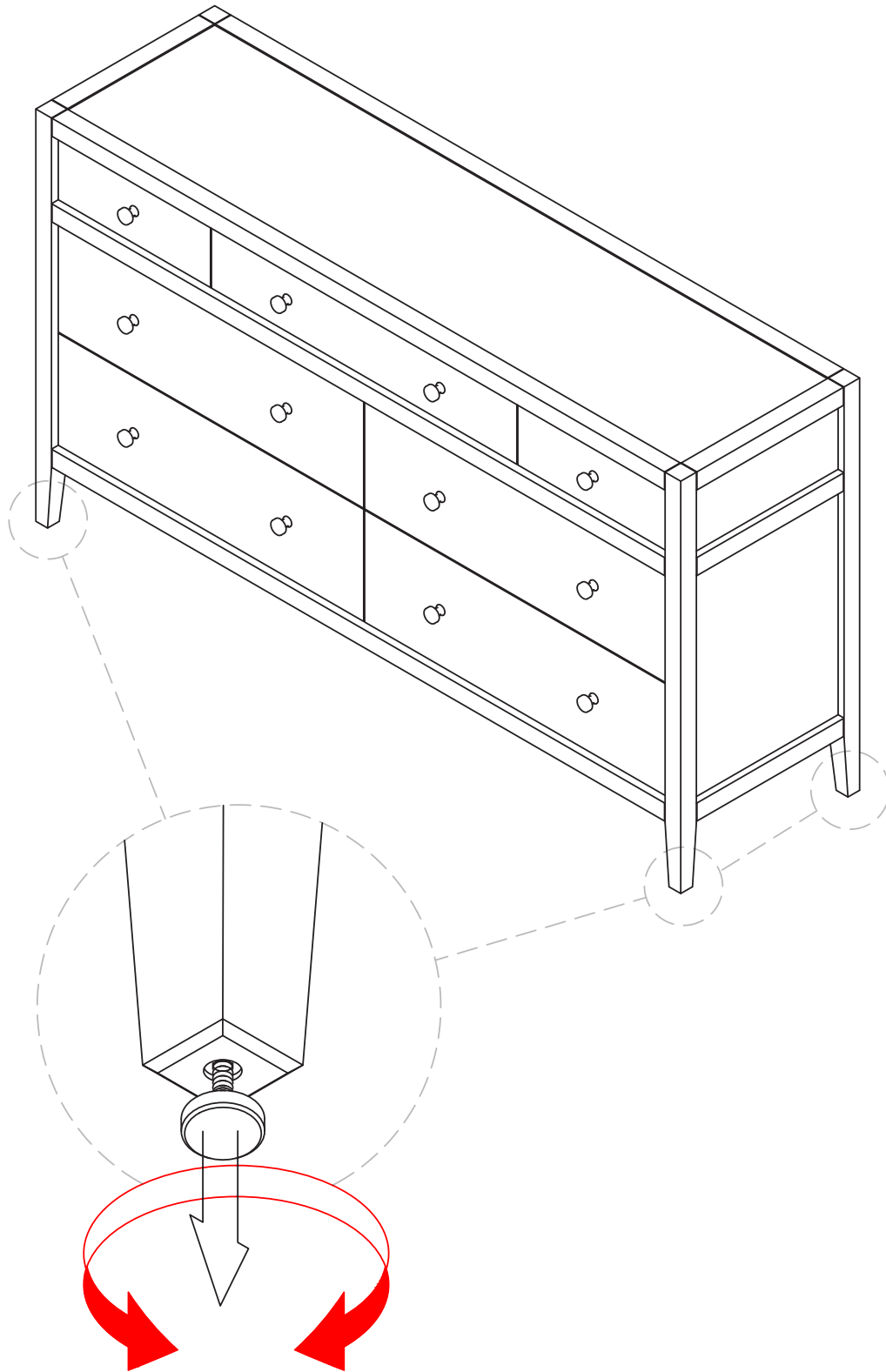

**Levelers must be adjusted to ensure proper drawer alignment.**  
**Les niveleurs doivent être réglés afin d'assurer l'alignement correct des tiroirs.**  
**Se deben ajustar los niveladores para garantizar la correcta alineación de los cajones.**

## **Furniture care and cleaning**

- Direct sunlight can cause fading and damage finishes.
- Use coasters or pads under flower pots, vases, hot pans and drink glasses.
- Warping, shrinking and splitting can result from extreme temperature and humidity changes.
- If damage is caused by stains or other accidents, it is best to have a professional repair your furniture.
- To clean and dust the surface use a clean, soft cloth.
- Polish is not needed. If furniture polish is desired, test it on a hidden area first.
- Do not use any solvents on your furniture, it can damage the finish.
- Use caution with markers or crayons as they can cause stains.
- Remove spills by blotting them with a soft cloth. Do not rub. It is important to clean spills right away.

## **Soins et nettoyage du meuble**

- La lumière directe du soleil peut être à l'origine d'une décoloration et endommager les finis.
- Utilisez des sous-verres ou des coussinets de protection sous les pots de fleurs, les vases, les plats chauds et les verres à boire
- La température extrême et les changements d'humidité peuvent être à l'origine de gauchissements, de rétrécissements et de fendillements.
- Si des dommages sont causés par des taches ou d'autres accidents, il est préférable de retenir les services d'un professionnel pour la réparation de votre meuble.
- Pour nettoyer et épousseter la surface, utilisez un linge propre et doux.
- Si un poli à meuble est souhaité, le mettre à l'essai sur une surface cachée en premier. Un poli à meuble n'est pas nécessaire.
- Ne pas utiliser de solvant sur votre meuble, il peut endommager le fini.
- Faites attention aux marqueurs ou aux crayons, car ils peuvent provoquer des taches.
- Enlever les déversements en les tamponnant avec un linge doux. Ne pas frotter. Il est important de nettoyer les déversements immédiatement.

## **Limpieza y Cuidado del Mueble**

- La luz solar directa puede decolorar y dañar los acabados
- Los cambios de temperatura y humedad extremos pueden producir deformaciones, reducciones y agrietamientos.
- Si se daña por manchas u otros accidentes, es mejor contratar un profesional para reparar su mueble.
- Para limpiar y sacudir la superficie use una tela limpia y suave.
- La cera para muebles no es necesaria. Si prefiere cera para muebles, pruébela en una zona escondida primero.
- No use ningún disolvente en su mueble, puede dañar los acabados.
- Tenga cuidado con los marcadores o crayones, ya que pueden causar manchas.
- Elimine derrames secándolos con una tela suave. No los frote. Es importante limpiar los derrames inmediatamente.



FR

**Pensez à  
donner ou recycler.**



Association

ou



Magasin

ou



Déchèterie

<https://quefairedemesdechets.fr>

Costco Wholesale Corporation  
P.O. Box 34535  
Seattle, WA 98124-1535  
USA  
1-800-774-2678  
[www.costco.com](http://www.costco.com)

415 W. Hunt Club Road  
Ottawa, Ontario  
K2E 1C5, Canada  
1-800-463-3783  
[www.costco.ca](http://www.costco.ca)

\* faisant affaire au Québec sous  
le nom les Entrepôts Costco

Importadora Primex S.A. de C.V.  
Blvd. Magnocentro No. 4  
San Fernando La Herradura  
Huixquilucan, Estado de México  
C.P. 52765

RFC: IPR-930907-S70  
(55)-5246-5500  
[www.costco.com.mx](http://www.costco.com.mx)

17-21 Parramatta Road  
Lidcombe NSW 2141  
Australia  
[www.costco.com.au](http://www.costco.com.au)

Costco Wholesale UK Ltd /  
Costco Online UK Ltd  
Hartspring Lane  
Watford, Herts  
WD25 8JS  
United Kingdom  
01923 213113  
[www.costco.co.uk/contact](http://www.costco.co.uk/contact)

Costco Wholesale Spain S.L.U.  
Polígono Empresarial Los Gavilanes  
C/ Agustín de Betancourt, 17  
28906 Getafe (Madrid) España  
NIF: B86509460  
900 111 155  
[www.costco.es/contact](http://www.costco.es/contact)

Costco Wholesale Iceland ehf.  
Kauptún 3-7, 210 Gardabaer  
Iceland  
[www.costco.is/contact](http://www.costco.is/contact)

Costco France  
1 avenue de Bréhat  
91140 Villebon-sur-Yvette  
France  
01 80 45 01 10  
[www.costco.fr/contact](http://www.costco.fr/contact)

Costco Wholesale Japan Ltd.  
2 Kakuchi, 2 Gaiku, Kaneda-Nishi  
361 Urakura, Kisarazu shi  
Chiba, 292-0007 Japan  
0570-200-800  
[www.costco.co.jp](http://www.costco.co.jp)

Costco Wholesale Korea, Ltd.  
40, Iljik-ro  
Gwangmyeong-si  
Gyeonggi-do, 14347, Korea  
1899-9900  
[www.costco.co.kr](http://www.costco.co.kr)

Costco Wholesale New Zealand Limited  
2 Gunton Drive  
Westgate  
Auckland 0814  
New Zealand  
[www.costco.co.nz](http://www.costco.co.nz)

Costco (China) Investment Co., Ltd.  
Room 01 Mezzanine  
No. 5178, Kang Xin Highway  
Pudong New District  
Shanghai  
China 201315  
+86-21-6257-7065

Costco Wholesale Sweden AB  
Box 614  
114 11 Stockholm  
Sweden

Made in Vietnam / Fabriqué au Vietnam / Hecho en Vietnam

**PIKE & MAIN**  
DESIGNED IN SEATTLE TM  
MC  
MR

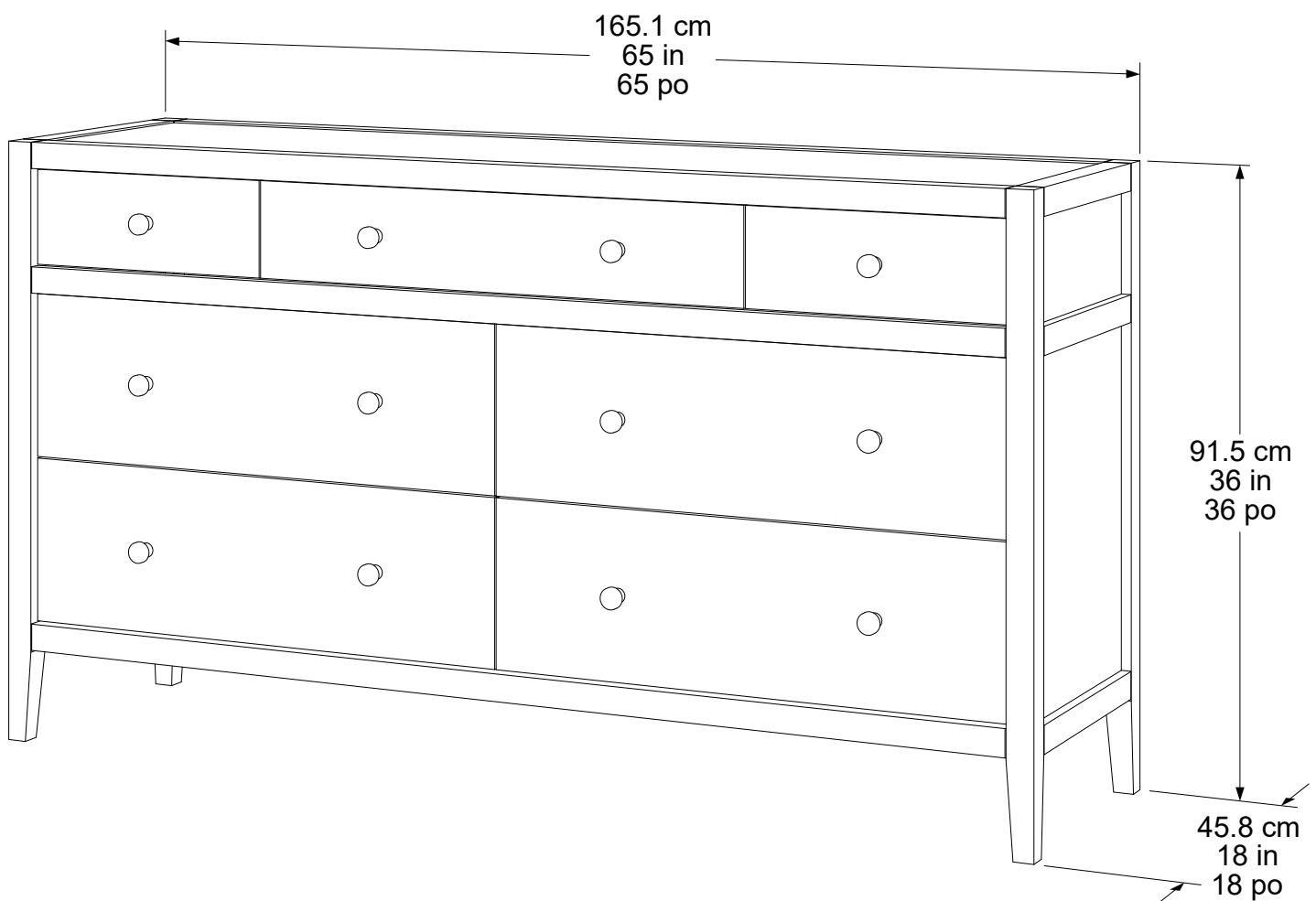

**customerservice@pikeandmain.com**

**1-888-379-5633**

(US and Canada only)  
(États-Unis et Canada uniquement)  
(Únicamente Estados Unidos y Canadá)  
(Teléfono no válido en México.)

Monday - Friday 9AM - 5PM PST - English, French and Spanish  
Du lundi au vendredi, de 9 h à 17 h (HP) – anglais, français et espagnol  
Lunes a Viernes 9am-5pm PST - Inglés, Francés, y Español