

guardian

TECHNOLOGIES™

USER MANUAL

germguardian®

Large Room Air Purifier

Model No. AC9600

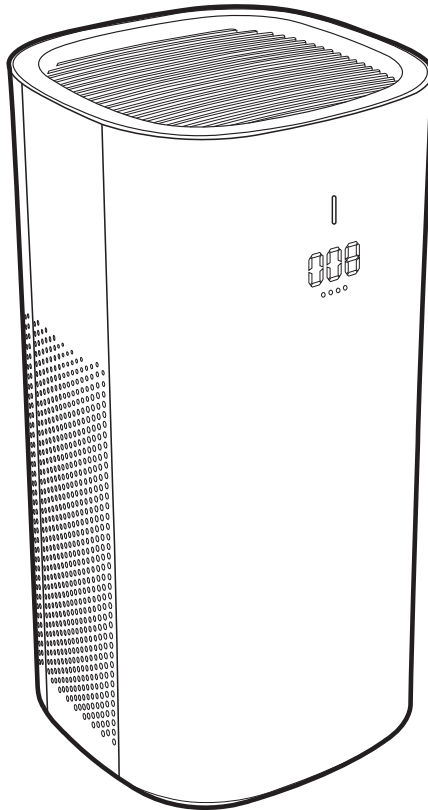

Questions? Contact us!

1.866.603.5900 • guardiantechnologies.com



Need new Filters?
Scan QR code to order.
Use GENUINE Guardian
Technologies replacement
parts only.

3-Year Limited Warranty

Date Purchased

Month _____ Year _____

(Keep Receipt)

REV1024

READ AND SAVE THESE INSTRUCTIONS

WARNINGS

Failure to comply with the warnings listed below may result in electric shock or serious injury.



This product should be used only in accordance with the specifications outlined in this manual. Usage other than what has been specified here may result in serious injury.

When using electrical appliances, basic precautions should always be followed to reduce the risk of fire, electric shock and injury to persons, including the following:

- Read all instructions before using appliance.
- **IMPORTANT** - This appliance has a polarized plug (one blade is wider than the other). To reduce the risk of electric shock, this plug is intended to fit in a polarized outlet only one way. If the plug does not fit fully in the outlet, reverse the plug. If it still does not fit, contact a qualified electrician. Do not attempt to defeat this safety feature.
- To avoid fire or shock hazard, plug the appliance directly into a 120V AC electrical outlet.
- **WARNING:** To reduce the risk of fire or electric shock do not use with an extension cord.
- This appliance is not intended for use by persons (including children) with reduced physical, sensory or mental capabilities, or lack of experience and knowledge, unless they have been given supervision or instruction concerning use of the appliance by a person responsible for their safety. Children should be supervised to ensure that they do NOT play with the appliance.
- If the SUPPLY CORD is damaged, it must be replaced by the manufacturer, service agent or similarly qualified persons in order to avoid a hazard.
- Use appliance only for intended household use as described in this manual. Any other use not recommended by the manufacturer may cause fire, electric shock or injury to persons.
- Keep the cord out of heavy traffic areas. To avoid fire hazard, NEVER put the cord under rugs, near heat registers, radiator, stoves or heaters.
- To protect against electrical hazards, DO NOT immerse in water or other liquids. Do not use near water.
- Extreme caution is necessary when any appliance is used by or near children or people with disabilities and whenever the appliance is left operating unattended.
- Always unplug the air purifier before moving it, opening the grill, changing filters, cleaning or whenever the air purifier is not in use. Be sure to pull by the plug and not the cord.
- NEVER drop or insert any object into any openings.
- DO NOT run cord under carpeting.
- DO NOT cover cord with throw rugs, runners, or similar coverings.
- DO NOT route cord under furniture or appliances. Arrange cord away from traffic area and where it will not be tripped over.
- DO NOT operate any appliance with a damaged cord or plug, if motor fan fails to rotate, after the appliance malfunctions, or if it has been dropped or damaged in any manner. Call Customer Service at 1.866.603.5900 for assistance.
- Use appliance only for intended household use as described in this manual. Any other use not recommended by the manufacturer may cause fire, electric shock or injury to persons.

- DO NOT use outdoors.
- DO NOT place anything on top of unit.
- NEVER block the air openings, grills/outlets or place on a soft surface such as a bed or sofa, as this could cause the unit to tip over, blocking the air intake or outtake opening.
- DO NOT attempt to repair or adjust any electrical or mechanical functions on this unit. Doing so will void your warranty. The inside of the unit contains no user serviceable parts. All servicing should be performed by qualified personnel only.
- **WARNING:** To reduce the risk of fire or electric shock, do not use this fan with any solid-state speed control device.
- **WARNING:** Skin or eye damage may result from directly viewing the light produced by the lamp in this apparatus. Always disconnect power before replacing lamp or servicing. Replace Lamp with Lamp Model No. LB9000, Manufactured by Guardian Technologies
- Always unplug the unit before cleaning or servicing in any way.
- **CAUTION:** Do NOT use gasoline, benzene, thinner, harsh cleaners, etc. on and/or in the unit while cleaning as they will damage the product. NEVER use alcohol or other solvents.
- **WARNING:** To reduce the risk of fire, electric shock, or injury to persons. Do not use replacement parts that have not been recommended by the manufacturer (e.g. Parts made at home using a 3D printer).

CAUTION: THIS EQUIPMENT SHOULD BE INSPECTED AND CLEANED IN ACCORDANCE WITH THE MANUFACTURER'S INSTRUCTIONS ON A REGULAR BASIS TO PREVENT EXCESSIVE ACCUMULATION OF DUST PARTICLES THAT CAN RESULT IN FLASHOVER OR A RISK OF FIRE

The 8 hour TWA Ozone for this product is 0.001 ppmv when tested in a 30 m³ chamber. The product complies with the maximum allowable concentration of ozone of 0.050 parts per million by volume (ppmv) in a 24-hour period. The Health Canada Guideline 2010 recommends that the maximum exposure limit, based on averaging time of 8 hours, is 0.020 ppmv or less when tested in a sealed, controlled room approximately 30 m³.

The use of this device is a supplement to and not a substitute for standard infection control practices; users must continue to follow all current infection control practices, including those practices related to cleaning and disinfection of environmental surfaces.



LAMP CONTAINS MERCURY



Manage in accordance with Spills, Disposal and Site Cleanup Requirements. In case of breakage, follow clean-up procedures provided by contacts below.

www.epa.gov/cficleanup 1-866-284-4010



This product earned the ENERGY STAR label by meeting strict energy efficiency guidelines set by the U.S. EPA. Room air cleaners have demonstrated the potential for improving air quality and providing health benefits. EPA does not endorse manufacturer claims regarding the degree to which a specific product will produce healthier indoor air. The energy efficiency of this ENERGY STAR certified model is measured based on a ratio between the model's CADR for Smoke and the electrical energy it consumes, or CADR/Watt.

SPECIFICATIONS

Air Purifying System with HEPA Filter

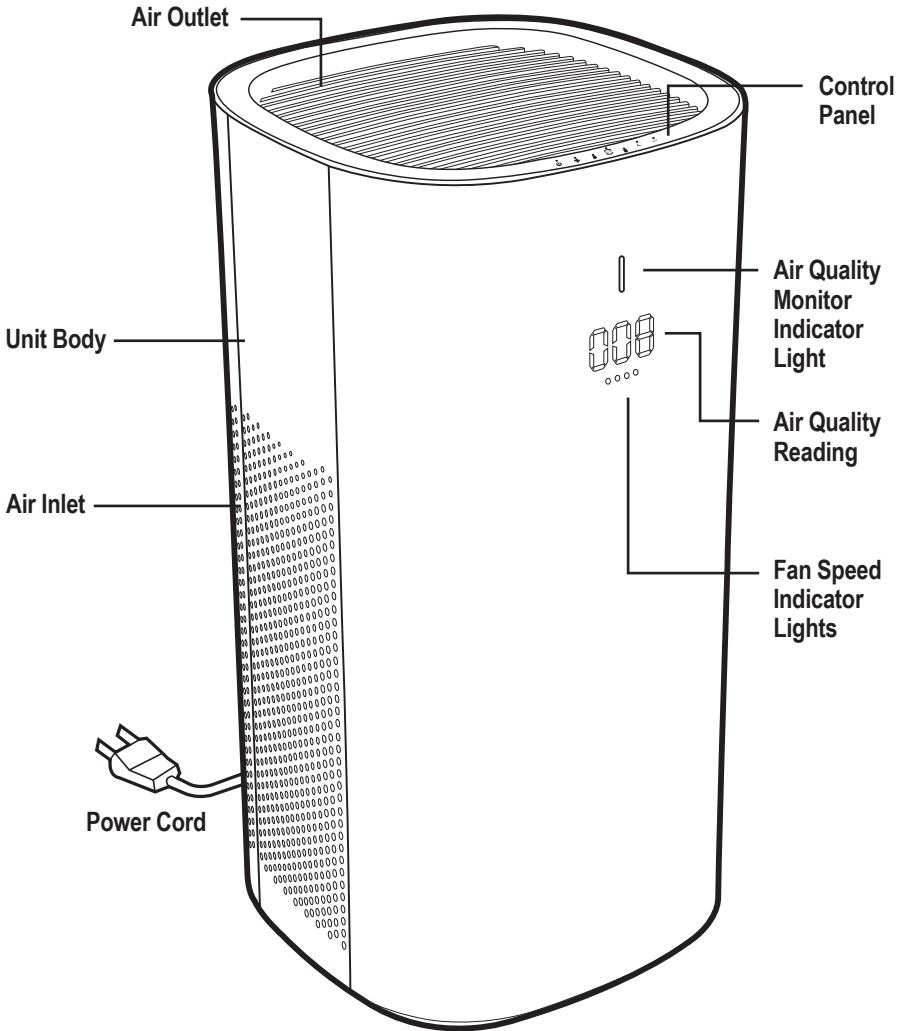

CONTROL PANEL

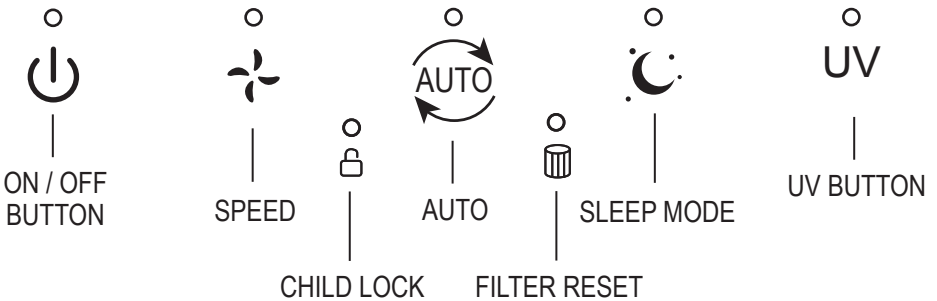

AIR CLEANING SYSTEM

Improve your indoor air quality with your new Germguardian Air Purifier. The HEPA filter captures allergens and includes a charcoal filter layer to help reduce household odors. The UV-C light technology helps reduce germs and works with Titanium Dioxide (TiO₂) to reduce volatile organic compounds.

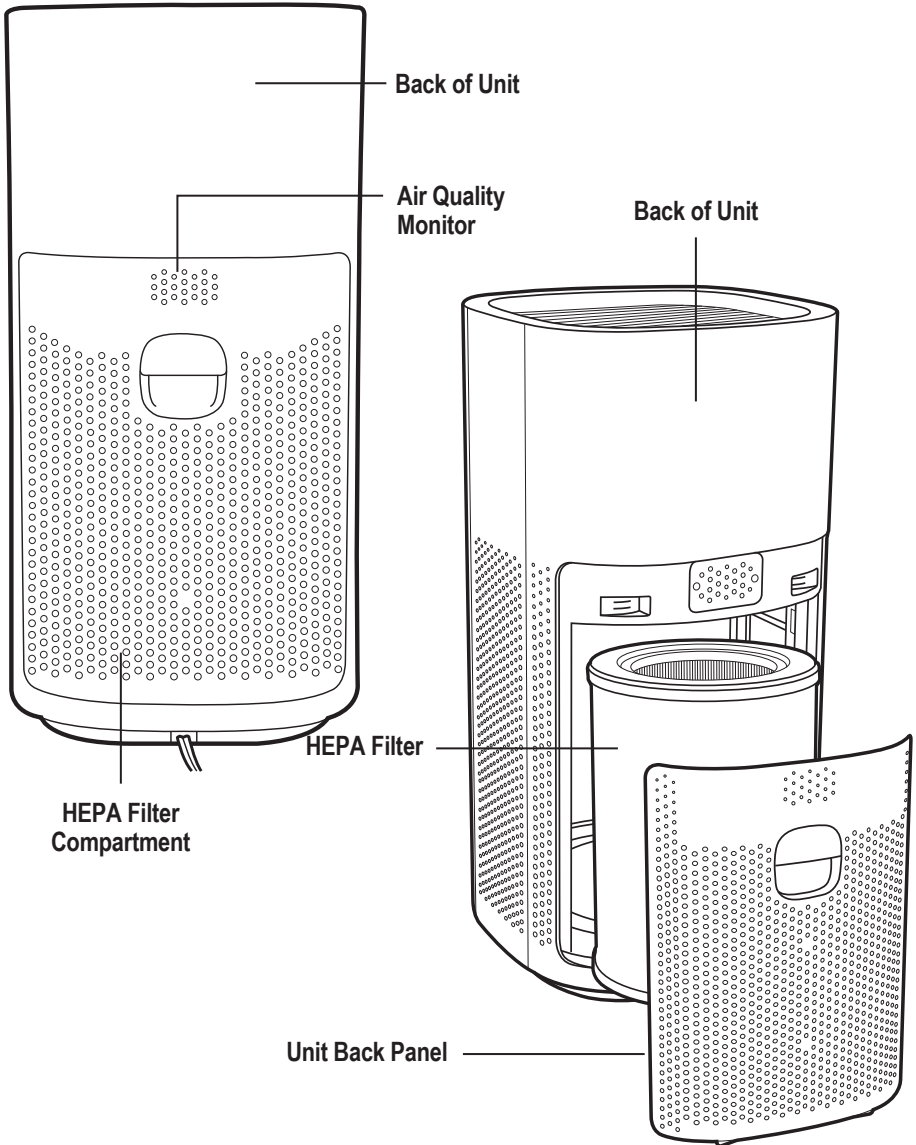

IMPORTANT: The air purifier is shipped with the filter stored in the filter compartment. The filter is shipped in a bag to prevent degradation. Before using, remove and discard bag.

OPERATING INSTRUCTIONS

IMPORTANT: The air purifier is shipped with the filter stored in the filter compartment. The filter is shipped in a bag to prevent degradation. Before using, remove and discard bag.

BEFORE OPERATING THE AIR PURIFIER

1. Select a firm, level and flat location for the air purifier.
 - For proper air flow, locate the unit at least 1 foot from any wall or furniture.
 - Make sure none of the grills are blocked.
2. Plug the power cord into a 120V AC outlet. An audible chime will sound when plugged in.

OPERATING THE AIR PURIFIER



ON / OFF
BUTTON

1. Turn unit power ON by pressing the ON/OFF button.

Note: The first time the unit is plugged in and powered on, the air quality sensor will take a few minutes to calibrate.



SPEED

2. **Fan Speed** – press SPEED and select speed level 1-4.
The fan speed will light on the display.

AUTO

3. **Auto Mode** – press AUTO and an “A” will light on the display. When in AUTO the fan speed will change depending on the air quality level in the room. See AQM chart. To exit AUTO mode, press AUTO control. Pressing on/off, speed or sleep controls will also exit AUTO mode.



SLEEP MODE

4. **Sleep Mode** – Press Sleep control to turn display lights on/off. When selected, all but the sleep light will turn off and purifier will run in low speed. Press any control to wake up the unit and exit Sleep mode.

UV

5. **UV Mode** – To activate the UV-C Bulb, press the UV button. Press the button again to turn OFF the UV-C. The light on the top of the UV button will turn on when the UV-C is on.



CHILD LOCK

6. **Child Lock** – Press and hold SPEED & AUTO controls for 3 seconds to lock control panel so controls cannot be adjusted. The lock icon will light on the display. If other controls are pressed while locked, the Child Lock indicator will blink. To unlock, hold the SPEED & AUTO controls again for 3 seconds.



FILTER
RESET

7. Filter Reset Indicator illuminates to indicate it is time to change the filter. Replace the filter according to the instructions (pg. 7). Press and hold the SPEED button for approximately 3 seconds, the unit will beep before flashing indicator stops.

AIR QUALITY MONITOR

Air Quality Monitor senses and detects the amount of particulate matter (PM2.5) in the air. The bar above the display will change colors, indicating the air quality level in the room. The particulate matter numeric value (AQI) will be displayed. See values and status ranges in chart below.

Also listed are the color values displayed on the indicator light and the fan speed "AUTO" mode will select based on the particulate matter that is detected.

Light Color	Particulate Matter Value (Range)	Air Quality Status	Auto Fan Speed
Green	0-100	Good	1
Yellow	101-200	Average	2
Red	201-300	Poor	3
Red	301-500	Very Poor	4

RESETTING THE AIR PURIFIER

The air purifier is equipped with a motor protection circuit. If activated, the overload warning will initiate and cut off the power. An audible warning "chime" will sound for 60 seconds and the AQM light will flash red. To restart the unit, unplug the unit for 10 minutes, then plug back in and power on.

FILTER REPLACEMENT

The filter reset indicator light will illuminate when it is time to replace your filter. Depending on usage and environmental conditions the filter will last approximately 6 months. The inside pleats of the filter will turn from white to grey when it is dirty and needs replacing. It is important to maintain and change the filter to continue to optimize the performance of the air purifier.

IMPORTANT: Do NOT wash and re-use the filter. Please contact Customer Service or visit our website www.guardiantechnologies.com to purchase a replacement filter. Use only Genuine Guardian Technologies replacement parts to optimize the performance of your air purifier.

REMOVE AND REPLACE FILTER

1. Turn off and unplug the unit.
2. On the back of the unit, pull handle on filter panel and remove panel from unit.
3. Remove filter and disregard. Place new filter into air purifying unit.
4. Return filter panel, first insert the panel tabs in the base then close. Check that it's secure.
5. Reset the filter light by holding the Speed controls down for 3 seconds.

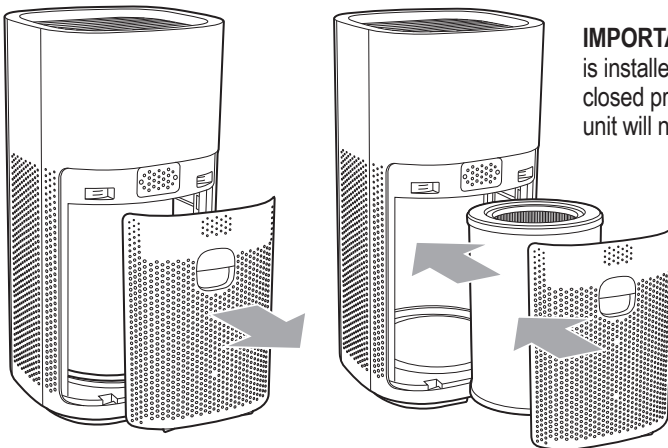

INSTALLING & REMOVING UV-C BULB

CHANGE BULB INDICATOR

The white light above the UV indicator will begin to flash continuously when it is time to replace the UV-C bulb. Replace the bulb according to the directions then press the UV control button and hold for 3 seconds to restart the system.

1. The UV-C bulb is in a compartment above the filter in the purifier.
2. To access, first follow the instructions to remove the filter.
3. Turn the purifier on its side for easier access to the compartment.
4. Reach inside to detach the UV-C grate. Use a Philips head screwdriver to remove the four (4) screws. Detach the grate.
5. The UV-C Bulb is removed by carefully grasping the bulb with a clean cloth or tissue, twisting it 90 degrees and pulling the bulb straight out of the unit.
6. The UV-C Bulb is reinstalled by sliding it, horizontally, back into the slots at the top of the unit. Twist 90 degrees to lock into place.
7. Press and hold the UV Control Button for 3 seconds to reset UV Bulb Change Indicator.

IMPORTANT: The UV-C bulb should be replaced every 10 months depending on use.

IMPORTANT: If the filter is not placed in properly or the filter cover is not secure, the unit will not turn on.

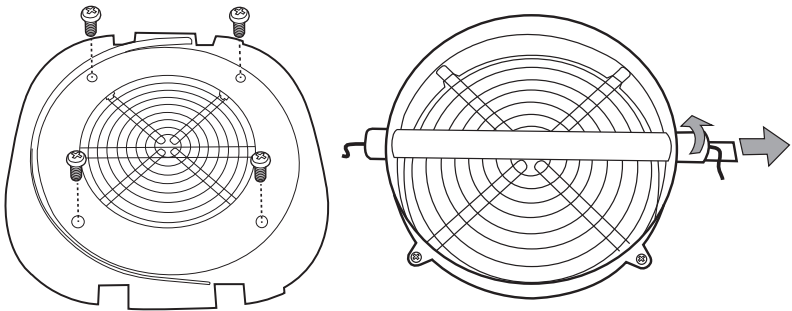

CLEANING & MAINTENANCE

CLEANING

- Always unplug the appliance before you clean it.
- Never immerse the appliance in water or any other liquid.
- Never use aggressive or flammable cleaning agents such as bleach or alcohol to clean any part of the appliance.

BODY OF THE APPLIANCE

Regularly clean the inside and outside of the body to prevent dust from collecting.

1. Wipe away dust with a soft dry cloth from the body of the appliance.
2. Clean the air inlet and the air outlet with a soft dry cloth.

PRE-FILTER SCREEN

The pre-filter/charcoal layer collects larger dust and debris and should be cleaned monthly or more frequently depending on use. Remove and clean regularly with the brush attachment of your vacuum cleaner. This will remove the lint and dirt and help maintain the life of the filter. (See filter replacement to locate and clean or remove the filter).

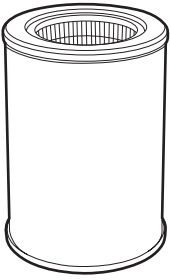

FILTER: **K**
 Model No.
 FLT9400



Check out our
AutoShip & Save
 Filter Replacement Program™
www.guardiantechnologies.com

IMPORTANT: To maintain performance of the air cleaner, use Guardian Technologies **GENUINE** Replacement Parts only. To purchase visit our website www.guardiantechnologies.com.

UV BULB:
 Model No.
 LB9000



Note: Do NOT stick any foreign objects or your fingers inside the unit.

What is CADR?

CADR stands for “Clean Air Delivery Rate,” which indicates the volume of filtered air delivered by an air purifier. CADR ratings show the effectiveness of how efficient the air purifier is at capturing fine particles from things like tobacco smoke and plant pollens from the room.

Clean Air Delivery Rate

From air cleaner to air cleaner, compare the CADR numbers. First look at suggested room size. Then refer to the Clean Air Delivery Rate (CADR) numbers. The higher the number, the faster the unit filters the air.

Refer to website for individual model CADR numbers.

TROUBLESHOOTING GUIDE

PROBLEM	SOLUTION
Unit shuts off unexpectedly or does not operate.	Check that the unit is plugged into a working electrical outlet. Check to see if the motor protector is triggered. Check that the filter and back panel are installed correctly. Unplug/replug into the outlet. Call customer service.
No air circulating from the unit.	Unplug unit. Check filter. Clean or replace filter if necessary.
Odors not removed.	Make sure the filter is clean. Replace if necessary.
Discharged air has an odor.	Check to see if the filter is heavily soiled. Replace if necessary.
Increase in noise level.	Make sure the filter is clean. Replace if necessary.
Filter indicator light on display is illuminated.	Replace filter and reset light.
UV-C indicator light is flashing.	Replace bulb and reset light.
Air quality status remains poor.	Check to see if the filter is heavily soiled. Replace if necessary. Increase the fan speed to circulate air.

LIMITED WARRANTY

What this warranty covers:

This product is warranted against defects in workmanship and/or materials.

How long this warranty lasts:

This warranty extends only to the original purchaser of the product and lasts for three years from the date of original purchase or until the original purchaser of the product sells or transfers the product, whichever first occurs.

What Guardian Technologies will do:

During the warranty period, Guardian Technologies will, at its sole option, either repair or replace any part or parts that are defective or replace or repair the whole product with the same or comparable model. For all warranty claims, the product may be required to be returned to Guardian Technologies at the customer's expense with proof of purchase sufficient to demonstrate warranty coverage. Contact the Guardian Technologies customer service department to obtain a Return Authorization (RA)

Please do not return products without an RA or the warranty claim will not be processed.

What this warranty does not cover:

This warranty does not apply if the product was damaged or failed because of accident, improper handling or operation, shipping damage, abuse, misuse, alteration, or unauthorized repairs made or attempted.

Guardian Technologies shall not be liable for (i) incidental or consequential damages from any cause whatsoever, or (ii) replacement or repair of any house fuses, circuit breakers or receptacles. Notwithstanding anything to the contrary, in no event shall Guardian Technologies' liability exceed the purchase price of the product and any such liability shall terminate upon the expiration of the warranty period. Some states and provinces do not allow limitations on implied warranty or the exclusion or limitation of incidental or consequential damages, so these exclusions or limitations may not apply to you. You may also have other rights depending on your state or province of residence.

CUSTOMER SERVICE

Email: support-GT@lasko.com Web: www.lasko.com

Our Customer Service team is available to assist you with product service questions and replacement parts. Chat with us at www.lasko.com Monday-Friday 8am - 9pm EST (Valid in U.S. and Canada only).

Please have your model number available (located on the underside/backside of your product).

Customer Service Dept., 26251 Bluestone Blvd. Euclid, OH 44132.

Please do not send product to this location.

guardian
TECHNOLOGIES™

Guardian Technologies LLC

26251 Bluestone Blvd. • Euclid, OH 44132
1.866.603.5900 • www.guardiantechnologies.com

©2016 Guardian Technologies LLC

guardian

TECHNOLOGIES™

MANUEL DE L'UTILISATEUR

germguardian®

Grande pièce Purificateur d'air

N° de modèle AC9600

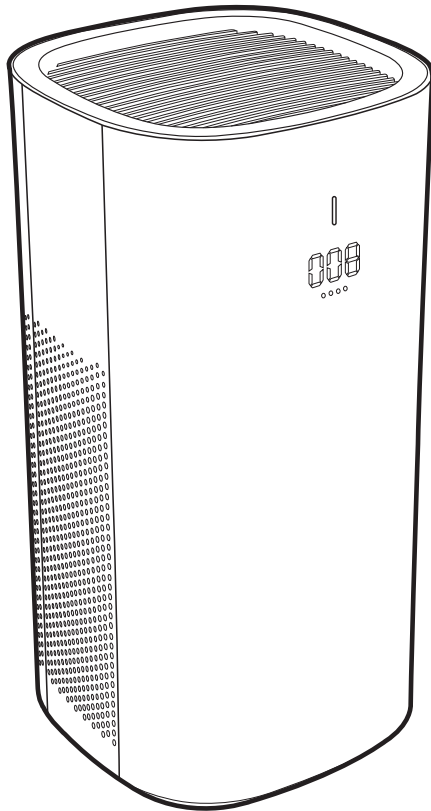

Des questions ? Contactez-nous !
1.866.603.5900 • guardiantechologies.com



Besoin de nouveaux filtres ?
Scannez le code QR pour
commander. Utilisez uniquement des
pièces de rechange ORIGINALES
Guardian Technologies.

Garantie limitée de un 3

Date d'achat

mois _____ année _____

(Conserver le reçu)

LIRE ET CONSERVER CES INSTRUCTIONS AVERTISSEMENTS

Le non-respect des avertissements mentionnés ci-dessous peut provoquer une décharge électrique ou des blessures graves.



Ce produit doit être utilisé en conformité avec les directives indiquées dans le présent manuel. De graves blessures peuvent résulter d'un usage du produit autre que celui indiqué dans le présent manuel.

Lorsque vous utilisez un appareil électrique, vous devez toujours respecter certaines consignes élémentaires de sécurité afin de réduire le risque de feu, de choc électrique et de blessure, dont les suivantes.

- Lisez toutes les instructions avant d'utiliser cet appareil.
- **IMPORTANT** - Cet appareil d'éclairage portable est équipé d'une fiche polarisée (une tige de la fiche est plus large que l'autre) pour réduire le risque de choc électrique. Cette fiche s'installe d'une seule façon dans la prise de courant. Si la fiche ne s'insère pas entièrement dans la prise, insérez-la dans l'autre sens. Si elle ne s'insère toujours pas, contactez un électricien agréé. Ne jamais utiliser de rallonge électrique à moins que la fiche s'insère entièrement. Ne modifiez pas la fiche.
- Pour éviter tout risque d'incendie ou de choc électrique, branchez l'appareil directement dans une prise électrique de 120 V c.a.
- **AVERTISSEMENT:** Pour réduire le risque d'incendie ou de choc électrique n'utilisez pas de rallonge électrique.
- Cet appareil n'est pas prévu pour être utilisé par des personnes (y compris des enfants) ayant des capacités physiques, sensorielles ou mentales réduites, ou manquant d'expérience et de connaissances, à moins que ces personnes soient supervisées ou formées à son utilisation par une personne chargée de leur sécurité. Les enfants doivent être surveillés pour s'assurer qu'ils NE jouent pas avec l'appareil.
- Si le CORDON D'ALIMENTATION est endommagé, il doit être remplacé par le fabricant, l'agent de service ou toute autre personne qualifiée afin d'éviter tout risque.
- N'utilisez l'appareil que conformément à son utilisation prévue et décrite dans le présent manuel. Toute utilisation autre que celles recommandées par le fabricant risque de provoquer un incendie, un choc électrique ou des blessures.
- Gardez le cordon d'alimentation à l'écart des zones de passage. Pour éviter tout risque d'incendie, ne faites JAMAIS passer le cordon d'alimentation sous un tapis ou à côté de grilles de chauffage, de radiateurs, d'appareils de chauffage ou de cuisinières.
- Pour protéger contre tout risque de choc électrique, NE plongez PAS l'appareil dans l'eau ou dans un liquide quelconque. N'utilisez pas cet appareil à proximité de l'eau.
- Il faut faire preuve d'une extrême prudence lors de l'utilisation d'un appareil par les enfants ou des personnes handicapées, ou à proximité de ces derniers, et lorsqu'on laisse l'appareil en fonctionnement sans surveillance.
- Débranchez toujours le purificateur d'air avant de le déplacer, d'ouvrir une grille de protection, de changer les filtres ou lorsqu'il n'est pas utilisé. Assurez-vous de débrancher l'appareil en tirant sur la prise et non sur le cordon.
- Ne laissez JAMAIS tomber et n'insérez JAMAIS d'objets dans tout orifice de l'appareil.
- Ne faites pas passer le cordon électrique sous la moquette.
- Ne recouvrez pas le cordon électrique avec des tapis, des tapis d'escalier ou tout autre revêtement similaire.
- Ne faites pas passer le cordon électrique sous les meubles ni les appareils électroménagers. Disposez le cordon électrique à l'écart de la zone de passage et où personne ne risque de trébucher dessus.
- N'utilisez JAMAIS un appareil dont le cordon d'alimentation ou la fiche est endommagé, dont le moteur du ventilateur ne tourne plus, à la suite d'une défaillance ou d'une panne, ou qui est tombé ou est endommagé de quelque manière que ce soit. Veuillez communiquer avec le service à la clientèle au 1.866.603.5900 pour obtenir de l'aide.
- N'utilisez l'appareil que conformément à son utilisation prévue et décrite dans le présent manuel. Toute utilisation autre que celles recommandées par le fabricant risque de provoquer un incendie, un choc électrique ou des blessures.

- N'utilisez PAS cet appareil à l'extérieur.
- N'obstruez JAMAIS les sorties d'air, les grilles de protection ou les prises de l'appareil. Ne placez JAMAIS l'appareil sur une surface molle, telle qu'un lit ou un canapé, car cela risque de faire tomber l'appareil, obstruant la sortie ou l'entrée d'air.
- N'essayez PAS de réparer ou de régler toute fonction électrique ou mécanique de cet appareil. Agir ainsi annulera la garantie. L'intérieur de cet appareil ne contient aucune pièce remplaçable. Toute réparation doit être faite uniquement par un professionnel qualifié.
- NE METTEZ rien sur l'appareil.
- Les enfants ne peuvent pas identifier les risques liés à l'utilisation des appareils électriques. Pour cette raison, surveillez toujours les enfants lorsqu'ils sont à proximité du purificateur d'air.
- **AVERTISSEMENT:** Pour réduire le risque d'incendie ou de choc électrique ne pas utiliser ce ventilateur avec un dispositif de commande de la vitesse à semi-conducteurs quel qu'il soit.
- **AVERTISSEMENT :** Ne regardez pas directement la lumière émise par la lampe dans cet appareil pour éviter des dommages à la peau ou aux yeux. Débranchez toujours l'alimentation avant de remplacer la lampe ou d'entretenir l'appareil. Remplacez la lampe par le modèle de la lampe No. LB9000, fabriqué par Guardian Technologies.
- Débranchez toujours l'appareil avant d'effectuer tout nettoyage ou tout entretien.
- **MISE EN GARDE :** N'utilisez PAS d'essence, de benzène, de diluant ou de nettoyants puissants (entre autres) pour nettoyer la surface intérieure ou l'extérieur de l'appareil, car cela risque de l'endommager. N'utilisez JAMAIS d'alcool ni d'autres dissolvants.
- **AVERTISSEMENT :** Pour réduire le risque d'incendie, d'électrocution ou de blessure. Ne pas utiliser de remplacement pièces qui n'ont pas été recommandées par le fabricant (par exemple, les pièces fabriquées à la maison en utilisant une imprimante 3D).

AVERTISSEMENT : CET ÉQUIPEMENT DOIT ÊTRE INSPECTÉ ET LES CELLULES DU COLLECTEUR DOIVENT ÊTRE NETTOYÉES RÉGULIÈREMENT SELON LES INSTRUCTIONS DU FABRICANT AFIN D'EMPÊCHER TOUTE ACCUMULATION EXCESSIVE DE PARTICULES DE POUSSIÈRE POUVANT ENTRAÎNER UN EMBRASEMENT OU UN RISQUE D'INCENDIE.

L'ozone moyenne pondérée dans le temps de 8 heures pour ce produit est de 0,001 ppmv lors de tests dans une chambre de 30 m³. Le produit est conforme avec la concentration maximale permise d'ozone de 0,05 parties par million par volume (ppmv) dans une période de 24 heures. Les lignes directrices de Santé Canada 2010 recommandent que la limite d'exposition maximale, selon un temps moyen de 8 heures, soit de 0,020 ppmv ou moins lors de tests dans une salle hermétique et contrôlée d'environ 30 m³.

L'utilisation de cet appareil est un complément et non un substitut à l'infection standard les pratiques de contrôle; les utilisateurs doivent continuer à suivre toutes les pratiques actuelles de contrôle des infections; y compris les pratiques liées au nettoyage et à la désinfection des surfaces environnementales.



L'AMPOULE CONTIENT DU MERCURE



Veillez respecter les exigences en matière de déversement, d'élimination et de nettoyage. En cas de bris, suivez les consignes fournies par les sources ci-dessous pour le nettoyage.

www.epa.gov/cflcleanup 1-866-284-4010



Le label ENERGY STAR a été attribué à ce produit pour avoir satisfait les normes d'efficacité énergétique strictes établies par l'agence américaine de protection de l'environnement (EPA). Les purificateurs d'air ambiant ont démontré qu'ils pouvaient améliorer la qualité de l'air et avoir des effets bénéfiques sur la santé. L'agence américaine de protection de l'environnement n'appuie pas les déclarations des fabricants concernant la mesure dans laquelle un produit spécifique produira un air intérieur plus sain. L'efficacité énergétique de ce modèle répondant aux exigences qui lui permettent de porter le symbole ENERGY STAR est mesurée selon le rapport entre le débit d'air purifié (Clean Air Delivery Rate ou CADR) du modèle pour la fumée et l'énergie électrique qu'il consomme, ou CADR/watts.

SPÉCIFICATIONS

Purificateur d'air avec filtre HEPA



PANNEAU DE COMMANDE

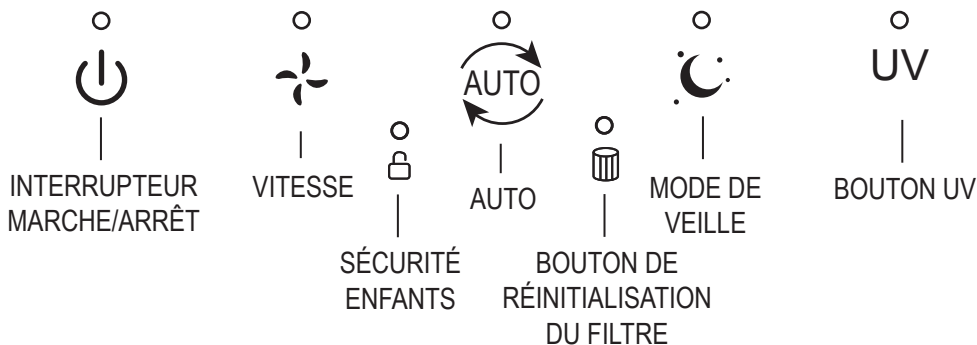

SYSTÈME DE PURIFICATION D'AIR

Améliorez la qualité de l'air intérieur grâce à votre nouveau purificateur d'air Germguardian. Le filtre HEPA capture les allergènes et comprend une couche filtrante au charbon de bois pour aider à réduire les odeurs domestiques. La technologie à lumière UV-C permet de réduire la quantité de germes et fonctionne avec le dioxyde de titane (TiO₂) afin de réduire la quantité de composants organiques volatils.

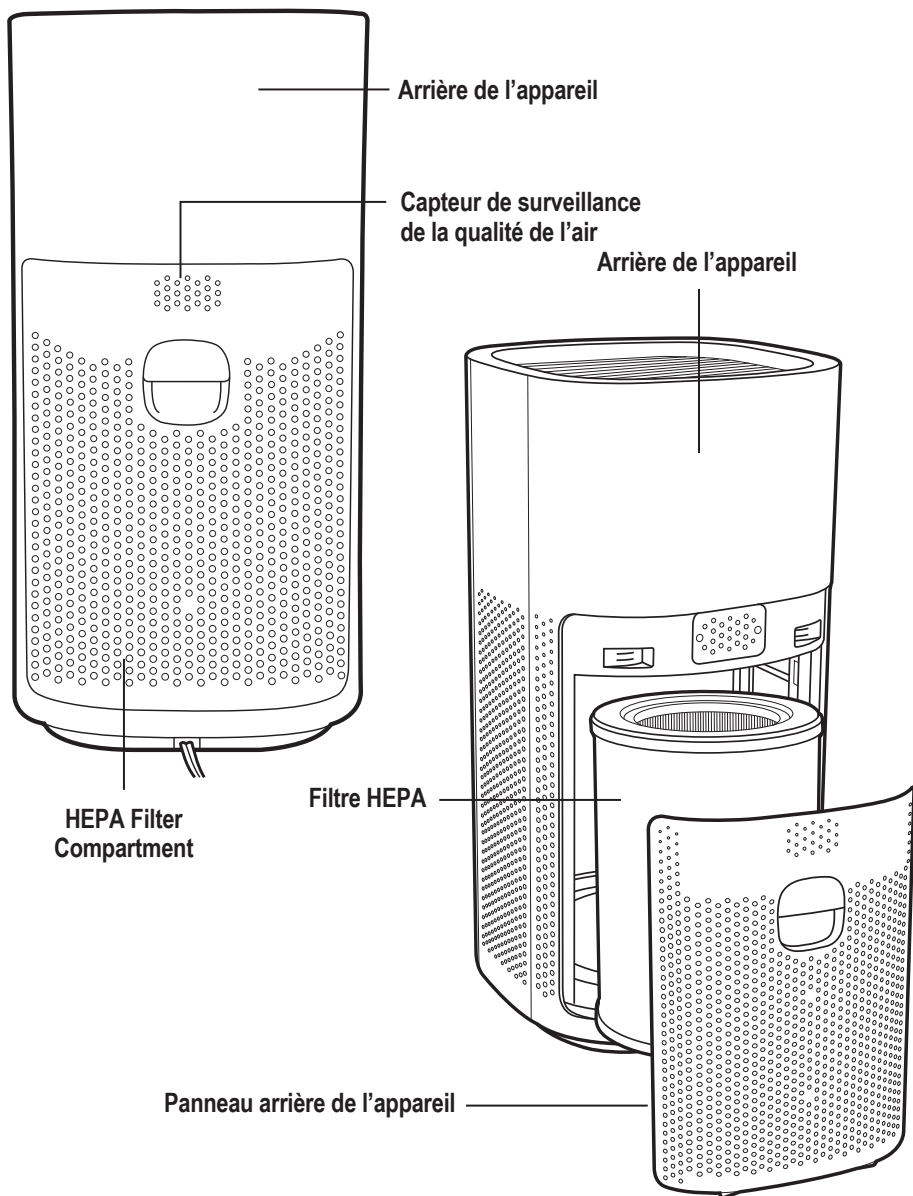

IMPORTANT : Le purificateur d'air est expédié avec le filtre rangé dans le compartiment à filtre. Le filtre est expédié dans un sac pour éviter sa dégradation. Avant l'utilisation, enlevez et jetez le sac.

NOTICE D'UTILISATION

IMPORTANT : Le purificateur d'air est expédié avec le filtre rangé dans le compartiment à filtre. Le filtre est expédié dans un sac pour éviter sa dégradation. Avant l'utilisation, enlevez et jetez le sac.

AVANT L'UTILISATION DU SYSTÈME DE PURIFICATION D'AIR

1. Choisissez une surface dure, plane et de niveau pour y poser le purificateur d'air.
 - Pour un bon écoulement de l'air, placez l'appareil à au moins 30 cm (1 pied) de tout mur ou de tout meuble.
 - Vérifiez qu'aucune des grilles de protection n'est obstruée.
2. Branchez le cordon d'alimentation dans une prise de courant standard de 120 Vca. Un signal sonore retentit lorsqu'il est branché.

FONCTIONNEMENT DU SYSTÈME DE PURIFICATION D'AIR :



INTERRUPTEUR
MARCHE/ARRÊT

1. Allumez l'appareil en appuyant sur la commande MARCHE/ARRÊT.
Remarque : La première fois que l'appareil est branché et allumé, il faudra au capteur de qualité de l'air quelques minutes pour s'étalonner.



VITESSE

2. **Vitesse du ventilateur** – appuyez sur VITESSE et sélectionnez un niveau de vitesse de 1 à 4. La vitesse du ventilateur apparaît sur l'écran.

AUTO

3. **Mode Auto** – appuyez sur AUTO et un « A » s'affichera à l'écran. En mode AUTO, la vitesse du ventilateur change en fonction du niveau de qualité de l'air dans la pièce. Reportez-vous au tableau de Surveillance de la qualité de l'air (AQM). Pour sortir du mode AUTO, appuyez sur le bouton AUTO. Une pression sur l'interrupteur marche/arrêt, le bouton de vitesse ou le bouton de veille permet également de sortir du mode AUTO.



MODE DE VEILLE

4. **Mode veille** – appuyez sur la commande de veille pour allumer/éteindre les lumières de l'écran. Lorsqu'il est sélectionné, tous sauf le voyant de sommeil s'éteignent et le purificateur fonctionne à basse vitesse. Appuyez sur n'importe quelle commande pour réveiller l'appareil et quitter le mode veille.

UV

BOUTON UV

5. **Mode UV** – Pour activer l'ampoule UVC, appuyez sur le bouton UV. Appuyez à nouveau sur le bouton pour éteindre l'UV-C. La lumière située sur le dessus du bouton UV s'allume lorsque l'UV-C est allumé.



SÉCURITÉ
ENFANTS

6. **Sécurité enfants** – Maintenez les boutons VITESSE et AUTO appuyés pendant 3 secondes pour verrouiller le panneau de commande et empêcher le réglage des boutons. L'icône de verrouillage s'illuminera à l'écran. En cas de pression sur d'autres boutons pendant le verrouillage, le voyant de sécurité enfants clignotera. Pour déverrouiller, maintenez à nouveau les boutons VITESSE et AUTO appuyés pendant 3 secondes.



BOUTON DE
RÉINITIALISATION
DU FILTRE

7. L'indicateur de réinitialisation du filtre s'allume pour indiquer qu'il est temps de changer le filtre. Remplacez le filtre conformément aux instructions (page 7). Appuyez sur le bouton SPEED et maintenez-le enfoncé pendant environ 3 secondes, l'appareil émettra un bip avant que le voyant clignotant ne s'arrête.

MONITEUR DE LA QUALITÉ DE L'AIR

Le moniteur de la qualité de l'air détecte la quantité de particules (PM2.5) dans l'air. La cerce lumineuse autour de l'écran changera de couleur pour indiquer le niveau de la qualité de l'air dans la pièce. La valeur numérique des particules (AQI) sera affichée. Reportez-vous aux valeurs et plages de statut dans le diagramme ci-dessous. Les valeurs des couleurs affichées dans le cercle sont également affichées et en mode « AUTO », la vitesse du ventilateur sera sélectionnée en fonction des particules détectées.

Couleur du voyant	Valeur des particules (plage)	Statut de la qualité de l'air	Vitesse du ventilateur automatique
Vert	0-100	Bon	1
Jaune	101-200	Moyen	2
Rouge	201-300	Mauvais	3
Rouge	301-500	Très mauvais	4

RÉINITIALISATION DU PURIFICATEUR D'AIR

Le purificateur d'air est équipé d'un circuit de protection du moteur. Lorsque cette protection est activée, l'avertissement de surcharge s'allume et coupe l'alimentation. Un « carillon » d'avertissement sonore retentit pendant 60 secondes avec un avertissement « Err » clignotant sur l'écran. Pour redémarrer l'appareil, débranchez l'appareil pendant 10 minutes, puis rebranchez-le et mettez-le sous tension.

REMPACEMENT DU FILTRE

Le voyant de réinitialisation du filtre clignote pour indiquer qu'il est temps de changer le filtre. Selon l'utilisation et les conditions ambiantes, le filtre aura une durée de vie d'environ 6 mois. La couleur des plis internes du filtre passe du blanc au gris lorsqu'il est sale et doit être remplacé. Il est important d'entretenir et de changer le filtre pour maintenir la performance du purificateur d'air.

IMPORTANT: NE lavez PAS et NE réutilisez PAS le filtre. Veuillez communiquer avec le service à la clientèle ou visiter notre site à www.guardiantechnologies.com pour commander un filtre de rechange. Utilisez uniquement des pièces de rechange originales de Guardian Technologies pour optimiser les performances de votre purificateur d'air.

RETRAIT ET REMPLACEMENT DU FILTRE

1. Mettre l'appareil hors tension et le débrancher.
2. Tirer sur la poignée située à l'arrière de l'appareil pour retirer le panneau du filtre.
3. Retirer le filtre à remplacer, puis placer le nouveau filtre dans le purificateur d'air.
4. Replacer le panneau en commençant par insérer les languettes dans la base, puis bien refermer.
5. Réinitialiser la lumière du filtre en maintenant les boutons de réglage de la vitesse enfoncés pendant 3 secondes.

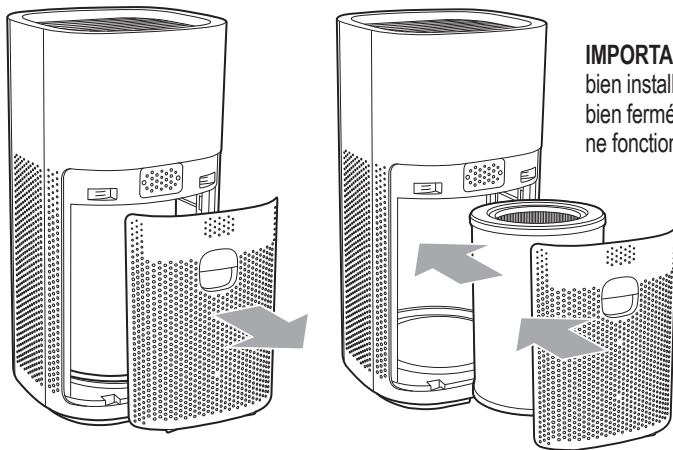

IMPORTANT : Le filtre doit être bien installé et le panneau arrière bien fermé, sans quoi, l'appareil ne fonctionnera pas.

INSTALLATION ET RETRAIT DE L'AMPOULE UVC

INDICATEUR DE CHANGEMENT DE L'AMPOULE

Lorsque le voyant lumineux blanc au-dessus de l'indicateur UV clignote continuellement, il faut remplacer l'ampoule UVC. Suivre les instructions pour le remplacement, puis maintenir le bouton de commande UV enfoncé pendant 3 secondes pour redémarrer l'appareil.

1. L'ampoule UVC se trouve dans un compartiment situé au-dessus du filtre du purificateur.
2. Pour y accéder, suivre les instructions de retrait du filtre.
3. Tourner le purificateur sur le côté pour faciliter l'accès au compartiment.
4. Retirer la grille de l'ampoule UVC située à l'intérieur de l'appareil (utiliser un tournevis cruciforme pour enlever les quatre (4) vis qui la maintiennent en place).
5. Pour retirer l'ampoule UVC, la saisir délicatement à l'aide d'un linge ou un papier-mouchoir propre, la tourner à 90°, puis tirer pour la sortir de l'appareil.
6. Pour replacer l'ampoule UVC, la glisser horizontalement dans les ouvertures de la partie supérieure de l'appareil, puis la tourner à 90° pour la bloquer en place.
7. Maintenir le bouton de commande UV enfoncé pendant 3 secondes pour réinitialiser l'indicateur de changement de l'ampoule UVC.

IMPORTANT : Il faut remplacer l'ampoule UVC tous les 10 mois, selon l'usage.

IMPORTANT : Si le filtre est mal placé ou son panneau, mal fermé, l'appareil ne fonctionnera pas.

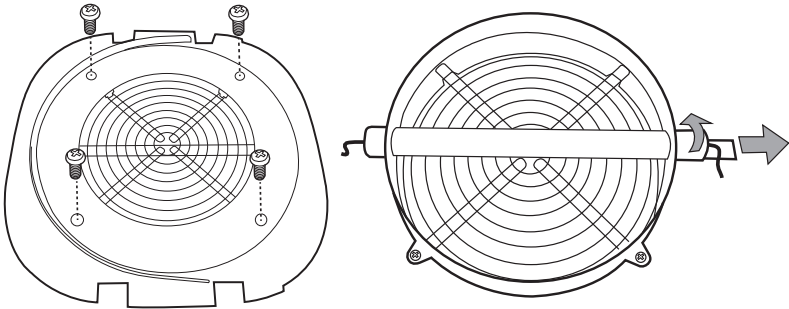

NETTOYAGE ET ENTRETIEN

NETTOYAGE

- Débranchez toujours l'appareil avant de le nettoyer.
- N'immerger jamais l'appareil dans l'eau ou dans un autre liquide.
- N'utilisez jamais d'agents agressifs ou inflammables comme de l'eau de Javel ou de l'alcool pour nettoyer une quelconque partie de l'appareil.

BOÎTIER DE L'APPAREIL

Nettoyez régulièrement l'intérieur et l'extérieur du boîtier de l'appareil pour y éviter l'accumulation de poussière.

1. Essuyez la poussière du boîtier de l'appareil en utilisant un chiffon doux.
2. Nettoyez l'entrée et la sortie d'air en utilisant un chiffon sec et doux.

GRILLE DE PRÉFILTRE

Le préfiltre est conçu pour collecter les grosses particules de poussière et de débris; il doit être nettoyé chaque mois ou plus fréquemment selon l'usage de l'appareil. Enlevez-le et nettoyez-le régulièrement avec la brosse fournie en accessoire ou votre aspirateur. Cela enlèvera les peluches et la saleté et aidera à prolonger la durée de vie du filtre (reportez-vous à Remplacement du filtre pour localiser et enlever le filtre). Des préfiltres de remplacement sont disponibles en visitant notre site Web à www.guardiantechnologies.com.

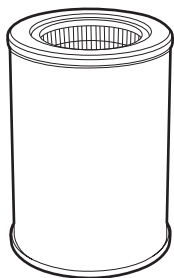

PIÈCES DE REMPLACEMENT

FILTRE: **K**
Modèle n°
FLT9400



AutoShip & Save
Découvrez notre programme en ligne
de rappel de remplacement des filtres.
www.guardiantechnologies.com

AMPOULE
UV:
Modèle n°
LB9000



IMPORTANT: Pour maintenir la performance du purificateur d'air, n'utilisez que des pièces de rechange **AUTHENTIQUES** de Guardian Technologies. Pour effectuer un achat, visitez notre site Web www.guardiantechnologies.com

Remarque: N'enfoncez PAS d'objets, ni vos doigts, à l'intérieur de l'appareil.

Qu'est-ce que le CADR?

CADR est l'acronyme de Clean Air Delivery Rate, soit le volume d'air filtré produit par unpurificateur d'air. Le classement CADR indique l'efficacité d'un purificateur d'air dans sa filtration des particules fines, telles que la fumée de tabac et les pollens de plantes, dans une pièce.

Débit d'air pur

Comparez les performances des différents purificateurs d'air à l'aide du CADR. Premièrement, repérez la superficie de la pièce suggérée. Puis, consultez les données CADR. Plus la valeur est élevée, plus l'appareil filtre rapidement l'air.

Reportez-vous au site web pour chaque modèle de numéros CADR

GUIDE DE DÉPANNAGE

PROBLÈME	SOLUTION
L'appareil s'arrête intempestivement ou ne fonctionne pas.	Vérifiez que l'appareil est branché à une prise de courant fonctionnelle. Vérifiez que le filtre et le couvercle inférieur du filtre sont correctement installés. Vérifier si la protection du moteur est déclenchée. Débranchez et rebranchez l'appareil dans la prise de courant. Appelez le service à la clientèle.
L'air ne circule pas à partir de l'appareil.	Débranchez l'appareil. Vérifiez le filtre. Nettoyez ou remplacez le filtre si nécessaire.
Odeurs non éliminées.	Assurez-vous que le filtre est propre. Remplacez si nécessaire.
L'air sortant de l'appareil a une odeur.	Vérifiez l'état du filtre pour voir s'il est très sale. Remplacez si nécessaire.
Augmentation du niveau de bruit.	Assurez-vous que le filtre est propre. Remplacez si nécessaire.
L'indicateur lumineux filtre clignote sur l'écran.	Remplacez filtre et réinitialisez le voyant.
Le voyant UV-C clignote.	Remplacer l'ampoule et réinitialiser le voyant
L'état de la qualité de l'air reste médiocre.	Vérifiez l'état du filtre pour voir s'il est très sale. Remplacez si nécessaire. Augmentez la vitesse du ventilateur pour faire circuler l'air.

GARANTIE LIMITÉE DU FABRICANT

Ce que couvre cette garantie :

Ce produit est garanti contre les défauts de matériaux et/ou de fabrication.

Durée de la garantie :

Cette garantie ne s'applique qu'à l'acheteur initial du produit et dure trois ans à compter de la date d'achat initial ou jusqu'à ce que l'acheteur initial du produit vende ou transfère le produit, selon la première éventualité.

Actions de Guardian Technologies :

Pendant la période de garantie, Guardian Technologies réparera ou remplacera, à sa seule discrétion, toute(s) pièce(s) défectueuse(s), ou remplacera ou réparera le produit en entier par un modèle identique ou comparable. Pour toutes les réclamations au titre de la garantie, le produit peut devoir être retourné à Guardian Technologies, aux frais du client, avec une preuve d'achat suffisante pour justifier la couverture de la garantie. Communiquez avec le service à la clientèle de Guardian Technologies pour obtenir une Autorisation de retour (AR).

Veillez ne pas retourner les produits sans AR, sinon la réclamation au titre de la garantie ne sera pas traitée.

Non couvert par la garantie :

Cette garantie ne s'applique pas si le produit a été endommagé ou s'il est défectueux à la suite d'un accident, d'une mauvaise manipulation ou d'un mauvais fonctionnement, d'un dommage en cours de transport, d'un usage abusif, d'une mauvaise utilisation, d'une altération, ou de réparations non autorisées effectuées ou tentées.

Guardian Technologies ne peut être tenue responsable (i) de dommages accessoires ou indirects découlant de quelque cause que ce soit, ou (ii) du remplacement ou de la réparation de fusibles, de disjoncteurs ou de prises de courant. Nonobstant toute disposition contraire, la responsabilité de Guardian Technologies ne peut en aucun cas dépasser le prix d'achat du produit et cette responsabilité prendra fin à l'expiration de la période de garantie. Certains États et provinces ne permettent pas de limiter les garanties implicites ou l'exclusion ou la limitation de dommages accessoires ou indirects; il se peut donc que ces exclusions ou limitations ne s'appliquent pas à vous. Vous pourriez également bénéficier d'autres droits selon votre État ou province de résidence.

SERVICE CLIENT

Messagerie électronique: support-GT@lasko.com Site internet: www.lasko.com

Notre équipe du service client est disponible pour vous aider avec vos questions sur le service produit et les pièces de rechange. Discutez avec nous au www.lasko.com du lundi au vendredi de 8 h à 21 h HNE (valable aux États-Unis et au Canada uniquement).

Veillez avoir votre numéro de modèle à portée de main (situé sur le dessous/l'arrière de votre produit).

Service à la clientèle, 26251 Bluestone Blvd. Euclid, OH 44132.

Veillez ne pas envoyer le produit à cet endroit.

guardian
TECHNOLOGIES™

Guardian Technologies LLC

26251 Bluestone Blvd. • Euclid, OH 44132

1.866.603.5900 • www.guardiantechnologies.com

©2016 Guardian Technologies LLC

guardian

TECHNOLOGIES™

MANUAL DE USUARIO

germguardian®

Habitación grande Purificador de aire

N.º de modelo AC9600

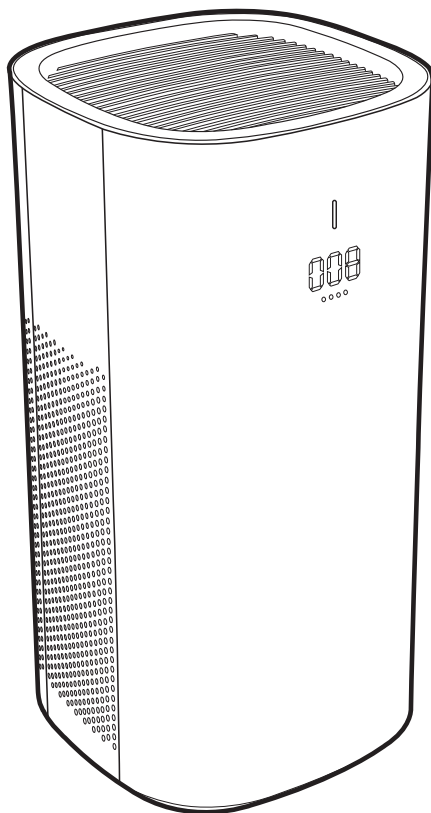

¿Preguntas? ¡Contáctanos!

1.866.603.5900 • guardiantechologies.com



¿Necesita nuevos filtros?
Escanea el código QR para ordenar.
Utilice únicamente piezas de
repuesto GENUINAS de
Guardian Technologies.

Garantía limitada por 3 año

Fecha de compra

mes _____ año _____

(Guardar recibo)

REV1024

LEA Y GUARDE ESTAS INSTRUCCIONES ADVERTENCIAS

El no cumplir las advertencias que se enumeran a continuación puede provocar un choque eléctrico o lesiones severas.



Debe usarse este producto sólo de acuerdo a las especificaciones descritas en este manual. Usarlo de una manera diferente a lo indicado puede ocasionar lesiones severas.

Al usar un electrodoméstico, debe seguir siempre ciertas precauciones básicas para disminuir el riesgo de incendio, choque eléctrico y lesiones personales, las cuales incluyen todo lo siguiente:

- Antes de usar el electrodoméstico, lea todas las instrucciones.
- **IMPORTANTE** - Como una característica adicional, esta luminaria portátil tiene una clavija polarizada (una hoja es más ancha que la otra) con el fin de reducir el riesgo de choque eléctrico. Esta clavija encajará en un tomacorriente polarizado de una manera solamente. Si la clavija no encaja bien en el tomacorriente, invierta la clavija. Si aún así no encaja, póngase en contacto con un electricista calificados. Nunca use una extensión eléctrica a menos que la clavija pueda insertarse por completo. No modifique la clavija.
- Para evitar un incendio o choque eléctrico, conecte directamente el aparato a un tomacorriente de 120 V de corriente CA.
- **ADVERTENCIA:** Para disminuir el riesgo de incendio o choque eléctrico, no usar un cable de extensión.
- Este aparato no está diseñado para que lo usen niños o personas con capacidades físicas, sensoriales o mentales reducidas, o con falta de experiencia y conocimiento, a menos que estén bajo supervisión o que una persona responsable de su seguridad les haya instruido sobre el uso del aparato. Es necesario supervisar a los niños para asegurarse de que NO jueguen con el dispositivo.
- Si el CABLE DE ALIMENTACIÓN está dañado, lo debe reemplazar el fabricante, el agente de servicio o personas con calificaciones similares para evitar que se produzca un daño.
- Use este aparato únicamente para el uso doméstico previsto, como se describe en este manual. Cualquier otro tipo de uso no recomendado por el fabricante podría provocar un incendio, choque eléctrico o lesiones personales.
- Mantenga el cordón eléctrico alejado de las áreas de gran tránsito peatonal. Para evitar el riesgo de incendio, NUNCA ponga el cordón eléctrico debajo de las alfombras, ni cerca de rejillas de calefacción, radiadores, estufas ni calentadores.
- Para evitar los riesgos eléctricos, NO sumerja este aparato en agua o en otros líquidos. No use este aparato cerca del agua.
- Es necesario tener extrema precaución al utilizar cualquier aparato cerca de niños o personas discapacitadas, y siempre que el aparato se deje funcionando sin atención.
- Desconecte siempre el purificador de aire antes de moverlo, abrir la rejilla, cambiar los filtros, antes de limpiarlo o cuando no lo use. Asegúrese de desconectarlo tomándolo del enchufe, no del cordón eléctrico.
- NUNCA deje caer ni inserte un objeto en cualquier abertura.
- No pase el cordón eléctrico por debajo de la alfombra.
- No cubra el cordón eléctrico con tapetes, plásticos protectores para alfombrado o cubiertas similares.
- No pase el cordón eléctrico por debajo de los muebles o aparatos electrodomésticos. Mantenga el cordón eléctrico alejado de las áreas de gran tránsito peatonal y de los lugares en que pueda provocar tropezones.
- NO utilice ningún aparato cuyo cordón eléctrico o clavija estén dañados, si el motor del ventilador no gira, si el aparato no funciona correctamente o si se ha caído o dañado de alguna forma. Si necesita ayuda, llame al departamento de servicio al cliente al 1.866.603.5900.
- Use este aparato únicamente para el uso doméstico previsto, como se describe en este manual. Cualquier otro tipo de uso no recomendado por el fabricante podría provocar un incendio, choque eléctrico o lesiones personales.
- No se debe utilizar en exteriores.
- NUNCA bloquee las aberturas para el aire, las rejillas/salidas del aparato, ni coloque el producto sobre una superficie suave, como una cama o sofá, ya que esto podría provocar que el aparato se vuelque, se bloquee la abertura de entrada o la salida del aire.
- No intente reparar o ajustar un funcionamiento eléctrico o mecánico incorrecto de esta unidad. El hacerlo anulará la garantía. El interior del aparato no contiene piezas que requieren mantenimiento. Todas las labores de servicio y mantenimiento deben ser realizadas sólo por personal calificado.

- NUNCA bloquee las aberturas para el aire, las rejillas/salidas del aparato, ni coloque el producto sobre una superficie suave, como una cama o sofá, ya que esto podría provocar que el aparato se vuelque, se bloquee la abertura de entrada o la salida del aire.
- No intente reparar o ajustar un funcionamiento eléctrico o mecánico incorrecto de esta unidad. El hacerlo anulará la garantía. El interior del aparato no contiene piezas que requieren mantenimiento. Todas las labores de servicio y mantenimiento deben ser realizadas sólo por personal calificado.
- NO coloque ningún objeto en la parte superior de la unidad.
- Los niños no pueden percatarse de los riesgos asociados con el uso de aparatos electrodomésticos. Por este motivo siempre debe vigilar a los niños cuando se encuentren cerca del purificador de aire. (una hoja es más ancha que la otra) con el fin de reducir el riesgo de choque eléctrico.
- **ADVERTENCIA:** Para disminuir el riesgo de incendio o choque eléctrico, no utilice este ventilador con ningún dispositivo de control de velocidad de estado sólido.
- **ADVERTENCIA:** Ver directamente la luz producida por la lámpara de este aparato podría ocasionar daños en la piel o en los ojos. Siempre desconecte la corriente antes de reemplazar o darle mantenimiento a la lámpara. Reemplace la lámpara con el modelo de lámpara No. LB9000, fabricado por Guardian Technologies.
- Desconecte siempre la unidad antes de limpiarla o darle mantenimiento.
- **PRECAUCIÓN:** NO utilice gasolina, benceno, solvente, limpiadores agresivos, etc. para limpiar el interior y el exterior de la unidad, ya que podrían dañar el aparato. NUNCA utilice alcohol ni otro tipo de solventes.
- **AVERTISSEMENT :** Pour réduire le risque d'incendie, d'électrocution ou de blessure. Ne pas utiliser de remplacement pièces qui n'ont pas été recommandées par le fabricant (par exemple, les pièces fabriquées à la maison en utilisant une imprimante 3D).

PRECAUCIÓN: ESTE EQUIPO DEBE INSPECCIONARSE, Y LAS CELDAS COLECTORAS DEBEN LIMPIARSE DE ACUERDO CON LAS INSTRUCCIONES DEL FABRICANTE DE MANERA REGULAR, PARA EVITAR LA ACUMULACIÓN EXCESIVA DE PARTÍCULAS DE POLVO QUE PUEDAN RESULTAR EN UNA DESCARGA DISRUPTIVA O EN UN RIESGO DE INCENDIO.

El valor límite de umbral (TWA) de ozono durante 8 horas de este producto es 0.001 ppmv cuando se prueba en una habitación de 30 m³. El producto cumple con la concentración máxima permisible de ozono, de 0.050 partes por millón por volumen (ppmv) en un periodo de 24 horas. Los Lineamientos de salud de Canadá de 2010 recomiendan que el límite máximo de exposición, basado en un tiempo promedio de 8 horas, es de 0.020 ppmv o menor, cuando se ha probado en una habitación confinada y controlada de aproximadamente 30 m³.

El uso de este dispositivo es un complemento y no un sustituto de la infección estándar prácticas de control; los usuarios deben continuar siguiendo todas las prácticas actuales de control de infecciones, incluyendo aquellas prácticas relacionadas con la limpieza y desinfección de superficies ambientales.



LA BOMBILLA CONTIENE MERCURIO



Manipule según las exigencias sobre derrames, eliminación y limpieza de derrames. En caso de romper, siga el método de limpieza proporcionado por los siguientes contactos.

www.epa.gov/cflcleanup 1-866-284-4010



Este producto obtuvo la certificación ENERGY STAR mediante el cumplimiento de estrictas normas de ahorro de energía establecidas por la Agencia de Protección Ambiental (EPA, por su sigla en inglés) de los Estados Unidos. Los purificadores de aire para habitaciones han demostrado tener potencial para mejorar la calidad del aire y brindar beneficios para la salud. La EPA de los Estados Unidos no respalda las afirmaciones hechas por cualquier fabricante sobre la obtención de una calidad de aire en interiores más saludable debido al uso de un determinado producto. La eficiencia energética de este modelo con la certificación ENERGY STAR se mide con base en la proporción del promedio de emisión de aire puro (CADR, por su sigla en inglés) del modelo para el humo y la energía eléctrica que consume, o CADR/vatio.

ESPECIFICACIONES

Purificador de aire con filtro HEPA

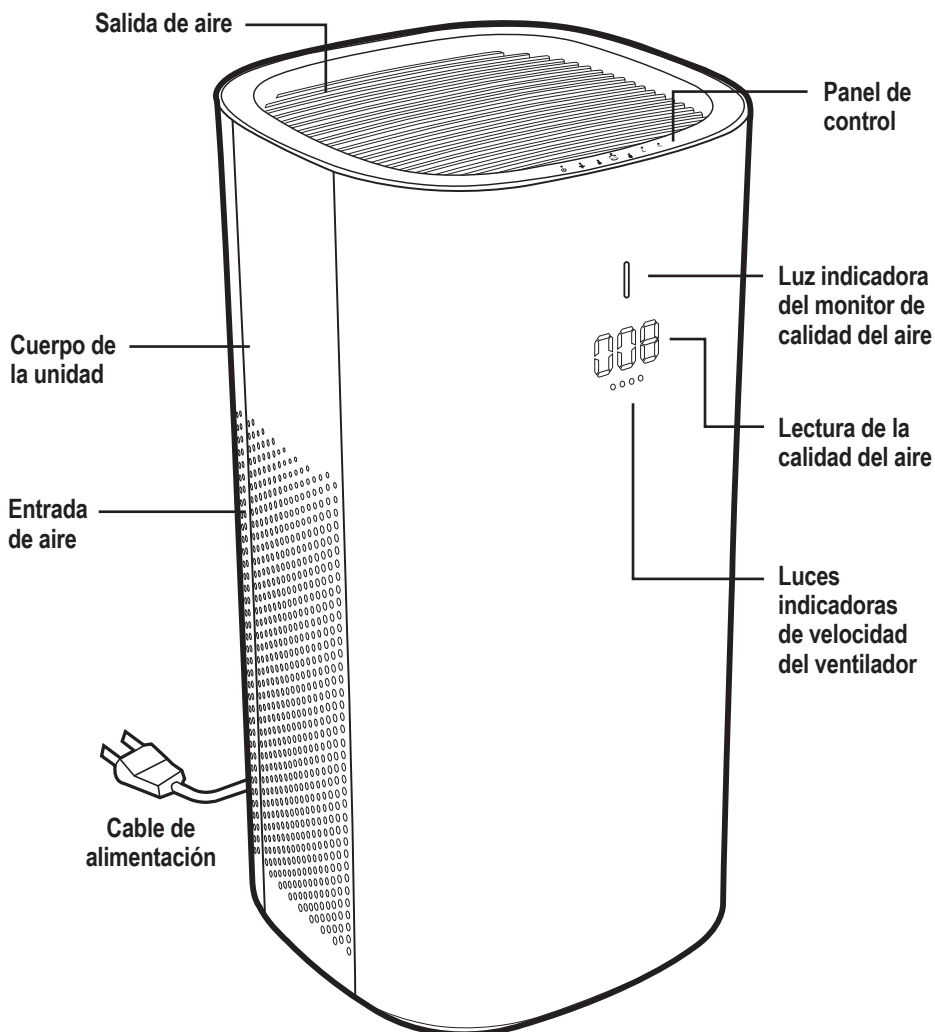

CONTROL PANEL

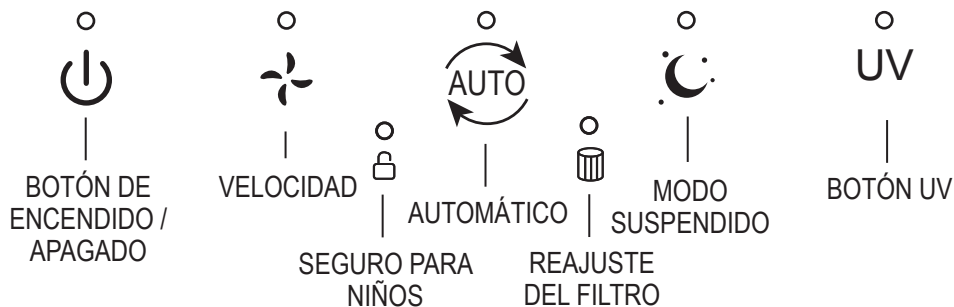

SISTEMA PARA LA LIMPIEZA DEL AIRE

Mejore la calidad del aire dentro de su hogar con su nuevo Purificador de Aire Germguardian. El filtro HEPA captura los alérgenos e incluye una capa de filtro de carbón para ayudar a reducir los olores del hogar. La tecnología de luz UV-C ayuda a reducir los gérmenes y funciona con dióxido de titanio (TiO₂) para reducir los compuestos orgánicos volátiles.

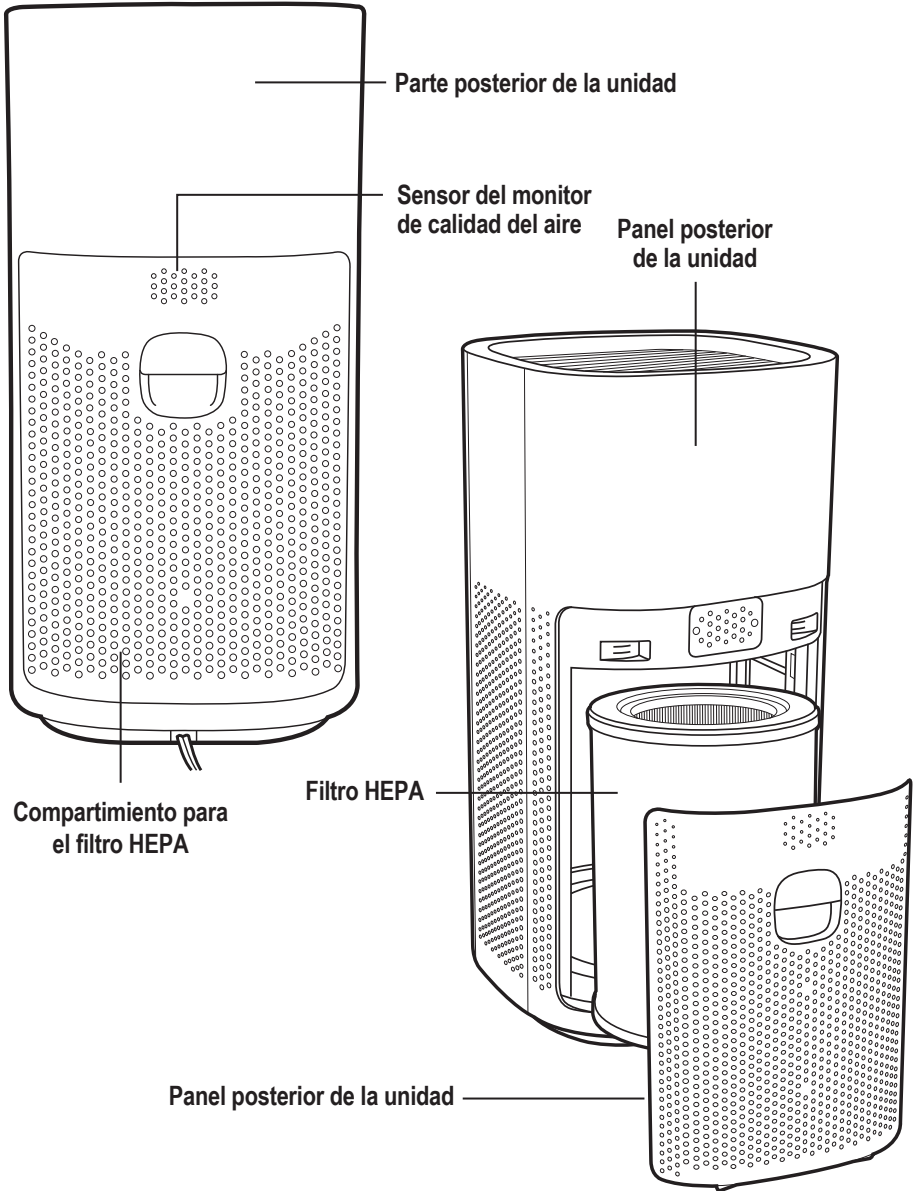

IMPORTANTE: El purificador de aire se envía con el filtro guardados en el compartimento del filtro. El filtro se envía en una bolsa para evitar que se degrade. Antes de usarlo, retire la bolsa y deséchela.

INSTRUCCIONES DE FUNCIONAMIENTO

IMPORTANTE: El purificador de aire se envía con el filtro guardados en el compartimiento del filtro. El filtro se envía en una bolsa para evitar que se degrade. Antes de usarlo, retire la bolsa y deséchela.

ANTES DE PONER EN FUNCIONAMIENTO EL PURIFICADOR DE AIRE

1. Elija una superficie firme, plana y nivelada para colocar el purificador de aire.
 - Para que el flujo de aire sea adecuado, ubique el aparato al menos a una distancia de 30.5 cm (1 pie) de la pared o muebles. • Verifique que ninguna de las rejillas esté bloqueada.
2. Conecte el cable eléctrico a una toma de corriente de 120 V de corriente CA. Se escuchará un tono audible cuando se conecta.

FUNCIONAMIENTO DEL PURIFICADOR DE AIRE



ON / OFF
BUTTON

1. Encienda la unidad al presionar el control de ENCENDIDO/APAGADO.

Nota: La primera vez que se conecta y enciende la unidad, el sensor de calidad del aire tardará unos minutos en calibrarse.



SPEED

2. **Velocidad del ventilador** – presione “SPEED” (Velocidad) y seleccione el nivel de velocidad 1 a 4. La velocidad del ventilador encenderá la pantalla.

AUTO

3. **Modo Automático** – presione “AUTO” (Automático) y se encenderá una “A” en la pantalla. Cuando esté en el modo “AUTO” (Automático), la velocidad del ventilador cambiará según el nivel de la calidad del aire de la habitación. Consulte el cuadro Monitor de la calidad de aire (AQM). Para salir del modo “AUTO”, presione el control AUTO. Si presiona los controles de encendido / apagado, velocidad o suspensión también saldrá del modo “AUTO”.



SLEEP MODE

4. **Modo suspendido** – Presione el control “Sleep” (Suspensión) para apagar o encender la luz de la pantalla. Al seleccionarlo, se apagarán todas las luces excepto la luz de suspensión y el purificador funcionará a baja velocidad. Presione cualquier control para encender la unidad y cerrar el modo “Sleep” (Suspendido).

UV

5. **Modo UV** – Para activar el foco UV-C, oprima el botón UV. Presione el botón nuevamente para apagar la luz UV-C. La luz en la parte superior del botón UV se encenderá cuando la luz UV-C esté encendida.



CHILD LOCK

6. **Seguro para niños** – mantenga presionados los controles “SPEED” y “AUTO” durante 3 segundos para bloquear el panel de control de manera que no sea posible ajustar los controles. Se mostrará con luz el ícono de bloqueo en la pantalla. Si otros controles están presionados durante el bloqueo, el indicador Seguro para niños parpadeará. Para desbloquear, mantenga presionados los controles “SPEED” y “AUTO” nuevamente durante 3 segundos.



FILTER
RESET

7. El Indicador de reajuste del filtro se ilumina para indicar que es momento de cambiar el filtro. Reemplace el filtro de acuerdo con las instrucciones (pág. 7). Mantenga presionado el botón “SPEED” durante 3 segundos, la unidad emitirá un sonido antes de que se detenga el indicador parpadeante.

MONITOR DE LA CALIDAD DEL AIRE

El monitor de la calidad del aire detecta la cantidad de partículas (PM 2.5) en el aire. El círculo de luz alrededor de la pantalla cambiará de color, para indicar el nivel de la calidad del aire en la habitación. Se mostrará el valor numérico de las partículas de materia (AQI). Vea los valores y los rangos de estado en la siguiente tabla.

También se indican los valores de color mostrados en el círculo y el modo "AUTO" de la velocidad del ventilador se seleccionará según la cantidad de partículas que se detecte.

Color de la luz	Valor de partículas (rango)	Estado de la calidad del aire	Ventilador a velocidad Automática
Verde	0-100	Bueno	1
Amarillo	101-200	Promedio	2
Rojo	201-300	Malo	3
Rojo	301-500	Muy malo	4

CÓMO RESTABLECER EL PURIFICADOR DE AIRE

El purificador de aire está equipado con un circuito de protección del motor. Si se activa, se iniciará la advertencia de sobrecarga y se cortará la energía. Sonará un "timbre" de advertencia durante 60 segundos, junto con el mensaje de error "Err" parpadeante en la pantalla. Para reiniciar la unidad, desenchúfela durante 10 minutos, luego vuelva a enchufarla y enciéndala.

REEMPLAZO DEL FILTRO

El Indicador de reajuste del filtro parpadea para indicar que es momento de cambiar el filtro. Dependiendo del uso del aparato y de las condiciones ambientales, el filtro puede durar 6 meses aproximadamente. Los pliegues interiores del filtro cambiarán de blanco a color gris cuando esté sucio y haga falta reemplazarlo. Es importante mantener y cambiar el filtro para seguir optimizando el rendimiento del purificador de aire.

IMPORTANTE: NO lave y reutilice el filtro. Para comprar un filtro de repuesto, comuníquese con el departamento de servicio al cliente o visite nuestro sitio web www.guardiantechnologies.com. Utilice únicamente piezas de repuesto genuinas de Guardian Technologies para optimizar el desempeño de su purificador de aire.

CÓMO RETIRAR Y REEMPLAZAR EL FILTRO

1. Apague y desenchufe la unidad.
2. En la parte posterior de la unidad, tire de la manija del panel del filtro y retire el panel de la unidad.
3. Retire el filtro y elimínelo. Coloque el nuevo filtro en la unidad del purificador de aire.
4. Vuelva a colocar el panel del filtro; primero inserte los ganchos del panel y luego ciérrelo.
Comprueba que esté seguro.
5. Para reiniciar el filtro UV, mantenga presionados los controles de Speed durante 3 segundos.

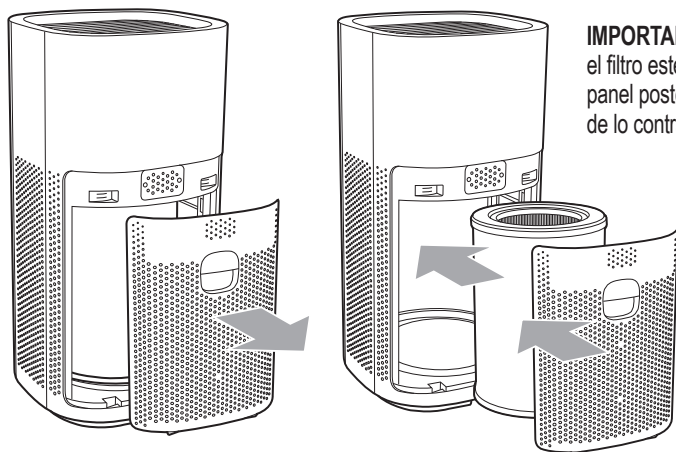

IMPORTANTE: Asegúrese de que el filtro esté instalado y de que el panel posterior esté bien cerrado, de lo contrario la unidad no funcionará.

INSTALAR Y RETIRAR EL FOCO UV-C

INDICADOR DE CAMBIO DE FOCO

La luz blanca sobre el indicador UV destellará continuamente cuando llegue el momento de reemplazar el foco UV-C. Reemplace el foco según las instrucciones y enseguida presione y sostenga el botón de control de la luz UV durante 3 segundos para restablecer el sistema.

1. El foco UV-C está ubicado en un compartimiento sobre el filtro en el purificador.
2. Para acceder a él, primero siga las instrucciones para quitar el filtro.
3. Gire el purificador de costado para facilitar el acceso al compartimento.
4. Alcance el interior para quitar la rejilla UV-C. Utilice un destornillador Phillips para quitar los cuatro (4) tornillos. Separe la rejilla.
5. El foco UV-C se retira tomándolo cuidadosamente con un paño limpio o pañuelo desechable, girándolo 90 grados y tirando del mismo para sacarlo de la unidad.
6. El foco UV-C se vuelve a instalar deslizándolo de manera horizontal para insertarlo en las ranuras que se encuentran en la parte superior de la unidad. Gírelo 90 grados para bloquearlo en su lugar.
7. Presione y sostenga el botón de control de la luz UV durante 3 segundos para restablecer el indicador de cambio del foco de luz UV.

IMPORTANTE: El foco UV-C debe se reemplazar cada 10 meses, dependiendo del uso.

IMPORTANTE: Si el filtro no se coloca adecuadamente, o si la cubierta no está bien fijada, la unidad no se podrá encender.

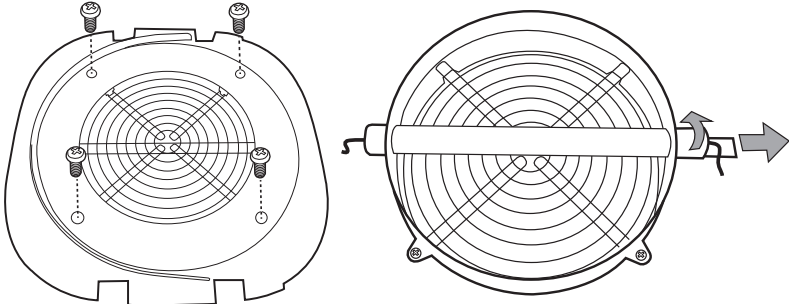

LIMPIEZA Y MANTENIMIENTO

LIMPIEZA

- Siempre desenchufe la unidad antes de limpiarla.
- Nunca sumerja la unidad en agua o en otro líquido.
- Nunca use agentes limpiadores agresivos o inflamables como lejía o alcohol para limpiar ninguna parte de la unidad.

CUERPO DE LA UNIDAD

Limpie regularmente el interior y el exterior del cuerpo para evitar que se acumule polvo en el interior y en el exterior.

1. Para limpiar el polvo pase un paño suave y seco por el cuerpo de la unidad.
2. Limpie la entrada y la salida de aire con un paño suave y seco.

PANTALLA DE PREFILTRO

El prefiltro fue diseñado para capturar las partículas grandes de polvo y residuos. Se debe limpiar en forma mensual o con más frecuencia según el uso. Retire y limpie regularmente con el cepillo de la aspiradora. Esto quitará las pelusas y el polvo y ayudará a mantener la vida útil del filtro (consulte la sección de reemplazo del filtro para ubicar y retirar el filtro). Los prefiltros de repuesto están disponibles visitando nuestro sitio web en www.guardiantechnologies.com.

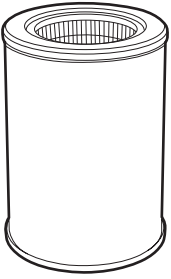

PIEZAS DE REPUESTO

FILTRO: **K**

Modelo No.
FLT9400



AutoShip & Save

Pruebe nuestro recordatorio de cambio de filtro y el programa de filtros de repuesto en línea.
www.guardiantechnologies.com

UV BULB:
Modelo No.
LB9000

IMPORTANTE: Para mantener el desempeño del purificador de aire, utilice únicamente piezas de repuesto **GENUINAS** de Guardian Technologies. Para comprar, visite nuestro sitio web www.guardiantechnologies.com



NOTA: NO introduzca ningún objeto extraño ni sus dedos de la unidad.

¿Qué significa CADR?

CADR es la sigla en inglés de Clean Air Delivery Rate, e indica el volumen de aire filtrado por un purificador de aire. Las clasificaciones CADR muestran la efectividad del purificador de aire para atrapar las partículas finas del humo del tabaco y pólenes en la habitación, entre otras.

Promedio de emisión de aire puro

Compare los números CADR entre un purificador de aire y otro. Mire primero el tamaño de la habitación para la cual se recomienda. Enseguida, consulte los números del promedio de emisión de aire puro(CADR). Mientras más elevado sea el número, más rápidamente se filtra el aire.

Consulte el sitio web para los números CADR modelo individuales.

GUÍA DE SOLUCIÓN DE PROBLEMAS

PROBLEMA	SOLUCIÓN
La unidad se apaga inesperadamente o no funciona.	Verifique que la unidad esté conectada en un tomacorriente que funcione perfectamente. Verifique que el filtro y la cubierta inferior del filtro estén correctamente instaladas. Verifique si se activó el protector del motor. Desconéctelo y vuélvalo a conectar a la salida. Llame al departamento de servicio al cliente.
La unidad no hace circular aire.	Desconecte la unidad. Verifique el filtro. Limpie o reemplace el filtro si es necesario.
Los olores no se eliminan.	Cerciórese que el filtro esté limpio. Reemplácelo si fuera necesario.
El aire de salida tiene un olor.	Verifique si el filtro está muy sucio. Reemplácelo si fuera necesario.
Incremento del nivel de ruido.	Cerciórese que el filtro esté limpio. Reemplácelo si fuera necesario.
La luz del indicador filtro está parpadeando.	Reemplace el filtro y restablezca el sistema.
La luz del indicador UV-C está parpadeando.	Reemplace el foco y restablezca el sistema.
El estado de la calidad del aire sigue siendo malo.	Verifique si el filtro está muy sucio. Reemplácelo si fuera necesario. Aumente la velocidad del ventilador para circular el aire.

GARANTIE LIMITÉE

Qué cubre esta garantía:

Este producto cuenta con garantía contra defectos en mano de obra y/o materiales.

Cuánto dura esta garantía:

Esta garantía se extiende solo al comprador original del producto y dura tres años a partir de la fecha de compra original o hasta que el comprador original del producto lo venda o transfiera, lo que ocurra primero.

Qué hará Guardian Technologies:

Durante el período de vigencia de la garantía, Guardian Technologies, a su entera discreción, reparará o reemplazará cualquier pieza o piezas que estén defectuosas, o reparará o reemplazará todo el producto con el mismo modelo o uno similar. Para todas las reclamaciones de garantía, es posible que se solicite la devolución del producto a Guardian Technologies, con gastos a cargo del cliente, con una prueba de compra fehaciente para demostrar la cobertura de la garantía. Comuníquese con el departamento de atención al cliente de Guardian Technologies para obtener una autorización de devolución (RA, por su sigla en inglés).

No devuelve productos sin una RA; de lo contrario la reclamación de garantía no se procesará.

Qué no cubre esta garantía:

Esta garantía no se aplica si el producto fue dañado o tuvo una falla debido a un accidente, manipulación u operación inadecuadas, en caso de daños durante el envío, abuso, mal uso, alteración, etc. o reparaciones no autorizadas realizadas o intentadas.

Guardian Technologies no será responsable por (i) daños incidentales o remotos de cualquier causa, o (ii) reemplazo o reparación de cualquier fusible de la carcasa, interruptores o receptáculos. Sin perjuicio de cualquier disposición en contrario, en ningún caso la responsabilidad de Guardian Technologies excederá el precio de compra del producto, y dicha responsabilidad cesará cuando finalice el período de vigencia de la garantía. En algunos estados y provincias no se permiten limitaciones a la garantía implícita o la exclusión o limitación de daños incidentales o remotos, por lo que estas exclusiones o limitaciones pueden no aplicarse a su caso. También puede tener otros derechos según el estado o la provincia en la que tenga residencia.

SERVICIO AL CLIENTE

Correo electrónico: support-GT@lasko.com Sitio web: www.lasko.com

Nuestro equipo de servicio al cliente está disponible para ayudarlo con preguntas sobre productos, servicio y piezas de repuesto. Chatea con nosotros en www.lasko.com de lunes a viernes de 8 a.m. a 9 p.m. EST (válido solo en EE. UU. y Canadá).

Tenga a mano su número de modelo (ubicado en la parte inferior/trasera de su producto).

Departamento de Atención al Cliente, 26251 Bluestone Blvd. Euclid, OH 44132.

Por favor, no envíe el producto a esta ubicación.

guardian
TECHNOLOGIES™

Guardian Technologies LLC
26251 Bluestone Blvd. • Euclid, OH 44132
1.866.603.5900 • www.guardiantechnologies.com

©2016 Guardian Technologies LLC

NOTES / NOTA

guardian
TECHNOLOGIES™

**USA and Canada
Guardian Technologies LLC
26251 Bluestone Blvd.
Euclid, Ohio 44132
1.866.603.5900
www.guardiantechnologies.com**