



**INSTALLATION MANUAL /  
MANUEL D'INSTALLATION**

**All-In-One Kitchen Set /  
Tout en un Set de cuisine**

**KHU100-30-1610SFS/CTX-CA**

**Congratulations on the purchase of your new Kraus® plumbing fixture! /  
Félicitations pour l'achat de votre nouvel accessoire de plomberie Kraus!**

Please keep the box and packaging materials until your product is completely installed. If you have any questions, require technical assistance or have any problems with your product / Veuillez conserver la boîte et le matériau d'emballage jusqu'à ce que votre produit soit complètement installé. Si vous avez des questions, si vous avez besoin de soutien technique ou si vous avez des problèmes avec votre produit :



**DO NOT RETURN TO STORE  
NE RETOURNEZ PAS AU MAGASIN**

**Please contact our Customer Service Team  
1-800-775-0703 / [customerservice@kraususa.com](mailto:customerservice@kraususa.com)**

Have the model number available and retain a copy of your receipt with purchase date for reference.

If for any reason this product does not meet your expectations, please be sure to repack this product in the original box and packaging material to avoid damage during transit.

**Veillez communiquer avec notre équipe du service à la clientèle au  
1 800 775-0703, à l'adresse [customerservice@kraususa.com](mailto:customerservice@kraususa.com)**

Ayez le numéro de modèle à portée de main et conservez une copie de votre reçu indiquant la date d'achat aux fins de référence.

Si, pour quelque raison que ce soit, ce produit ne répond pas à vos attentes, veuillez le réemballer dans sa boîte et son matériau d'emballage d'origine afin d'éviter tout dommage pendant le transport.



### Prior to Installation:

- Make sure that you have all necessary parts by checking the parts list. If any part is missing or damaged, please contact Kraus® Customer Service at 800-775-0703 for a replacement.
- Read all instructions and safety warnings and ensure you have all tools, parts, and equipment necessary for a safe installation.
- Inspect the sink prior to installation to make sure the sink has not been damaged during shipping
- Use the cut-out template provided by Kraus
- Observe all plumbing and building codes according to your state requirement
- Additional floor and wall preparation may be required to avoid damaging the product
- To reduce the risk of personal injury, wear eye protection complying with ANSI standard Z87.1+ and cut resistant gloves complying with EN388 with non-slip grip when cutting or drilling, or when handling the sink and wear closed toe shoes at all times during installation.
- **Note:** Before installation, please check that the drain kit complies with ASME A112.18.2/CSA B125.2 and with CUPC certification.
- Turn off the hot and cold water supply at the angle stops and turn on the old faucet to release any built up pressure. Remove existing faucet. Clean sink or countertop to remove any debris, plumber's putty, or silicone.
- Flush angle stops to release any debris prior to installation.
- Pre-drilled hole size requirement: 1 3/8" (min)
- Max countertop thickness: 1 3/4"

### Avant l'installation:

- Assurez-vous que vous avez toutes les pièces nécessaires en vérifiant la liste des pièces. Si une pièce est manquante ou endommagée, veuillez contacter le service à la clientèle de Kraus au 800-775-0703 pour un remplacement.
- Lisez toutes les instructions et tous les avertissements de sécurité et assurez-vous de disposer de tous les outils, pièces et équipements nécessaires pour une installation sûre.
- Inspecter l'évier avant l'installation pour vérifier qu'il n'a pas été endommagé pendant le transport
- Utiliser le gabarit de découpe fourni par Kraus
- Respecter tous les codes de plomberie et de construction selon les exigences de votre État
- Une préparation supplémentaire du plancher et des murs peut être nécessaire pour éviter d'endommager le produit
- Veiller à acheter l'armoire appropriée pour votre évier de style campagnard.
- Il n'est pas recommandé de l'installer avec un comptoir en stratifié
- Pour réduire le risque de blessures corporelles, portez une protection oculaire conforme à la norme ANSI Z87.1+ et des gants résistants aux coupures conformes à la norme EN388 avec préhension antidérapante lors de la coupe ou du perçage, ou lors de la manipulation de l'évier et portez des chaussures à bout fermé en tout temps pendant l'installation.
- Remarque : Avant l'installation, veuillez vérifier que le kit de vidange est conforme à la norme ASME A112.18.2/CSA B125.2 et à la certification CUPC.
- Fermer l'approvisionnement en eau chaude et froide aux arrêts d'équerre et ouvrir l'ancien robinet pour libérer la pression accumulée. Retirer le robinet existant. Nettoyer l'évier ou le comptoir pour enlever les débris, le mastic de plombier ou le silicone.
- Chasser les arrêts d'équerre pour libérer tout débris avant l'installation.
- Exigence de taille du trou prépercé : 1 3/8" (min)
- Épaisseur maximale du comptoir : 1 3/4"

For technical assistance or replacement parts, please contact Kraus® Customer Service and one of our representatives will be happy to help:

Toll-Free: 800-775-0703 or [customerservice@kraususa.com](mailto:customerservice@kraususa.com)

Pour obtenir un soutien technique ou des pièces de rechange, veuillez communiquer avec le service à la clientèle de Kraus et l'un de nos représentants se fera un plaisir de vous aider :

Numéro sans frais : 1 800 775-0703 ou [customerservice@kraususa.com](mailto:customerservice@kraususa.com)

**NOTE:** Please reference your batch number when calling, it can be found on the cold waterline.

**REMARQUE:** Veuillez indiquer votre numéro de lot lors de l'appel, il se trouve sur la ligne de flottaison froide.

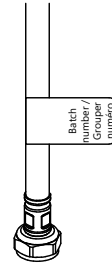

While these step-by-step instructions are intended to assist in the safe installation of a Kraus sink, this product is likely to perform best when installed by a licensed professional. The failure to follow these instructions or to hire a professional when needed may result in personal injury or property damage and may void the warranty.

Bien que ces instructions étape par étape soient destinées à aider à l'installation en toute sécurité d'un évier Kraus, ce produit est susceptible de mieux fonctionner lorsqu'il est installé par un professionnel agréé. Le défaut de suivre ces instructions ou d'embaucher un professionnel en cas de besoin peut entraîner des blessures corporelles ou des dommages matériels et peut annuler la garantie.





## Cleaning & Maintenance / Nettoyage et entretien:

---

Clean your sink on a regular basis with warm soapy water. Rinse the sink after using cleaning products. Wipe the sink surface with a soft cloth to remove any liquid residue. Do not cut food directly on the surface of the sink. Do not leave sharp objects on the surface of the sink for an extended period of time. Do not use abrasive cleaning products, sanding tools, steel wool or bleaching products as use of such products may affect product performance or void the warranty.

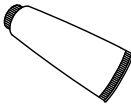
Nettoyez votre évier régulièrement avec de l'eau chaude savonneuse. Rincez l'évier après avoir utilisé des produits de nettoyage. Essuyez la surface de l'évier avec un chiffon doux pour éliminer tout résidu liquide. Ne coupez pas les aliments directement à la surface de l'évier. Ne laissez pas d'objets tranchants à la surface de l'évier pendant une période prolongée. N'utilisez pas de produits de nettoyage abrasifs, d'outils de ponçage, de laine d'acier ou de produits de blanchiment, car l'utilisation de ces produits peut affecter les performances du produit ou annuler la garantie.

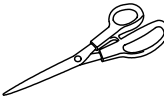
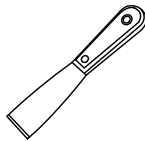
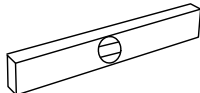
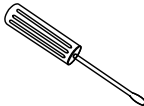
## Tools you will need / Outils nécessaires :

				
Safety Goggles / Lunettes de protection	Drill / Perceuse	Silicone Adhesive / Adhésif à base de silicone	Jig Saw / Scie à découper	Phillips Screwdriver / Tournevis Phillips
				
Acetone / Acétone	Tape Measure / Ruban à mesurer	Cut Resistant Gloves / Gants résistants aux coupures	Scissors / Ciseaux	Putty Knife / Couteau de mastic
				
Pencil / Crayon	Level / Niveau	Screwdriver / Tournevis	Closed Toe Shoes / Chaussures à orteils fermés	Adjustable Wrench / Clé à molette
				
Pipe Tape / Ruban pour tuyaux				

**NOTE:** Specialized tools may be necessary to install Kraus® Stainless Steel Kitchen sinks with countertop materials other than wood, marble or granite.

**REMARQUE:** Des outils spécialisés peuvent être nécessaires pour installer les éviers de cuisine en acier inoxydable Kraus avec des matériaux de comptoir autres que le bois, le marbre ou le granit.

# Kitchen Sink Installation / Installation d'évier de cuisine

## Dimensions

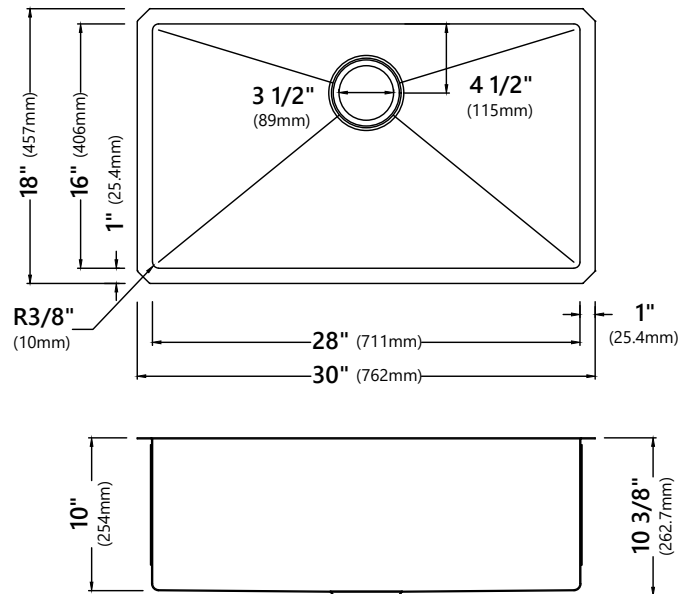

Model # / No de modèle: KHU100-30

Sink Dimensions / Dimensions de l'évier: 30" x 18" x 10"

Min Cabinet Size / Taille minimale de l'armoire: 33"

## Parts List

Sink KHU100-30  
Kitchen Faucet KPF-1610SFS  
Strainer BST-1  
Bottom Grid KBG-100-30  
Cut-Out Template  
Mounting Hardware

## Liste des pièces

Évier KHU100-30  
Robinet de cuisine KPF-1610SFS  
Crépine BST-1  
Grille de fond d'évier KBG-100-30  
Gabarit de découpe  
Ferrure de fixation

## Step 1. Determine reveal type / Étape 1. Déterminer le type de pourtour

- Use scissors to cut along the line of the paper template for your desired reveal type (Negative, Positive, or Flush Reveal)
- Utiliser des ciseaux pour couper le long de la ligne du gabarit en papier selon le type de pourtour désiré (pourtour en surplomb, pourtour exposé ou pourtour affleurant)

### KRAUS® Recommended Installation Type / Type d'installation recommandée par KRAUS

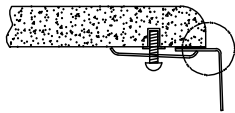

3/8" Positive Reveal / Pourtour exposé

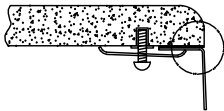

Flush/Zero Reveal / Pourtour affleurant

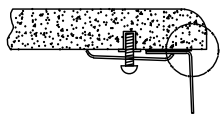

1/8" Negative Reveal / Pourtour en surplomb

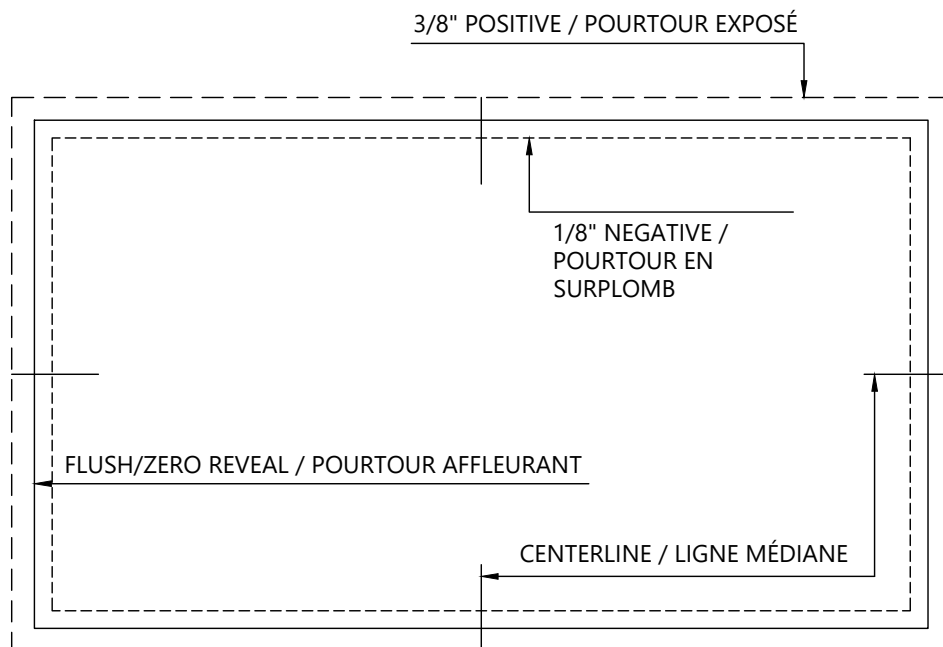

## Step 2. Position template / Étape 2. Positionner le gabarit

---

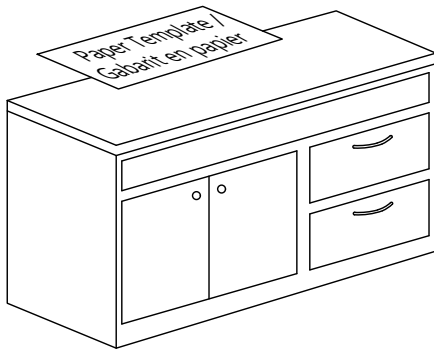

- Check the cut-out template against the actual sink to ensure a proper sized cut-out.
- Place the cut-out template in the desired location on the countertop.
- Vérifier que le gabarit de découpe correspond à l'évier réel pour faire en sorte que la découpe est de la bonne taille.
- Placer le gabarit de découpe à l'emplacement souhaité sur le comptoir.

**NOTE:** Make sure clearance is suitable for backsplash, faucet and plumbing for the sink.

**REMARQUE:** Veiller à ce que le dégagement soit adapté au dosseret, au robinet et à la plomberie de l'évier.

## Step 3. Trace Template / Étape 3. Tracer le gabarit

---

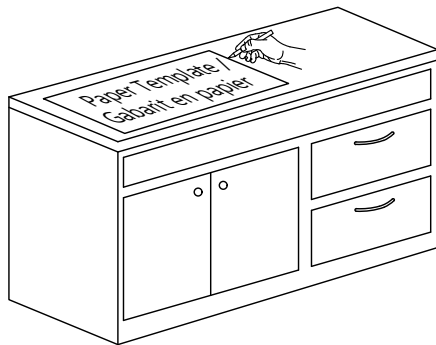

- Trace template on countertop with a pencil.
- Tracer le gabarit sur le comptoir avec un crayon.

## Step 4. Cut countertop / Étape 4. Couper le comptoir

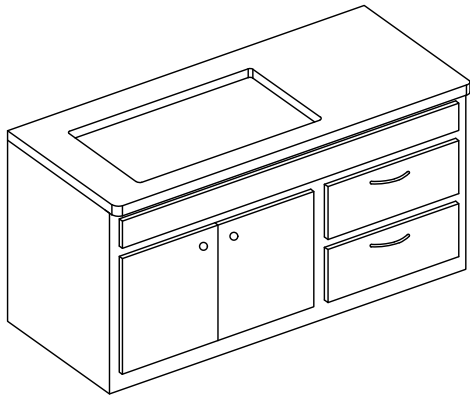

- Cut the opening in the countertop by carefully following the traced line.
- Découper l'ouverture dans le comptoir en suivant soigneusement la ligne tracée.

**!** **CAUTION** - To avoid the risk of personal injury, wear safety glasses and cut resistant gloves with non-slip grip when cutting.

**ATTENTION** - Pour éviter le risque de blessures corporelles, portez des lunettes de sécurité et des gants résistants aux coupures avec une adhérence antidérapante lors de la coupe.



**NOTE:** Please use the appropriate saw that best fits your countertop material.

**REMARQUE:** Veuillez utiliser la scie appropriée qui correspond le mieux au matériau de votre comptoir.

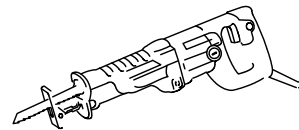
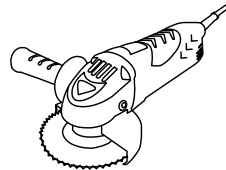
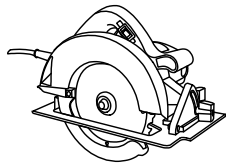
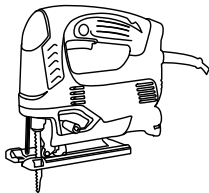

## Step 5. Set up mounting brackets /

## Étape 5. Installation des supports de montage

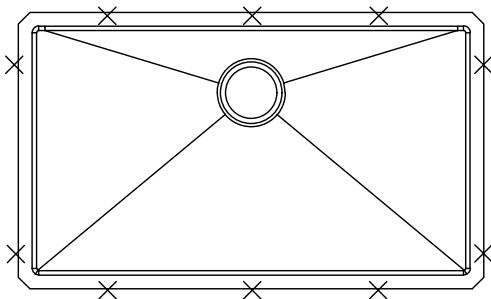

- Turn countertop over and align sink with countertop. Decide location for mounting brackets.
- Mounting holes should be 1/2" from edge of sink.
- Retourner le comptoir et aligner l'évier avec le comptoir. Décider de l'emplacement des supports de montage.
- Les trous de montage doivent se trouver à 1/2" du bord de l'évier.

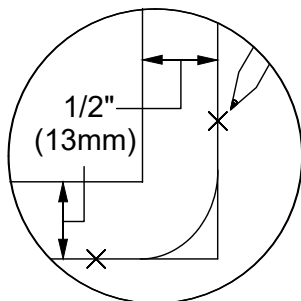

## Step 6. Drill hole in countertop / Étape 6. Percer un trou dans le comptoir

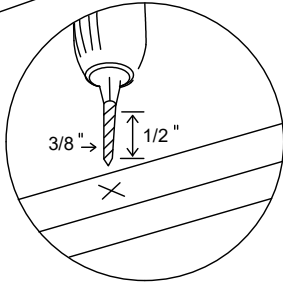
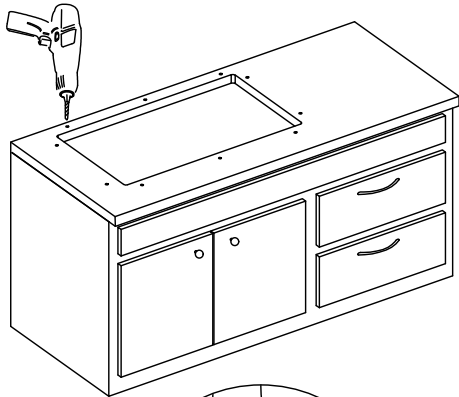

- Drill 3/8" diameter x 1/2" deep hole in the countertop.
- Percer un trou de 3/8" de diamètre x 1/2" de profondeur dans le comptoir.

**! CAUTION** - To avoid the risk of personal injury, wear safety glasses and cut resistant gloves with non-slip grip when drilling.

**ATTENTION** - Pour éviter le risque de blessures corporelles, portez des lunettes de sécurité et des gants résistants aux coupures avec une adhérence antidérapante lors du forage.

**PRECAUCIÓN** - Para evitar el riesgo de lesiones personales, use gafas de seguridad y guantes resistentes a los cortes con agarre antideslizante al perforar.



## Step 7. Install anchors / Étape 7. Installer les ancrages

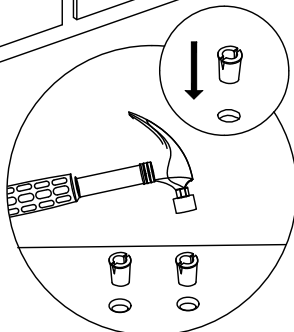
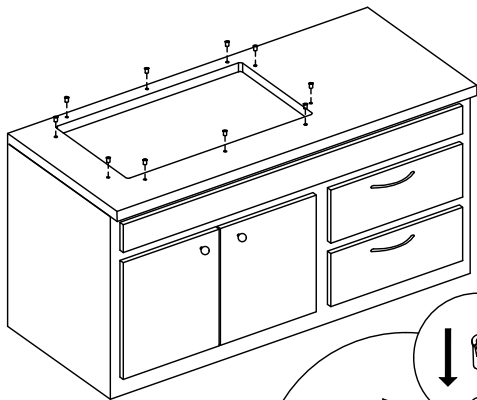

- Insert anchors into drilled holes and lightly tap with a hammer until flush.
- Insérer les ancrages dans les trous percés et taper légèrement avec un marteau jusqu'à ce qu'ils affleurent.

## Step 8. Secure sink to countertop / Étape 8. Fixer l'évier au comptoir

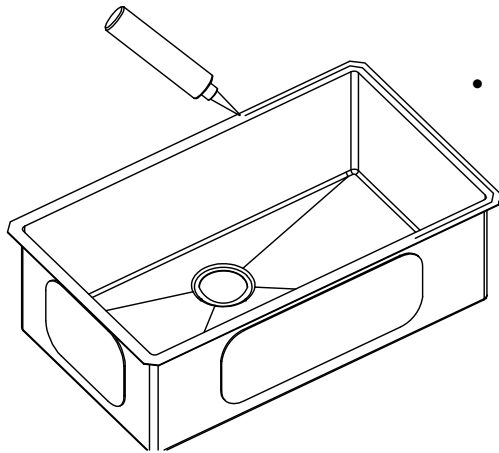

- Use a bead of silicone (or preferred adhesive) around the rim of the sink. Check the alignment of the sink to the cutout in the countertop. Place sink over cutout hole and press firmly.
- Utiliser un cordon de silicone (ou votre adhésif privilégié) autour du bord de l'évier. Vérifier l'alignement de l'évier par rapport à la découpe du comptoir. Placer l'évier sur le trou découpé et appuyer fermement.

## Step 9. Attach mounting hardware / Étape 9. Fixer la ferrure de fixation

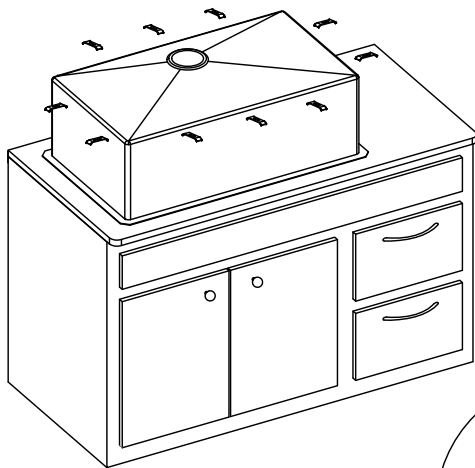

- Attach mounting hardware to secure bowl. Remove excess sealant from inside lip.
- Allow sealant to set for 30 - 60 minutes.
- Fixer la ferrure de fixation pour sécuriser la cuvette. Enlever le surplus d'agent d'étanchéité du rebord intérieur.
- Laisser durcir l'agent d'étanchéité pendant 30 à 60 minutes.

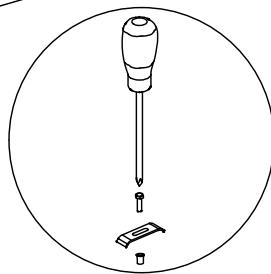

**NOTE:** Use acetone or rubbing alcohol to remove any excess sealant.

**REMARQUE:** Utiliser de l'acétone ou de l'alcool à friction pour enlever tout surplus d'agent d'étanchéité.

## Step 10. Install plumbing fixtures /

### Étape 10. Installer les accessoires de plomberie

---

- Connect drain to sink. Connect trap to drain. Connect water supply connections to faucet according to manufacturer's instructions.
- Run water into sink and check for leaks.
- Brancher la vidange à l'évier. Brancher le siphon à la vidange. Joindre les conduites d'alimentation au robinet conformément aux directives du fabricant.
- Faire couler l'eau dans l'évier et vérifier s'il y a des fuites.

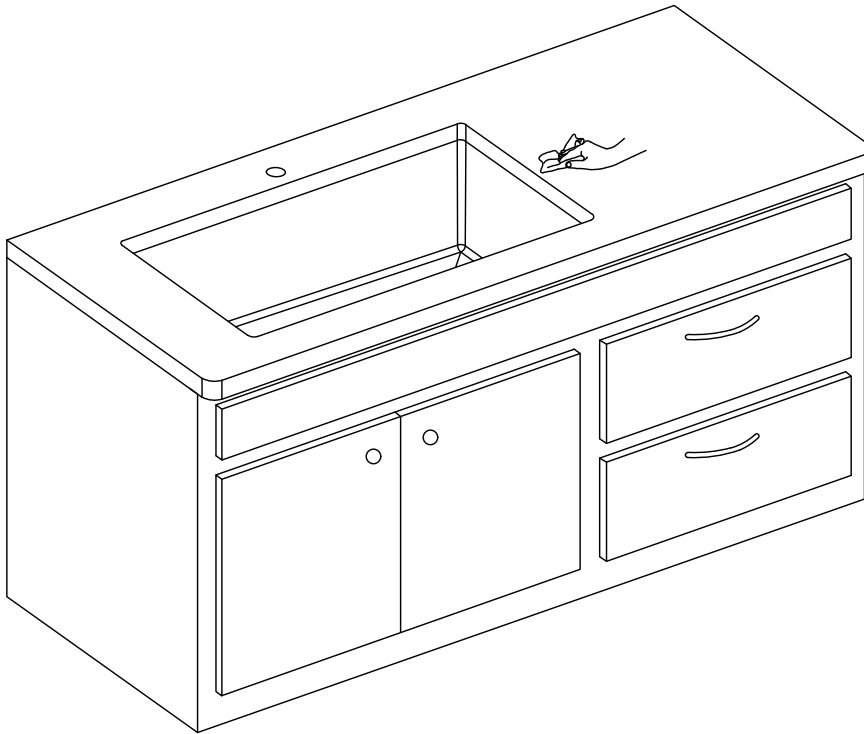

# Kitchen Faucet Installation / Installation de robinet de cuisine

## Diagram and Parts List / Schéma et liste des pièces

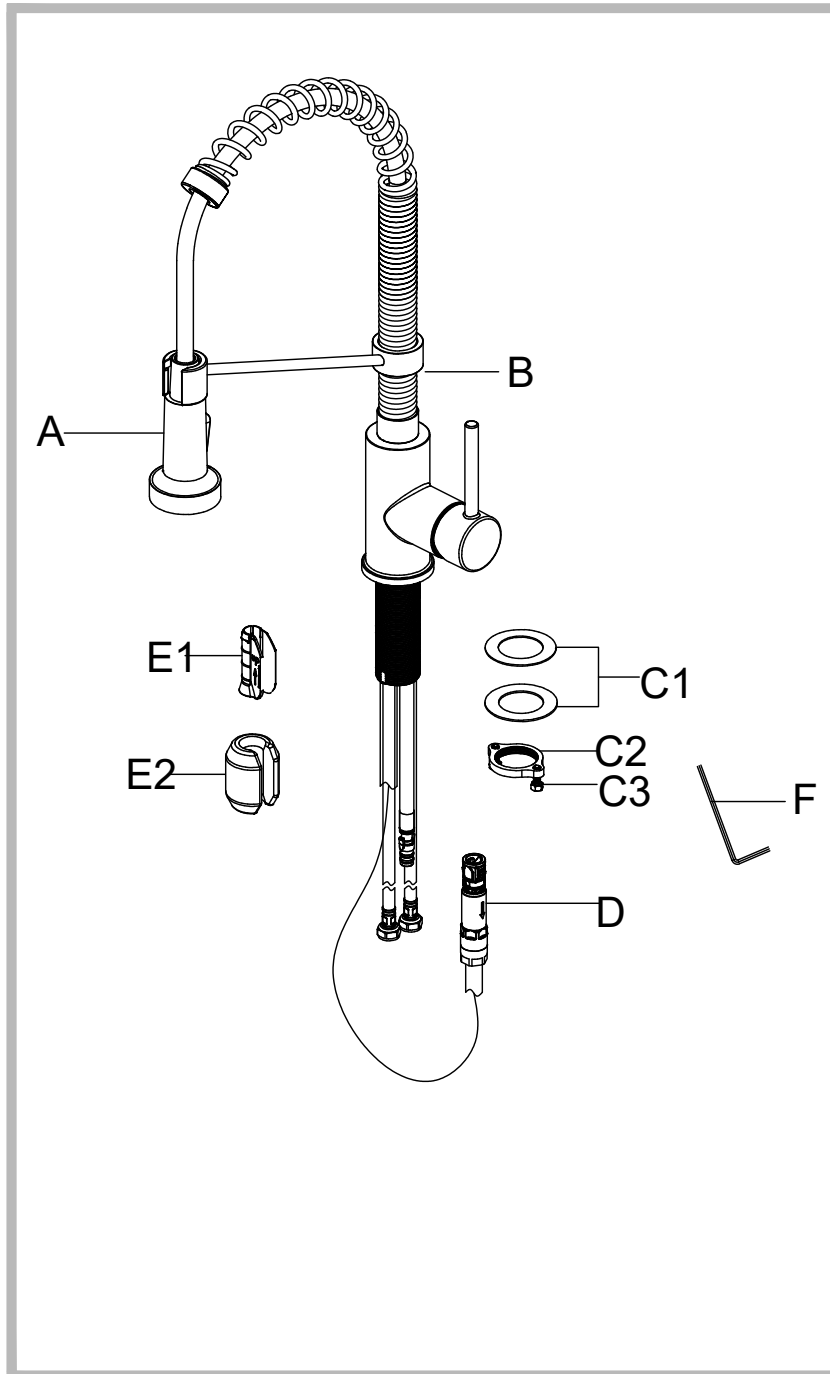

- A. Spray Head
- B. Faucet Body
- C. Mounting Hardware
  - C1. Rubber & Metal Washer
  - C2. Mounting Nut
  - C3. Mounting Screws
- D. Quick Connector
- E. Weight
  - E1. Weight Clip
  - E2. Weight
- F. 2.5mm Hex Wrench

- A. Tête de pulvérisation
- B. Corps de robinet
- C. Ferrure de fixation
  - C1. Rondelle de caoutchouc et rondelle métallique
  - C2. Écrou de montage
  - C3. Vis de montage
- D. Raccord rapide
- E. Poids
  - E1. Attache du poids
  - E2. Poids
- F. Clé hexagonale de 2.5 mm

## Faucet Dimension / Dimension du robinet

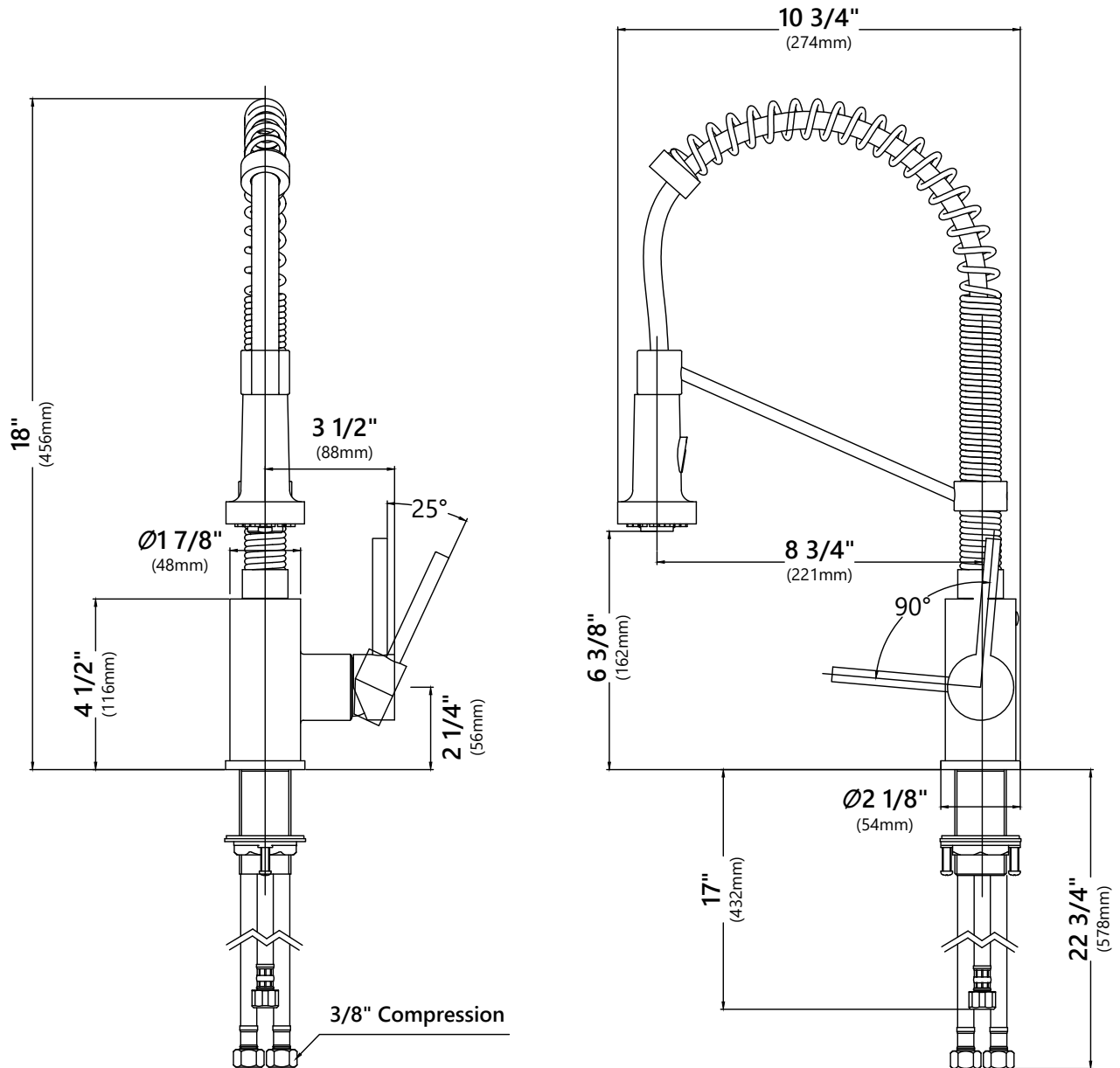

### Installer Tip / Conseil à l'intention de l'installateur:

Shut off main water supply before installing new faucet. / Couper l'approvisionnement en eau principale avant d'installer le nouveau robinet.

## Step 1. Remove mounting hardware / Étape 1. Enlever la ferrure de fixation

---

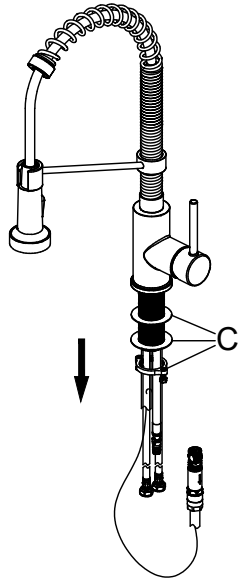

Shut off the water supply. Remove the old faucet. Clean the mounting surface. Remove mounting hardware (C) from faucet body (B).

Couper l'alimentation en eau. Retirer le vieux robinet. Nettoyer la surface de montage. Retirer la ferrure de fixation (C) du corps du robinet (B).

## Step 2. Installing the faucet assembly / Étape 2. Installation de l'ensemble du robinet

---

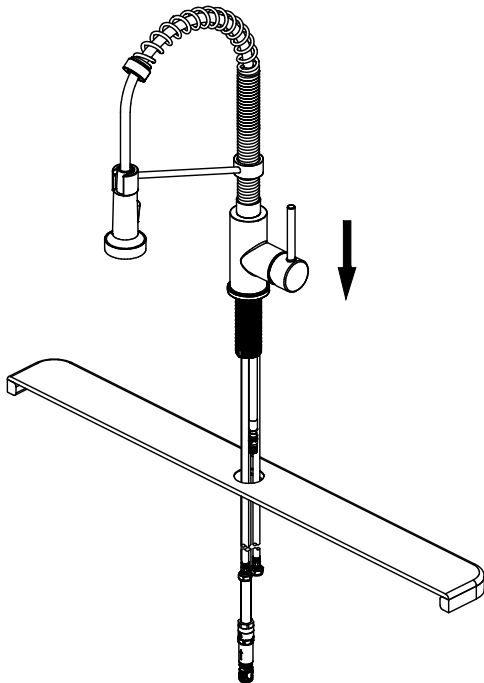

Optional No Escutcheon Installation.  
Insert faucet body through the hole in the sink.

Installation sans écusson facultative.  
Insérer le corps du robinet dans le trou de l'évier.

### Step 3. Securing the faucet assembly / Étape 3. Fixer l'ensemble du robinet

---

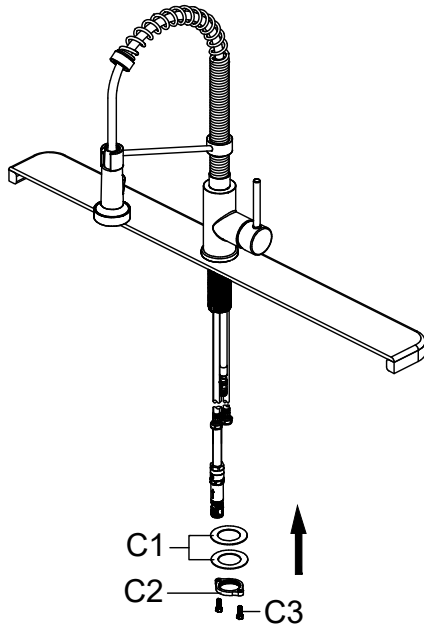

Install the rubber washer and metal washer (C1) onto the threaded mounting shank.

Thread the nut (C2) onto the mounting shank. Lock the nut (C2) into position by tightening the screws (C3). Do not overtighten.

Installer la rondelle en caoutchouc et la rondelle métallique (C1) sur la tige de montage filetée.

Visser l'écrou (C2) sur la tige de montage. Bloquer l'écrou (C2) en position en serrant les vis (C3). Ne pas trop serrer.

### Step 4. Securing the faucet assembly / Étape 4. Fixer l'ensemble du robinet

---

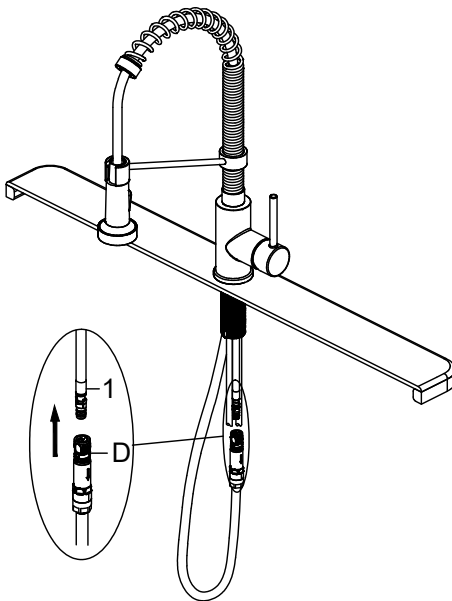

Push the quick connector (D) firmly upward and attach it to the receiving block (1). Pull down moderately to ensure the connection has been made.

Pousser le raccord rapide (D) fermement vers le haut et le fixer au bloc de réception (1). Tirer modérément vers le bas pour assurer que la connexion a bien été établie.

## Step 5. Securing the faucet assembly / Étape 5. Fixer l'ensemble du robinet

---

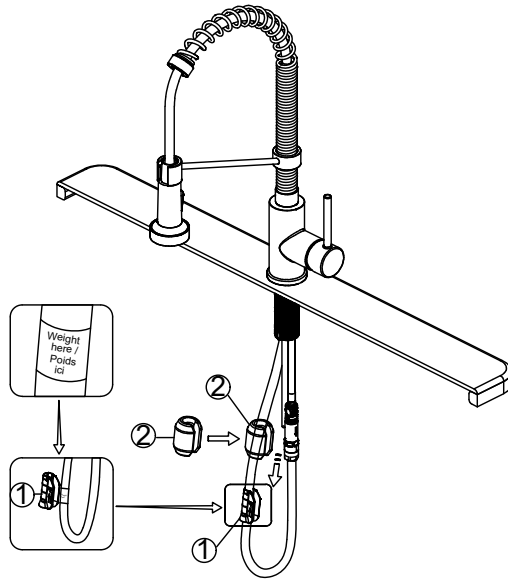

Install the weight clip (E1) at the point of the hose marking "weight here". Insert the weight (E2) onto the clip (E1) by sliding it down onto the clip (E1).

Installer l'attache du poids (E1) à l'endroit du tuyau où se trouve l'inscription « poids ici ». Insérer le poids (E2) dans l'attache (E1) en le faisant glisser vers le bas dans l'attache (E1).

## Step 6. Making the waterline connections / Étape 6. Établir les raccords à la canalisation d'eau

---

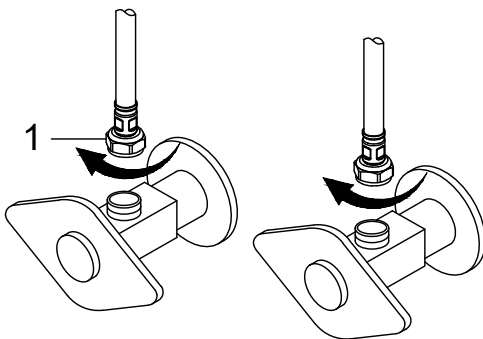

Thread the nut (1) on the supply line onto the outlet of the water supply valve and tighten with a wrench. Do not overtighten.

Visser l'écrou (1) de la conduite d'alimentation sur la sortie de la vanne d'alimentation en eau et serrer avec une clé. Ne pas trop serrer.

**NOTE:** Please make sure filter washers are installed before connecting to the main valve.

**REMARQUES:** S'il vous plaît assurez-vous que le filtre les rondelles sont installées avant connexion à la valve principale.<sup>15</sup>

## Step 7. Flushing and checking for leaks / Étape 7. Vidange et vérification des fuites

---

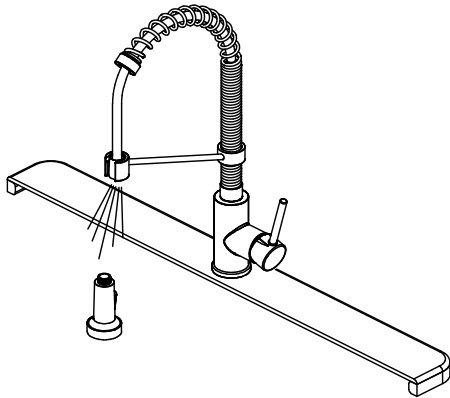

Pull the hose assembly out of the spout and remove the spray head by unscrewing it from the hose in a counterclockwise direction. Be sure to hold the end of the hose down into the sink and turn the faucet on to the warm position where it mixes hot and cold water. Flush the water lines for one minute. This flushes away any debris that could cause damage to internal parts. Check for leaks. Re-tighten any connections if necessary, but do not overtighten. Reinstall the spray head by hand tightening it back onto the spray hose. After installation is completed, turn on the hot and cold water supplies. Check for leaks.

Retirer l'ensemble du tuyau du bec et retirer la tête de pulvérisation en la dévissant du tuyau dans le sens inverse des aiguilles d'une montre. Veiller à maintenir l'extrémité du tuyau dans l'évier et à ouvrir le robinet en position tiède où l'eau chaude et l'eau froide se mélangent. Vider les conduites d'eau pendant une minute. Cela permet d'évacuer les débris qui pourraient endommager les parties internes. Vérifier s'il y a des fuites. Resserrer les raccords si nécessaire, sans trop serrer. Réinstaller la tête de pulvérisation en la serrant à la main sur le tuyau de pulvérisation. Une fois l'installation terminée, ouvrir l'approvisionnement en eau chaude et froide. Vérifier s'il y a des fuites.

## Troubleshooting

If you have followed the instructions carefully and your faucet still does not work properly, take the following corrective steps:

PROBLEM	CAUSE	ACTION
Leakage under faucet handle	Bonnet nut has come loose	Remove the cover button. Loosen set screw with hex wrench. Remove the handle. Unscrew cap. Tighten bonnet nut with an adjustable wrench.
The aerator has an irregular or reduced water flow	The aerator is dirty or mis-fitted	Remove the aerator and check for debris. Ensure that the rubber washer is properly installed.
The water pressure is low.	The connector underneath the deck is clogged with debris The aerator is clogged	Turn off the water supply and disconnect the connector / aerator. Unscrew the connector / aerator and clean under running water. Screw the connector / aerator back. Test water flow. If water pressure is still low then replace the connector / aerator.
There is a low flow of water.	The screen filter in the hose connectors is dirty.	Turn off the water supply at water valve and unscrew the hose connectors from water supply lines. Clean the screen in the water lines with hot water, removing any debris or calcium build up.

## Dépannage

Si vous avez suivi attentivement les directives et que votre robinet ne fonctionne toujours pas correctement, suivez les mesures correctives suivantes :

PROBLÈME	CAUSE	ACTION
Fuite sous la poignée du robinet	L'écrou de chapeau s'est desserré	Retirer le bouton du couvercle. Desserrer la vis de pression avec une clé hexagonale de. Retirer la poignée. Dévisser le capuchon. Serrer l'écrou de chapeau avec une clé à molette.
L'aérateur a un débit irrégulier ou réduit	L'aérateur est sale ou mal ajusté	Retirer l'aérateur et vérifier s'il y a des débris. Veiller à ce que la rondelle en caoutchouc soit correctement installée.
La pression d'eau est faible.	Le connecteur sous le pont est bouché par des débris L'aérateur est bouché	Couper l'alimentation en eau et débrancher le connecteur ou l'aérateur. Dévisser le connecteur ou l'aérateur et le nettoyer sous l'eau courante. Revisser le connecteur / l'aérateur. Testez le débit d'eau. Si la pression d'eau est encore faible, remplacer le connecteur ou l'aérateur.
Le débit d'eau est faible.	Le filtre à tamis dans les raccords de tuyau est sale.	Fermer l'alimentation en eau au niveau du robinet d'adduction d'eau et dévisser les raccords de tuyau des lignes d'adduction d'eau. Nettoyer le tamis des conduites d'eau à l'eau chaude, en éliminant les débris ou les accumulations de calcium.

## Codes/Standards Applicable



### **Kitchen Sink - Lifetime Limited Warranty**

Kraus® USA Plumbing, LLC ("Kraus") extends this warranty to the original purchaser for personal household use of the Kitchen Sink when purchased from a Kraus authorized dealer and in the location of original installation. This warranty is non-transferable.

Kraus warrants the structure and finish of the Kitchen Sink to be free from defects in material and workmanship under normal usage for as long as the original purchaser resides in the residence in which the sink was Kitchen Sink was first installed.

Any product reported to the authorized dealer or to Kraus as being defective within the warranty period will be repaired or replaced with a product of equal value at the option of Kraus.

### Commercial Warranty

Kraus USA Plumbing, LLC ("Kraus") warrants its Products for a period of one (1) year to commercial purchasers of Products used in industrial, commercial and business applications.

### Care and Cleaning Instructions

Certain cleaning products may cause damage to a Product's finish and use of the following on the Product will void this warranty:

- Abrasive cleaners such as powders, bleach, ammonia, alcohol or chlorine
- Abrasive pads, steel wool or wire brushes

### What is Not Covered

This warranty does not cover Products that were discontinued when purchased or display Products, whether such Products were purchased at discount outlets, unauthorized dealers, and/or sold on clearance. This warranty does not cover any free gifts included with purchase.

This warranty does not cover damage resulting from neglect, misuse (including use for an unintended application), abuse, carelessness, accident, hard water or mineral deposits, exposure to corrosive materials, improper maintenance, alteration of the Product, or failure to follow care, cleaning or installation instructions enclosed with your Product. Kraus recommends that all Kraus Products be installed by a fully licensed and insured trade professional with experience in the installation of bathroom and/or kitchen manufactured goods.

### How to Make a Warranty Claim

If you are a **consumer purchaser**, please contact a Kraus® Customer Service Representative at:  
Kraus USA Plumbing, LLC  
12 Harbor Park Drive  
Port Washington, NY 11050  
Toll-free 800-775-0703  
Customerservice@kraususa.com

If you are a **plumbing contractor or trade professional**, please contact a Kraus Pro Representative at:  
Kraus USA Plumbing, LLC  
12 Harbor Park Drive  
Port Washington, NY 11050  
516-801-8955  
Proservice@kraususa.com

If you are an **authorized partner**, please contact a Partner Support Representative at:  
Kraus USA Plumbing, LLC  
12 Harbor Park Drive  
Port Washington, NY 11050  
516-801-8954  
Partnersupport@kraususa.com

In requesting warranty service, please be ready to provide your proof of purchase and a description of the problem. Shipping charges will be covered for the first (1) year of the warranted replacement part or product (HI, AK, and Puerto Rico shipping charges may apply). International shipping fees are not included.

### Limitation on Duration of Implied Warranties

Please note that some states/provinces (including Quebec) do not allow limitations on how long an implied warranty lasts, so the below limitations may not apply to you. TO THE MAXIMUM EXTENT PERMITTED BY APPLICABLE LAW, ANY IMPLIED WARRANTY, INCLUDING THE IMPLIED WARRANTIES OF MERCHANTABILITY AND OF FITNESS FOR A PARTICULAR PURPOSE, IS LIMITED TO THE STATUTORY PERIOD OR THE DURATION OF THIS WARRANTY, WHICHEVER IS SHORTER.

### Limitation of Special, Incidental or Consequential Damages

Please note that some states/provinces (including Quebec) do not allow the exclusion or limitation of special, incidental or consequential damages, so the below limitations and exclusions may not apply to you. TO THE MAXIMUM EXTENT PERMITTED BY APPLICABLE LAW, THIS WARRANTY DOES NOT COVER, AND KRAUS USA PLUMBING, LLC SHALL NOT BE LIABLE FOR, ANY SPECIAL, INCIDENTAL OR CONSEQUENTIAL DAMAGES (INCLUDING LABOR CHARGES TO REPAIR, REPLACE, INSTALL OR REMOVE THIS PRODUCT), WHETHER ARISING OUT OF BREACH OF ANY EXPRESS OR IMPLIED WARRANTY, BREACH OF CONTRACT, TORT, OR OTHERWISE.

This warranty gives you specific legal rights, and you may also have other rights which vary from state/province to state/province.

## Codes/normes applicables



### Évier de cuisine - Garantie Limitée À Vie

Kraus® USA Plumbing, LLC (« Kraus ») étend la présente garantie à l'acheteur d'origine pour un usage domestique personnel de l'évier de cuisine lorsqu'il est acheté auprès d'un détaillant Kraus autorisé et dans son emplacement d'installation d'origine. La présente garantie n'est pas transférable.

Kraus garantit que la structure et la finition de l'évier de cuisine sont exemptes de défauts de matériaux et de fabrication dans des conditions normales d'utilisation tant que l'acheteur d'origine vit dans la résidence au sein de laquelle l'évier de cuisine a été installé.

Tout produit signalé au détaillant autorisé ou à Kraus comme étant défectueux durant la période de garantie sera réparé ou remplacé par un produit de valeur égale au choix de Kraus.

#### Garantie commerciale

Kraus USA Plumbing, LLC (« Kraus ») garantit ses produits pour une période d'un (1) an aux acheteurs de produits à usage industriel, commercial et professionnel.

#### Instructions d'entretien et de nettoyage

Certains produits de nettoyage peuvent endommager la finition d'un produit et l'utilisation des produits suivants sur le produit annulera la présente garantie :

- Nettoyants abrasifs tels que les poudres, l'eau de Javel, l'ammoniaque, l'alcool ou le chlore
- Tampons abrasifs, laine d'acier ou brosses métalliques

#### Ce qui n'est pas couvert

Cette garantie ne couvre pas les produits abandonnés ou en démonstration, que ces articles soient achetés dans des points de vente au rabais, auprès de détaillants non autorisés et/ou en liquidation. Cette garantie ne couvre pas les cadeaux compris dans l'achat.

Cette garantie ne couvre pas les dommages résultant de la négligence, de la mauvaise utilisation (y compris lors d'une utilisation pour une application imprévue), d'abus, d'accident, d'eau dure ou de dépôts minéraux, d'exposition à des matériaux corrosifs, de l'entretien inapproprié, de la modification du produit ou du non-respect des instructions d'entretien ou d'installation fournies avec votre produit. Kraus recommande que tous les produits Kraus soient installés par des professionnels compétents autorisés et assurés ayant une expérience dans l'installation de produits manufacturés de salle de bain et/ou de cuisine.

#### Comment faire une réclamation au titre de la garantie

Si vous êtes un **acheteur**, veuillez communiquer avec un représentant du service à la clientèle de Kraus® à l'adresse suivante :

Kraus USA Plumbing, LLC  
12 Harbor Park Drive  
Port Washington, NY 11050  
Numéro sans frais : 800-775-0703  
Customerservice@kraususa.com

Si vous êtes un **entrepreneur en plomberie ou un professionnel compétent**, veuillez communiquer avec un représentant Kraus Pro à l'adresse suivante : Kraus USA Plumbing, LLC

12 Harbor Park Drive  
Port Washington, NY 11050  
516-801-8955  
Proservice@kraususa.com

Si vous êtes un **partenaire autorisé**, veuillez communiquer avec un représentant du soutien aux partenaires à l'adresse suivante :

Kraus USA Plumbing, LLC  
12 Harbor Park Drive  
Port Washington, NY 11050 516-801-8954  
Partnersupport@kraususa.com

En demandant un service de garantie, veuillez être prêt à fournir votre preuve d'achat et une description du problème. Les frais d'expédition seront couverts pendant la première (1) année de la pièce ou du produit de remplacement garanti (des frais d'expédition pour HI, AK et Puerto Rico peuvent s'appliquer). Les frais d'expédition internationaux ne sont pas inclus.

#### Limitation de la durée des garanties implicites

Veillez noter que certains états/certaines provinces (y compris le Québec) n'autorisent pas les limitations de la durée d'une garantie implicite, de sorte que les limitations ci-dessous peuvent ne pas s'appliquer dans votre cas. DANS LA MESURE LA PLUS LARGE AUTORISÉE PAR LA LOI APPLICABLE, TOUTE GARANTIE IMPLICITE, Y COMPRIS LES GARANTIES IMPLICITES DE QUALITÉ MARCHANDE ET DE CONVENANCE À UN USAGE PARTICULIER, EST LIMITÉE À LA PÉRIODE LÉGALE OU À LA DURÉE DE LA PRÉSENTE GARANTIE, LA PLUS COURTE ÉTANT RETENUE.

#### Limitation des dommages spéciaux, indirects ou immatériels

Veillez noter que certains états/certaines provinces (y compris le Québec) n'autorisent pas l'exclusion ou la limitation des dommages spéciaux, indirects ou immatériels, de sorte que les limitations et exclusions ci-dessous peuvent ne pas s'appliquer dans votre cas. DANS LA MESURE LA PLUS LARGE AUTORISÉE PAR LA LOI APPLICABLE, CETTE GARANTIE NE COUVRE AUCUN DOMMAGE SPÉCIAL, INDIRECT OU IMMATÉRIEL (Y COMPRIS LES FRAIS DE MAIN-D'ŒUVRE LIÉS À LA RÉPARATION, AU REMPLACEMENT, À L'INSTALLATION OU AU RETRAIT DE CE PRODUIT), QU'IL RÉSULTE DE LA VIOLATION DE TOUTE GARANTIE EXPRESSE OU IMPLICITE, DE LA VIOLATION D'UN CONTRAT, D'UN DÉLIT OU AUTRE. EN OUTRE, KRAUS USA PLUMBING, LLC N'EST EN AUCUN CAS TENUE POUR RESPONSABLE DESDITS DOMMAGES.

Cette garantie vous donne des droits juridiques spécifiques et vous pouvez également avoir d'autres droits qui varient d'un état à l'autre ou d'une province à l'autre.

## Codes/Standards Applicable:



NSF/ANSI 61



ASME A112.18.1  
1.8GPM 6.8L/min maximum

### Faucet - Lifetime Limited Warranty

Kraus<sup>®</sup> USA Plumbing, LLC ("Kraus") extends this warranty to the original purchaser for personal household use of the Faucet when purchased from an authorized Kraus dealer and in the location of original installation. This warranty is non-transferable.

Kraus warrants the structure and finish of the Faucet to be free from defects in material and workmanship under normal usage for as long as the original purchaser resides in the residence in which the Faucet was first installed.

Kraus warrants the Faucet's sprayhead assembly (including the engine, aerators, structure, restrictors, back flow preventers, sprayer hoses, braided supply line hoses which encompasses nylon, silicon and stainless steel) of the product to be free from defects in material and workmanship under normal usage for a period of one (1) year from the date of purchase.

Kraus warrants the Faucet's cartridge to be free from defects in material and workmanship under normal usage for a period of five (5) years from the date of purchase.

Any product reported to the authorized dealer or to Kraus as being defective within the warranty period will be repaired or replaced with a product of equal value at the option of Kraus.

### Commercial Warranty

Kraus USA Plumbing, LLC ("Kraus") warrants its Products for a period of one (1) year to commercial purchasers of Products used in industrial, commercial and business applications.

### Care and Cleaning Instructions

Certain cleaning products may cause damage to a Product's finish and use of the following on the Product will void this warranty:

- Abrasive cleaners such as powders, bleach, ammonia, alcohol or chlorine
- Abrasive pads, steel wool or wire brushes

### What is Not Covered

This warranty does not cover Products that were discontinued when purchased or display Products, whether such Products were purchased at discount outlets, unauthorized dealers, and/or sold on clearance. This warranty does not cover any free gifts included with purchase.

This warranty does not cover damage resulting from neglect, misuse (including use for an unintended application), abuse, carelessness, accident, hard water or mineral deposits, exposure to corrosive materials, improper maintenance, alteration of the Product, or failure to follow care, cleaning or installation instructions enclosed with your Product. Kraus recommends that all Kraus Products be installed by a fully licensed and insured trade professional with experience in the installation of bathroom and/or kitchen manufactured goods.

### How to Make a Warranty Claim

If you are a **consumer purchaser**, please contact a Kraus® Customer Service Representative at:  
Kraus USA Plumbing, LLC  
12 Harbor Park Drive  
Port Washington, NY 11050  
Toll-free 800-775-0703  
Customerservice@kraususa.com

If you are a **plumbing contractor or trade professional**, please contact a Kraus Pro Representative at:  
Kraus USA Plumbing, LLC  
12 Harbor Park Drive  
Port Washington, NY 11050  
516-801-8955  
Proservice@kraususa.com

If you are an **authorized partner**, please contact a Partner Support Representative at:  
Kraus USA Plumbing, LLC  
12 Harbor Park Drive  
Port Washington, NY 11050  
516-801-8954  
Partnersupport@kraususa.com

In requesting warranty service, please be ready to provide your proof of purchase and a description of the problem. Shipping charges will be covered for the first (1) year of the warranted replacement part or product (HI, AK, and Puerto Rico shipping charges may apply). International shipping fees are not included.

### Limitation on Duration of Implied Warranties

Please note that some states/provinces (including Quebec) do not allow limitations on how long an implied warranty lasts, so the below limitations may not apply to you. TO THE MAXIMUM EXTENT PERMITTED BY APPLICABLE LAW, ANY IMPLIED WARRANTY, INCLUDING THE IMPLIED WARRANTIES OF MERCHANTABILITY AND OF FITNESS FOR A PARTICULAR PURPOSE, IS LIMITED TO THE STATUTORY PERIOD OR THE DURATION OF THIS WARRANTY, WHICHEVER IS SHORTER.

### Limitation of Special, Incidental or Consequential Damages

Please note that some states/provinces (including Quebec) do not allow the exclusion or limitation of special, incidental or consequential damages, so the below limitations and exclusions may not apply to you. TO THE MAXIMUM EXTENT PERMITTED BY APPLICABLE LAW, THIS WARRANTY DOES NOT COVER, AND KRAUS USA PLUMBING, LLC SHALL NOT BE LIABLE FOR, ANY SPECIAL, INCIDENTAL OR CONSEQUENTIAL DAMAGES (INCLUDING LABOR CHARGES TO REPAIR, REPLACE, INSTALL OR REMOVE THIS PRODUCT), WHETHER ARISING OUT OF BREACH OF ANY EXPRESS OR IMPLIED WARRANTY, BREACH OF CONTRACT, TORT, OR OTHERWISE.

This warranty gives you specific legal rights, and you may also have other rights which vary from state/province to state/province.

## Codes/normes applicables :



ASME A112.18.1  
1,8 gallon par minute 6,8 l/min  
maximum

### Robinet - Garantie Limitée À Vie

Kraus® USA Plumbing, LLC (« Kraus ») étend la présente garantie à l'acheteur d'origine pour un usage domestique personnel du robinet lorsqu'il est acheté auprès d'un détaillant Kraus autorisé et dans son emplacement d'installation d'origine. La présente garantie n'est pas transférable.

Kraus garantit que la structure et la finition du robinet sont exemptes de défauts de matériaux et de fabrication dans des conditions normales d'utilisation tant que l'acheteur d'origine vit dans la résidence au sein de laquelle le robinet a été installé.

Kraus garantit que l'assemblage de la tête de pulvérisation du robinet (y compris le moteur, les aérateurs, la structure, les limiteurs, les dispositifs antirefoulement, les tuyaux de pulvérisateur, les tuyaux tressés des conduites d'alimentation composés de nylon, de silicone et d'acier inoxydable) du produit est exempt de défauts de matériaux et de fabrication dans des conditions normales d'utilisation pendant une durée d'un (1) an à partir de la date d'achat.

Kraus garantit que la cartouche du robinet est exempte de défauts de matériaux et de fabrication dans des conditions normales d'utilisation pendant une durée de cinq (5) ans à partir de la date d'achat.

Tout produit signalé au détaillant autorisé ou à Kraus comme étant défectueux durant la période de garantie sera réparé ou remplacé par un produit de valeur égale au choix de Kraus.

### Garantie commerciale

Kraus USA Plumbing, LLC (« Kraus ») garantit ses produits pour une période d'un (1) an aux acheteurs de produits à usage industriel, commercial et professionnel.

### Instructions d'entretien et de nettoyage

Certains produits de nettoyage peuvent endommager la finition d'un produit et l'utilisation des produits suivants sur le produit annulera la présente garantie :

- Nettoyants abrasifs tels que les poudres, l'eau de Javel, l'ammoniaque, l'alcool ou le chlore
- Tampons abrasifs, laine d'acier ou brosses métalliques

### Ce qui n'est pas couvert

Cette garantie ne couvre pas les produits abandonnés ou en démonstration, que ces articles soient achetés dans des points de vente au rabais, auprès de détaillants non autorisés et/ou en liquidation. Cette garantie ne couvre pas les cadeaux compris dans l'achat.

Cette garantie ne couvre pas les dommages résultant de la négligence, de la mauvaise utilisation (y compris lors d'une utilisation pour une application imprévue), d'abus, d'accident, d'eau dure ou de dépôts minéraux, d'exposition à des matériaux corrosifs, de l'entretien inapproprié, de la modification du produit ou du non-respect des instructions d'entretien ou d'installation fournies avec votre produit. Kraus recommande que tous les produits Kraus soient installés par des professionnels compétents autorisés et assurés ayant une expérience dans l'installation de produits manufacturés de salle de bain et/ou de cuisine.

#### Comment faire une réclamation au titre de la garantie

Si vous êtes un **acheteur**, veuillez communiquer avec un représentant du service à la clientèle de Kraus® à l'adresse suivante :

Kraus USA Plumbing, LLC

12 Harbor Park Drive

Port Washington, NY 11050

Numéro sans frais : 800-775-0703

Customerservice@kraususa.com

Si vous êtes un **entrepreneur en plomberie ou un professionnel compétent**, veuillez communiquer avec un représentant Kraus Pro à l'adresse suivante : Kraus USA Plumbing, LLC

12 Harbor Park Drive

Port Washington, NY 11050

516-801-8955

Proservice@kraususa.com

Si vous êtes un **partenaire autorisé**, veuillez communiquer avec un représentant du soutien aux partenaires à l'adresse suivante :

Kraus USA Plumbing, LLC

12 Harbor Park Drive

Port Washington, NY 11050 516-801-8954

Partnersupport@kraususa.com

En demandant un service de garantie, veuillez être prêt à fournir votre preuve d'achat et une description du problème. Les frais d'expédition seront couverts pendant la première (1) année de la pièce ou du produit de remplacement garanti (des frais d'expédition pour HI, AK et Puerto Rico peuvent s'appliquer). Les frais d'expédition internationaux ne sont pas inclus.

#### Limitation de la durée des garanties implicites

Veillez noter que certains états/certaines provinces (y compris le Québec) n'autorisent pas les limitations de la durée d'une garantie implicite, de sorte que les limitations ci-dessous peuvent ne pas s'appliquer dans votre cas. DANS LA MESURE LA PLUS LARGE AUTORISÉE PAR LA LOI APPLICABLE, TOUTE GARANTIE IMPLICITE, Y COMPRIS LES GARANTIES IMPLICITES DE QUALITÉ MARCHANDE ET DE CONVENANCE À UN USAGE PARTICULIER, EST LIMITÉE À LA PÉRIODE LÉGALE OU À LA DURÉE DE LA PRÉSENTE GARANTIE, LA PLUS COURTE ÉTANT RETENUE.

#### Limitation des dommages spéciaux, indirects ou immatériels

Veillez noter que certains états/certaines provinces (y compris le Québec) n'autorisent pas l'exclusion ou la limitation des dommages spéciaux, indirects ou immatériels, de sorte que les limitations et exclusions ci-dessous peuvent ne pas s'appliquer dans votre cas. DANS LA MESURE LA PLUS LARGE AUTORISÉE PAR LA LOI APPLICABLE, CETTE GARANTIE NE COUVRE AUCUN DOMMAGE SPÉCIAL, INDIRECT OU IMMATÉRIEL (Y COMPRIS LES FRAIS DE MAIN-D'ŒUVRE LIÉS À LA RÉPARATION, AU REMPLACEMENT, À L'INSTALLATION OU AU RETRAIT DE CE PRODUIT), QU'IL RÉSULTE DE LA VIOLATION DE TOUTE GARANTIE EXPRESSE OU IMPLICITE, DE LA VIOLATION D'UN CONTRAT, D'UN DÉLIT OU AUTRE. EN OUTRE, KRAUS USA PLUMBING, LLC N'EST EN AUCUN CAS TENUE POUR RESPONSABLE DESDITS DOMMAGES.

Cette garantie vous donne des droits juridiques spécifiques et vous pouvez également avoir d'autres droits qui varient d'un état à l'autre ou d'une province à l'autre.

# IMPORTANT

**Register Your Kraus® Product /  
Enregistrez votre produit Kraus**

**Activate Your Warranty /  
Activez votre garantie**

**Access Premium Customer Support /  
Accédez au soutien à la clientèle supérieur**

**Get Product Information /  
Obtenez des informations sur les produits**

**REGISTER TODAY /  
ENREGISTREZ-VOUS  
AUJOURD'HUI**

**<http://www.kraususa.com/registration>**



**Kräus®**  
www.kraususa.com



INSTALLATION MANUAL /  
MANUEL D'INSTALLATION

**Kitchen Strainer /  
Crépine de cuisine**

ST-1 / BST-1

## **Congratulations on the purchase of your new Kraus® plumbing fixture!**

Please keep the box and packaging materials until your product is completely installed. If you have any questions, require technical assistance or have any problems with your product:

## **Félicitations pour l'achat de votre nouvel accessoire de plomberie Kraus!**

Veillez conserver la boîte et le matériau d'emballage jusqu'à ce que votre produit soit complètement installé. Si vous avez des questions, si vous avez besoin de soutien technique ou si vous avez des problèmes avec votre produit:



**DO NOT RETURN TO STORE  
NE RETOURNEZ PAS AU MAGASIN**

**Please contact our Customer Service Team  
1-800-775-0703 / [customerservice@kraususa.com](mailto:customerservice@kraususa.com)**

Have the model number available and retain a copy of your receipt with purchase date for reference.

If for any reason this product does not meet your expectations, please be sure to repack this product in the original box and packaging material to avoid damage during transit.

**Veillez communiquer avec notre équipe du service à la clientèle au  
1 800 775-0703, à l'adresse [customerservice@kraususa.com](mailto:customerservice@kraususa.com)**

Ayez le numéro de modèle à portée de main et conservez une copie de votre reçu indiquant la date d'achat aux fins de référence.

Si, pour quelque raison que ce soit, ce produit ne répond pas à vos attentes, veuillez le réemballer dans sa boîte et son matériau d'emballage d'origine afin d'éviter tout dommage pendant le transport.



### Prior to Installation / Avant l'installation:

- Make sure you have all necessary parts by checking the diagram and parts list. If any part is missing or damaged, please contact Kraus Customer Service at 800-775-0703 for a replacement.
- Assurez-vous d'avoir toutes les pièces nécessaires en vérifiant le schéma et la liste des pièces. Si une pièce est manquante ou endommagée, veuillez contacter le service à la clientèle de Kraus au 800-775-0703 pour un remplacement

For technical assistance or replacement parts, please contact Kraus Customer Service and one of our representatives will be happy to help / Pour obtenir un soutien technique ou des pièces de rechange, veuillez communiquer avec le service à la clientèle de Kraus et l'un de nos représentants se fera un plaisir de vous aider: Toll-Free / Numéro sans frais: 1-800-775-0703 or [customerservice@kraususa.com](mailto:customerservice@kraususa.com)

### Tools you will need / Outils nécessaires:



## Diagram and Parts List / Schéma et liste des pièces

ST-1

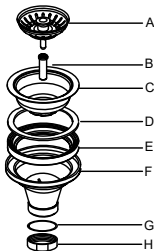

- A. Strainer Cover /  
Couvercle de la crépine
- B. Screw / Vis
- C. Metal Strainer / Tamis en métal
- D. Foam Gasket / Joint en mousse
- E. Rubber Gasket /  
Joint en caoutchouc
- F. Main Body / Corps principal
- G. Drain Gasket / Joint de vidange
- H. Drain Nut / Écrou de vidange

BST-1

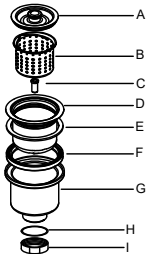

- A. Strainer Cover /  
Couvercle de la crépine
- B. Basket / Panier
- C. Screw / Vis
- D. Metal Strainer / Tamis en métal
- E. Foam Gasket / Joint en mousse
- F. Rubber Gasket /  
Joint en caoutchouc
- G. Main Body / Corps principal
- H. Drain Gasket / Joint de vidange
- I. Drain Nut / Écrou de vidange

## Dimensions

---

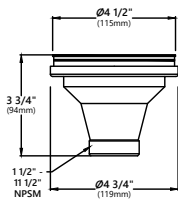

Model # / No de modèle: ST-1  
Dimensions / Les dimensions:  $\varnothing 4 \frac{1}{2}'' \times 3 \frac{3}{4}''$

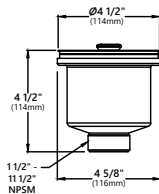

Model # / No de modèle: BST-1  
Dimensions / Les dimensions:  $\varnothing 4 \frac{1}{2}'' \times 4 \frac{1}{2}''$

## Step 1 / Étape 1

---

Disassemble strainer.  
Démonter la crépine.



## Step 2 / Étape 2

---

Insert metal strainer into drain hole with foam gasket attached. Install rubber gasket and main body underneath the sink.

Insérez la crépine métallique dans le trou de vidange avec le joint en mousse attaché. Installer du caoutchouc joint et corps principal sous l'évier.

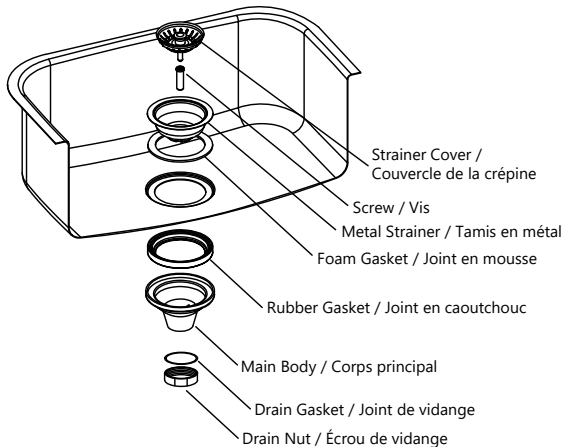

### Step 3 / Étape 3

---

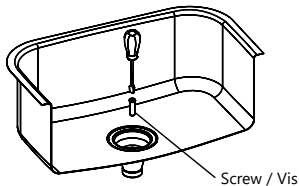

Using the screw, tighten the metal strainer and main body into place.

À l'aide de la vis, serrez la crépine métallique et le corps principal en place.

### Step 4 / Étape 4

---

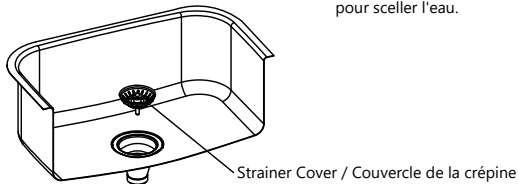

Insert strainer cover to seal water.  
Insérez le couvercle de la crépine pour sceller l'eau.

## Replacement Parts / Liste des Pièces de Rechange

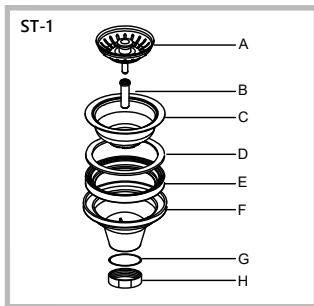

Replacement Parts List/ Remplacement Liste des pièces	Finish/ Fini	Part #/ No de pièce
A. Strainer Cover/ Couvercle de la crépine	SS*	KPU00010
B. Screw 1 1/4"/ Vis 1 1/4"	SS*	KPU00003
C. Metal Strainer/ Tamis en métal	SS*	KPU00011
D. Foam Gasket/ Joint en mousse		KPU00005
E. Rubber Gasket/ Joint en caoutchouc		KPU00006
F. Main Body/ Corps principal		KPU00012
G. Drain Gasket/ Joint de vidange		KPU00008
H. Drain Nut/ Écrou de vidange		KPU00009

\*Denotes component color options:  
SS - Stainless Steel

\*Désigne les options de couleur des composants:  
SS - Acier inoxydable

## Replacement Parts

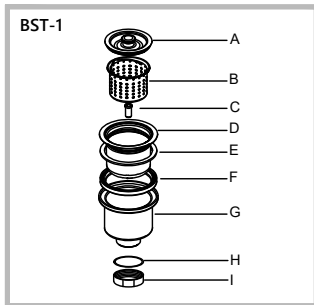

Replacement Parts List/ Remplacement Liste des pièces	Finish/ Fini	Part #/ No de pièce
A. Strainer Cover/ Couvercle de la crépine	SS*	KPU00001
B. Basket/ Panier	SS*	KPU00002
C. Screw 1 1/4"/ Vis 1 1/4"	SS*	KPU00003
D. Metal Strainer/ Tamis en métal	SS*	KPU00004
E. Foam Gasket/ Joint en mousse		KPU00005
F. Rubber Gasket/ Joint en caoutchouc		KPU00006
G. Main Body/ Corps principal		KPU00007
H. Drain Gasket/ Joint de vidange		KPU00008
I. Drain Nut/ Écrou de vidange		KPU00009

\*Denotes component color options:  
SS - Stainless Steel

\*Désigne les options de couleur des composants:  
SS - Acier inoxydable

## **Accessories**

Kraus® USA Plumbing, LLC ("Kraus") extends this warranty to the original purchaser for personal household use of the Accessories when purchased from an authorized Kraus dealer and in the location of original installation. This warranty is non-transferable.

Kraus warrants the structure and finish of the Accessories to be free from defects in material and workmanship under normal usage for a period of one (1) year from the date of purchase.

Any product reported to the authorized dealer or to Kraus as being defective within the warranty period will be repaired or replaced with a product of equal value at the option of Kraus.

## Commercial Warranty

Kraus USA Plumbing, LLC ("Kraus") warrants its Products for a period of one (1) year to commercial purchasers of Products used in industrial, commercial and business applications.

## Care and Cleaning Instructions

Certain cleaning products may cause damage to a Product's finish and use of the following on the Product will void this warranty:

- Abrasive cleaners such as powders, bleach, ammonia, alcohol or chlorine
- Abrasive pads, steel wool or wire brushes

## What is Not Covered

This warranty does not cover Products that were discontinued when purchased or display Products, whether such Products were purchased at discount outlets, unauthorized dealers, and/or sold on clearance. This warranty does not cover any free gifts included with purchase.

This warranty does not cover damage resulting from neglect, misuse (including use for an unintended application), abuse, carelessness, accident, hard water or mineral deposits, exposure to corrosive materials, improper maintenance, alteration of the Product, or failure to follow care, cleaning or installation instructions enclosed with your Product. Kraus recommends that all Kraus Products be installed by a fully licensed and insured trade professional with experience in the installation of bathroom and/or kitchen manufactured goods.

### How to Make a Warranty Claim

If you are a **consumer purchaser**, please contact a Kraus® Customer Service Representative at:

Kraus USA Plumbing, LLC  
12 Harbor Park Drive  
Port Washington, NY 11050  
Toll-free 800-775-0703  
Customerservice@kraususa.com

If you are a **plumbing contractor or trade professional**, please contact a Kraus Pro Representative at:

Kraus USA Plumbing, LLC  
12 Harbor Park Drive  
Port Washington, NY 11050  
516-801-8955  
Proservice@kraususa.com

If you are an **authorized partner**, please contact a Partner Support Representative at:

Kraus USA Plumbing, LLC  
12 Harbor Park Drive  
Port Washington, NY 11050  
516-801-8954  
Partnersupport@kraususa.com

In requesting warranty service, please be ready to provide your proof of purchase and a description of the problem. Shipping charges will be covered for the first (1) year of the warranted replacement part or product (HI, AK, and Puerto Rico shipping charges may apply). International shipping fees are not included.

#### Limitation on Duration of Implied Warranties

Please note that some states/provinces (including Quebec) do not allow limitations on how long an implied warranty lasts, so the below limitations may not apply to you. TO THE MAXIMUM EXTENT PERMITTED BY APPLICABLE LAW, ANY IMPLIED WARRANTY, INCLUDING THE IMPLIED WARRANTIES OF MERCHANTABILITY AND OF FITNESS FOR A PARTICULAR PURPOSE, IS LIMITED TO THE STATUTORY PERIOD OR THE DURATION OF THIS WARRANTY, WHICHEVER IS SHORTER.

#### Limitation of Special, Incidental or Consequential Damages

Please note that some states/provinces (including Quebec) do not allow the exclusion or limitation of special, incidental or consequential damages, so the below limitations and exclusions may not apply to you. TO THE MAXIMUM EXTENT PERMITTED BY APPLICABLE LAW, THIS WARRANTY DOES NOT COVER, AND KRAUS USA PLUMBING, LLC SHALL NOT BE LIABLE FOR, ANY SPECIAL, INCIDENTAL OR CONSEQUENTIAL DAMAGES (INCLUDING LABOR CHARGES TO REPAIR, REPLACE, INSTALL OR REMOVE THIS PRODUCT), WHETHER ARISING OUT OF BREACH OF ANY EXPRESS OR IMPLIED WARRANTY, BREACH OF CONTRACT, TORT, OR OTHERWISE.

This warranty gives you specific legal rights, and you may also have other rights which vary from state/province to state/province.

## **Accessoires - Garantie Limitée**

Kraus® USA Plumbing, LLC (« Kraus ») étend la présente garantie à l'acheteur d'origine pour un usage domestique personnel des accessoires lorsqu'ils sont achetés auprès d'un détaillant Kraus autorisé et dans son emplacement d'installation d'origine. La présente garantie n'est pas transférable.

Kraus garantit que la structure et la finition des accessoires sont exemptes de défauts de matériaux et de fabrication dans des conditions normales d'utilisation pendant une durée d'un (1) an à partir de la date d'achat.

Tout produit signalé au détaillant autorisé ou à Kraus comme étant défectueux durant la période de garantie sera réparé ou remplacé par un produit de valeur égale au choix de Kraus.

### Garantie commerciale

Kraus USA Plumbing, LLC (« Kraus ») garantit ses produits pour une période d'un (1) an aux acheteurs de produits à usage industriel, commercial et professionnel.

### Instructions d'entretien et de nettoyage

Certains produits de nettoyage peuvent endommager la finition d'un produit et l'utilisation des produits suivants sur le produit annulera la présente garantie :

- Nettoyants abrasifs tels que les poudres, l'eau de Javel, l'ammoniaque, l'alcool ou le chlore
- Tampons abrasifs, laine d'acier ou brosses métalliques

### Ce qui n'est pas couvert

Cette garantie ne couvre pas les produits abandonnés ou en démonstration, que ces articles soient achetés dans des points de vente au rabais, auprès de détaillants non autorisés et/ou en liquidation. Cette garantie ne couvre pas les cadeaux compris dans l'achat.

Cette garantie ne couvre pas les dommages résultant de la négligence, de la mauvaise utilisation (y compris lors d'une utilisation pour une application imprévue), d'abus, d'accident, d'eau dure ou de dépôts minéraux, d'exposition à des matériaux corrosifs, de l'entretien inapproprié, de la modification du produit ou du non-respect des instructions d'entretien ou d'installation fournies avec votre produit. Kraus recommande que tous les produits Kraus soient installés par des professionnels compétents autorisés et assurés ayant une expérience dans l'installation de produits manufacturés de salle de bain et/ou de cuisine.

Comment faire une réclamation au titre de la garantie

Si vous êtes un **acheteur**, veuillez communiquer avec un représentant du service à la clientèle de Kraus\*à l'adresse suivante :

Kraus USA Plumbing, LLC  
12 Harbor Park Drive  
Port Washington, NY 11050  
Numéro sans frais : 800-775-0703  
Customerservice@kraususa.com

Si vous êtes un **entrepreneur en plomberie ou un professionnel compétent**, veuillez communiquer avec un représentant Kraus Pro à l'adresse suivante : Kraus USA Plumbing, LLC

12 Harbor Park Drive  
Port Washington, NY 11050  
516-801-8955  
Proservice@kraususa.com

Si vous êtes un **partenaire autorisé**, veuillez communiquer avec un représentant du soutien aux partenaires à l'adresse suivante :

Kraus USA Plumbing, LLC  
12 Harbor Park Drive  
Port Washington, NY 11050 516-801-8954  
Partnersupport@kraususa.com

En demandant un service de garantie, veuillez être prêt à fournir votre preuve d'achat et une description du problème. Les frais d'expédition seront couverts pendant la première (1) année de la pièce ou du produit de remplacement garanti (des frais d'expédition pour HI, AK et Puerto Rico peuvent s'appliquer). Les frais d'expédition internationaux ne sont pas inclus.

#### Limitation de la durée des garanties implicites

Veillez noter que certains états/certaines provinces (y compris le Québec) n'autorisent pas les limitations de la durée d'une garantie implicite, de sorte que les limitations ci-dessous peuvent ne pas s'appliquer dans votre cas. DANS LA MESURE LA PLUS LARGE AUTORISÉE PAR LA LOI APPLICABLE, TOUTE GARANTIE IMPLICITE, Y COMPRIS LES GARANTIES IMPLICITES DE QUALITÉ MARCHANDE ET DE CONVENANCE À UN USAGE PARTICULIER, EST LIMITÉE À LA PÉRIODE LÉGALE OU À LA DURÉE DE LA PRÉSENTE GARANTIE, LA PLUS COURTE ÉTANT RETENUE.

#### Limitation des dommages spéciaux, indirects ou immatériels

Veillez noter que certains états/certaines provinces (y compris le Québec) n'autorisent pas l'exclusion ou la limitation des dommages spéciaux, indirects ou immatériels, de sorte que les limitations et exclusions ci-dessous peuvent ne pas s'appliquer dans votre cas. DANS LA MESURE LA PLUS LARGE AUTORISÉE PAR LA LOI APPLICABLE, CETTE GARANTIE NE COUVRE AUCUN DOMMAGE SPÉCIAL, INDIRECT OU IMMATÉRIEL (Y COMPRIS LES FRAIS DE MAIN-D'ŒUVRE LIÉS À LA RÉPARATION, AU REMPLACEMENT, À L'INSTALLATION OU AU RETRAIT DE CE PRODUIT), QU'IL RÉSULTE DE LA VIOLATION DE TOUTE GARANTIE EXPRESSE OU IMPLICITE, DE LA VIOLATION D'UN CONTRAT, D'UN DÉLIT OU AUTRE. EN OUTRE, KRAUS USA PLUMBING, LLC N'EST EN AUCUN CAS TENUE POUR RESPONSABLE DESDITS DOMMAGES.

Cette garantie vous donne des droits juridiques spécifiques et vous pouvez également avoir d'autres droits qui varient d'un état à l'autre ou d'une province à l'autre.

# IMPORTANT

## Register Your Kraus Product / Enregistrez votre produit Kraus

**Activate** Your Warranty /  
**Activez** votre garantie

**Access** Premium Customer Support /  
**Accédez** au soutien à la clientèle supérieur

**Get** Product Information /  
**Obtenez** des informations sur les produits

**REGISTER TODAY /  
ENREGISTREZ-VOUS  
AUJOURD'HUI**

<http://www.kraususa.com/registration>



**Kräus**  
www.kraususa.com



INSTALLATION MANUAL / INSTALLATION MANUEL

Kraus Kitchen Soap Dispenser /  
Distributeur de savon de cuisine Kraus

KSD-41

## **Congratulations on the purchase of your new Kraus® plumbing fixture!**

Please keep the box and packaging materials until your product is completely installed. If you have any questions, require technical assistance or have any problems with your product:

## **Félicitations pour l'achat de votre nouvel accessoire de plomberie Kraus!**

Veillez conserver la boîte et le matériau d'emballage jusqu'à ce que votre produit soit complètement installé. Si vous avez des questions, si vous avez besoin de soutien technique ou si vous avez des problèmes avec votre produit:



**DO NOT RETURN TO STORE  
NE RETOURNEZ PAS AU MAGASIN**

**Please contact our Customer Service Team  
1-800-775-0703 / [customerservice@kraususa.com](mailto:customerservice@kraususa.com)**

Have the model number available and retain a copy of your receipt with purchase date for reference.

If for any reason this product does not meet your expectations, please be sure to repack this product in the original box and packaging material to avoid damage during transit.

**Veillez communiquer avec notre équipe du service à la clientèle au  
1 800 775-0703, à l'adresse [customerservice@kraususa.com](mailto:customerservice@kraususa.com)**

Ayez le numéro de modèle à portée de main et conservez une copie de votre reçu indiquant la date d'achat aux fins de référence.

Si, pour quelque raison que ce soit, ce produit ne répond pas à vos attentes, veuillez le réemballer dans sa boîte et son matériau d'emballage d'origine afin d'éviter tout dommage pendant le transport.



### Prior to Installation / Avant l'installation

- Make sure you have all necessary parts by checking the diagram and parts list. If any part is missing or damaged, please contact Kraus Customer Service at 800-775-0703 for a replacement.
- Pre-drilled hole size requirement: 1 1/4"
- Max countertop thickness: 1 3/8"
- Read all instructions and safety warnings and ensure you have all tools, parts, and equipment necessary for a safe installation.
- Assurez-vous d'avoir toutes les pièces nécessaires en vérifiant le schéma et la liste des pièces. Si une pièce est manquante ou endommagée, veuillez contacter le service à la clientèle de Kraus au 800-775-0703 pour un remplacement.
- Dimensions nécessaires du trou prépercé: 1 à 1/4 po
- Épaisseur maximale du comptoir : 2 1/4 po
- Lisez toutes les instructions et tous les avertissements de sécurité et assurez-vous de disposer de tous les outils, pièces et équipements nécessaires pour une installation sûre.

For technical assistance or replacement parts, please contact Kraus Customer Service and one of our representatives will be happy to help / Pour obtenir un soutien technique ou des pièces de rechange, veuillez communiquer avec le service à la clientèle de Kraus et l'un de nos représentants se fera un plaisir de vous aider:  
Toll-Free / Numéro sans frais: 1-800-775-0703 or [customerservice@kraususa.com](mailto:customerservice@kraususa.com)

## Diagram and Parts List / Schéma et liste des pièces:

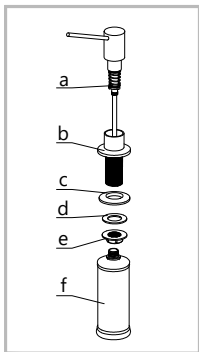

### Replacement Parts List/ Remplacement Liste des pièces

- |   |
|---|
| a. Pump / Pompe                               |
| b. Dispenser Base / Base du distributeur      |
| c. Rubber Washer A / Rondelle en caoutchouc A |
| d. Rubber Washer B / Rondelle en caoutchouc B |
| e. Mounting Nut / Écrou de montage            |
| f. Dispenser Bottle / Flacon distributeur     |

### Tools Required / Outils nécessaires:



Adjustable Wrench /  
Clé à molette

## Step 1 / Étape 1

---

Disassemble soap dispenser.

Démonter le distributeur de savon.

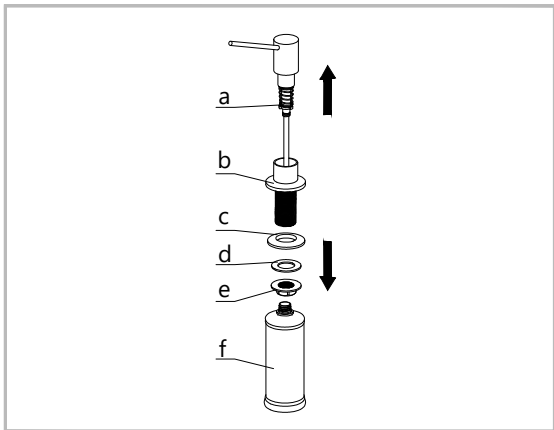

## Step 2 / Étape 2

---

Install dispenser base (b) with rubber washer A (c) attached into the hole in the countertop. Re-install rubber washer B (d) and mounting nut (e) on the dispenser base (b) from underneath the countertop. Tighten mounting nut (e) with adjustable wrench until snug.

Installez la base du distributeur (b) avec la rondelle en caoutchouc A (c) fixée dans le trou du comptoir. Réinstallez la rondelle en caoutchouc B (d) et l'écrou de montage (e) sur le distributeur base (b) depuis le dessous du plan de travail. Serrez l'écrou de montage (e) avec clé jusqu'à ce qu'il soit bien ajusté.

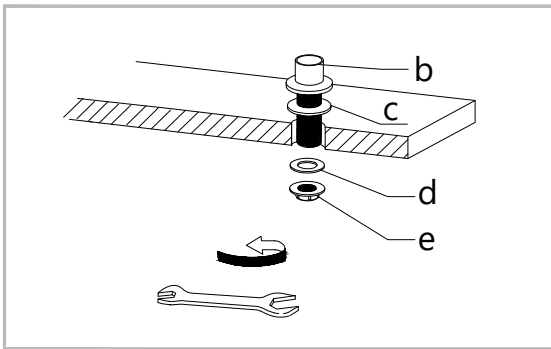

### Step 3 / Étape 3

---

Screw the dispenser bottle (f) to the dispenser base (b) from underneath the countertop. Tighten as required. Fill the dispenser bottle (f) from the top with up to 12 ounces of soap.

Vissez la bouteille du distributeur (f) à la base du distributeur (b) sous le comptoir. Serrez au besoin. Remplissez la bouteille du distributeur (f) du haut avec jusqu'à 12 onces de savon.

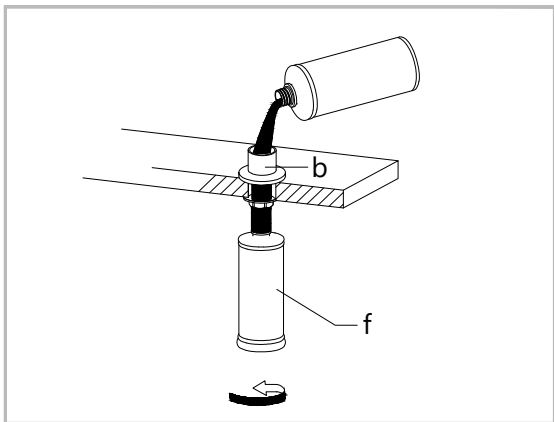

## Step 4 / Étape 4

---

Reinsert pump (a) into dispenser base (b) from the top. Press the pump several times to make sure soap is evenly distributed.

Réinsérer la pompe (a) dans la base du distributeur (b) par le haut. Appuyez plusieurs fois sur la pompe pour vous assurer que le savon est réparti uniformément.

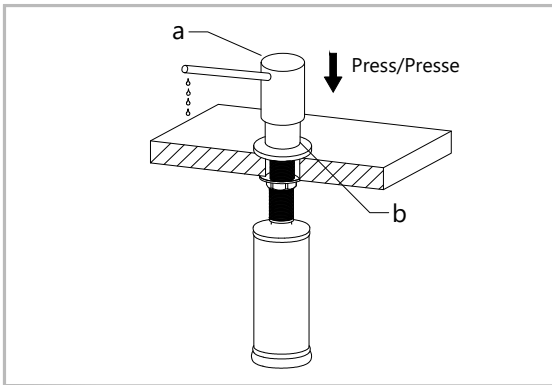

## **Accessories**

Kraus®USA Plumbing, LLC ("Kraus") extends this warranty to the original purchaser for personal household use of the Accessories when purchased from an authorized Kraus dealer and in the location of original installation. This warranty is non-transferable.

Kraus warrants the structure and finish of the Accessories to be free from defects in material and workmanship under normal usage for a period of one (1) year from the date of purchase.

Any product reported to the authorized dealer or to Kraus as being defective within the warranty period will be repaired or replaced with a product of equal value at the option of Kraus.

## Commercial Warranty

Kraus USA Plumbing, LLC ("Kraus") warrants its Products for a period of one (1) year to commercial purchasers of Products used in industrial, commercial and business applications.

## Care and Cleaning Instructions

Certain cleaning products may cause damage to a Product's finish and use of the following on the Product will void this warranty:

- Abrasive cleaners such as powders, bleach, ammonia, alcohol or chlorine
- Abrasive pads, steel wool or wire brushes

## What is Not Covered

This warranty does not cover Products that were discontinued when purchased or display Products, whether such Products were purchased at discount outlets, unauthorized dealers, and/or sold on clearance. This warranty does not cover any free gifts included with purchase.

This warranty does not cover damage resulting from neglect, misuse (including use for an unintended application), abuse, carelessness, accident, hard water or mineral deposits, exposure to corrosive materials, improper maintenance, alteration of the Product, or failure to follow care, cleaning or installation instructions enclosed with your Product. Kraus recommends that all Kraus Products be installed by a fully licensed and insured trade professional with experience in the installation of bathroom and/or kitchen manufactured goods.

### How to Make a Warranty Claim

If you are a **consumer purchaser**, please contact a Kraus® Customer Service Representative at:

Kraus USA Plumbing, LLC  
12 Harbor Park Drive  
Port Washington, NY 11050  
Toll-free 800-775-0703  
Customerservice@kraususa.com

If you are a **plumbing contractor or trade professional**, please contact a Kraus Pro Representative at:

Kraus USA Plumbing, LLC  
12 Harbor Park Drive  
Port Washington, NY 11050  
516-801-8955  
Proservice@kraususa.com

If you are an **authorized partner**, please contact a Partner Support Representative at:

Kraus USA Plumbing, LLC  
12 Harbor Park Drive  
Port Washington, NY 11050  
516-801-8954  
Partnersupport@kraususa.com

In requesting warranty service, please be ready to provide your proof of purchase and a description of the problem.

Shipping charges will be covered for the first (1) year of the warranted replacement part or product (HI, AK, and Puerto Rico shipping charges may apply). International shipping fees are not included.

#### Limitation on Duration of Implied Warranties

Please note that some states/provinces (including Quebec) do not allow limitations on how long an implied warranty lasts, so the below limitations may not apply to you. TO THE MAXIMUM EXTENT PERMITTED BY APPLICABLE LAW, ANY IMPLIED WARRANTY, INCLUDING THE IMPLIED WARRANTIES OF MERCHANTABILITY AND OF FITNESS FOR A PARTICULAR PURPOSE, IS LIMITED TO THE STATUTORY PERIOD OR THE DURATION OF THIS WARRANTY, WHICHEVER IS SHORTER.

#### Limitation of Special, Incidental or Consequential Damages

Please note that some states/provinces (including Quebec) do not allow the exclusion or limitation of special, incidental or consequential damages, so the below limitations and exclusions may not apply to you. TO THE MAXIMUM EXTENT PERMITTED BY APPLICABLE LAW, THIS WARRANTY DOES NOT COVER, AND KRAUS USA PLUMBING, LLC SHALL NOT BE LIABLE FOR, ANY SPECIAL, INCIDENTAL OR CONSEQUENTIAL DAMAGES (INCLUDING LABOR CHARGES TO REPAIR, REPLACE, INSTALL OR REMOVE THIS PRODUCT), WHETHER ARISING OUT OF BREACH OF ANY EXPRESS OR IMPLIED WARRANTY, BREACH OF CONTRACT, TORT, OR OTHERWISE.

This warranty gives you specific legal rights, and you may also have other rights which vary from state/province to state/province.

## **Accessoires - Garantie Limitée**

Kraus®USA Plumbing, LLC (« Kraus ») étend la présente garantie à l'acheteur d'origine pour un usage domestique personnel des accessoires lorsqu'ils sont achetés auprès d'un détaillant Kraus autorisé et dans son emplacement d'installation d'origine. La présente garantie n'est pas transférable.

Kraus garantit que la structure et la finition des accessoires sont exemptes de défauts de matériaux et de fabrication dans des conditions normales d'utilisation pendant une durée d'un (1) an à partir de la date d'achat.

Tout produit signalé au détaillant autorisé ou à Kraus comme étant défectueux durant la période de garantie sera réparé ou remplacé par un produit de valeur égale au choix de Kraus.

### Garantie commerciale

Kraus USA Plumbing, LLC (« Kraus ») garantit ses produits pour une période d'un (1) an aux acheteurs de produits à usage industriel, commercial et professionnel.

### Instructions d'entretien et de nettoyage

Certains produits de nettoyage peuvent endommager la finition d'un produit et l'utilisation des produits suivants sur le produit annulera la présente garantie :

- Nettoyants abrasifs tels que les poudres, l'eau de Javel, l'ammoniaque, l'alcool ou le chlore
- Tampons abrasifs, laine d'acier ou brosses métalliques

### Ce qui n'est pas couvert

Cette garantie ne couvre pas les produits abandonnés ou en démonstration, que ces articles soient achetés dans des points de vente au rabais, auprès de détaillants non autorisés et/ou en liquidation. Cette garantie ne couvre pas les cadeaux compris dans l'achat.

Cette garantie ne couvre pas les dommages résultant de la négligence, de la mauvaise utilisation (y compris lors d'une utilisation pour une application imprévue), d'abus, d'accident, d'eau dure ou de dépôts minéraux, d'exposition à des matériaux corrosifs, de l'entretien inapproprié, de la modification du produit ou du non-respect des instructions d'entretien ou d'installation fournies avec votre produit. Kraus recommande que tous les produits Kraus soient installés par des professionnels compétents autorisés et assurés ayant une expérience dans l'installation de produits manufacturés de salle de bain et/ou de cuisine.

### Comment faire une réclamation au titre de la garantie

Si vous êtes un **acheteur**, veuillez communiquer avec un représentant du service à la clientèle de Kraus\* à l'adresse suivante :

Kraus USA Plumbing, LLC  
12 Harbor Park Drive  
Port Washington, NY 11050  
Numéro sans frais : 800-775-0703  
Customerservice@kraususa.com

Si vous êtes un **entrepreneur en plomberie ou un professionnel compétent**, veuillez communiquer avec un représentant Kraus Pro à l'adresse suivante : Kraus USA Plumbing, LLC

12 Harbor Park Drive  
Port Washington, NY 11050  
516-801-8955  
Proservice@kraususa.com

Si vous êtes un **partenaire autorisé**, veuillez communiquer avec un représentant du soutien aux partenaires à l'adresse suivante :

Kraus USA Plumbing, LLC  
12 Harbor Park Drive  
Port Washington, NY 11050 516-801-8954  
Partnersupport@kraususa.com

En demandant un service de garantie, veuillez être prêt à fournir votre preuve d'achat et une description du problème.

Les frais d'expédition seront couverts pendant la première (1) année de la pièce ou du produit de remplacement garanti (des frais d'expédition pour HI, AK et Puerto Rico peuvent s'appliquer). Les frais d'expédition internationaux ne sont pas inclus.

#### Limitation de la durée des garanties implicites

Veillez noter que certains états/certaines provinces (y compris le Québec) n'autorisent pas les limitations de la durée d'une garantie implicite, de sorte que les limitations ci-dessous peuvent ne pas s'appliquer dans votre cas. DANS LA MESURE LA PLUS LARGE AUTORISÉE PAR LA LOI APPLICABLE, TOUTE GARANTIE IMPLICITE, Y COMPRIS LES GARANTIES IMPLICITES DE QUALITÉ MARCHANDE ET DE CONVENANCE À UN USAGE PARTICULIER, EST LIMITÉE À LA PÉRIODE LÉGALE OU À LA DURÉE DE LA PRÉSENTE GARANTIE, LA PLUS COURTE ÉTANT RETENUE.

#### Limitation des dommages spéciaux, indirects ou immatériels

Veillez noter que certains états/certaines provinces (y compris le Québec) n'autorisent pas l'exclusion ou la limitation des dommages spéciaux, indirects ou immatériels, de sorte que les limitations et exclusions ci-dessous peuvent ne pas s'appliquer dans votre cas. DANS LA MESURE LA PLUS LARGE AUTORISÉE PAR LA LOI APPLICABLE, CETTE GARANTIE NE COUVRE AUCUN DOMMAGE SPÉCIAL, INDIRECT OU IMMATÉRIEL (Y COMPRIS LES FRAIS DE MAIN-D'ŒUVRE LIÉS À LA RÉPARATION, AU REMPLACEMENT, À L'INSTALLATION OU AU RETRAIT DE CE PRODUIT), QU'IL RÉSULTE DE LA VIOLATION DE TOUTE GARANTIE EXPRESSE OU IMPLICITE, DE LA VIOLATION D'UN CONTRAT, D'UN DÉLIT OU AUTRE. EN OUTRE, KRAUS USA PLUMBING, LLC N'EST EN AUCUN CAS TENUE POUR RESPONSABLE DESDITS DOMMAGES.

Cette garantie vous donne des droits juridiques spécifiques et vous pouvez également avoir d'autres droits qui varient d'un état à l'autre ou d'une province à l'autre.

# IMPORTANT

## Register Your Kraus Product / Enregistrez votre produit Kraus

**Activate** Your Warranty /  
**Activez** votre garantie

**Access** Premium Customer Support /  
**Accédez** au soutien à la clientèle supérieur

**Get** Product Information /  
**Obtenez** des informations sur les produits

**REGISTER TODAY /  
ENREGISTREZ-VOUS  
AUJOURD'HUI**

[kraususa.com/registration](http://kraususa.com/registration)



**Kräus**<sup>®</sup>  
www.kraususa.com