

# INSTALLATION GUIDE GUIDED'INSTALLATION GUÍA PARA INSTALACIÓN

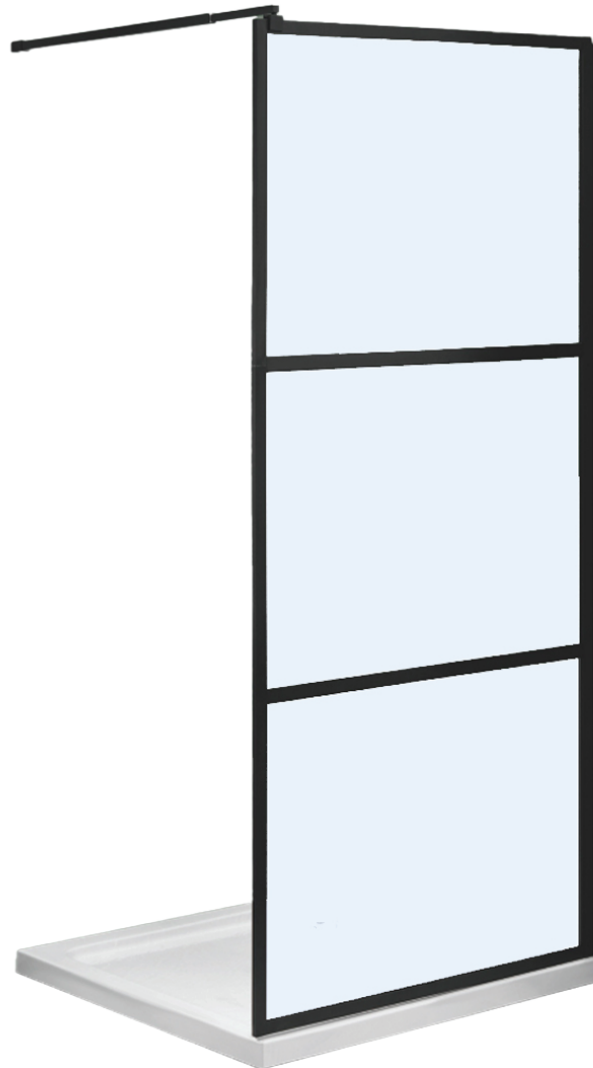

MODULAR WALK-IN SHOWER 36  
DOUCHE MODULAIRE À L'ITALIENNE 36  
DUCHA MODULAR ABIERTA 36



## TO GET STARTED

Before you begin, read all instructions carefully.

This manual is a graphic reference for installation purposes. Some graphic elements and components may differ.

Consult local building codes to ensure that installation complies with standards in your area.

**Inspect unit carefully to ensure there is no damage or defects. If such is the case, contact your distributor. If damage has occurred during transport, contact your carrier.**

Make sure you have received all parts (tools not included)

**The installation has to be done by a specialist.**

## IMPORTANT NOTES

The room in which the shower is installed has to have an efficient and effective ventilation system.

The place where the cabin is installed has to have an even, horizontal floor on the same level as the rest part of the room, even vertical walls, and the angle between them is 90°.

Installation requires at least 2 people. Use safety goggles as well as gloves during installation.

**Glass is fragile, handle with caution.**

## POUR COMMENCER

Avant de débiter les travaux, lisez attentivement les instructions d'installation.

Ce manuel est une référence graphique pour l'installation. Certains éléments graphiques et composantes peuvent différer.

Consultez le code du bâtiment de votre région, afin que l'installation respecte les normes en vigueur.

**Lors de la réception, inspectez le produit afin de vérifier que tout soit en bonne condition. Si un problème survient, signalez immédiatement le distributeur. Si le dommage est causé par le transporteur, contactez le immédiatement.**

Assurez-vous que toutes les pièces sont incluses. (outils ne sont pas inclus)

**L'installation doit être faite par un professionnel.**

## NOTES IMPORTANTES

La pièce dans laquelle la douche est installée doit disposer d'un système de ventilation efficace et performant.

L'endroit où la cabine est installée doit avoir un sol horizontal et régulier au même niveau que le reste de la pièce, des murs verticaux et un angle entre eux de 90°.

L'installation nécessite au moins 2 personnes. Utilisez des lunettes de sécurité ainsi que des gants pendant l'installation.

**Le verre est fragile, manipuler avec précaution.**

## PARA COMENZAR

Leer todas las instrucciones cuidadosamente antes de empezar.

Este manual es una referencia gráfica para propósitos de instalación. Puede que algunos elementos y componentes gráficos varíen.

Consultar los códigos locales para asegurarse de que la instalación cumpla con las normas en su zona.

**Inspeccionar la unidad cuidadosamente para asegurarse de que no tiene defectos ni está dañada. De ser así, póngase en contacto con su distribuidor. Si los daños sucedieron durante el transporte, contactar a su transportista.**

Asegurarse de haber recibido todas las piezas (no se incluyen herramientas).

**La instalación debe ser realizada por un especialista.**

## AVISOS IMPORTANTES

La habitación en la que se instala la ducha debe tener un sistema de ventilación eficiente y efectivo.

El lugar donde se instala la cabina debe tener un suelo horizontal y uniforme al mismo nivel que el resto de la habitación, paredes verticales uniformes y un ángulo entre ellas de 90°.

La instalación requiere al menos 2 personas. Utilice gafas de protección y guantes durante la instalación.

**El vidrio es frágil, manéjelo con precaución.**

## TOOLS NEEDED

(not included)

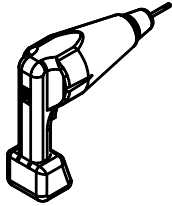

PERCEUSE  
DRILL  
TALADRO

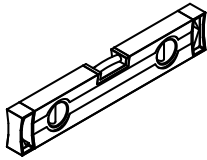

NIVEAU  
LEVEL  
NIVEL

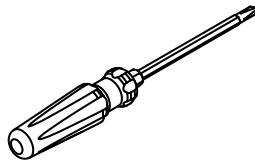

TOURNEVIS  
SCREW DRIVER  
DESTORNILLADOR

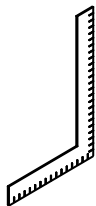

ÉQUERRE  
SET SQUARE  
ESCUADRA

## OUTILS REQUIS

(non inclus)

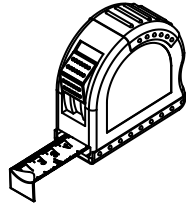

RUBAN À MESURER  
MEASURING TAPE  
CINTA PARA MEDIR

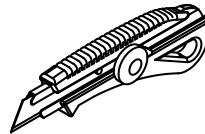

COUPEAU DE PRECISION  
PRECISION KNIFE  
PRECISIÒN DE CUCHILLA



SILICONE  
SILICONE  
SILICIO

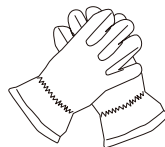

Work gloves  
Gants de travail  
Guantes de trabajo

## HERRAMIENTAS NECESARIAS

(no incluidas)

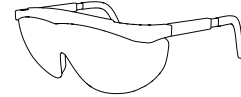

Safety glasses  
Lunettes de sécurité  
Gafas de seguridad

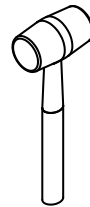

MAILLET  
MALLET  
MAZO

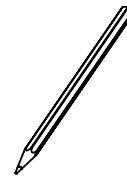

CRAYON  
PENCIL  
LÁPIZ

**PARTS LIST**

**LISTE DES PIECES**

**LISTA DE PIEZAS**

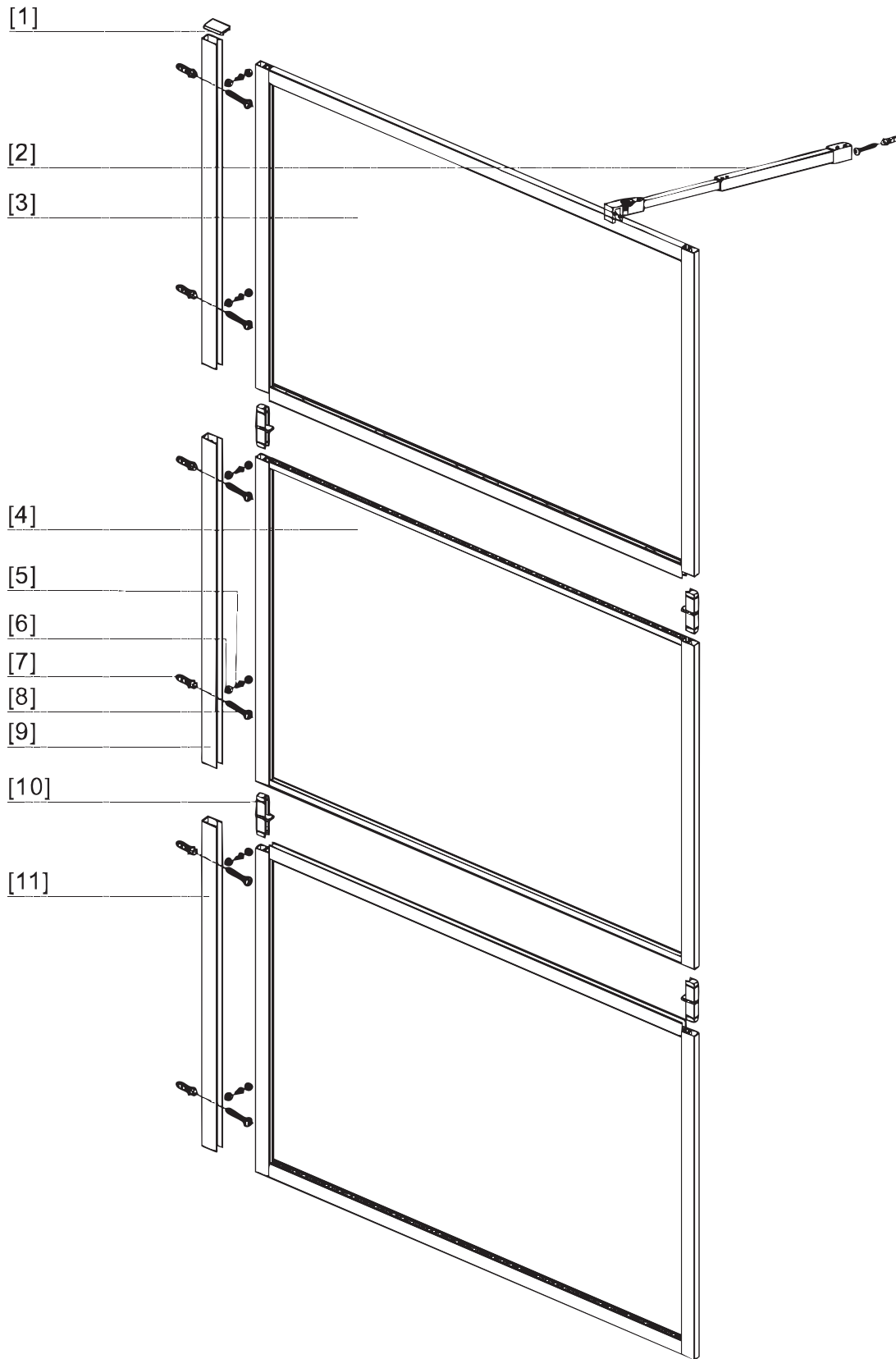

# PARTS LIST

# LISTE DE PIÈCES

# LISTA DE PIEZAS

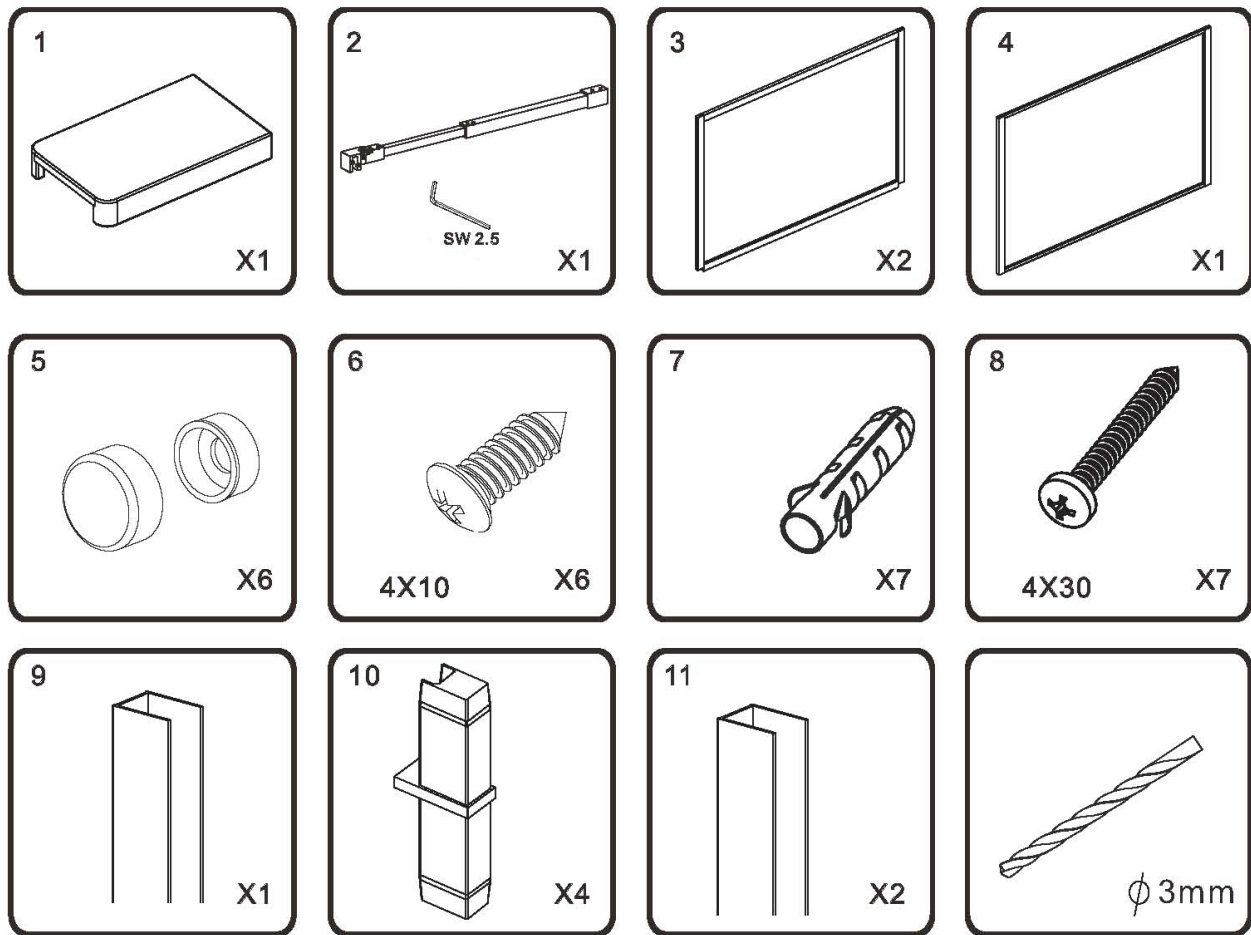

ITEM	CODE	DESCRIPTION	QTY
1	SD17-36-BLK-01	Top cap/Capuchon supérieur/Tapa superior	1
2	SD17-36-BLK-02	Support bracket/Support de fixation/Soporte de fijación	1
3	SD17-36-BLK-03	Top & bottom glass panel/Panneau de verre supérieur et inférieur/Panel de vidrio superior inferior	2
4	SD17-36-BLK-04	Middle glass panel/Panneau de verre central/Panel de vidrio central	1
5	SD17-36-BLK-05	Screw cover/Cache-vis/Cubretornillo	6
6	SD17-36-BLK-06	Rounded screw 4x10/Vis ronde 4x10/Tornillo redondo 4x10	6
7	SD17-36-BLK-07	Wall anchor/Cheville murale/Anclaje de pared	7
8	SD17-36-BLK-08	Rounded screw 4x30/Vis ronde 4x30/Tornillo redondo 4x30	7
9	SD17-36-BLK-09	Middle wall jamb/Montant mural central/Jamba de pared central	1
10	SD17-36-BLK-10	Joint bracket/Support d'assemblage/Soporte de unión	4
11	SD17-36-BLK-11	Top & Bottom wall jamb/Montant mural supérieur et inférieur/Jamba de pared superior inferior	2

# PREPARATION

Please review the flooring diagram before starting to ensure proper installation.

Measure the exact size of your shower base and mark the drain position on the floor accordingly. While the measurement table can be used as a guide, always base your markings on the actual dimensions of your shower base.

Be sure to install your shower base first by following the specific instructions provided with it, before proceeding with the installation of the walk-in shower panels.

# PRÉPARATION

Veillez consulter le schéma du plancher avant de commencer pour garantir une installation correcte.

Mesurez la taille exacte de votre base de douche et marquez la position du drain sur le sol en conséquence. Bien que le tableau des mesures puisse servir de guide, basez toujours vos marques sur les dimensions réelles de votre base de douche.

Assurez-vous d'installer d'abord votre base de douche en suivant les instructions spécifiques fournies avec celle-ci, avant de procéder à l'installation des panneaux de douche à l'italienne.

# PREPARACIÓN

Por favor, revise el diagrama del piso antes de comenzar para asegurar una instalación adecuada.

Mida el tamaño exacto de la base de su ducha y marque la posición del desagüe en el piso en consecuencia. Aunque la tabla de medidas puede usarse como guía, siempre base sus marcas en las dimensiones reales de la base de su ducha.

Asegúrese de instalar primero la base de su ducha siguiendo las instrucciones específicas proporcionadas con ella, antes de proceder con la instalación de los paneles de la ducha abierta.

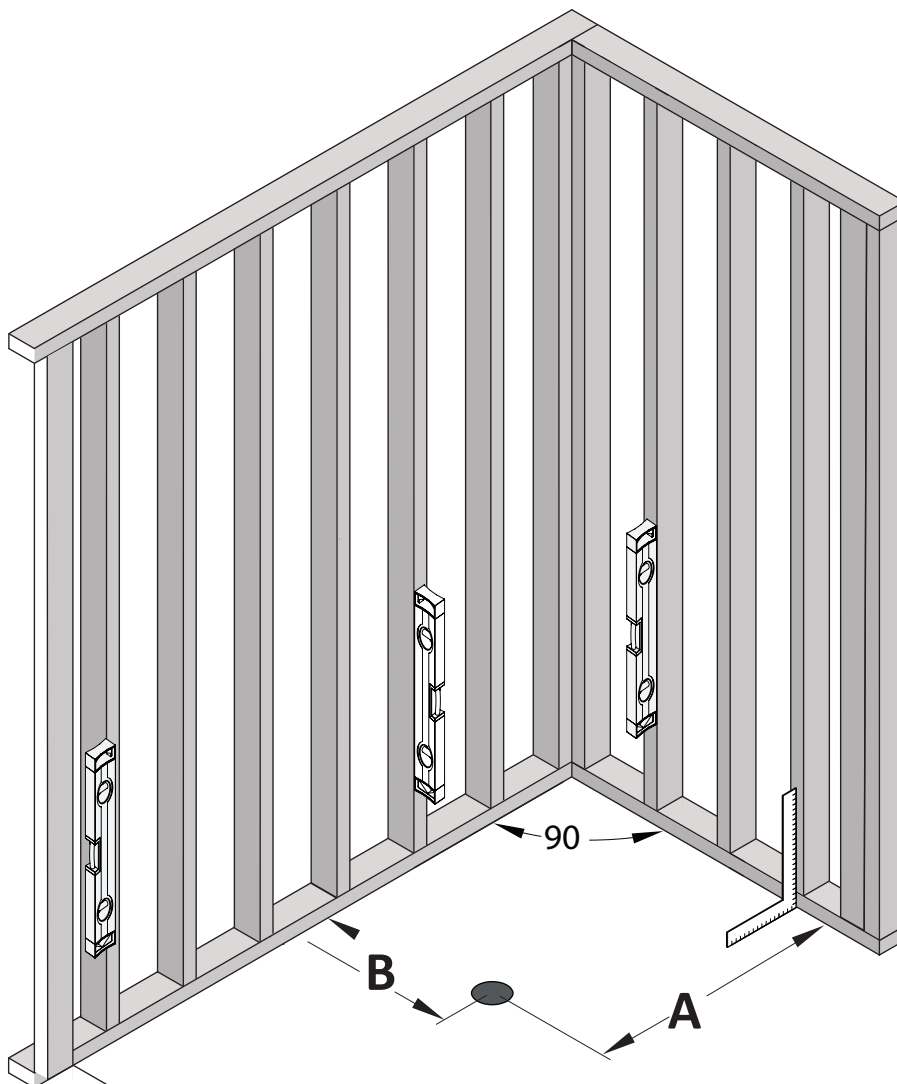

# SHOWER DOOR INSTALLATION

# INSTALLATION DE LA PORTE DE DOUCHE

# INSTALACIÓN DE LA PUERTA DE DUCHA

## 1

Position the wall jambs (part 11) 15 mm inside from the edge of the shower base.

Positionnez les montants muraux (pièce 11) à 15 mm à l'intérieur du bord de la base de douche.

Coloque las jambas de pared (pieza 11) 15 mm hacia adentro desde el borde de la base de la ducha.

Temporarily hold all three wall jambs in place to keep them stable.

Maintenez temporairement les trois montants muraux en place pour les stabiliser.

Sostenga temporalmente las tres jambas de pared en su lugar para mantenerlas estables.

Mark the locations for the pre-drilled holes, then drill 6.0 mm holes and insert the anchors before securing the wall jambs.

Marquez les emplacements des trous pré-perçés, puis percez des trous de 6,0 mm et insérez les chevilles avant de fixer les montants muraux.

Marque las ubicaciones para los agujeros preperforados, luego taladre agujeros de 6,0 mm e inserte los anclajes antes de asegurar las jambas de pared.

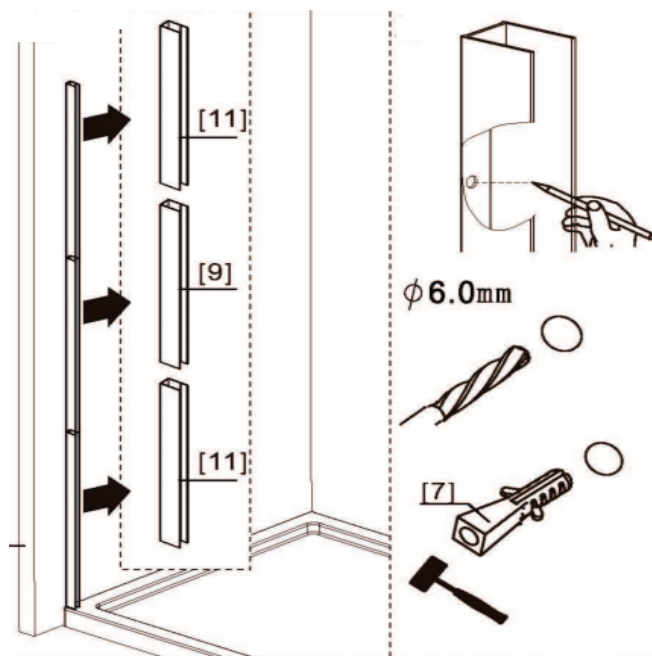
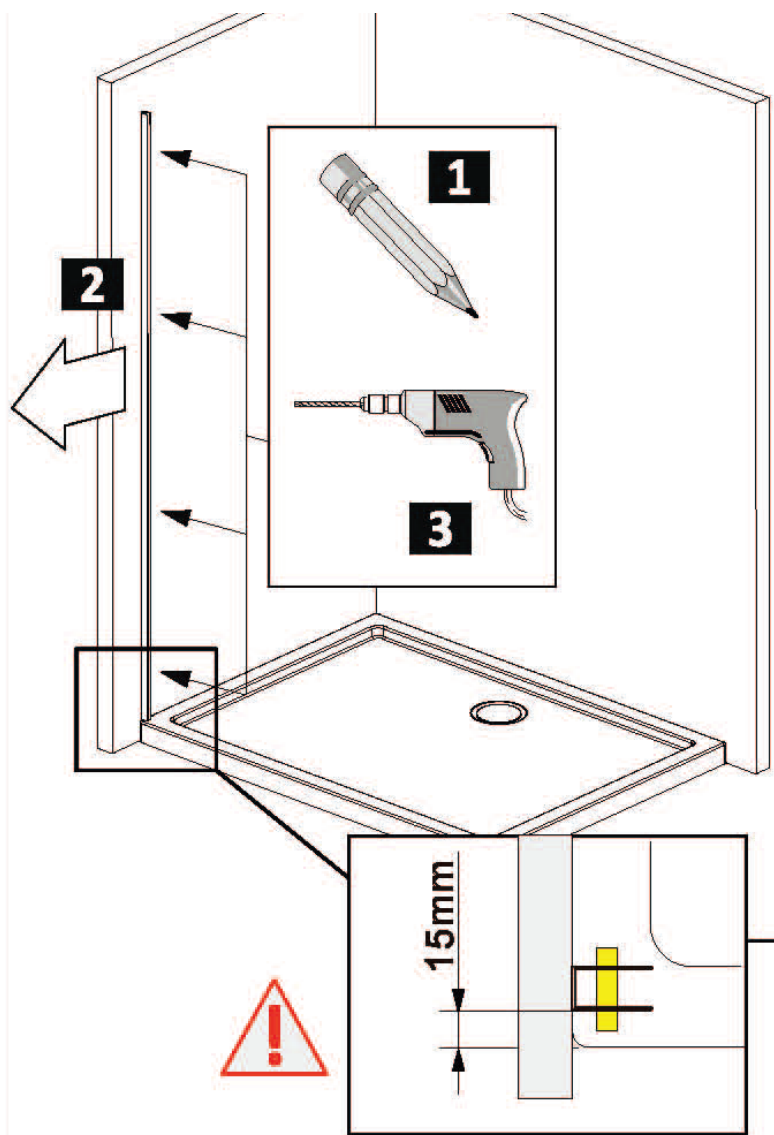

## 2

Secure the wall jambs (parts 9 and 11) using screw (part 8) with a screwdriver. Be careful not to over-tighten the screws.

Fixez les montants muraux (pièces 9 et 11) à l'aide de la vis (pièce 8) avec un tournevis. Faites attention à ne pas trop serrer les vis.

Asegure las jambas de pared (piezas 9 y 11) usando el tornillo (pieza 8) con un destornillador. Tenga cuidado de no apretar demasiado los tornillos.

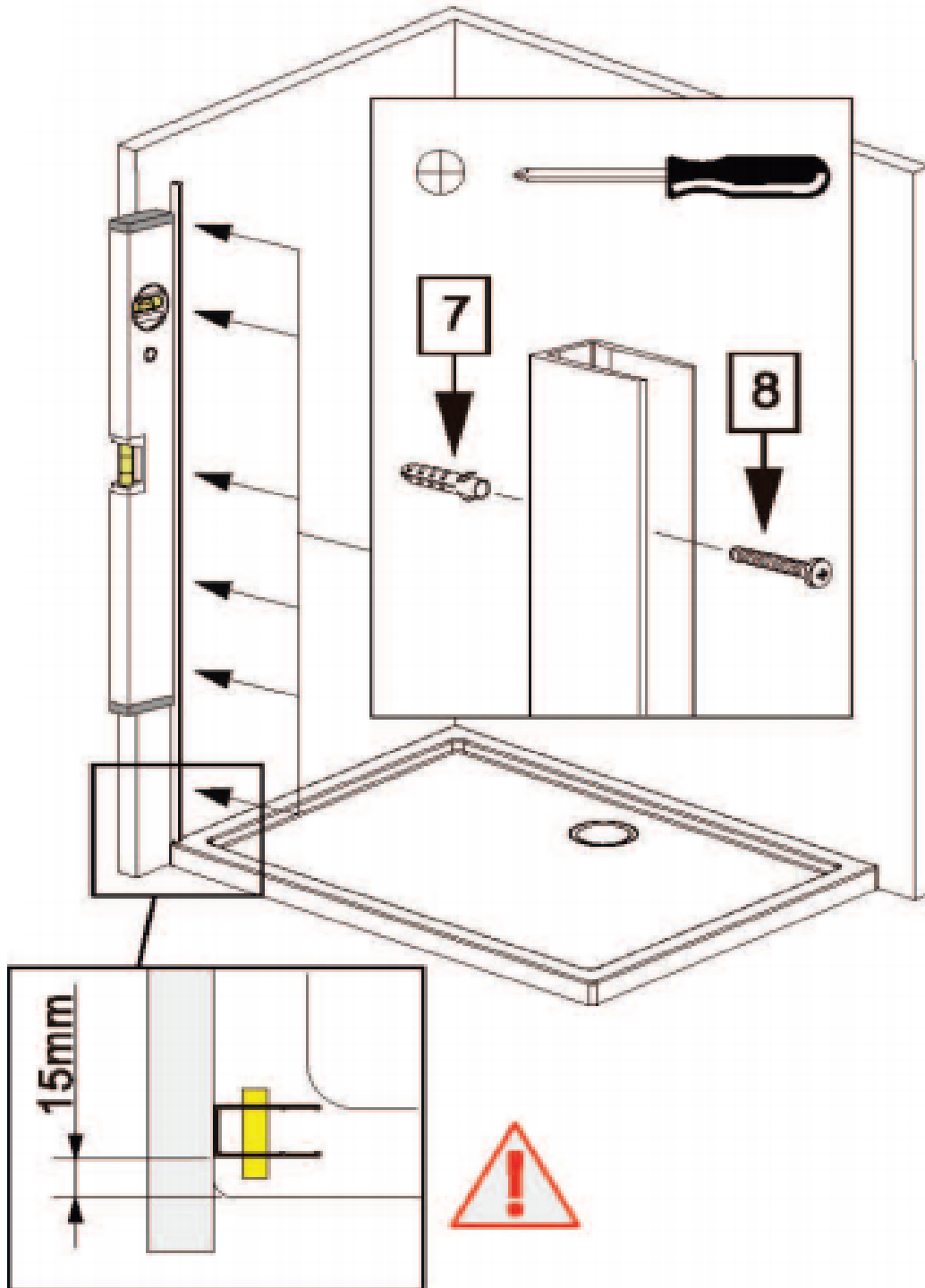

# 3

Attach two joint brackets (part 10) to the enclosure channels of the selected bottom glass panel (part 3).

Then, attach another two joint brackets to the enclosure channels of the middle glass panel (part 4), as shown in the diagram below.

Fixez deux supports d'assemblage (pièce 10) aux profils de fixation du panneau de verre inférieur sélectionné (pièce 3).

Ensuite, fixez deux autres supports d'assemblage aux profils de fixation du panneau de verre central (pièce 4), comme indiqué dans le schéma ci-dessous.

Coloque dos soportes de unión (pieza 10) en los canales de fijación del panel de vidrio inferior seleccionado (pieza 3).

mluego, coloque otros dos soportes de unión en los canales de fijación del panel de vidrio central (pieza 4), como se muestra en el diagrama a continuación.

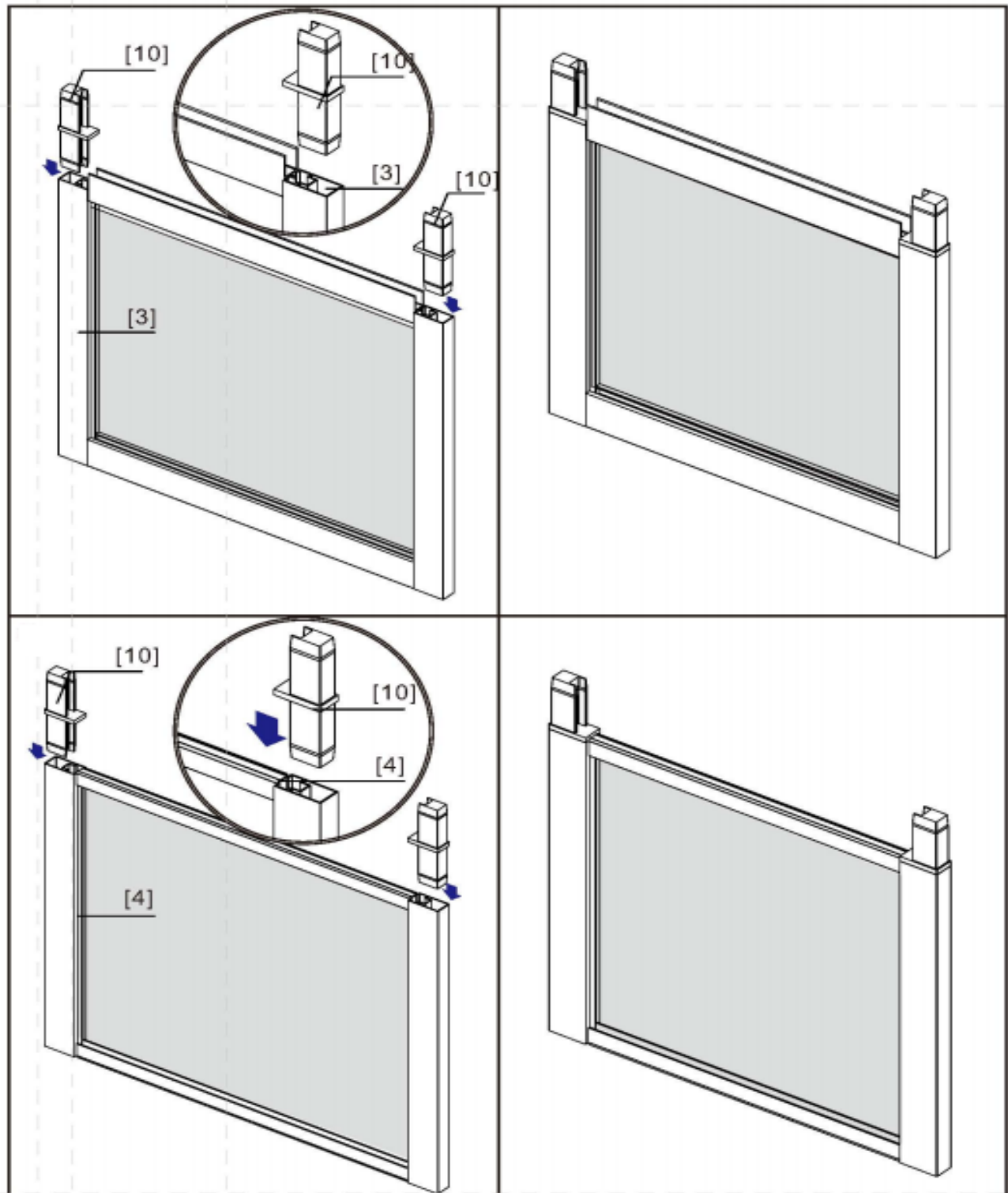

# 4

Place the bottom glass panel into the channel of the wall jamb.

Placez le panneau de verre inférieur dans le profil du montant mural.

Coloque el panel de vidrio inferior en el canal de la jamba de pared.

Then, connect the middle glass panel (part 4) by inserting the joint brackets into its bottom channels, as shown in the diagram below.

Ensuite, connectez le panneau de verre central (pièce 4) en insérant les supports d'assemblage dans ses profils inférieurs, comme indiqué dans le schéma ci-dessous.

Luego, conecte el panel de vidrio central (pieza 4) insertando los soportes de unión en sus canales inferiores, como se muestra en el diagrama a continuación.

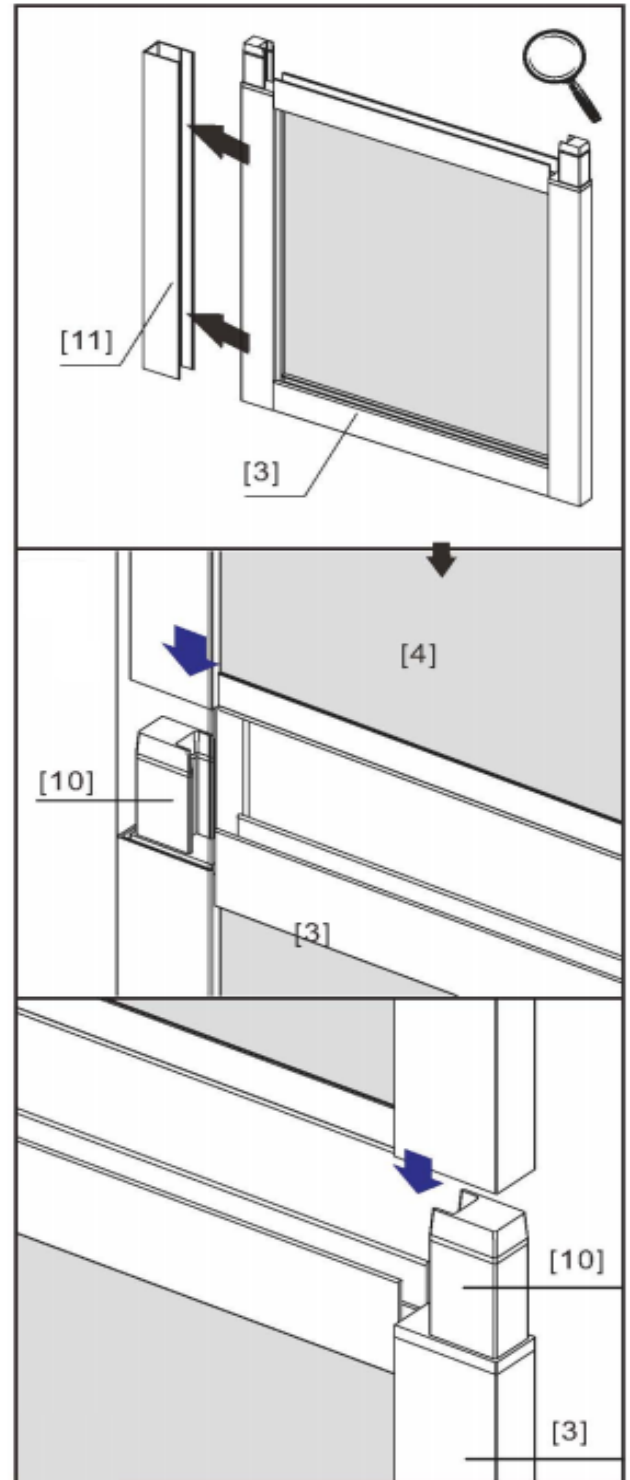
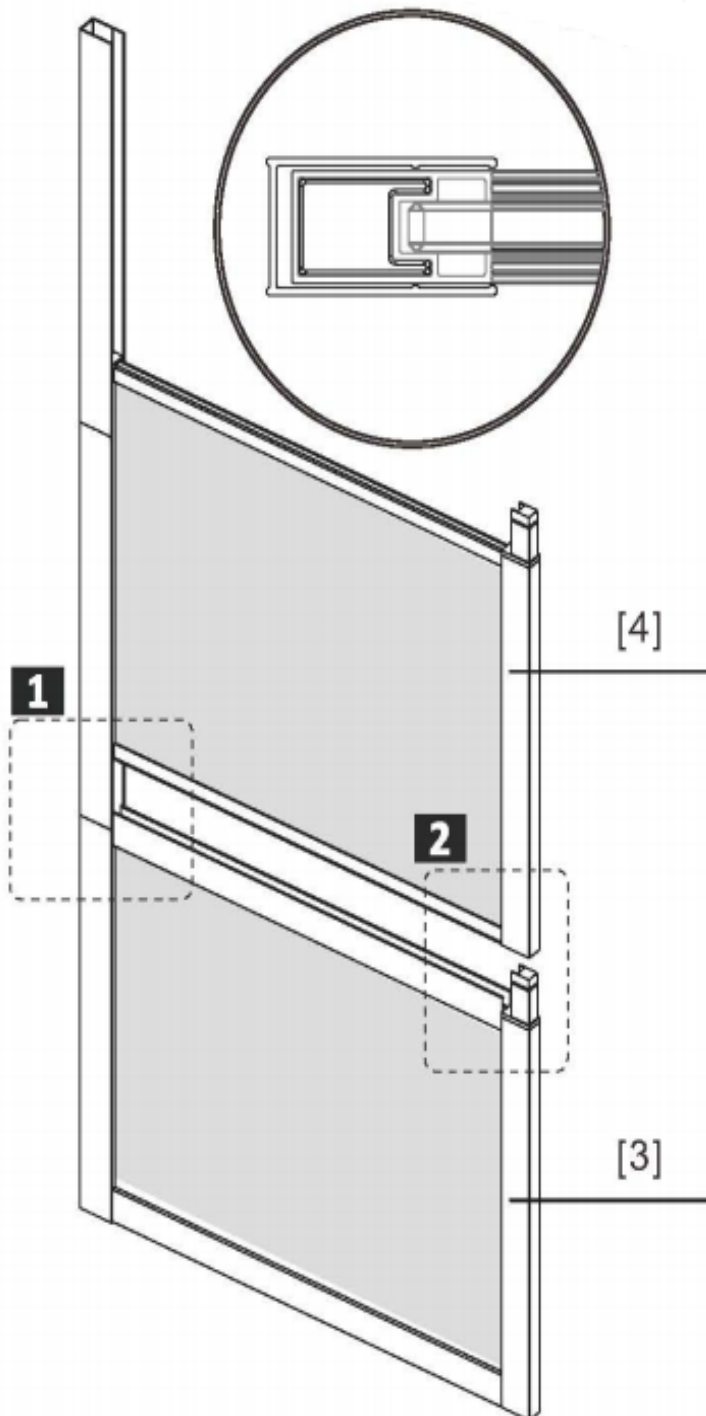

# 5

Insert the top glass panel (part 3) into the joint brackets attached to the middle glass panel (part 4).

Once assembled, place the full glass panel unit into the wall jamb at your desired position.

Use a level to ensure the panels are perfectly straight.

Once aligned, secure the panel by drilling three holes from the inside of the wall jamb, through the first layer of the enclosure. Do not drill through the outer side of the wall jamb. Finally, cover the holes with cap (part 6) as shown in the diagram below.

Protégez la base de douche en la recouvrant d'un morceau de carton.

Percez des trous à travers le bord de la bride dans le bois de la structure accompagnante. Fixez la base en vissant.

Installez le placoplâtre au-dessus de la bride, puis montez le mur fini devant, en suivant les instructions indiquées dans le schéma.

Une fois les panneaux alignés, fixez-les en perçant trois trous depuis l'intérieur du montant mural, à travers la première couche du profil. Ne percez pas le côté extérieur du montant mural. Enfin, couvrez les trous avec le capuchon (pièce 6), comme indiqué dans le schéma ci-dessous

Proteja la base de la ducha cubriéndola con un trozo de cartón.

Perfore agujeros a través del borde de la brida en la madera de la estructura adyacente. Asegure la base atornillando.

Instale el panel de yeso encima de la brida y luego monte la pared terminada delante, siguiendo las instrucciones mostradas en el diagrama.

Una vez alineados, asegure el panel perforando tres agujeros desde el interior de la jamba de pared, atravesando la primera capa del perfil. No perforo el lado exterior de la jamba de pared. Finalmente, cubra los agujeros con la tapa (pieza 6), como se muestra en el diagrama a continuación.

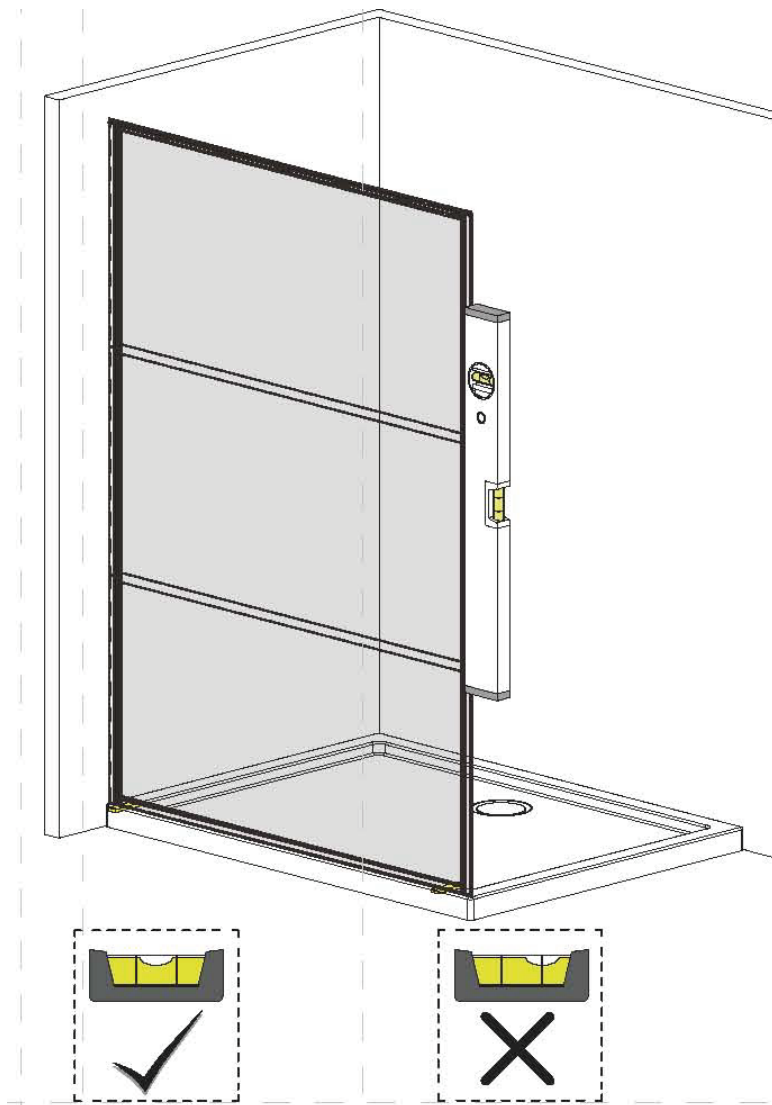
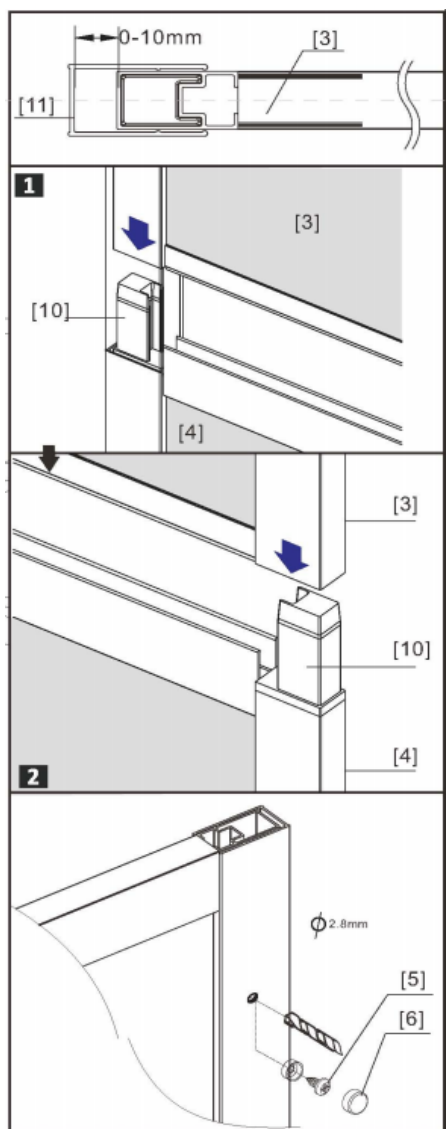

# 6

Place the support bracket (part 2) on top of the glass panel. Ensure it is level, then use a pencil to mark the position of the support rail bracket on the wall.

Disassemble the support rail bracket and drill a 6.0 mm hole at the marked position, using the bracket's pre-drilled hole as a reference. Insert the wall anchor, then use screw (part 8) to attach the support bracket to the wall.

Finally, place the support rail back onto the bracket and secure it using an Allen key.

Placez le support de fixation (pièce 2) sur le dessus du panneau de verre. Assurez-vous qu'il est de niveau, puis utilisez un crayon pour marquer la position du support de la barre de renfort sur le mur.

Démontez le support de la barre de renfort et percez un trou de 6,0 mm à l'endroit marqué, en utilisant le trou pré-percé du support comme référence. Insérez la cheville murale, puis fixez le support au mur à l'aide de la vis (pièce 8).

Enfin, remettez la barre de renfort sur le support et fixez-la à l'aide d'une clé Allen.

Coloque el soporte de fijación (pieza 2) en la parte superior del panel de vidrio. Asegúrese de que esté nivelado, luego use un lápiz para marcar la posición del soporte del riel de refuerzo en la pared.

Desmonte el soporte del riel de refuerzo y taladre un agujero de 6,0 mm en la posición marcada, usando como referencia el agujero preperforado del soporte. Inserte el anclaje de pared, luego utilice el tornillo (pieza 8) para fijar el soporte a la pared.

Finalmente, vuelva a colocar el riel de refuerzo sobre el soporte y fíjelo con una llave Allen.

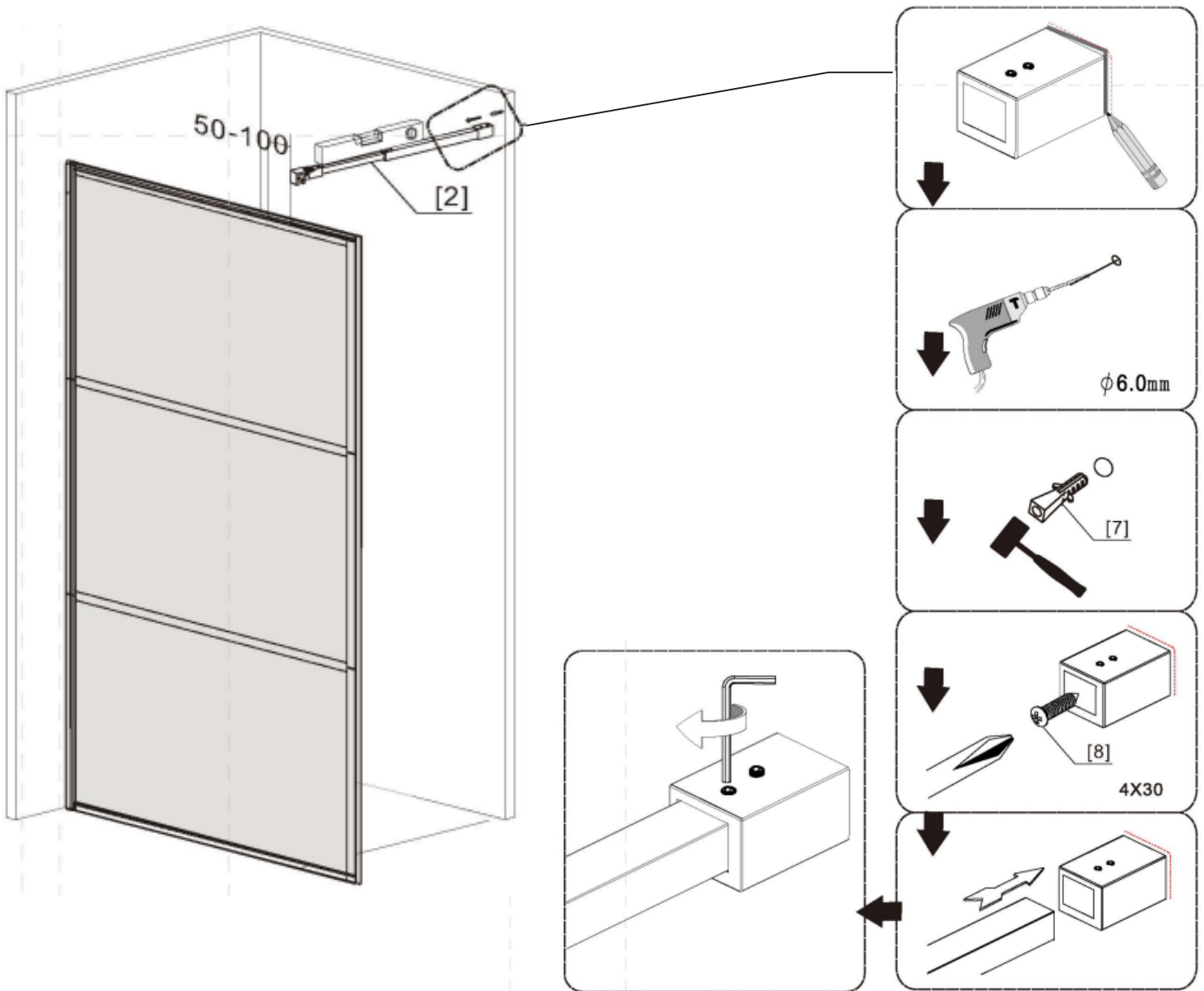

# 7

Adjust the support rail to the desired position and tighten it securely using an Allen key.

Ajustez la barre de renfort à la position souhaitée et serrez-la fermement à l'aide d'une clé Allen.

Ajuste el riel de soporte a la posición deseada y apriételo firmemente con una llave Allen.

Before inserting the support clamp onto the glass panel, apply the support clamp silicone. Then, place the support clamp and secure it firmly with an Allen key.

Avant d'insérer la pince de support sur le panneau de verre, appliquez le silicone sur la pince de support. Ensuite, placez la pince de support et fixez-la solidement avec une clé Allen.

Antes de insertar la abrazadera de soporte en el panel de vidrio, aplique silicona en la abrazadera de soporte. Luego, coloque la abrazadera y asegúrela firmemente con una llave Allen.

Finish the installation by placing the top cover (part 1) onto the top of the wall jamb.

Terminez l'installation en plaçant la couverture supérieure (pièce 1) sur le dessus du montant mural.

Finalice la instalación colocando la tapa superior (pieza 1) en la parte superior de la jamba de pared.

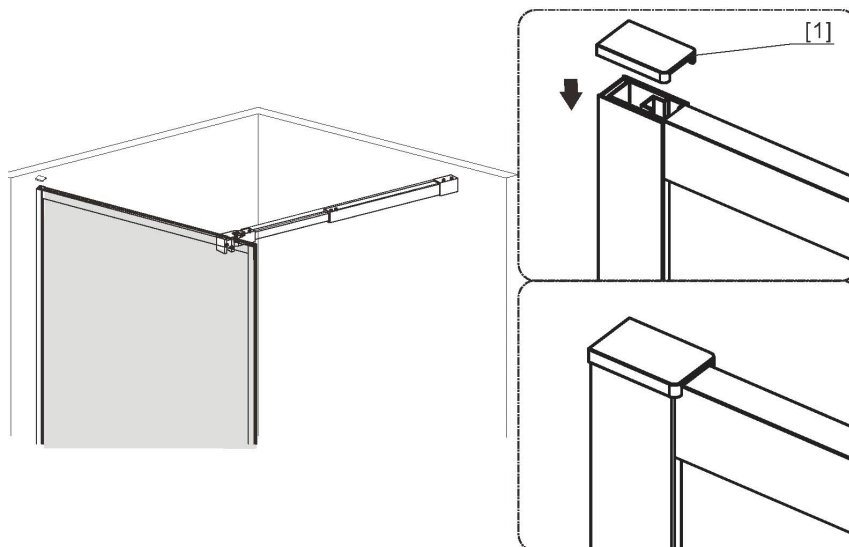
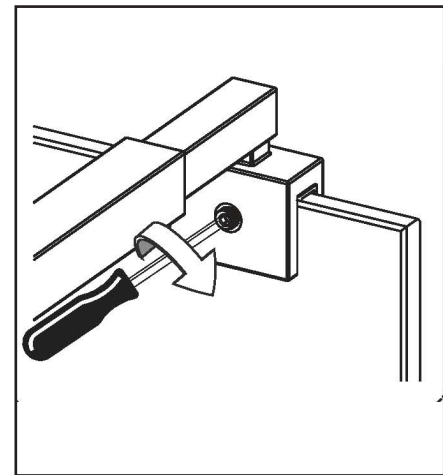
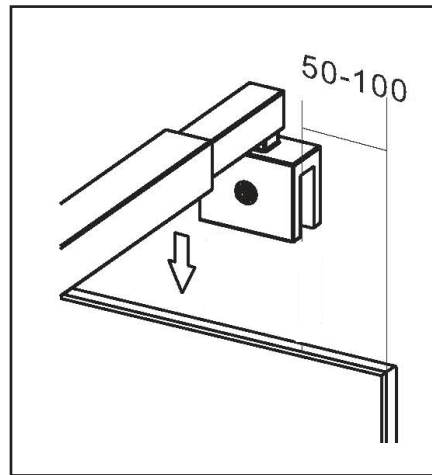
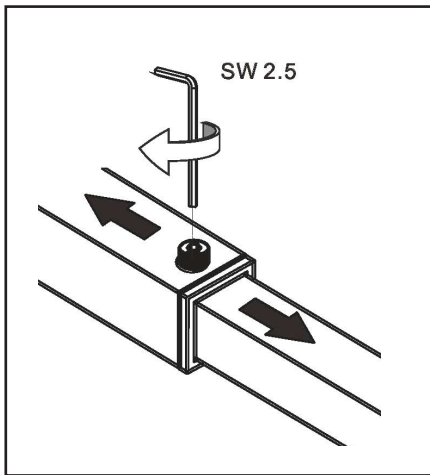

# 8

Apply silicone sealant along the edges of the shower kit, both on the inside and outside, as shown below. Allow the silicone to cure for 24 hours before using the shower.

Appliquez un joint de silicone le long des bords du kit de douche, à la fois à l'intérieur et à l'extérieur, comme indiqué ci-dessous. Laissez le silicone sécher pendant 24 heures avant d'utiliser la douche.

Aplicar sellador de silicona a lo largo de los bordes del kit de ducha, tanto en el interior como en el exterior, como se muestra a continuación. Permita que la silicona se cure durante 24 horas antes de usar la ducha.

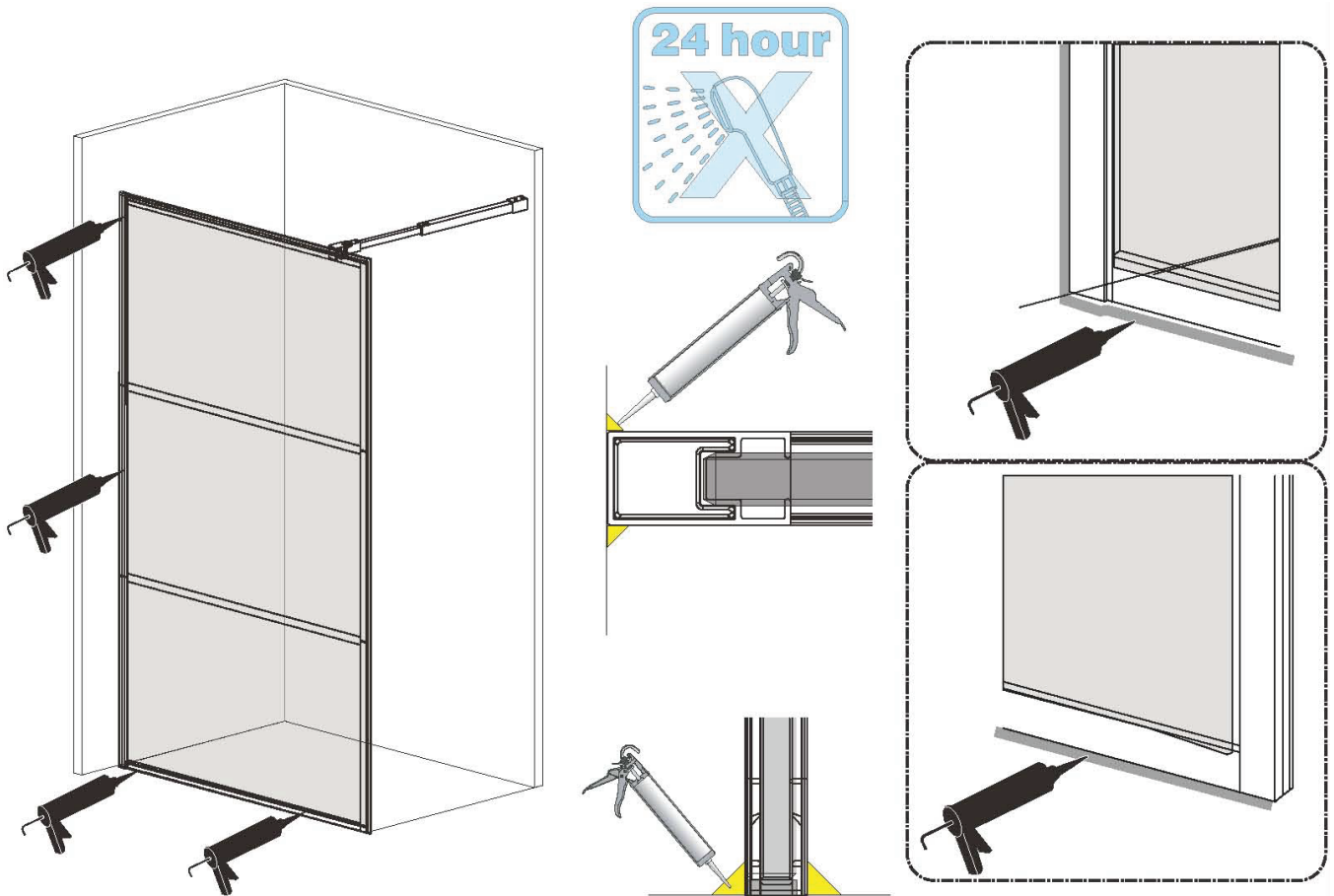

## MAINTENANCE

### Daily care

After each use, remove water on the glass with a squeegee. Use mild dishwashing detergent to keep surfaces bright and clean. Rinse well and dry with a clean cloth.

### Caution

Powdered detergents and abrasive liquid cleaners may damage surfaces.

Do not allow the surface to come into contact with corrosive products such as acetone, nail polish remover, dry cleaning solution, lacquer, paint thinner, gasoline, or etc.

Any cleaning product should be tested on an inconspicuous surface before using to clean. Read the data sheet of the cleaning product to ensure it will not damage the surfaces.

Scratched surface & repairs: Call A&E's customer service.

## ENTRETIEN

### Entretien quotidien

Après chaque utilisation, utilisez une raclette pour enlever les gouttes et l'eau sur le verre. Les savons doux pour vaisselle sont suffisants pour garder la surface propre et brillante. Rincez à fond et sécher avec un chiffon propre.

### Attention

Les détergents en poudre ou liquides abrasifs peuvent endommager les surfaces.

Ne mettez jamais en contact la surface avec des produits corrosifs contenant de l'acétone (nettoyant de vernis à ongles), des solvants, des décapants, de l'essence, etc. Tout produit de nettoyage doit être testé sur une petite surface non-apparente, avant de procéder à un nettoyage complet. Lisez la fiche signalétique du produit de nettoyage et vous assurer qu'il convient aux surfaces à nettoyer.

Surface abîmées et réparations: Contacter le service à la clientèle A&E.

## MANTENIMIENTO

### Cuidado diario

Eliminar el agua después de cada uso con un escurridor. Utilizar detergente suave para lavar trastes para mantener las superficies limpias y brillantes. Enjuagar bien y secar con un paño limpio.

### Advertencia

Los detergentes en polvo y los limpiadores líquidos abrasivos pueden dañar las superficies. No permitir que la superficie entre en contacto con productos corrosivos como acetona, quitaesmalte, solución para lavado en seco, laca, adelgazador de pintura, gasolina, etc.

Debe poner a prueba cualquier producto de limpieza sobre una superficie oculta antes de utilizarlo para limpiar. Leer la hoja de información del producto limpiador para asegurarse de que no dañará las superficies.

Superficies raspadas y reparaciones: Llamar a servicio al cliente de A&E.



**7300 Sherbrooke ST W  
Montreal, Quebec  
Canada  
H4B 1R7**

Please contact us by email  
Veuillez nous contacter par email  
service@aebath.com  
Tel: (514) 482-5403  
1-888-AEBATH5  
(1-888-232-2845  
(Toll Free/Sans frais)  
aebath.com

## WARRNATY

A&E Shower and Baths Inc. (hereafter "A&E") offers the following limited warranty on each of its products. This warranty extends only to the original owner/end-user for personal household use. A&E warrants their products to be free from defects in workmanship and materials under normal use and service for a period of one (1) year from the original date of purchase by the owner/end-user. Any product reported to an authorized dealer or to A&E as being defective within the warranty period will be repaired or replaced (with a product of equal value) at the discretion of A&E. This warranty is not transferable to a subsequent owner. Neither the distributor, authorized A&E dealer, nor any other person has been authorized to make any affirmation or representation of this warranty; any affirmation, representation or warranty other than those contained in this warranty shall not be enforceable against A&E or any other person. A&E reserves the right to modify this warranty at any time, it being understood that such modification will not alter the warranty conditions applicable at the time of the sale of the product in question. This warranty shall not apply following incorrect operating procedures, breakage or damages caused by fault, carelessness, abuse, misuse, misapplication, improper maintenance, alteration or modification of the unit, as well as chemical or natural corrosion, accident, fire, flood, act of God, or any other casualty. This warranty shall not apply to stain or malfunction caused by ferrous water, hard water, or salty water. A&E is not responsible for transportation costs of the defective product from the installation site to A&E, or for the return of any part, or for the cost of labour or services incurred in the removal or reinstallation of any part. A&E expressly disclaims and excludes any liability for the consequential or incidental damage caused or resulting from incidental event, loss of time, loss of use, inconvenience, unnecessary expenses, labour, material of other costs with respect to the application of this warranty or with respect to the removal or replacement of a defective product. Under no circumstances shall A&E or any of its representatives be held liable for injury to any person or damage to any property however arising.

## GARANTIE

A&E Shower & Bath inc. ("A&E") offre la garantie limitée suivante sur ses produits. Cette garantie s'applique uniquement au propriétaire original pour une utilisation domestique. A&E garantit ses produits contre tout défaut de matériau ou de fabrication pour des conditions normales d'utilisation et d'entretien pour une période d'une (1) année à compter de la date d'achat originale du produit par le propriétaire. A&E procédera à la réparation ou au remplacement (avec un produit de même valeur), à sa discrétion, de tout produit dont le défaut sera rapporté au détaillant autorisé ou à A&E durant la période de garantie. Ni le distributeur, ni le concessionnaire autorisé A&E Shower & Bath inc., ni personne d'autre n'est autorisée à faire d'affirmations, de représentations ou de garantie autres que celles stipulées aux présentes; les affirmations, représentations et garanties contrevenant à cette interdiction ne sauraient s'appliquer à A&E ni à une personne d'autre. A&E se réserve le droit de modifier cette garantie en tout temps; il est entendu que de telles modifications ne changeront pas les conditions de la garantie applicable au moment de la vente des produits en cause. La présente garantie ne s'applique pas dans le cas d'utilisations ou d'opérations non conformes ou bris ou dommages causés par la faute, la négligence, le mauvais emploi, usage, entretien ou altération ou la modification du produit, de même que par la corrosion chimique ou naturelle, le feu, l'inondation, les catastrophes naturelles ou tout autre cas fortuit. La présente garantie ne s'applique pas aux taches ou aux résultats provoqués par une eau ferreuse, une eau dure ou une eau salée. Les frais de transport des produits défectueux entre le lieu d'installation et A&E, les frais pour le retour de toutes pièces et les coûts encourus afin d'enlever ou réinstaller une pièce ou produit seront à la charge du client. A&E ne sera pas responsable ni redevable pour les dommages indirects, ni pour les dommages causés ou résultants de cas fortuits, perte de temps, perte d'usage, inconvénients, dépenses fortuites, frais de main-d'oeuvre, de matériaux ou tout les autres coûts relatifs à l'application de cette garantie et à l'enlèvement ou au remplacement de produits défectueux. A&E et ses employés ou représentants ne pourront en aucune circonstance être tenus responsables des dommages causés à une personne ou à des biens, quel que soit la source de ces dommages.

## GARANTÍA

A&E Shower and Baths inc. (de ahora en adelante, «A&E») ofrece la siguiente garantía limitada explícita para cada uno de sus productos. La garantía cubre únicamente al primer propietario/usuario final para su uso personal en el hogar. A&E garantiza que sus productos están libres de defectos de fabricación y material bajo uso y servicio normal por un periodo de un (1) año desde la fecha original de adquisición del propietario/usuario final. Cualquier producto notificado como defectuoso al distribuidor autorizado o a A&E dentro del periodo de garantía será reparado o reemplazado (por un producto del mismo valor) a elección de A&E. La garantía no es transferible a propietarios subsiguientes. Ni el distribuidor, ni el vendedor autorizado de A&E ni cualquier otra persona tienen autoridad para realizar ninguna declaración, representación o garantía; cualquier afirmación, representación o garantía distinta a las que aparecen en la presente garantía no será aplicable contra A&E ni contra ninguna otra persona. A&E se reserva el derecho a modificar esta garantía en cualquier momento, entendiéndose que la susodicha modificación no altere las condiciones de garantía aplicables en el momento de la venta de los productos en cuestión. Esta garantía no será aplicable en caso de procedimientos de operación incorrectos, roturas o daños causados por errores, negligencia, abuso, mal uso, mala aplicación, mantenimiento inadecuado, alteración o modificación de la unidad, así como de corrosión química o natural, accidente, incendio, inundación, causas de fuerza mayor o cualquier otro caso de siniestro. Esta garantía no se aplicará en casos de manchas o mal funcionamiento causado por agua ferrosa o salada. A&E no se hará responsable de los costes de transporte del producto defectuoso desde el lugar de instalación hasta la sede de A&E, ni de la devolución de ninguna pieza, ni tampoco del coste de la labor o de los servicios incurridos durante la retirada o reinstalación de la pieza. A&E se exime y se excluye explícitamente de cualquier responsabilidad por los daños derivados o accidentales causados, o resultantes, de acontecimientos fortuitos, pérdida de tiempo, pérdida de uso, molestias, gastos innecesarios, mano de obra, materiales de otros costes respecto a la aplicación de la presente garantía o relacionados con la retirada o sustitución de un producto defectuoso. En ningún caso se harán responsables A&E o cualquiera de sus representantes por daños personales o materiales, sin importar cómo se haya incurrido en estos.