



# ASSEMBLY INSTRUCTIONS

Pour le français, voir la page 2. Para el español, ver la página 3.

## 1.83 m/6 ft FOLDING PICNIC TABLE

**MODEL 60360**

### BEFORE ASSEMBLY:

- Assemble on a level surface
- At least 2 people recommended for setup



## IMPORTANT, RETAIN FOR FUTURE REFERENCE: READ CAREFULLY.

### TOOLS REQUIRED



10 mm (x2)

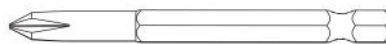

### TABLE OF CONTENTS

Icon Legend.....	4
Warnings & Notices.....	5
Table Assembly.....	6
Table Storage.....	16
Cleaning & Care.....	22
Registration.....	23
Warranty.....	24

### QUESTIONS?

Call: **1-800-225-3865** (English)  
7:00 am–5:00 pm (Monday–Friday) MST  
and 9:00 am–1:00 pm Saturday MST

### CONTACT LIFETIME® CUSTOMER SERVICE:

Live Chat: [www.lifetime.com/customerservice](http://www.lifetime.com/customerservice)  
(click on "LIVE CHAT" tab)

For Customer Service in the United Kingdom and mainland Europe:  
E-mail: [cs@lifetimeproducts.eu](mailto:cs@lifetimeproducts.eu)

**MODEL# AND PRODUCT ID** (both are needed when contacting us)  
Model Number: **60360**  
Product ID:



# INSTRUCTIONS D'ASSEMBLAGE

For English, see page 1. Para el español, ver la página 3.

## TABLE DE PIQUE-NIQUE PLIANTE DE 1,83 m/6 pi

MODÈLE n° 60360

### AVANT L'ASSEMBLAGE :

- Assembler sur une surface de niveau
- Nous recommandons, au moins, 2 adultes pour l'assemblage



## IMPORTANT : À LIRE ATTENTIVEMENT ET À CONSERVER!

### OUTILS REQUIS



### SOMMAIRE

Légende des icônes.....	4
Avertissements et avis.....	5
Assemblage de la table.....	6
Remisage de la table.....	16
Nettoyage et entretien.....	22
Enregistrement.....	23
Garantie.....	25

### QUESTIONS?

Composer le **1-800-225-3865** (Français)  
Du lundi au vendredi 7 h – 17 h (HNR)  
et samedi 9 h – 13 h (HNR)

### CONTACTER AUX SERVICES À LA CLIENTÈLE LIFETIME® :

Chat en direct: [www.lifetime.com/customerservice](http://www.lifetime.com/customerservice)

(cliquer sur la languette « LIVE CHAT »)

Pour les services à la clientèle au Royaume-Uni et du continent européen :

É-mail: [cs@lifetimeproducts.eu](mailto:cs@lifetimeproducts.eu)

### N° DE MODÈLE ET RÉFÉRENCE DU PRODUIT

(Il faut avoir les deux en entrant en contact avec nous)

N° de modèle : **60360**

Référence du produit :



# INSTRUCCIONES DE ENSAMBLAJE

For English, see page 1. Pour le français, voir la page 2.

## MESA PLEGABLE PARA PICNIC DE 1,83 m/6 ft.





**MODELO n° 60360**

### ANTES DEL ENSAMBLE:

- Ensamblar sobre una superficie nivelada
- Recomendamos, al menos, 2 adultos para el ensamble

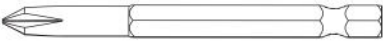

## ¡IMPORTANTE, GUARDAR PARA FUTURA REFERENCIA: LEER CUIDADOSAMENTE!

INSTRUMENTAL REQUERIDO	ÍNDICE
 10 mm (x2)    	Leyenda de íconos.....4 Advertencias y avisos.....5 Ensamblaje de la mesa.....6 Almacenamiento de la mesa.....16 Limpieza y cuidado.....22 Registro.....23 Garantía.....26

### ¿PREGUNTAS?

Marcar: **1-800-225-3865** (Español)  
 De lunes hasta viernes 7:00 h–17:00 h (MST)  
 y sábado 9:00 h–13:00 h (MST)

### PONERSE EN CONTACTO CON LOS SERVICIOS DE CLIENTES DE LIFETIME®:

Chat en vivo: [www.lifetime.com/customerservice](http://www.lifetime.com/customerservice)  
 (clicar en la lengüeta «LIVE CHAT»)  
 Para el servicio a clientes en el Reino Unido y en el continente europeo:  
 Correo electrónico: [cs@lifetimeproducts.eu](mailto:cs@lifetimeproducts.eu)

**MODELO E ID DEL PRODUCTO**  
 (se necesitan los dos al contactarnos)  
 Número de modelo: **60360**  
 ID del producto:



## ICON LEGEND / LÉGENDE DES ICÔNES / SIGNIFICADO DE LOS ÍCONOS



- Indicates special heed should be taken when reading.
- Indique qu'une attention spéciale doit être portée à la lecture.
- Indica que uno debe prestar atención al leer.



- Indicates the parts to be used for a section.
- Indique les pièces à utiliser pour une section.
- Indica las piezas que se usarán para una sección.



- Indicates no parts required for a specific section.
- Indique qu'aucune pièce n'est requise pour une section précise.
- Indica que no se necesitan piezas en una sección específica.



- Indicates the hardware to be used for a section.
- Indique la quincaillerie à utiliser pour une section.
- Indica los artículos de ferretería que se usarán para una sección.



- Indicates no hardware required for a specific page.
- Indique qu'aucun matériel n'est requis pour une page précise.
- Indica que no se necesitan los artículos de ferretería para una página específica.



- Indicates the tools to be used for a section.
- Indique les outils à utiliser pour une section.
- Indica las herramientas que se utilizarán para una sección.



- Indicates to use/not to use an electric drill for a specific step.
- Indique quand utiliser ou ne pas utiliser une perceuse électrique pour une étape précise.
- Indica la utilización o no utilización de un taladro eléctrico para un paso específico.



- These nuts are centerlock nuts. They are designed to be tight; therefore, they will be harder to tighten. Tighten until flush with the metal or plastic.
- Ces écrous sont des écrous de blocage central. Ils sont conçus pour être serrés; de ce fait, ils seront plus difficiles à resserrer. Serrer jusqu'à ce qu'ils soient au ras du métal ou du plastique.
- Estas tuercas son tuercas de bloqueo central. Están diseñadas para estar apretadas; por lo tanto, serán más difíciles de apretar. Apriételas hasta que estén al ras del metal o plástico.



## WARNINGS & NOTICES / AVERTISSEMENTS ET AVIS / ADVERTENCIAS Y AVISOS

### English:

- **Failure to follow these warnings may result in serious injury or property damage and will void warranty.**
- To ensure safety, do not attempt to assemble this product without following the instructions carefully.
- Assemble the product on level ground.
- Be aware that plastic pieces can be damaged by overtightening the screws. To avoid damage, we strongly recommend the use of a #2 Phillips screwdriver. If you insist on using a drill, use one with a low torque setting.
- Two capable adults are required for assembly.
- All who participate in the assembly process should wear safety glasses throughout the assembly.
- Do not use or store hot objects on or near the product.
- Proper and complete assembly are essential to reduce the risk of accident or injury.
- Check all hardware for tightness before and during the usage season.
- When using an umbrella/parasol with this table, always anchor the umbrella to an umbrella base.
- **Most injuries are caused by misuse and/or not following instructions. Use caution when using this product.**

### Français :

- **Le non-respect de ces avertissements peut entraîner des blessures sérieuses ou dommages à la propriété et annulera la garantie.**
- Pour assurer la sécurité, ne pas tenter d'assembler ce produit sans suivre attentivement les instructions.
- Assembler ce produit sur une surface nivelée.
- Il est possible d'endommager les pièces en plastique en serrant les vis excessivement. Pour éviter d'endommager le plastique, nous recommandons vivement l'usage d'un tournevis cruciforme n° 2. Si une perceuse électrique est utilisée, il faut avoir une perceuse de faible puissance.
- Deux adultes sont requis pour monter ce produit.
- Toutes les personnes qui participent à l'assemblage doivent porter des lunettes de sécurité tout au long procédé.
- Ne pas utiliser ou conserver les objets chauds sur ou dans ce produit.
- L'assemblage correct et complet est essentiel pour réduire le risque des dangers ou des blessures.
- Serrer bien toute la quincaillerie avant et au cours de la période d'utilisation.
- S'il y a un parasol avec cette table, bien l'ancrer à un pied de parasol.
- **La plupart des blessures sont causées par l'abus et/ou par le non-respect des instructions. Faire attention en utilisant ce produit.**

### Español:

- **No seguir estas advertencias puede resultar en lesiones graves o daño a la propiedad y anulará la garantía.**
- Para garantizar la seguridad, no intente ensamblar este producto sin seguir cuidadosamente las instrucciones.
- Ensamble el producto sobre una superficie nivelada.
- Tenga en cuenta que las piezas de plástico se pueden dañar al apretar los tornillos en exceso. Para evitar dañar el plástico, recomendamos el uso de un destornillador de punta Phillips No. 2. Si se usa un taladro eléctrico, es importante tener uno de baja potencia.
- Se necesitan dos adultos competentes para ensamblar el producto.
- Todos los que participan en el ensamble del producto deben llevar gafas de seguridad a lo largo del ensamble.
- No use ni almacene objetos calientes en o cerca este producto.
- El ensamble propio y completo es esencial para reducir el riesgo de accidentes y lesiones.
- Apriete todos los elementos de fijación antes de y durante la temporada de uso.
- Al usar una sombrilla con esta mesa, siempre anclar la sombrilla una base para sombrilla.
- **La mayoría de las lesiones son causadas por el uso indebido y/o por no seguir las instrucciones. Tenga cuidado al usar este producto.**

# 1

## TABLE ASSEMBLY / ASSEMBLAGE DE LA TABLE / ENSAMBLAJE DE LA MESA



### HARDWARE REQUIRED / QUINCAILLERIE REQUISE / HERRAJE REQUERIDO

Blister Pack / Blister / Blister

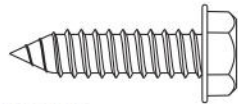

BWH (x8)

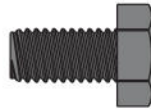

FMN (x4)



AON (x4)



BWI (x8)



### PARTS REQUIRED / PIÈCES REQUISES / PIEZAS REQUERIDAS

Large Parts / Pièces grandes / Piezas grandes

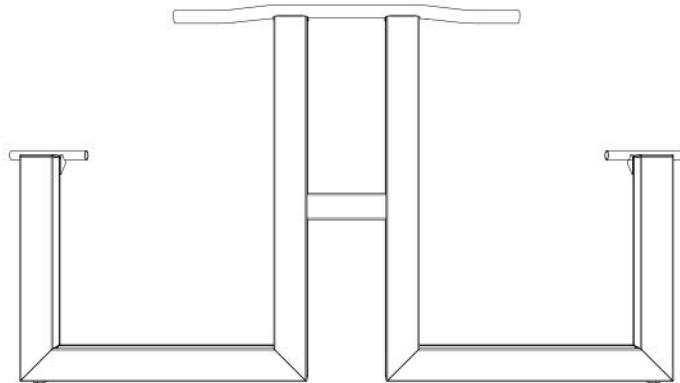

BWO (x2)

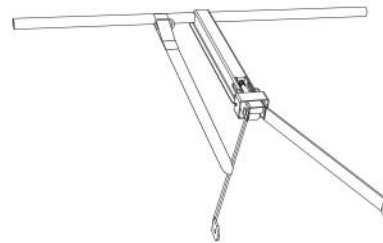

BWP (x2)

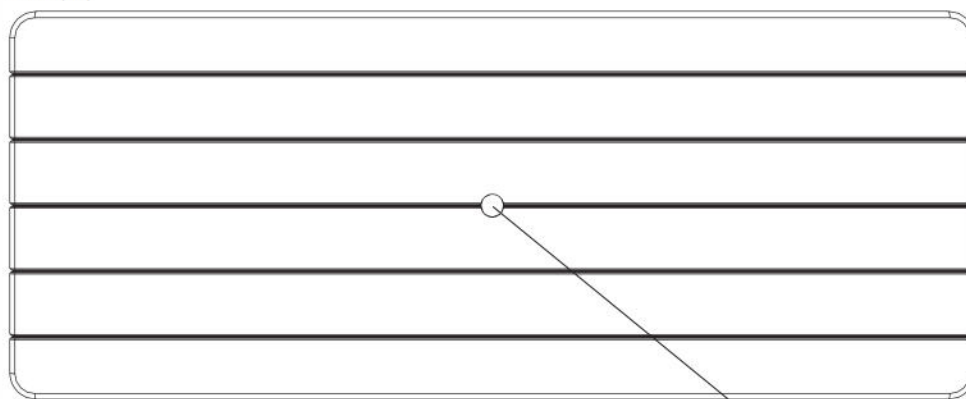

BWM (x1)

BBZ (x1)  
Plug / Capuchon / Tapón

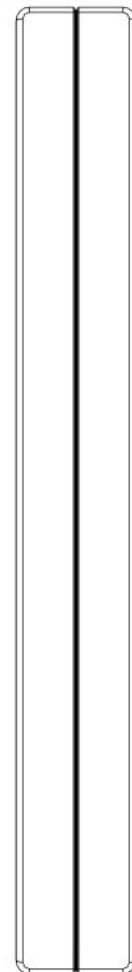

BWN (x2)



### TOOLS REQUIRED / OUTILS REQUIS / INSTRUMENTAL REQUERIDO



10 mm (x2)



## ► SECTION 1 (CONTINUED) / SECTION 1 (SUITE) / SECCIÓN 1 (CONTINUACIÓN)

NO TOOLS AND HARDWARE REQUIRED / AUCUN OUTIL OU QUINCAILLERIE REQUIS / NINGÚN INSTRUMENTAL O HERRAJE REQUERIDO



### 1.1



- Lay the **Table Top (BWM)** upside down on the ground. Use a drill or electric screwdriver to remove the five (5) screws connecting one of the J-Channels to the Table Top, and remove the Channel from the Table Top. **Save Screws for later in the assembly.**
- Tourner à l'envers et étendre par terre l'**ensemble du tableau (BWM)**. Utiliser une perceuse ou visseuse électrique pour enlever les cinq (5) vis qui attachent un canal en « J » au tableau, et enlever le canal. **Les mettre de côté jusqu'à plus tard.**
- Extender el **tablero (BWM)** al revés en el suelo. Usar un taladro o atornillador eléctrico para quitar los cinco (5) tornillos sujetando uno de los canales en «J» al tablero, y quitar el canal. **Dejarlos a un lado hasta más tarde.**

J-Channel  
Canal en « J »  
Canal en « J »

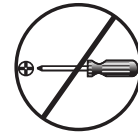
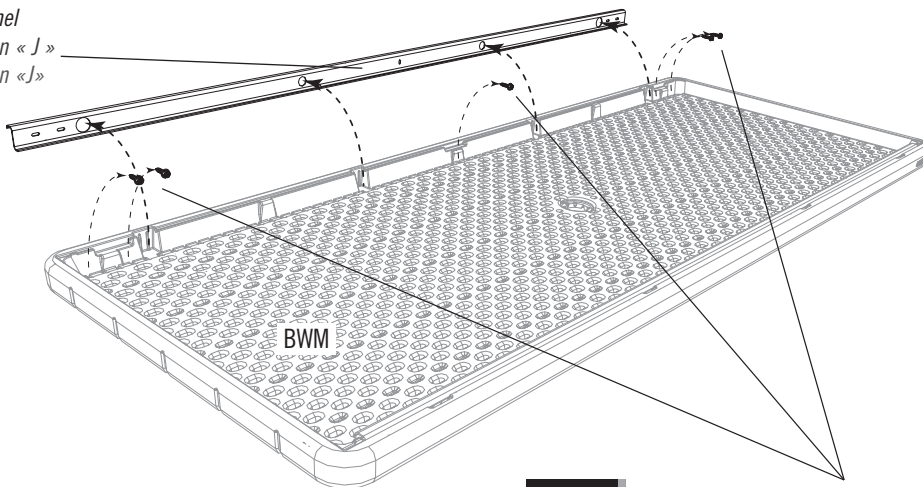

**!**  
*Note: Do not use a hand screwdriver for this step.  
Remarque : Ne pas utiliser de tournevis manuel dans cette étape.  
Notar: No utilizar un destornillador manual en este paso.*

**!**  
*Note: Remove all screws connecting the J-Channel to the Table Top.  
Remarque : Enlever tous les cinq vis qui attachent le canal en « J » au dessus de table.  
Notar: Quitar todos los tornillos sujetando el canal en «J» al tablero.*

## ► SECTION 1 (CONTINUED) / SECTION 1 (SUITE) / SECCIÓN 1 (CONTINUACIÓN)

NO TOOLS AND HARDWARE REQUIRED / AUCUN OUTIL OU QUINCAILLERIE REQUIS / NINGÚN INSTRUMENTAL O HERRAJE REQUERIDO



# 1.2

- If the Locking Strap is not already attached to the **Leg Brace Assembly (BWP)**, slide a Locking Strap over the tube of the Leg Brace as shown. **Ensure the Locking Strap is oriented with the metal ring facing downward as shown and the Velcro facing upward as shown.**
- Si la courroie de verrouillage n'est pas déjà attachée à l'**ensemble de support de pied (BWP)**, la faire glisser sur le tube de support comme indiqué. **Veiller à orienter la courroie de verrouillage avec l'anneau en métal en bas et le velcro en haut comme indiqué.**
- Si el asa de seguridad no está sujetado ya al **conjunto de soporte de pata (BWP)**, deslizarlo sobre el tubo del soporte como se muestra. **Asegurarse de orientar el asa con el ara metálica hacia abajo y el velcro hacia arriba como se muestra.**

*The Velcro faces upward*  
*Le velcro fait face vers le haut*  
*El velcro de hacia arriba*

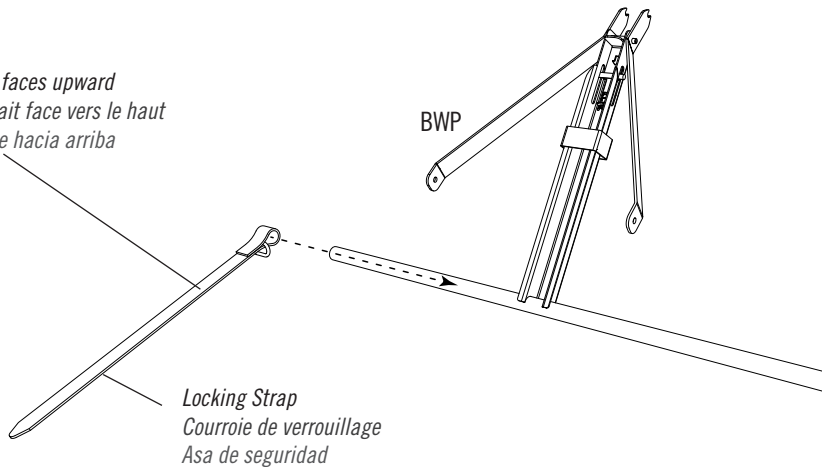

*The Velcro faces upward*  
*Le velcro fait face vers le haut*  
*El velcro da hacia arriba*

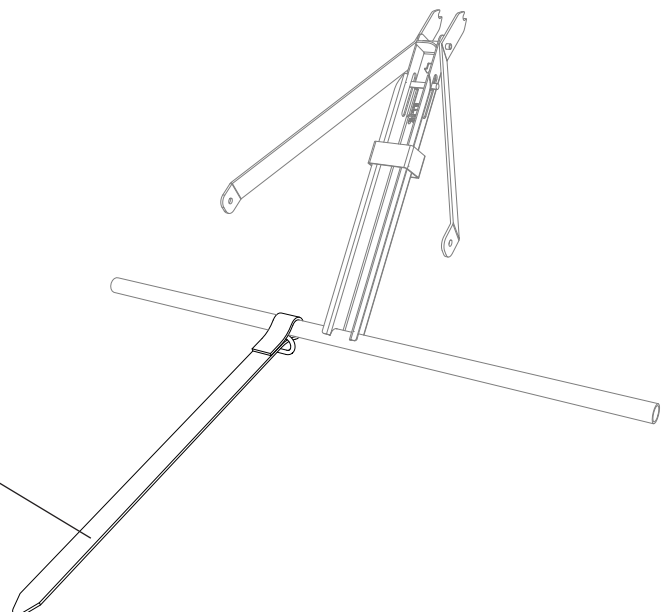

## ► SECTION 1 (CONTINUED) / SECTION 1 (SUITE) / SECCIÓN 1 (CONTINUACIÓN)

NO TOOLS AND HARDWARE REQUIRED / AUCUN OUTIL OU QUINCAILLERIE REQUIS / NINGÚN INSTRUMENTAL O HERRAJE REQUERIDO



### 1.3



- Insert a **Leg Assembly (BWO)** and a **Leg Brace Assembly (BWP)** into the two large holes along the J-Channel that is still connected to the Table Top as shown.
- Insérer un **ensemble de pied (BWO)** et un **ensemble de support de pied (BWP)** dans les deux grands trous le long du canal en « J » qui est encore attaché au tableau comme indiqué.
- Insertar un **ensamble de pata (BWO)** y un **ensamble de soporte de pata (BWP)** en los dos agujeros grandes a lo largo del canal en «J» que ya está sujetado al tablero como se muestra.



- Repeat step 1.2–1.3 for the second Leg Assembly and Leg Brace Assembly.
- Répéter les étapes 1.2 – 1.3 pour l'autre ensemble de pied et l'ensemble de support de pied.
- Repetir pasos 1.2–1.3 para el otro ensamble de pata y el ensamble de soporte de pata.

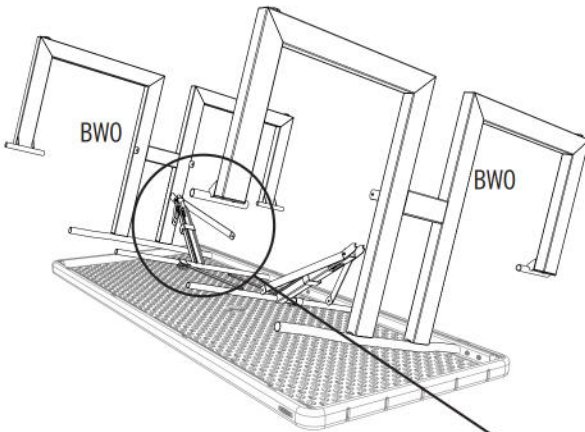

- Locking Mechanism faces away from the Table Top
- Orienter le mécanisme de verrouillage loin du dessus de table
- Orientar el mecanismo de cierre en la dirección opuesta del tablero

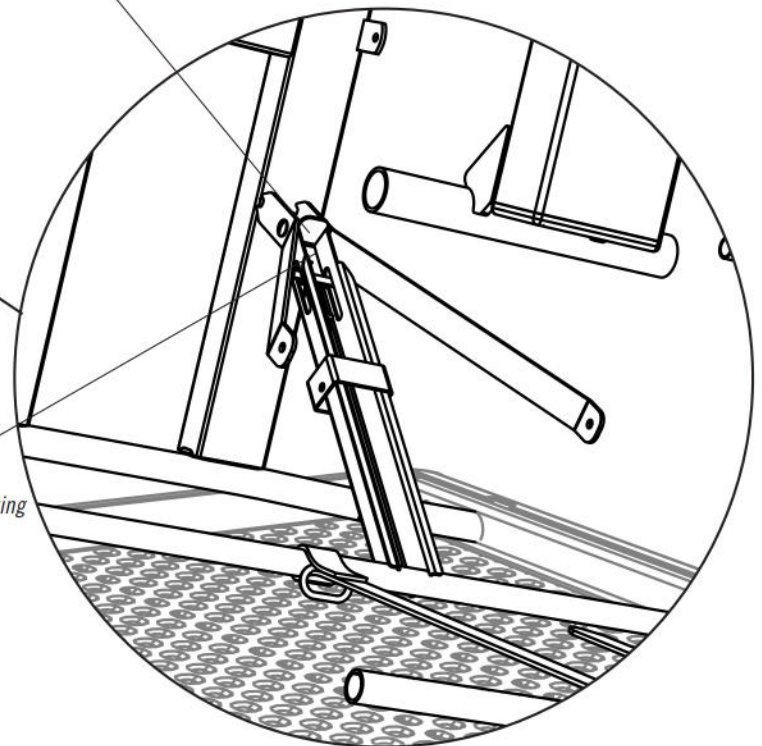

*Note: Ensure you orient the Brace in the direction illustrated (the locking mechanism must be visible).*  
*Remarque : Veiller à orienter le support dans la direction indiquée (le mécanisme de verrouillage doit être visible).*  
*Notar: Asegurarse de orientar el soporte en la dirección ilustrada (el mecanismo de cierre debe ser visible).*

## ► SECTION 1 (CONTINUED) / SECTION 1 (SUITE) / SECCIÓN 1 (CONTINUACIÓN)

NO TOOLS AND HARDWARE REQUIRED / AUCUN OUTIL OU QUINCAILLERIE REQUIS / NINGÚN INSTRUMENTAL O HERRAJE REQUERIDO

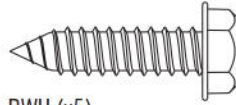

BWH (x5)

All removed in step 1.1

Toutes les vis enlevées dans l'étape 1.1

Todos quitados en paso 1.1

### 1.4

- While another adult helps to hold the Assemblies in position, place the holes in the second J-Channel over the tubes of the Table Legs and Table Leg Braces as shown.
- Pendant qu'un autre adulte maintient les assemblages en place, poser les trous dans le second canal en « J » sur les tubes des pieds et les supports comme indiqué.
- Mientras que otro adulto ayude a mantener los ensambles en sus lugares, colocar los agujeros en el segundo canal en «J» sobre los tubos en las patas y los soportes de patas como se muestra.

J-Channel  
Canal en « J »  
Canal en «J»

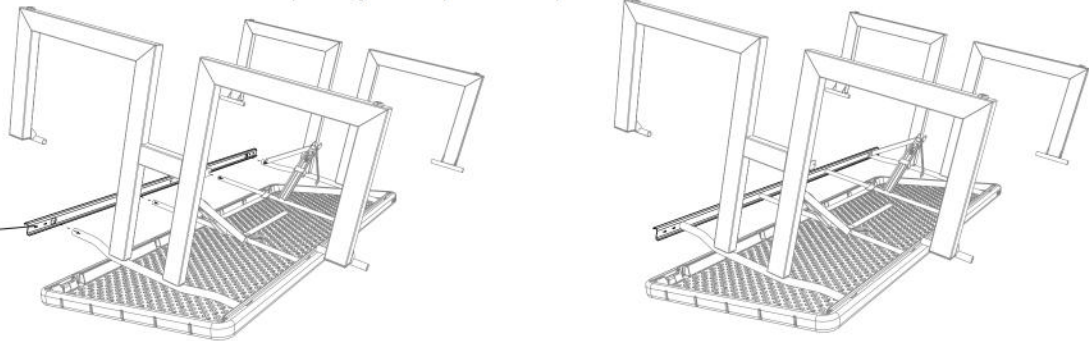

### 1.5



- Set the J-Channel back in place. While another adult holds the Legs, use a power drill or electric screwdriver to reinsert the five (5) screws you removed in step 1.1 into the holes of the J-Channel to secure it in place.
- Fixer en place de nouveau le canal en « J ». Pendant qu'un autre adulte maintient les pieds en place, utiliser une perceuse ou visseuse électrique pour réinsérer les cinq (5) vis enlevées dans l'étape 1.1 dans les trous du canal en « J ».
- Colocar el canal en «J» en su lugar. Mientras que un adulto mantenga las patas en posición, usar un taladro o atornillador eléctrico para volver a introducir los cinco (5) tornillos quitados en paso 1.1 en los agujeros del canal en «J».



*Note: Do not overtighten the Screws.  
Remarque : Ne pas serrer excessivement les vis.  
Notar: No apriete demasiado los tornillos.*



*Note: Reinsert all five Screws removed in step 1.1.  
Remarque : Réinsérer les cinq vis enlevées dans étape 1.1.  
Notar: Vuelva a introducir todos los cinco tornillos que quitó en paso 1.1.*

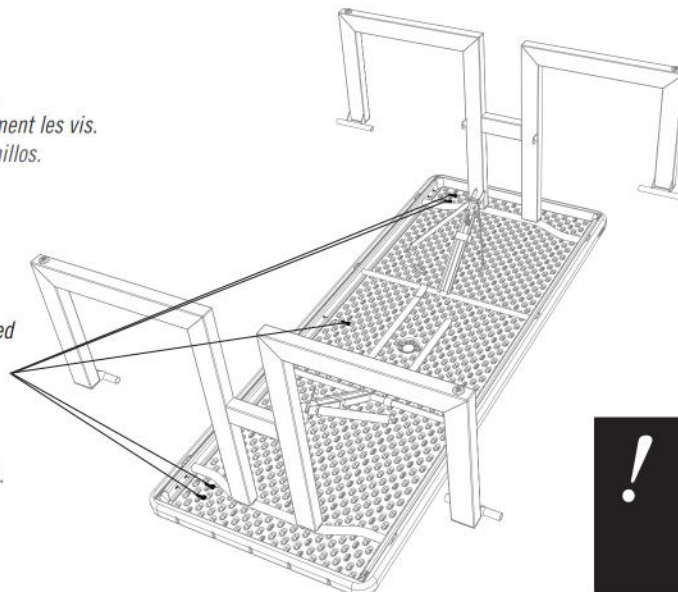

*Note: Do not use a hand screwdriver for this step.  
Remarque : Ne pas utiliser de tournevis manuel dans cette étape.  
Notar: No utilizar un destornillador manual en este paso.*

## ► SECTION 1 (CONTINUED) / SECTION 1 (SUITE) / SECCIÓN 1 (CONTINUACIÓN)

NO TOOLS AND HARDWARE REQUIRED / AUCUN OUTIL OU QUINCAILLERIE REQUIS / NINGÚN INSTRUMENTAL O HERRAJE REQUERIDO

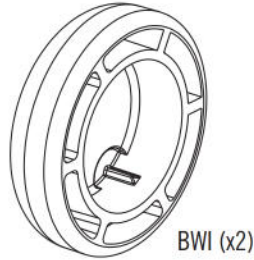

BWI (x2)

### 1.6

- Lay the Table Legs and Table Leg Braces down flat on the Table Top. Place a **Sliding End Cap (BWI)** on the ends of one of the tubes on a Table Leg as shown.
- Étendre les pieds et les supports de pied par le dessus de table. Attacher un **capuchon glissant (BWI)** sur les extrémités d'un tube de pied comme indiqué.
- Extender las patas y los soportes por el tablero. Colocar un **tapón corredizo (BWI)** sobre cada extremo de los tubos de patas en forma de «W» como se muestra.

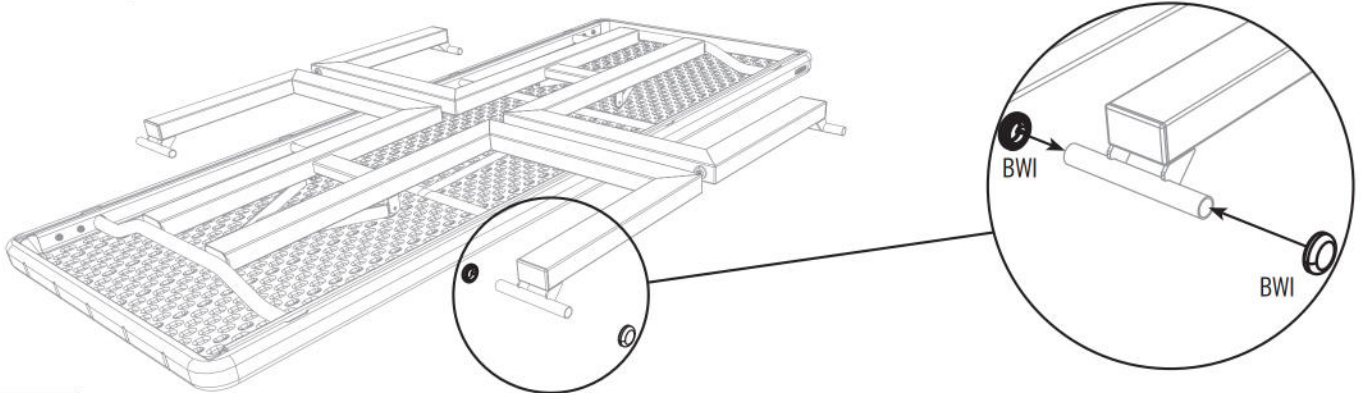

### 1.7



- Place a **Bench Assembly (BWN)** underneath one of the Legs and slide the Sliding End Caps under the glide rails of the Bench Assembly as shown.
- Poser un **ensemble du banc (BWN)** sous les pieds de table, et insérer les capuchons glissants sous les rails comme indiqué.
- Colocar un **conjunto de banco (BWN)** debajo una de las patas, y deslizar los tapones corredizos debajo los rieles como se muestra.

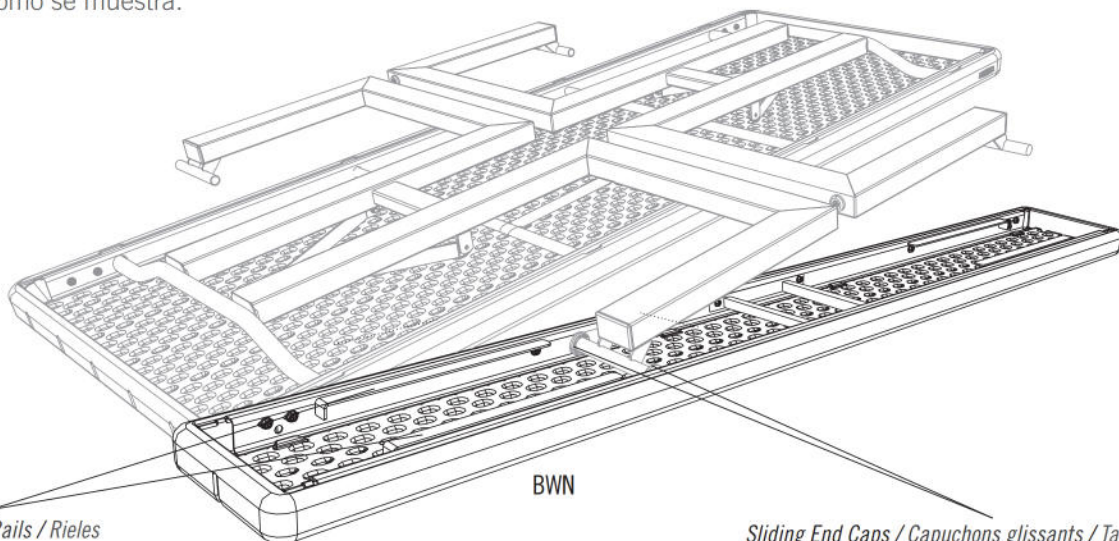

Glide Rails / Rails / Rieles

BWN

Sliding End Caps / Capuchons glissants / Tapones corredizos

## ► SECTION 1 (CONTINUED) / SECTION 1 (SUITE) / SECCIÓN 1 (CONTINUACIÓN)

NO TOOLS AND HARDWARE REQUIRED / AUCUN OUTIL OU QUINCAILLERIE REQUIS / NINGÚN INSTRUMENTAL O HERRAJE REQUERIDO

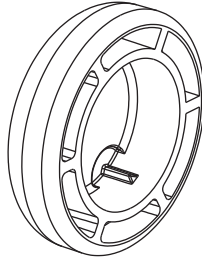

BWI (x6)

### 1.8

- Attach two (2) **Sliding End Caps (BWI)** to the tube on the other Table Leg, and lift the Bench Assembly upward until the Sliding End Caps rest inside the underside of the Bench. Position the Bench so all four Sliding End Caps are under the glide rails.
- Attacher deux (2) **capuchons glissants (BWI)** au tube sur l'autre pied, et soulever l'ensemble de banc en haut jusqu'aux capuchons glissants sur l'autre tube se posent à l'intérieur de la surface inférieure du banc. Ranger le banc pour que les quatre capuchons glissants soient au-dessous des rails.
- Colocar dos (2) **taponos corredizos (BWI)** sobre los extremos del tubo de la otra pata, y levantar el banco hacia arriba hasta que los taponos corredizos en la pata se queden adentro del superficie inferior del banco. Colocar el banco para que todos los cuatro taponos corredizos estén debajo de los rieles.

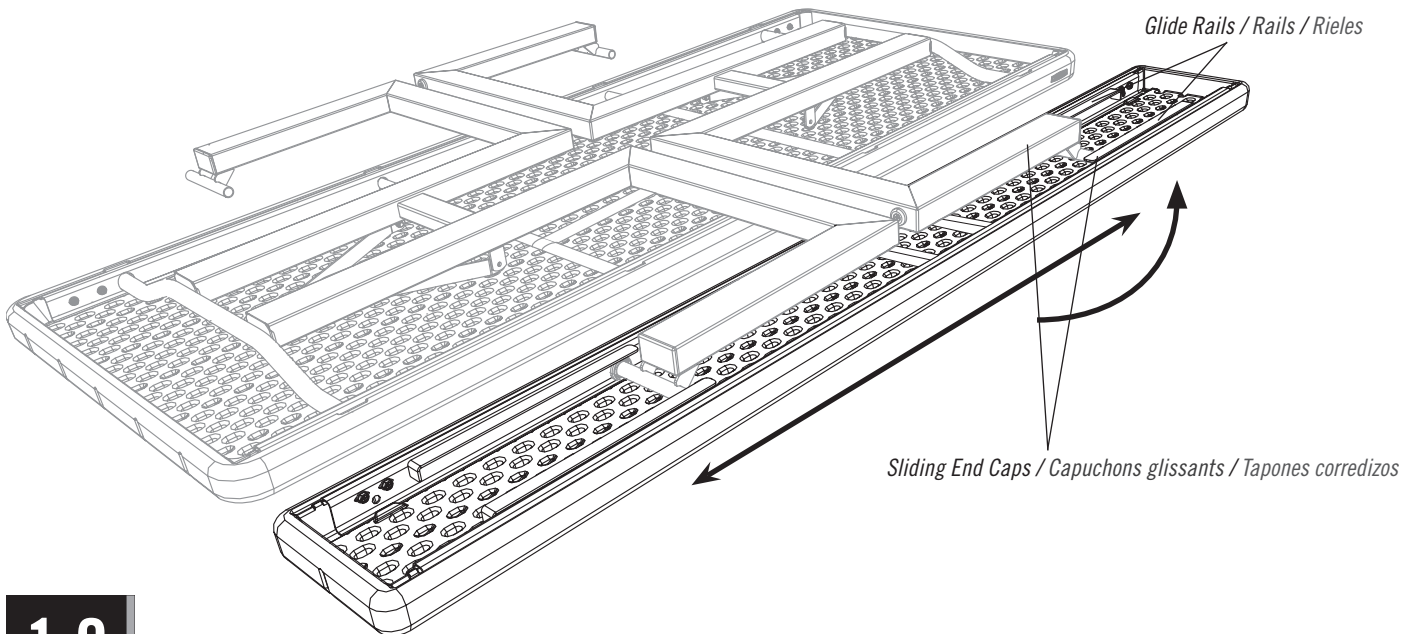

### 1.9

- Repeat steps 1.6–1.8 for the second Bench.
- Répéter étapes 1.6 – 1.8 pour l'autre banc.
- Repetir pasos 1.6–1.8 para el otro banco.

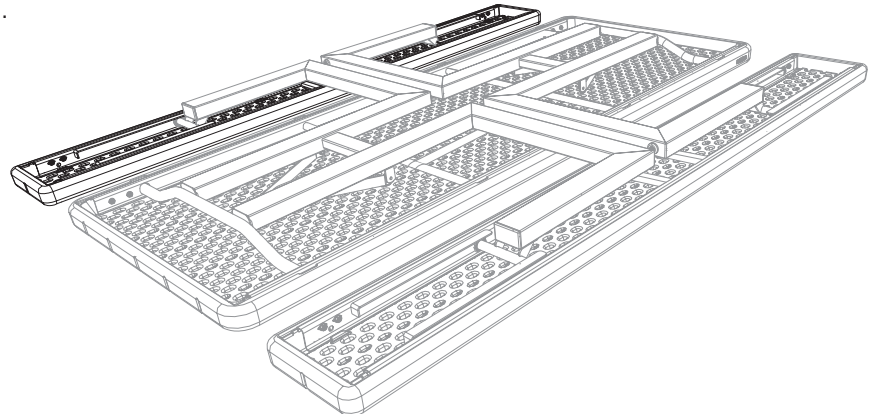

## ► SECTION 1 (CONTINUED) / SECTION 1 (SUITE) / SECCIÓN 1 (CONTINUACIÓN)

NO TOOLS AND HARDWARE REQUIRED / AUCUN OUTIL OU QUINCAILLERIE REQUIS / NINGÚN INSTRUMENTAL O HERRAJE REQUERIDO



10mm (x2)

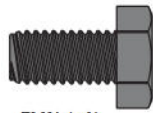

FMN (x4)



AON (x4)

### 1.10



• Lift the Legs upright and, while another adult holds the Table Legs in place, rotate the diagonal supports of a Table Leg Brace until the locking pin snaps into the notches located at the ends of the diagonal supports. Connect the other ends of the supports to the Table Leg using two (2) Bolts (FMN) and two (2) Nuts (AON). **The threads of the Nuts (AON) are lined with nylon, so the nuts won't unscrew without the aid of a wrench. They should be securely tightened, but not so much the legs can't be folded/unfolded.**

• Soulever droit les pieds et, pendant qu'un autre adulte maintient les pieds en place, tourner les supports diagonaux du support pour le pied en forme de « W » jusqu'à la goupille de verrouillage se fixe dans les encoches aux extrémités des supports diagonaux comme indiqué. Attacher les autres extrémités des supports au pied à l'aide de deux (2) boulons (FMN) et deux (2) écrous (AON). **Le filetage des écrous (AON) est recouvert de nylon, de sorte que les écrous ne se dévisseront pas sans l'aide d'une clé. Il faut les bien serrer, mais pas trop que les pieds ne peuvent pas être pliés/dépliés.**

• Levantar verticales las patas y, mientras que otro adulto mantiene las patas verticales, girar los soportes diagonales del conjunto de soporte para la pata en forma de «W» hasta que el pestillo de cierre se encaje dentro de las muescas a los extremos de los soportes diagonales como se muestra. Sujetar los otros extremos de los soportes diagonales a la pata usando (2) pernos (FMN) y dos (2) tuercas (AON). **Las roscas de las tuercas (AON) están recubiertas de nylon, para que las tuercas no se desenroscarán sin la ayuda de una llave. Es preciso apretarlas bien, mas no tanto que las patas no pueden estar plegadas/desplegadas.**

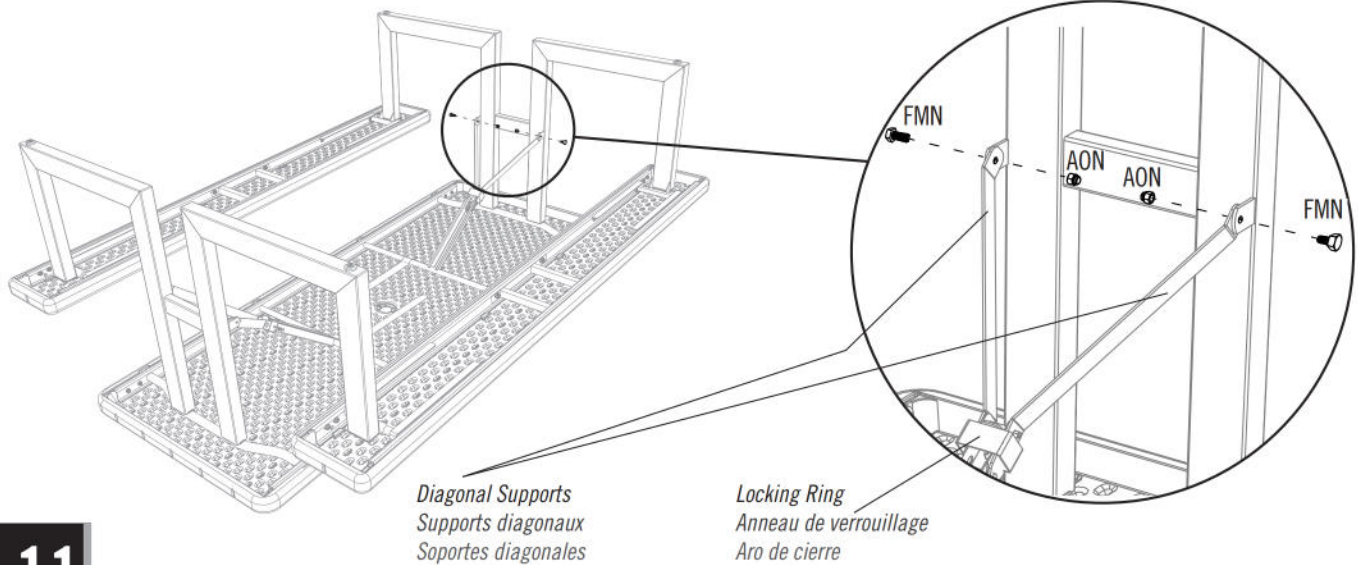

### 1.11

- Repeat the last step for the other Leg Brace.
- Répéter l'étape précédente pour l'autre support de pied.
- Repetir el paso anterior para el otro soporte de pata.

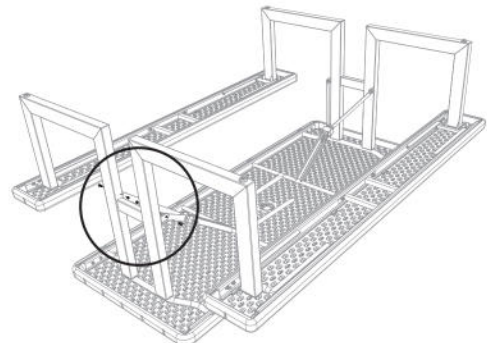

## ► SECTION 1 (CONTINUED) / SECTION 1 (SUITE) / SECCIÓN 1 (CONTINUACIÓN)

NO TOOLS AND HARDWARE REQUIRED / AUCUN OUTIL OU QUINCAILLERIE REQUIS / NINGÚN INSTRUMENTAL O HERRAJE REQUERIDO

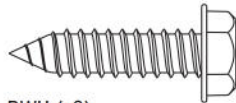

BWH (x8)

### 1.12



- While another adult holds the Table Legs upright, insert four (4) **Screws (BWH)** through the holes in the Bench Channels and into the Bench as shown to keep the Sliding End Caps under the Glide Rails. **Do not overtighten.** These Screws help keep the Legs in the glide rails.
- Pendant qu'un autre adulte maintient les pieds verticaux, insérer quatre (4) **vis (BWH)** à travers les trous dans les canaux et le banc comme indiqué pour garder les **capuchons glissants** sous les rails. **Ne pas serrer excessivement.** Ces vis aident à garder les pieds sous les rails.
- Mientras que otro adulto mantenga las patas verticales, insertar cuatro (4) **tornillos (BWH)** a través de los agujeros en los canales del banco y dentro del banco como se muestra para prevenir la salida de los rieles. **No apretar demasiado los tornillos.** Estos tornillos ayuda a guardar las patas debajo los rieles.



*Note: Repeat this step for the other Bench.  
Remarque : Répéter cette étape pour l'autre banc.  
Notar: Repetir este paso para el otro banco.*

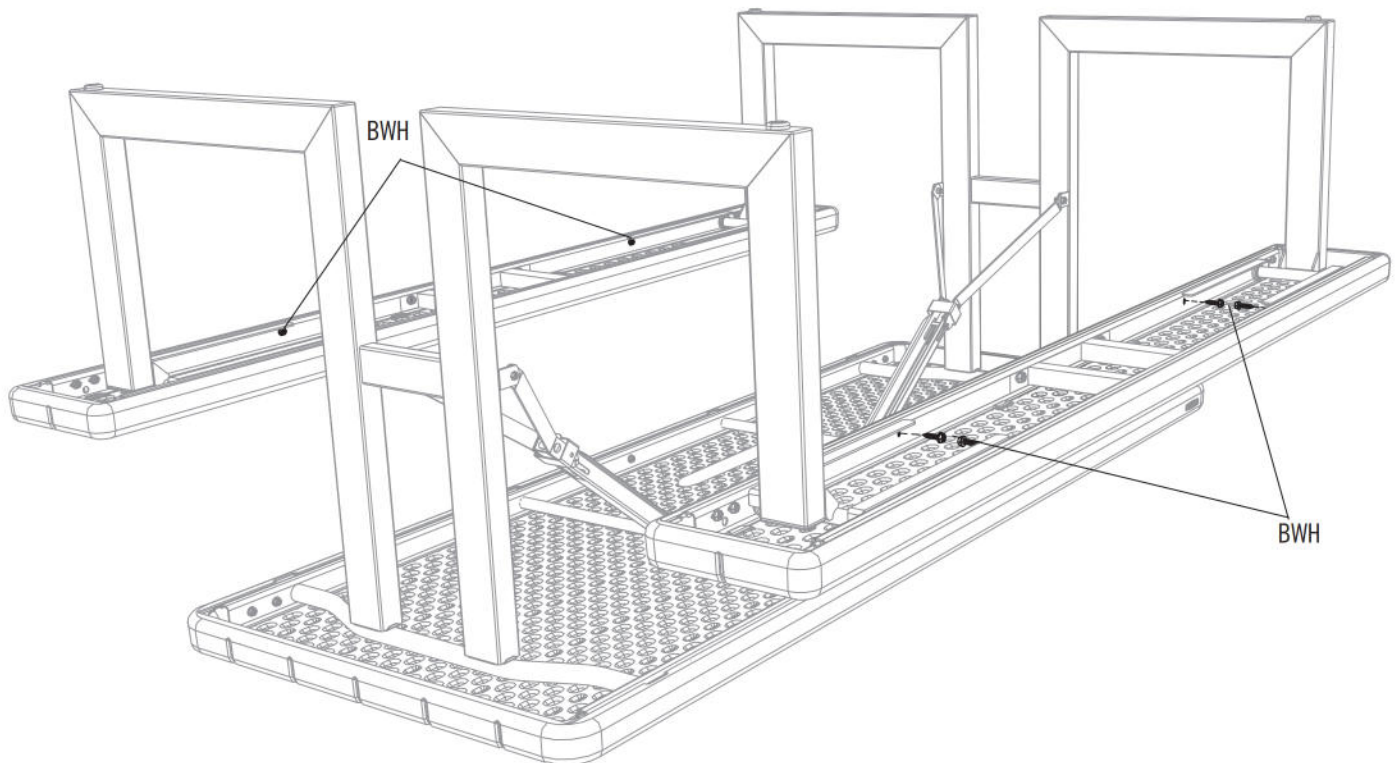

## ► SECTION 1 (CONTINUED) / SECTION 1 (SUITE) / SECCIÓN 1 (CONTINUACIÓN)

NO TOOLS AND HARDWARE REQUIRED / AUCUN OUTIL OU QUINCAILLERIE REQUIS / NINGÚN INSTRUMENTAL O HERRAJE REQUERIDO

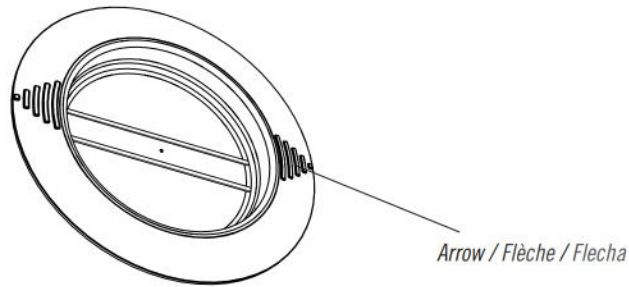

BBZ (x1)

1.13



- Turn the Table upright. If you have an umbrella, remove the Umbrella Hole Plug from the hole in the center of the Table Top and insert your umbrella. If not, leave the Plug in place. **The arrows run parallel with the groove in the Table.**
- Tourner la table droit. S'il y a un parasol, enlever le capuchon du trou dans le dessus de table, et insérer le parasol dans le trou. Si non, laisser le capuchon dans le trou. **Les flèches sont parallèles à la rainure dans la table.**
- Poner la mesa vertical. Si hay sombrilla, quitar el tapón del hoyo en el tablero, e insertar la sombrilla dentro del hoyo. Si no, dejar el tapón así. **Las flechas son paralelas con la ranura en la mesa.**

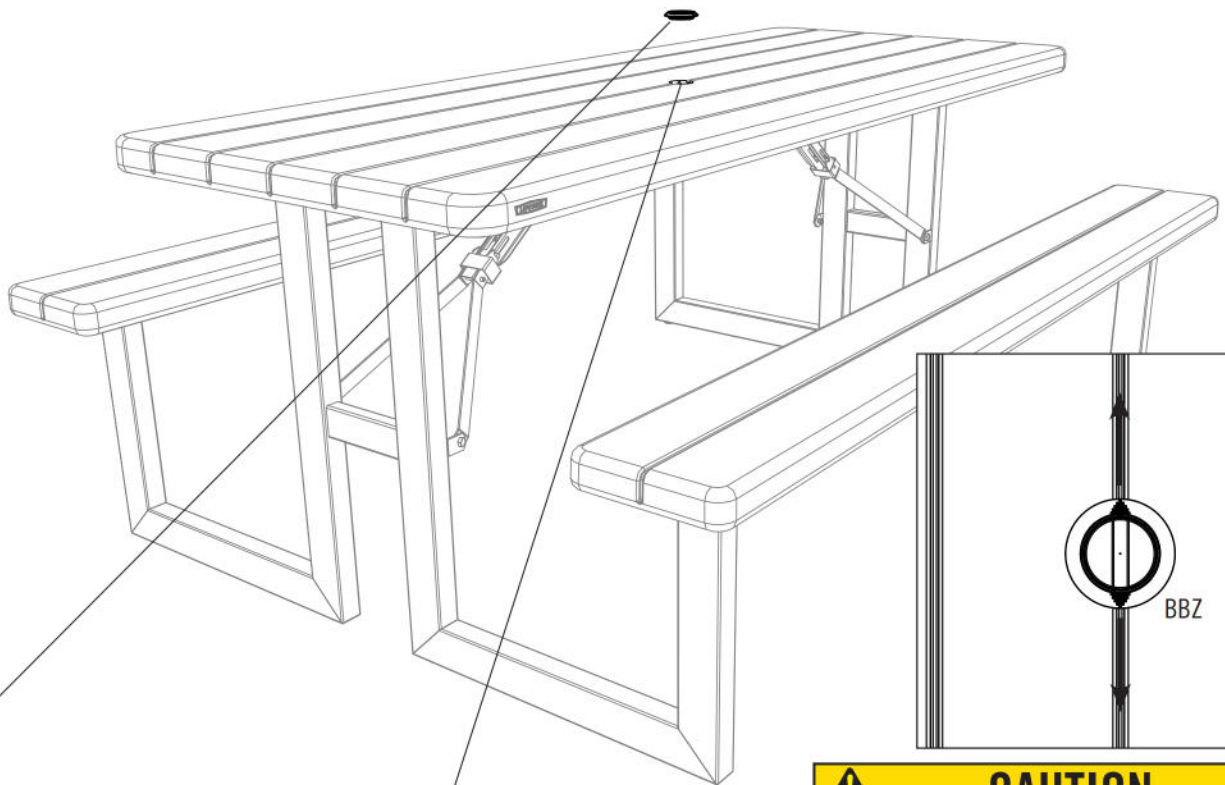

Plug  
Capuchon  
Tapón



*Note: Center hole fits an umbrella pole up to 4,5 cm (1.8 in) in diameter.  
Remarque : Le trou central reçoit un poteau d'un parasol jusqu'à 4,5 cm (1,8 po) de diamètre.  
Notar: El hoyo central recibe un varal de una sombrilla hasta 4,5 cm (1,8 in) de diámetro.*



### CAUTION

When using an umbrella with this table, always anchor the umbrella to an umbrella base.



### ATTENTION

Quand vous utilisez un parasol avec cette table, ancrez-le bien à un pied de parasol.



### PRECAUCIÓN

Al usar una sombrilla con esta mesa, siempre ancle la sombrilla a una base para la sombrilla.

# 2

## TABLE STORAGE / RANGEMENT DE LA TABLE / ALMACENAMIENTO DE LA MESA

### 2.1

- To store the Picnic Table, tip the Table on one side as shown. Slide the Locking Ring down the Leg Brace, and push down on the Locking Lever to fold the Leg.
- Pour ranger la table de pique-nique, incliner la table sur son côté comme indiqué. Faire glisser l'anneau de verrouillage le long du support de pied, et appuyer le levier de verrouillage pour plier le pied.
- Para almacenar la mesa de picnic, inclinar la mesa sobre un lado como se muestra. Deslizar el aro de cierre por el soporte de pata, y presionar la palanca de cierre para doblar la pata.

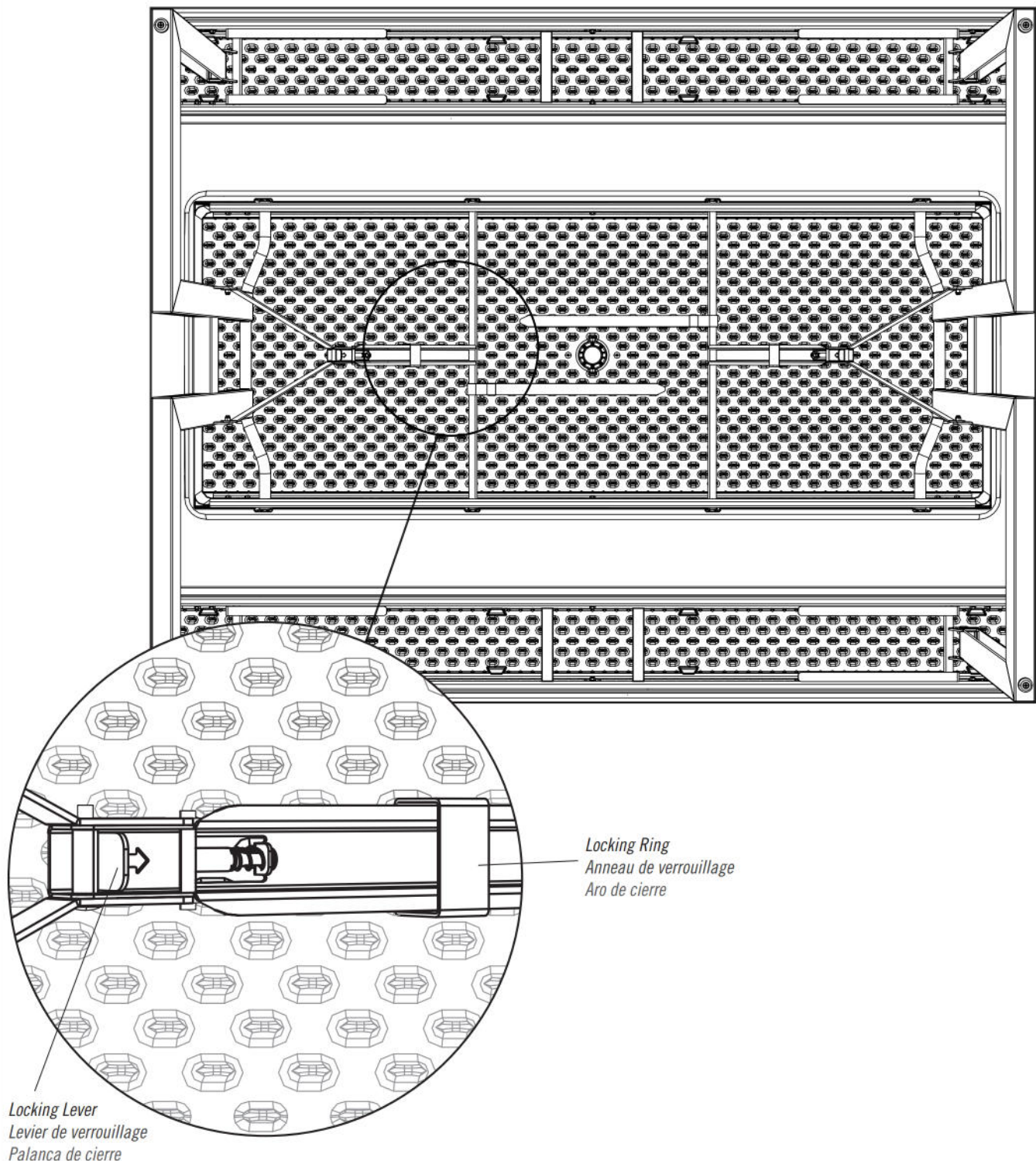

## ► SECTION 2 (CONTINUED) / SECTION 2 (SUITE) / SECCIÓN 2 (CONTINUACIÓN)

NO TOOLS AND HARDWARE REQUIRED / AUCUN OUTIL OU QUINCAILLERIE REQUIS / NINGÚN INSTRUMENTAL O HERRAJE REQUERIDO

### 2.2

- After pushing down on the Locking Lever, push the Table Leg towards the Table Top.
- Après avoir appuyé le levier de verrouillage, tourner le pied vers le dessus de table.
- Después de haber presionado la palanca de cierre, girar la pata hacia el tablero.

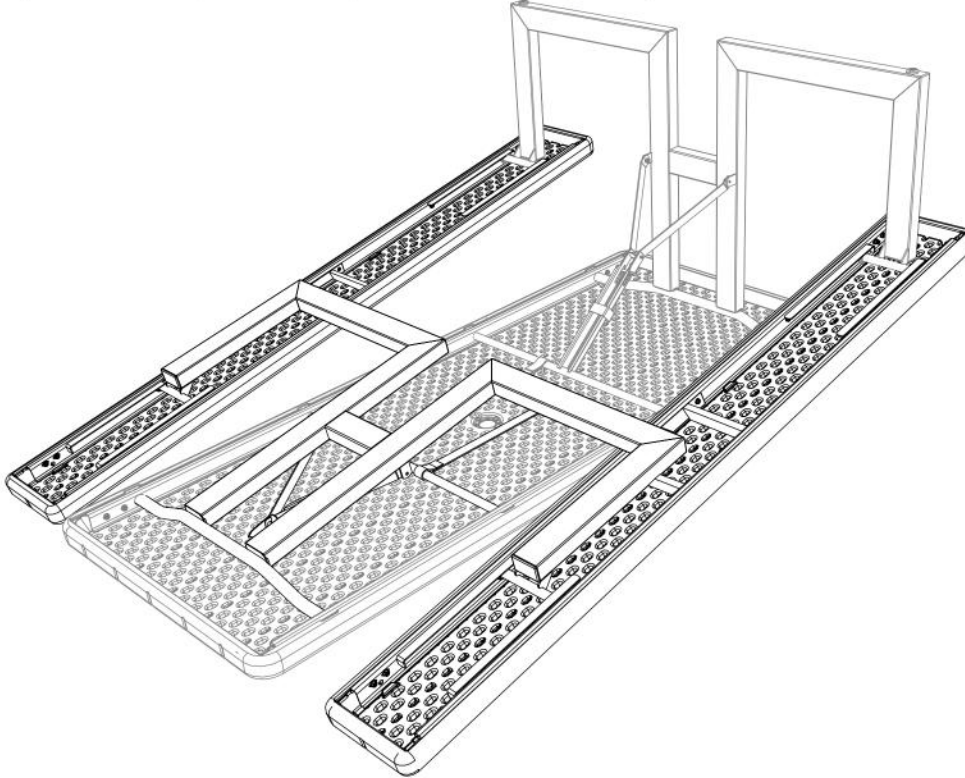

### 2.3

- Repeat steps 2.1 - 2.2 for the second Table Leg.
- Répéter les étapes 2.1 - 2.2 pour le deuxième pied.
- Repetir pasos 2.1 - 2.2 para la segunda pata.

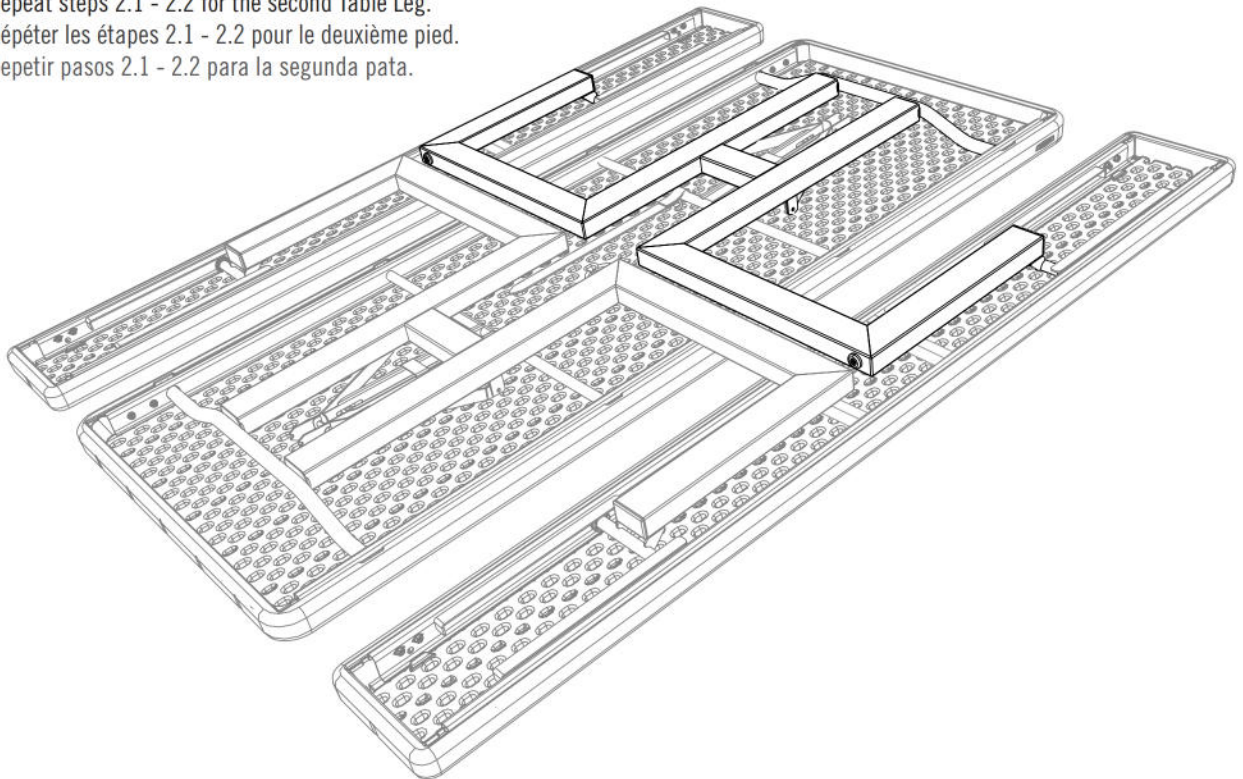

## ► SECTION 2 (CONTINUED) / SECTION 2 (SUITE) / SECCIÓN 2 (CONTINUACIÓN)

NO TOOLS AND HARDWARE REQUIRED / AUCUN OUTIL OU QUINCAILLERIE REQUIS / NINGÚN INSTRUMENTAL O HERRAJE REQUERIDO

### 2.4

- Lock the Leg in place by sliding the Locking Strap under the Leg brace.
- Fermer le pied en place en glissant la courroie de verrouillage sous le support de pied.
- Cerrar la pata en su lugar por deslizar el asa de seguridad debajo el soporte de pata.

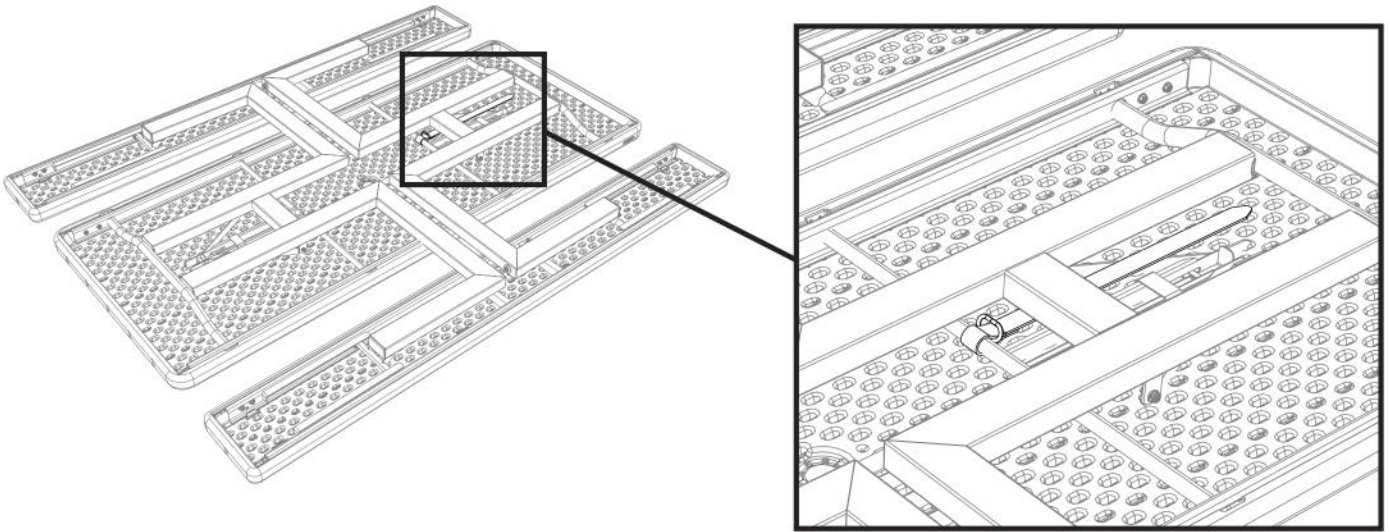

### 2.5

- Insert the Strap through the loop.
- Insérer la courroie à travers l'anneau.
- Insertar el asa a través del aro.

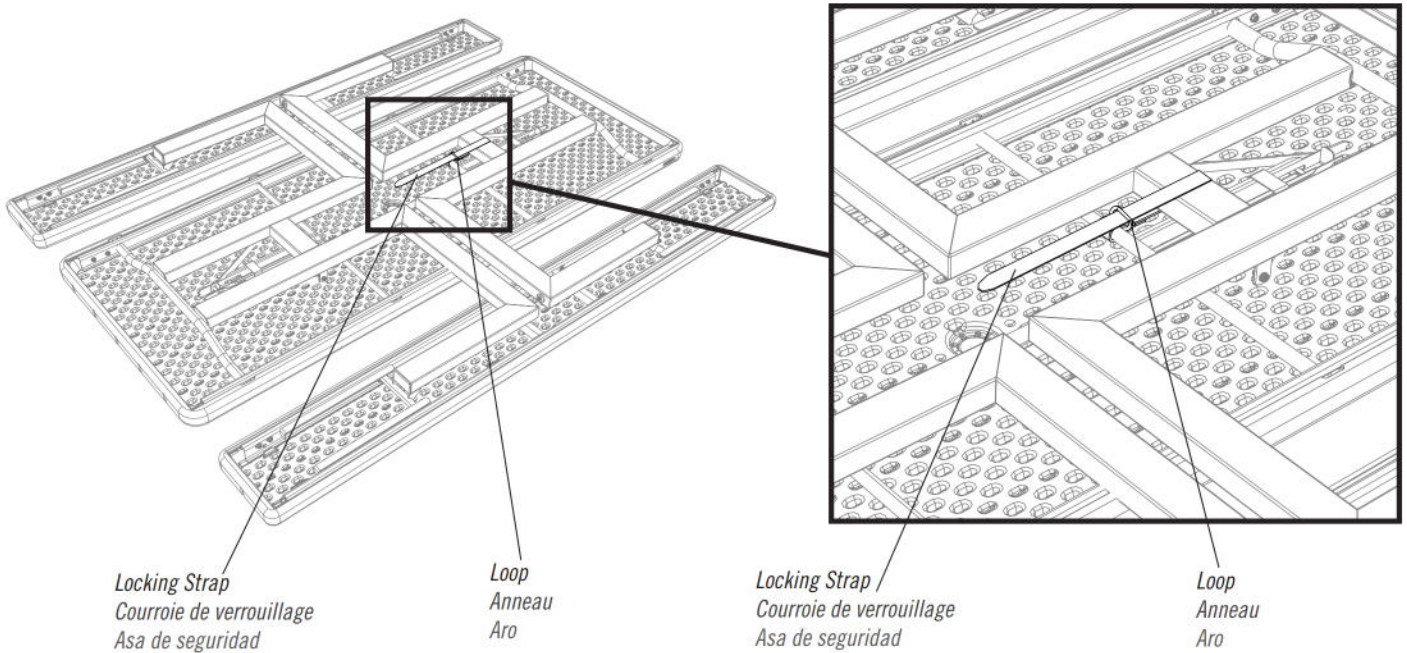

## ► SECTION 2 (CONTINUED) / SECTION 2 (SUITE) / SECCIÓN 2 (CONTINUACIÓN)

NO TOOLS AND HARDWARE REQUIRED / AUCUN OUTIL OU QUINCAILLERIE REQUIS / NINGÚN INSTRUMENTAL O HERRAJE REQUERIDO

### 2.6

- Finally attach the Locking Strap to itself with the Velcro. **Repeat these steps for the other Leg.** Store the Table.
- Enfin, attacher la courroie de verrouillage à elle-même avec velcro. **Répéter ces étapes pour l'autre pied.** Ranger la table.
- Por último, sujetar el asa a si mismo con el velcro. **Repetir estos pasos para la otra pata.** Almacenar la mesa.

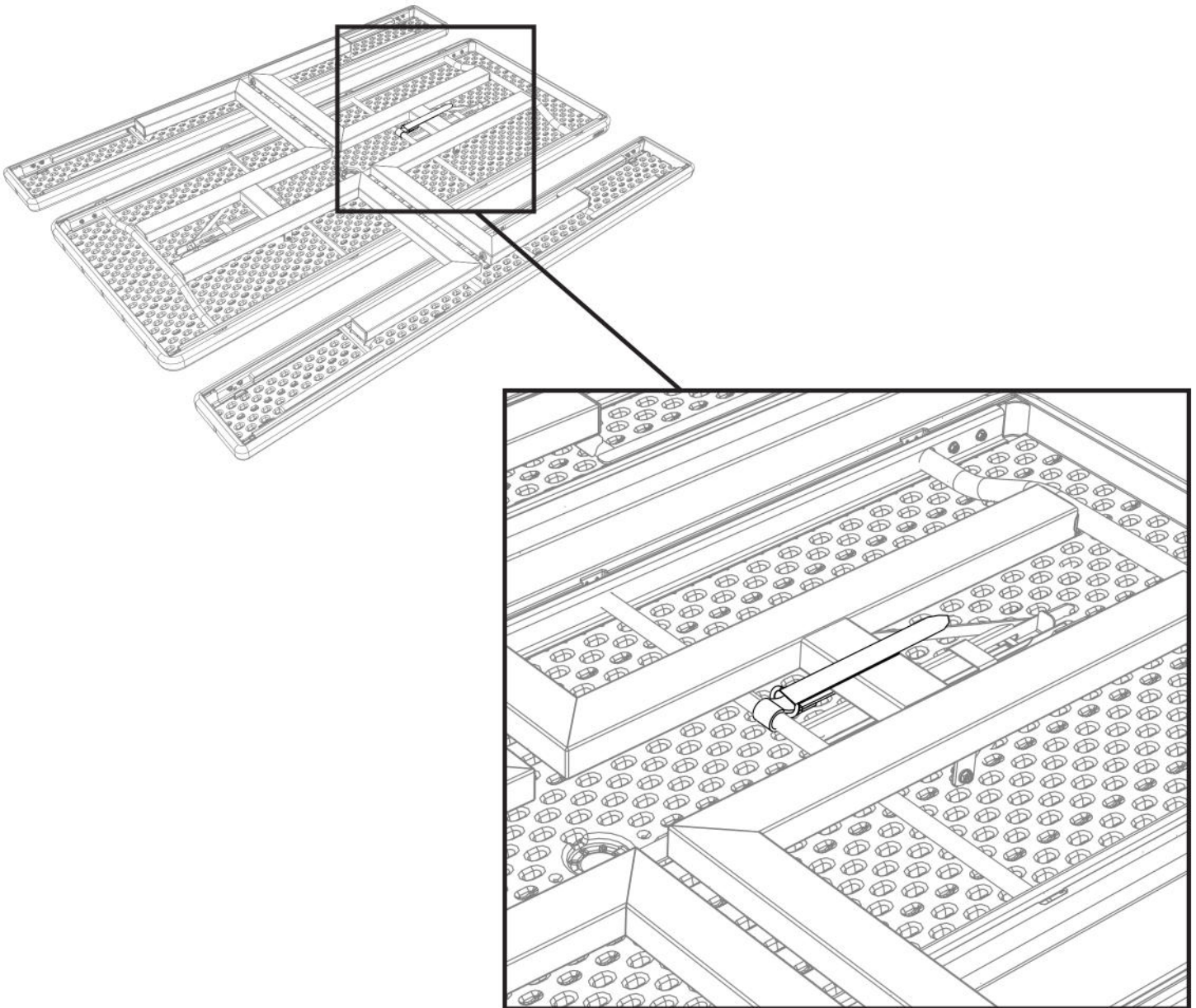







## CLEANING & CARE

**Congratulations on your Lifetime® product purchase. By following the instructions below, your new Lifetime product should provide you with years of service and enjoyment.**

The polyethylene panels are stain and solvent resistant. Most stains can be removed using a mild soap and a soft-bristled brush. Abrasive cleaning materials may scratch the plastic and are not recommended. Repair scratches or rust spots on the metal by sanding the affected area lightly; using a rust preventative spray primer; and finally, spraying with a high-gloss spray enamel paint. Avoid placing a direct heat source on or near surfaces unless using a heat barrier.



## NETTOYAGE ET ENTRETIEN

**Nous vous félicitons d'avoir acheté ce produit Lifetime®. En suivant les instructions ci-dessous, votre nouveau produit Lifetime devrait vous fournir des années de service et de plaisir.**

Les murs et les étagères en polyéthylène sont résistants aux taches et solvants de nettoyage. Pour les nettoyer, se servir d'un savon doux et d'une brosse douce. Les produits abrasifs de nettoyage risquent d'égratigner le plastique et ne sont pas recommandés. Pour réparer les égratignures ou taches de rouille sur le métal, frotter légèrement l'endroit affecté au papier de verre, puis passer une couche de produit vaporisant préventif, et, enfin, vaporiser une peinture émail ultrabrillante. Éviter de placer une source de chaleur directe sur ou près des surfaces, ou les protéger à l'aide d'une protection contre la chaleur.

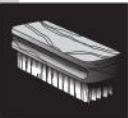

## LIMPIEZA Y CUIDADO

**Felicidades por la compra de su producto Lifetime®. Al seguir las siguientes instrucciones, su nuevo producto Lifetime le brindará años de servicio y satisfacción.**

Los paneles de polietileno son resistentes a las manchas y solventes. La mayoría de las manchas puede removerse usando un jabón suave y un cepillo de cerdas suaves. Los materiales abrasivos para limpieza pueden rayar el plástico y no se recomiendan. Reparar rayones o manchas de óxido en el metal, lijando suavemente la parte afectada; usando un aerosol preventivo de óxido y finalmente, rociando con una pintura de esmalte brillante. Evitar poner una fuente de calor directa en o cerca de las superficies sin usar una barrera de calor.



## REGISTER YOUR PRODUCT ONLINE AT WWW.LIFETIME.COM

At Lifetime®, we are committed to providing innovative and quality products. While registering, you will have the opportunity to give us your feedback. Your input is valuable to us.

- You can also opt in to receive new product notifications or promotions.
- In the unlikely event of a product recall or safety modification, your registration provides the information we need to notify you directly.
- Registration is fast, easy, and completely voluntary.

### LIFETIME'S PROMISE TO YOU:

*Maintaining your privacy is our long-standing policy at Lifetime®. And you can rest assured that Lifetime® will not sell or provide your personal data to other third parties, or allow them to use your personal data for their own purposes.*

We invite you to read our privacy policy at [www.lifetime.com](http://www.lifetime.com)

**REGISTER today!**



## ENREGISTRER CE PRODUIT EN LIGNE À WWW.LIFETIME.COM

Chez Lifetime®, nous nous engageons à fournir des produits innovateurs de qualité. Lors de votre inscription, vous aurez l'occasion de nous faire parvenir vos commentaires. Votre opinion est importante pour nous.

- On peut également choisir de recevoir des avis ou des promotions dans le cadre de nouveaux produits.
- Dans l'éventualité improbable d'un rappel ou d'un avis de sécurité, l'inscription fournit les renseignements nécessaires nous permettant de communiquer avec vous.
- L'inscription est rapide, facile et complètement volontaire.

### LA PROMESSE DE LIFETIME :

*Conserver votre confidentialité est notre politique de longue date chez Lifetime®. Vous pouvez donc être rassuré par le fait que Lifetime® ne vendra pas ou ne fournira pas vos données personnelles à des tiers, et ne leur permettra pas d'utiliser vos données personnelles à leurs propres fins.*

Nous vous invitons à lire notre politique de confidentialité à [www.lifetime.com](http://www.lifetime.com) (en anglais seulement)

**ENREGISTRER CE PRODUIT aujourd'hui!**



## REGISTRAR EL PRODUCTO EN LÍNEA EN WWW.LIFETIME.COM

En Lifetime®, estamos comprometidos a ofrecer productos innovadores y de calidad. Al registrarse, usted tendrá la oportunidad de darnos su retroalimentación. Su información es valiosa para nosotros.

- También puede optar por recibir nuestras notificaciones o promociones.
- En el caso improbable de que el producto deba ser retirado del mercado o que sufra alguna modificación, su registro provee la información que necesitamos para notificarle directamente.
- El registro es rápido, fácil y completamente voluntario.

### LA PROMESA DE LIFETIME® PARA USTED:

*Mantener privacidad es nuestra política permanente en Lifetime®. Y puede estar seguro que Lifetime® no venderá ni dará datos personales a terceros, ni les permitirá usar datos personales para sus propios fines.*

Lo invitamos a leer nuestra política de privacidad en [www.lifetime.com](http://www.lifetime.com) (sólo en inglés)

**¡REGISTRARSE hoy mismo!**



## 2-YEAR LIMITED FACTORY WARRANTY

**THE MANUFACTURER RESERVES THE RIGHT TO MAKE SUBSTITUTIONS TO WARRANTY CLAIMS IF PARTS ARE UNAVAILABLE OR OBSOLETE.**

1. Lifetime<sup>®</sup> Picnic Tables are warranted to the original purchaser to be free from defects in material or workmanship for a period of two years from the date of original retail purchase. The word “defects” is defined as imperfections that impair the use of the product. Defects resulting from misuse, abuse or customer negligence will void this warranty. This warranty does not cover defects due to alteration of accident. This warranty does not cover damage caused by vandalism, rusting, “acts of nature” or any other event beyond the control of the manufacturer.
2. This warranty is nontransferable and is expressly limited to the repair or replacement of defective product. If the product is defective within the terms of this warranty, Lifetime<sup>®</sup> Products, Inc. will repair or replace defective parts at no cost to the purchaser. Shipping charges are not covered and are the responsibility of the purchaser.
3. This warranty does not cover scratching, scuffing or other cosmetic damage that may result from normal use of the product. In addition, defects resulting from intentional damage, customer negligence or unreasonable use will void this warranty.
4. Liability for incidental or consequential damages is excluded to the extent permitted by law. While every attempt is made to embody the highest degree of safety in all products, freedom from injury cannot be guaranteed. The user assumes all risk of injury resulting from the use of this product. All merchandise is sold on this condition, and no representative of the company may waive or change this policy.
5. This warranty is in lieu of all other warranties expressed or implied, including warranties of merchantability or fitness for use to the extent permitted by Federal and state law. Neither Lifetime<sup>®</sup> Products, Inc. nor any representative assumes any other liability in connection with this product. This warranty gives you specific legal rights, and you may also have other rights which vary from state to state (or province to province, as applicable in Canada).
6. Our goods come with guarantees that cannot be excluded under the Australian Consumer Law. You are entitled to a replacement or refund for a major failure and for compensation for any other reasonably foreseeable loss or damage. You are also entitled to have the goods repaired or replaced if the goods fail to be of acceptable quality and the failure does not amount to a major failure.

**PLEASE INCLUDE YOUR DATED SALES RECEIPT AND PHOTOGRAPHS OF DAMAGED PARTS.**

REPORT PRODUCT DEFECTS IN WRITING TO:

Lifetime Products, Inc., PO Box 160010 Clearfield, UT 84016-0010  
or call 1-800-225-3865 (U.S.A. and Canada) M–F 7 a.m.–5 p.m. MST.

**REGISTER YOUR PRODUCT FOR QUICKER CUSTOMER SERVICE.**

Visit [www.lifetime.com](http://www.lifetime.com) or call 1-800-225-3865 (U.S.A. and Canada) to register your product today.

**FOR INTERNATIONAL WARRANTY CLAIMS:**

All warranty claims must be accompanied by a sales receipt. Report all warranty claims in writing to your regional sales support representative. Please include your dated sales receipt and photographs of damaged parts.

To identify the representative for your region, please visit: [www.lifetime.com/international](http://www.lifetime.com/international)



[www.lifetime.com](http://www.lifetime.com)



## GARANTIE DE FABRICATION LIMITÉE DE 2 ANS

### LE FABRICANT RÉSERVE LE DROIT DE FAIRE DES SUBSTITUTIONS EN CAS DE RECOURS EN GARANTIE SI LES PIÈCES NE SONT PAS DISPONIBLES OU SONT OBSOLÈTES

1. Les tables de pique-nique Lifetime sont garanties à l'acheteur d'origine contre tous défauts de matériau ou de fabrication pendant une période de deux ans à partir de la date du premier achat. Le mot « défauts » signifie des imperfections qui empêchent l'utilisation du produit. Les défauts résultant d'emploi incorrect, abusif ou négligent annulent cette garantie. Cette garantie ne couvre pas les défauts résultant de modifications ou d'accident. Cette garantie ne couvre pas les dommages causés par vandalisme, rouille, « actes de la nature » ou tout autre événement hors du contrôle du fabricant.

2. Cette garantie n'est pas transférable et est expressément limitée à la réparation ou au remplacement du produit défectueux. Si le produit est défectueux selon les termes de cette garantie, Lifetime Products, Inc. réparera ou remplacera les pièces défectueuses gratuitement. Les frais de transport à l'usine, dans les deux sens, ne sont pas couverts et sont à la charge de l'acheteur.

3. Cette garantie ne couvre pas les égratignures, éraflures ou autres dommages cosmétiques pouvant résulter de l'emploi normal du produit. D'autre part, les défauts résultant de dommages intentionnels, de négligence ou d'usage déraisonnable annulent cette garantie.

4. La responsabilité pour dommages incidents ou conséquents est exclue dans les limites permises par la loi. Bien que tous les efforts soient déployés pour assurer le plus haut degré de sécurité à tous les produits, l'absence d'accidents ne peut pas être garantie. L'utilisateur assume tous les risques d'accident résultant de l'usage de ce produit. Toute la marchandise est vendue sous cette condition et aucun agent de la société n'est autorisé à annuler ou modifier cette politique.

5. Cette garantie remplace expressément toutes autres garanties, expresses ou tacites, y compris les garanties de commercialisation ou d'adaptation à un but particulier dans la mesure permise par les lois fédérales et des états. Ni Lifetime Products, Inc. ni aucun de ses représentants n'assume aucune autre responsabilité concernant ce produit. Cette garantie vous accorde des droits particuliers, et vous aurez peut-être d'autres droits qui varient d'un état à l'autre (ou d'une province à l'autre, selon le cas au Canada).

6. Nos produits s'accompagnent de garanties ne pouvant pas être exclues dans le cadre de la loi « Australian Consumer Law ». Vous êtes en droit de recevoir un produit de remplacement ou un remboursement en cas de panne grave ainsi qu'un dédommagement pour toute autre perte ou détérioration raisonnablement prévisible. Vous êtes également en droit d'obtenir la réparation ou le remplacement d'un produit si la qualité n'est pas acceptable et s'il ne s'agit pas d'une panne majeure.

#### **TOUS LES RECOURS EN GARANTIE DOIVENT ÊTRE ACCOMPAGNÉS DU REÇU DE VENTE.**

FAIRE PARVENIR UN RAPPORT PAR ÉCRIT DE DÉFECTUOSITÉ DU PRODUIT À :

Lifetime Products, Inc., PO Box 160010 Clearfield, UT 84016-0010

ou appelez-nous au 1-800-225-3865 (États-Unis et Canada) du lundi au vendredi 7 h – 17 h (HNR)

#### **ENREGISTREZ VOTRE ARTICLE À :**

[www.lifetime.com](http://www.lifetime.com), ou appelez-nous au 1-800-225-3865 (États-Unis et Canada) pour enregistrer votre article aujourd'hui.

#### **POUR RECOURS EN GARANTIE INTERNATIONAUX :**

Tous les recours en garantie doivent être accompagnés du reçu de vente. Faire parvenir un rapport par écrit de défectuosité du produit à votre représentant régional de ventes. Veuillez inclure votre reçu de vente daté et photographies des pièces endommagées. Pour identifier votre représentant régional, visitez [www.lifetime.com/international](http://www.lifetime.com/international)



[www.lifetime.com](http://www.lifetime.com)



## **GARANTÍA DE FÁBRICA LIMITADA POR 2 AÑOS**

**EL FABRICANTE SE RESERVA EL DERECHO DE HACER SUSTITUCIONES EN LOS ELEMENTOS REEMPLAZADOS BAJO GARANTÍA SI LAS PIEZAS NO ESTÁN DISPONIBLES O SON OBSOLETAS.**

1. Se le garantiza al comprador original que las mesas de picnic Lifetime® estarán libres de defectos de material o de mano de obra por un período de 2 años a partir de la fecha de la compra original. La palabra «defectos» se define como imperfecciones que perjudican el uso del producto. Los defectos que surjan de un mal uso, abuso o negligencia invalidarán esta garantía. Esta garantía no cubre defectos debidos a una instalación o alteración incorrecta o a un accidente. Esta garantía no cubre daños causados por vandalismo, oxidación, «casos fortuitos» u otros eventos que estén fuera del control del fabricante.

2. Esta garantía es intransferible, y queda expresamente limitada a la reparación o reemplazo de los productos defectuosos. Si el producto se encuentra defectuoso dentro de los términos de esta garantía, Lifetime Products, Inc. reparará o reemplazará las piezas defectuosas sin costo alguno para el comprador. Los gastos de envío hacia y desde la fábrica no están cubiertos, y son la responsabilidad del comprador.

3. Esta garantía no cubre raspaduras ni marcas en el producto que pueden resultar de su uso normal. Además, los defectos causados por daños intencionales, negligencia, o uso irrazonable invalidarán esta garantía.

4. La responsabilidad por daños incidentales o consecuentes queda excluida hasta el punto en que lo permita la ley. Si bien se hace el mayor esfuerzo posible para lograr el más alto grado de seguridad en todos nuestros equipos, no puede garantizarse la ausencia de cualquier tipo de lesión. El usuario asume todos los riesgos de lesiones que resulten del uso de este producto. Toda nuestra mercadería se vende bajo esta condición, y ningún representante de la compañía puede anular ni cambiar esta política.

5. Esta garantía se otorga suplantando expresamente cualquier otra garantía, explícita o implícita, incluidas las garantías de comercialización o adaptación para el uso en la medida permitida por las leyes federales y estatales. Ni Lifetime Products, Inc., ni ninguno de sus representantes asume responsabilidad alguna en conexión con este producto. Esta garantía le otorga derechos legales específicos, y usted puede tener otros derechos que varían de entre un estado y otro (o entre una provincia y otra, según corresponda en Canadá).

6. Nuestra mercancía ofrece garantías que no se pueden excluir en virtud de la Ley del consumidor de Australia. Usted tiene derecho a un reemplazo o reembolso por una falla principal y compensación por otras pérdidas o daños razonablemente previsibles. También tiene derecho a que la mercancía sea reparada o reemplazada si la mercancía no es de calidad aceptable y si la falla no es una falla principal.

**NINGUNA GARANTÍA OFRECIDA POR EL FABRICANTE ES VÁLIDA EN MÉXICO**

**TODOS LOS RECLAMOS DE GARANTÍA DEBEN ESTAR ACOMPAÑADOS POR UN RECIBO DE COMPRA**

INFORME POR ESCRITO SOBRE LOS DEFECTOS EN EL PRODUCTO A:

Incluya el recibo de compra fechado y fotografías de las piezas dañadas.

Lifetime Products, Inc., PO Box 160010 Clearfield, UT 84016-0010,

o llame al 1.800.225.3865 (E.U.A. y Canadá) de lunes a viernes de 7:00 h a 17:00 h (Hora de las Montañas)

**REGISTRE SU PRODUCTO**

Visite nuestra página en Internet [www.lifetime.com](http://www.lifetime.com), o llame al 1.800.225.3865 (E.U.A. y Canadá) para registrar su producto hoy.

**PARA RECLAMOS DE GARANTÍA INTERNACIONALES:**

Todos los reclamos de garantía deben estar acompañados por un recibo de compra. Informe por escrito sobre todos los reclamos de garantía a su representante regional de ventas. Incluya su recibo de compra fechado y fotografías de las piezas dañadas.

Para identificar al representante de su región, visite [www.lifetime.com/international](http://www.lifetime.com/international)



[www.lifetime.com](http://www.lifetime.com)



## IMPORT INFORMATION / IMPORTATIONS / INFORMACIÓN DE IMPORTACIONES

Distributed by:  
Costco Wholesale Corporation  
P.O. Box 34535  
Seattle, WA 98124-1535  
USA  
1-800-774-2678  
www.costco.com

Importado por:  
Importadora Primex S.A. de C.V.  
Blvd. Magnocentro No. 4  
San Fernando La Herradura  
Huixquilucan, Estado de México  
C.P. 52765  
RFC: IPR-930907-S70  
(55)-5246-5500  
www.costco.com.mx

Costco Wholesale UK Ltd /  
Costco Online UK Ltd  
Hartspring Lane  
Watford, Herts  
WD25 8JS  
United Kingdom  
01923 213113  
www.costco.co.uk

Costco Wholesale Iceland ehf.  
Kauptún 3-7, 210 Gardabaer  
Iceland  
www.costco.is

Costco Wholesale Japan Ltd.  
3-1-4 Ikegami-Shincho  
Kawasaki-ku, Kawasaki-shi,  
Kanagawa 210-0832 Japan  
0570-032600  
www.costco.co.jp

Costco President Taiwan, Inc.  
No. 656 Chung-Hwa 5th Road  
Kaohsiung, Taiwan  
Company Tax ID: 96972798  
449-9909 or 02-449-9909 (if cellphone)  
www.costco.com.tw

Costco Wholesale Canada Ltd.\*  
415 W. Hunt Club Road  
Ottawa, Ontario  
K2E 1C5, Canada  
1-800-463-3783  
www.costco.ca  
\* faisant affaire au Québec sous  
le nom les Entrepôts Costco

Costco Wholesale Australia Pty Ltd  
17-21 Parramatta Road  
Lidcombe NSW 2141  
Australia  
www.costco.com.au

Costco Wholesale Spain S.L.U.  
Polígono Empresarial Los Gavilanes  
C/ Agustín de Betancourt, 17  
28906 Getafe (Madrid) España  
NIF : B86509460  
900 111 155  
www.costco.es

Costco France  
1 avenue de Bréhat  
91140 Villebon-sur-Yvette  
France  
01 80 45 01 10  
www.costco.fr

Costco Wholesale Korea, Ltd.  
40, Iljik-ro  
Gwangmyeong-si  
Gyeonggi-do, 14347, Korea  
1899-9900  
www.costco.co.kr

Shanghai Minhang Costco Trading Co., Ltd  
No. 235 ZhuJian Road  
Minhang District, Shanghai  
China 201106  
+86-21-6257-7065

Made in China  
Fabriqué en Chine  
Hecho en China

**ENHANCE YOUR LIFETIME® PURCHASE BY ADDING ACCESSORIES OR OTHER GREAT PRODUCTS**

*To purchase accessories or other Lifetime® products, visit us at:*

***www.lifetime.com***

*Or call 1-800-424-3865*

*7:00 am–5:00 pm (M–F) MST and 9:00 am–1:00 pm Saturday MST (English)*

**AMÉLIORER VOTRE ACHAT LIFETIME® EN AJOUTANT DES ACCESSOIRES OU DES AUTRES PRODUITS**

*Pour acheter des accessoires ou des autres produits Lifetime®, visiter le :*

***www.lifetime.com***

*Ou composer au 1-800-424-3865*

*Du lundi au vendredi 7 h – 17 h (HNR) et samedi 9 h – 13 h (HNR) (Français)*

**MEJORAR SU COMPRA LIFETIME® Y AÑADA ACCESORIOS U OTROS PRODUCTOS EXCELENTES**

*Para comprar accesorios u otros productos Lifetime® E.U.A., visitarnos en:*

***www.lifetime.com***

*O marcar al 1.800.424.3865*

*De lunes hasta viernes 7:00 h a 17:00 h (HNR) y sábado 9:00 h a 13:00 h (HNR) (Español)*

