

INSTALLATION GUIDE GUIDED'INSTALLATION GUÍA PARA INSTALACIÓN



WALL HUNG TOILET TANK
RÉSERVOIR DE TOILETTE MURAL
TANQUE DE INODORO DE PARED



TO GET STARTED

Before you begin, read all instructions carefully.

This manual is a graphic reference for installation purposes. Some graphic elements and components may differ.

Consult local building codes to ensure that installation complies with standards in your area.

Inspect unit carefully to ensure there is no damage or defects. If such is the case, contact your distributor. If damage has occurred during transport, contact your carrier.

Make sure you have received all parts (tools not included)

The installation has to be done by a specialist.

POUR COMMENCER

Avant de débiter les travaux, lisez attentivement les instructions d'installation.

Ce manuel est une référence graphique pour l'installation. Certains éléments graphiques et composantes peuvent différer.

Consultez le code du bâtiment de votre région, afin que l'installation respecte les normes en vigueur.

Lors de la réception, inspectez le produit afin de vérifier que tout soit en bonne condition. Si un problème survient, signalez immédiatement le distributeur. Si le dommage est causé par le transporteur, contactez le immédiatement.

Assurez-vous que toutes les pièces sont incluses. (outils ne sont pas inclus)

L'installation doit être faite par un professionnel.

PARA COMENZAR

Leer todas las instrucciones cuidadosamente antes de empezar.

Este manual es una referencia gráfica para propósitos de instalación. Puede que algunos elementos y componentes gráficos varíen.

Consultar los códigos locales para asegurarse de que la instalación cumpla con las normas en su zona.

Inspeccionar la unidad cuidadosamente para asegurarse de que no tiene defectos ni está dañada. De ser así, póngase en contacto con su distribuidor. Si los daños sucedieron durante el transporte, contactar a su transportista.

Asegurarse de haber recibido todas las piezas (no se incluyen herramientas).

La instalación debe ser realizada por un especialista.

IMPORTANT NOTES

Read the instructions thoroughly before beginning work.

Please leave these instructions with the customer. They contain important maintenance and warranty information.

If necessary, remove the existing toilet.

Do not loosen or tamper with the copper fittings or joint connections

NOTES IMPORTANTES

Lisez attentivement les instructions avant de commencer le travail.

Veuillez laisser ces instructions au client. Elles contiennent des informations importantes sur l'entretien et la garantie.

Si nécessaire, retirez la toilette existante.

Ne desserrez pas et ne modifiez pas les raccords ou les connexions des joints en cuivre.

AVISOS IMPORTANTES

Lea detenidamente las instrucciones antes de comenzar el trabajo.

Por favor, deje estas instrucciones con el cliente. Contienen información importante sobre el mantenimiento y la garantía.

Si es necesario, retire el inodoro existente.

No afloje ni manipule las conexiones o accesorios de cobre.

TOOLS NEEDED

(not included)

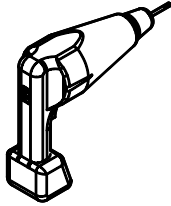

PERCEUSE
DRILL
TALADRO

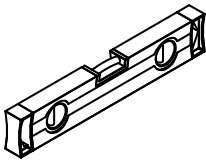

NIVEAU
LEVEL
NIVEL

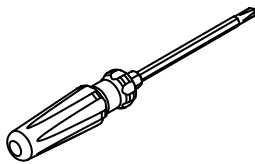

TOURNEVIS
SCREW DRIVER
DESTORNILLADOR

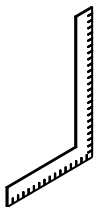

ÉQUERRE
SET SQUARE
ESCUADRA

OUTILS REQUIS

(non inclus)

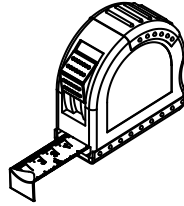

RUBAN À MESURER
MEASURING TAPE
CINTA PARA MEDIR

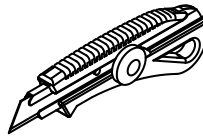

COUTEAU DE PRECISION
PRECISION KNIFE
PRECISIÓN DE CUCHILLA



SILICONE
SILICONE
SILICIO

HERRAMIENTAS NECESARIAS

(no incluidas)

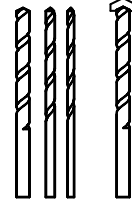

FORETS: 1/8", 3/16" ET 1/4"
*FORET À MAÇONNERIE
DRILL BITS: 1/8", 3/16" ET 1/4"
*MASONRY DRILL BIT
BOSQUES: 1/8", 3/6" Y 1/4"
*BOSQUE DE ALBAÑLERÍA

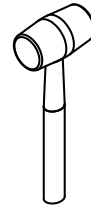

MAILLET
MALLET
MAZO

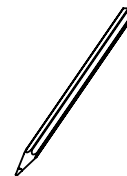

CRAYON
PENCIL
LÁPIZ

PARTS LIST

LISTE DES PIÈCES

LISTA DE PIEZAS

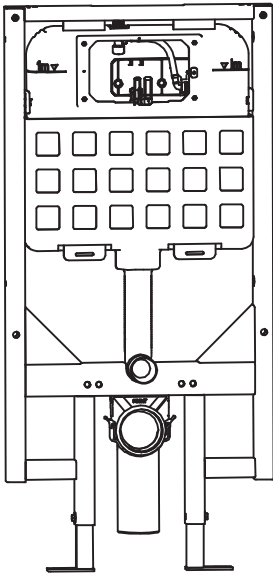

Water tank
Réservoir d'eau
Tanque de agua

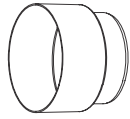

Outlet pipe
Mud Guard
garde-boue du tuyau
de sortie
protector contra

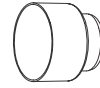

Inlet pipe
Mud Guard
garde-boue du tuyau
d'entrée
protector contra



Outle Pipe
tuyau de sortie
tubo de salida

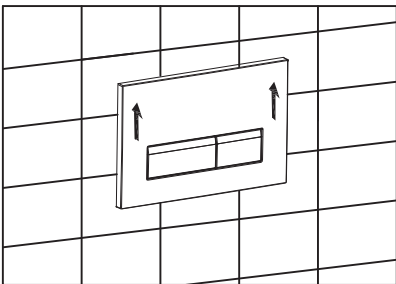

Flush buttons
Bouton de
chasse

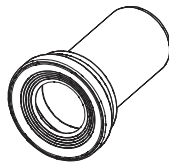

Flange Pipe
tuyau à bride
tubo de brida

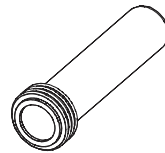

Inlet Pipe
tuyau d'entrée
tubo de entrada

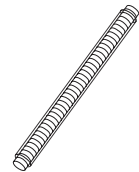

Mounting stud
goujon de fixation
espárrago de montaje

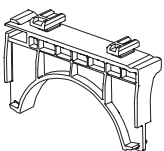

upper Bracket
support supérieur
soporte superior

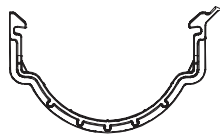

Lower bracket
support inférieur
soporte inferior



Lag Screw
vis à retardement
tornillo de anclaje



Nut
écrou
tuerca

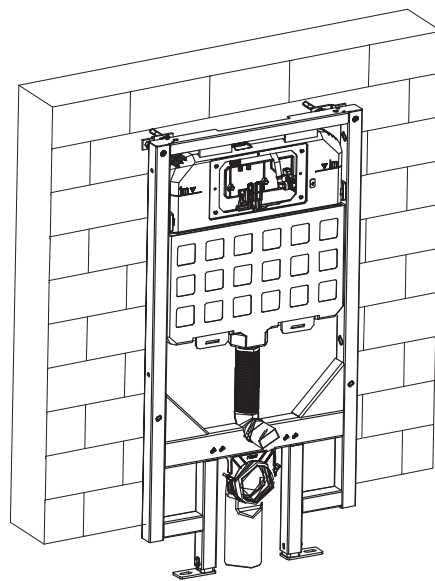
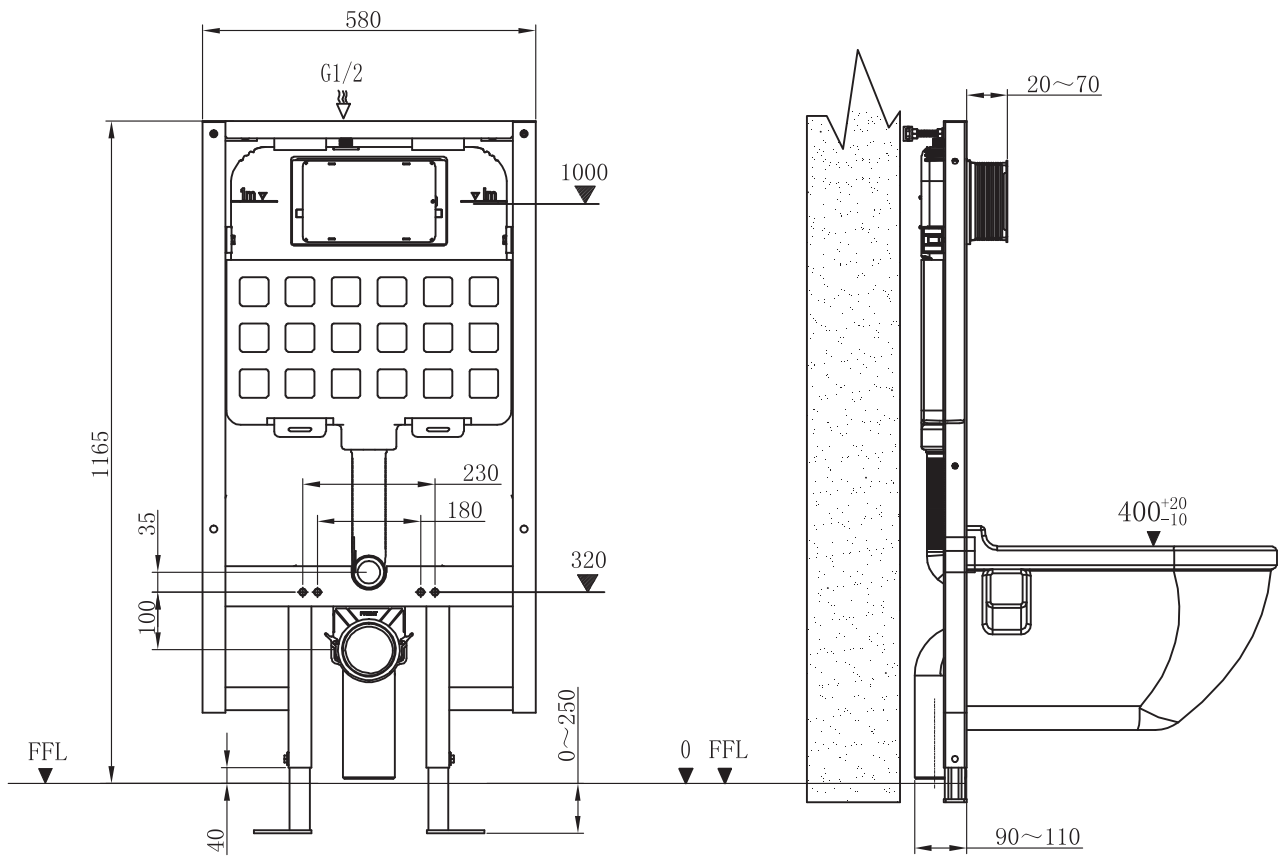

Dimensions measured from Finished Floor.
 Dimensions mesurées à partir du sol fini.
 Dimensiones medidas desde el suelo terminado

WALL-TANK INSTALLATION

INSTALLATION DU RÉSERVOIR MURAL

INSTALACIÓN DEL TANQUE DE PARED

1

1- Loosen the bolts on the adjustable legs and adjust the carrier to the desired height with reference to the Finished Floor

2- Place the carrier so that the front of the carrier frame is flush with the front of the supporting wall frame

3-Tighten the two bolts on the legs to secure the height of the carrier.

1- Desserrez les boulons des pieds réglables et ajustez le support à la hauteur souhaitée en référence au sol fini.

2- Placez le support de manière à ce que l'avant du cadre du support soit aligné avec l'avant du cadre du mur de soutien.

3- Serrez les deux boulons des pieds pour fixer la hauteur du support.

1- Afloje los pernos de las patas ajustables y ajuste el soporte a la altura deseada con referencia al suelo terminado.

2- Coloque el soporte de manera que la parte frontal del marco del soporte quede alineada con la parte frontal del marco de la pared de soporte.

3- Apriete los dos pernos de las patas para asegurar la altura del soporte.

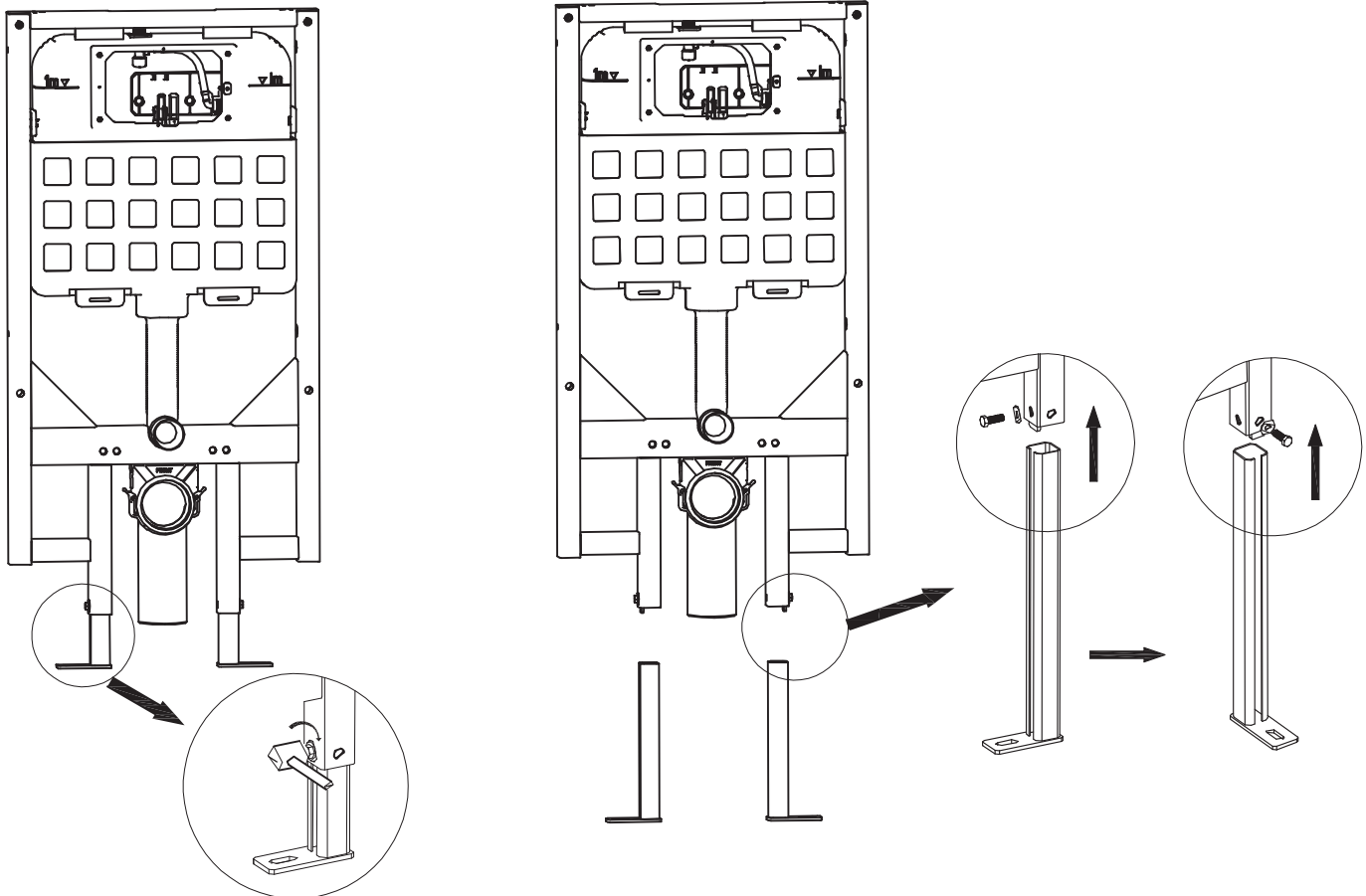

2

1- Fix the anchors to the carrier as shown in the below illustration.

1- Fixez les ancrages au support comme illustré ci-dessous.

1- Fije los anclajes al soporte como se muestra en la ilustración a continuación.

2- There are six (2) screws for the side (1 on each side). make sure it is aligned straight.

2- Il y a six (2) vis pour les côtés (1 de chaque côté). Assurez-vous qu'elles sont bien alignées.

2- Hay seis (2) tornillos para los lados (1 en cada lado). Asegúrese de que estén alineados correctamente.

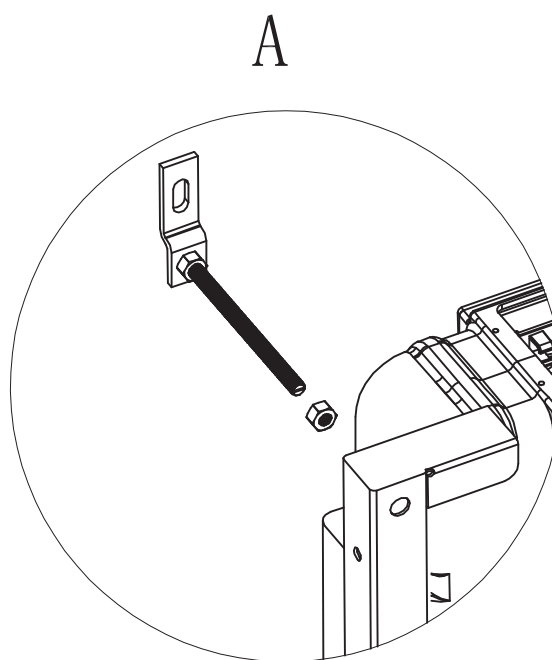
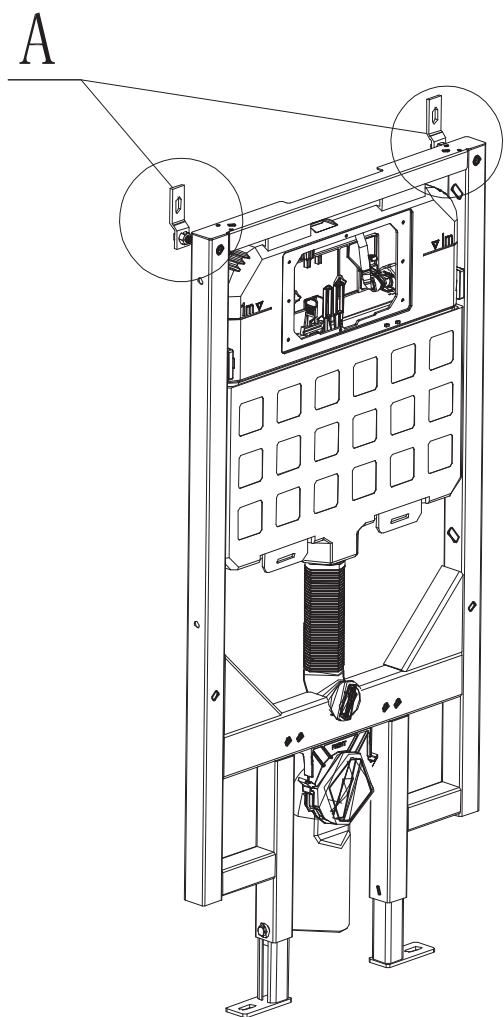

3

1- Mark the location for drilling pilot holes for the screws to secure the carrier to the wall.

2- There are (2) screws for the side (1 on each side) and one on the feet. Make sure the carrier aligns perfectly before placing the markings.

3- Drill holes at the points we marked.

4-Align the outlet pipe and secure the carrier to the floor (B) lag screws.

5-Attach the inlet and outlet mud guard (C).

1- Marquez l'emplacement des avant-trous à percer pour fixer le support au mur avec des vis.

2- Il y a (2) vis pour les côtés (1 de chaque côté) et une sur les pieds. Assurez-vous que le support est parfaitement aligné avant de faire les marquages.

3- Percez les trous aux emplacements marqués.

4- Alignez le tuyau de sortie et fixez le support au sol avec des vis à retardement (B).

5- Fixez les garde-boue d'entrée et de sortie (C).

1- Marque la ubicación para perforar los orificios guía para los tornillos que asegurarán el soporte a la pared.

2- Hay (2) tornillos para los lados (1 en cada lado) y uno en los pies. Asegúrese de que el soporte esté perfectamente alineado antes de hacer las marcas.

3- Perfore los orificios en los puntos marcados.

4- Alinee el tubo de salida y asegure el soporte al suelo con tornillos de anclaje (B).

5- Fije los protectores contra barro de entrada y salida (C).

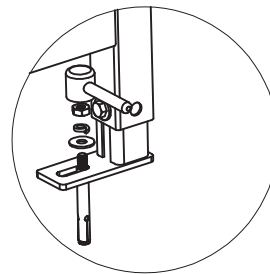
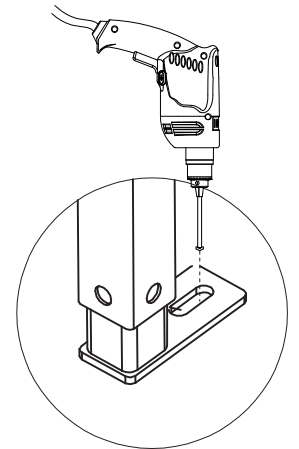
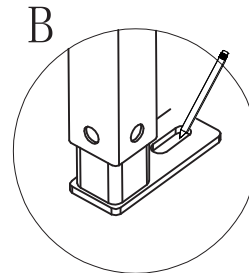
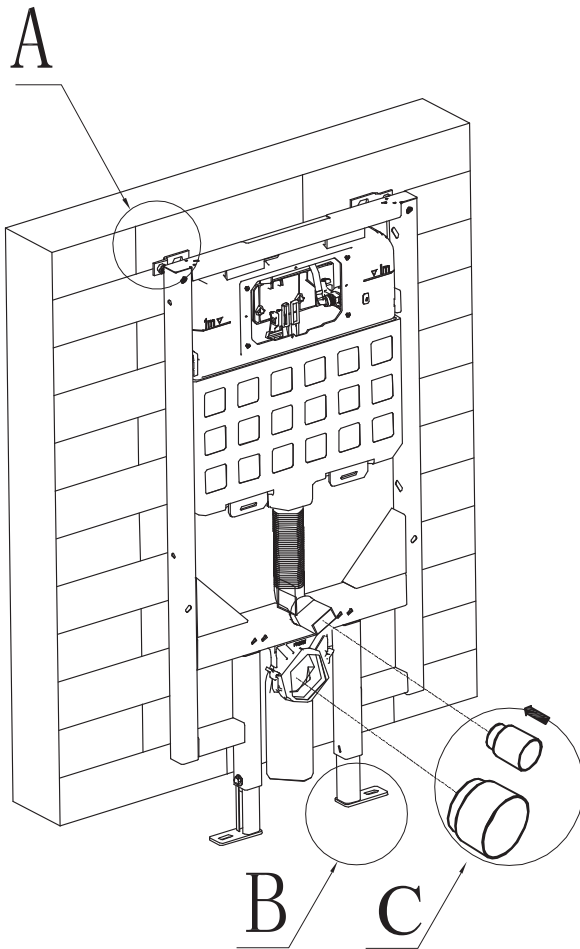

4

1- Attach the anchor to the carrier and fasten the bolt.

1- Fixez l'ancrage au support et serrez le boulon.

1- Fije el anclaje al soporte y apriete el perno.

2-Align the carrier to the wall and make sure it is 90° and by using the lag screws attach the anchor to the wall.

2- Alineez le support au mur et assurez-vous qu'il est à 90°. Fixez l'ancrage au mur à l'aide des vis à retardement.

2- Alinee el soporte con la pared y asegúrese de que esté a 90°. Fije el anclaje a la pared con los tornillos de anclaje.

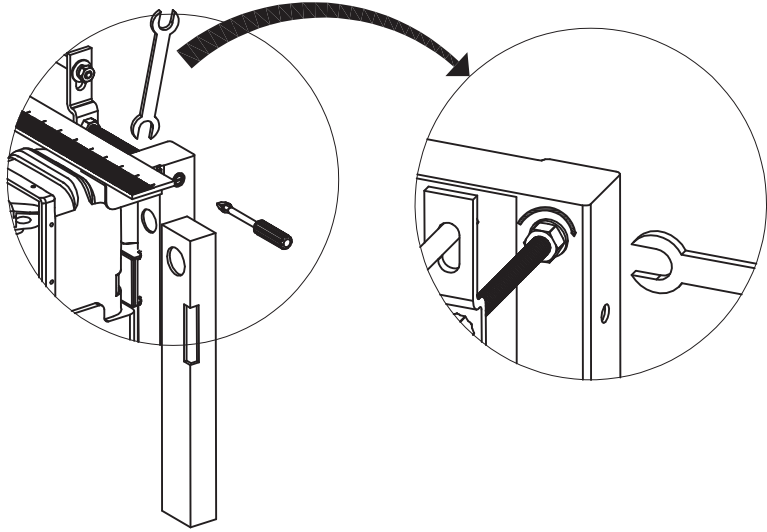
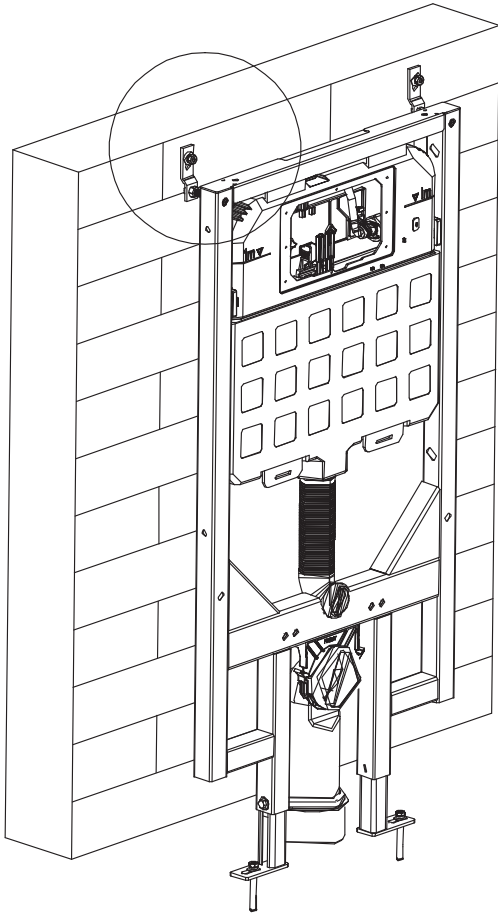

A

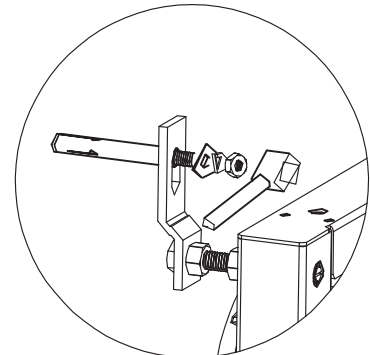
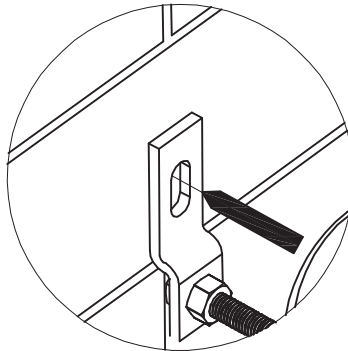

5

1- Install the Studs provided onto the carrier.

1- Installez les goujons fournis sur le support.

1- Instale los espárragos proporcionados en el soporte.

2- And install the wall as shown below.

2- Installez le mur comme indiqué ci-dessous.

2- Instale la pared como se muestra a continuación.

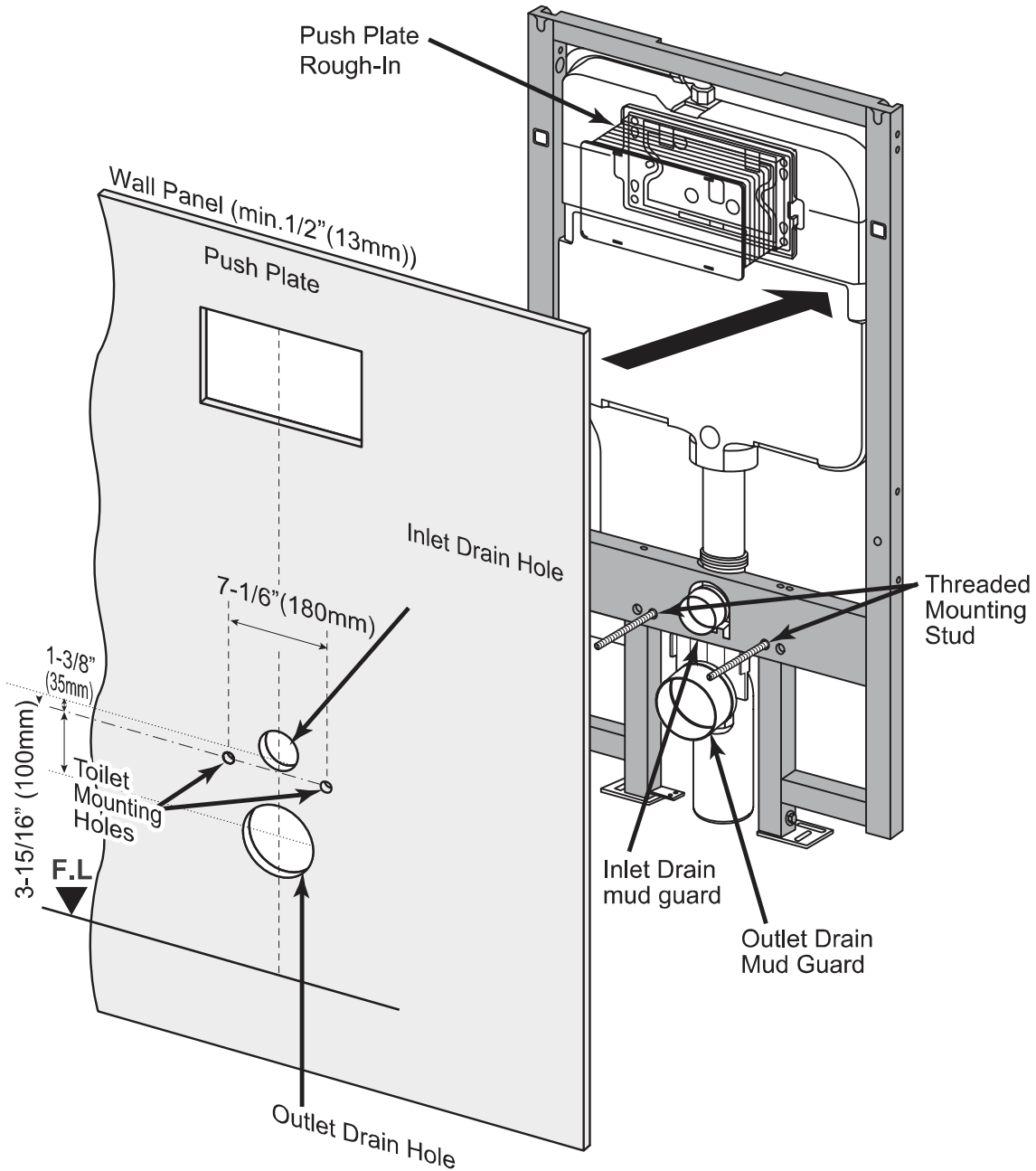

6

1- Insert the inlet pipe into the tank drain outlet until it stops.

2- Place the edge of a ruler against the finished wall and on top of the inlet pipe. Mark the location as shown and remove the inlet pipe. Repeat this process with the flange pipe.

3- Insert the inlet pipe end with the gasket into the back of the toilet bowl.

4- Place the edge of a ruler against the whole width of the back of the toilet and on top of the inlet pipe. Mark the location as shown and remove the inlet pipe. Repeat this process with the flange pipe.

5- As shown in the figure, measure the distance between two lines "a" and "b". From that dimension, mark the cutting line by measuring from the edge opposite from the gasket and saw off the excess. Repeat this process for the flange pipe.

1- Insérez le tuyau d'entrée dans le drain du réservoir jusqu'à ce qu'il s'arrête.

2- Placez le bord d'une règle contre le mur fini et sur le dessus du tuyau d'entrée. Marquez l'emplacement comme indiqué et retirez le tuyau d'entrée. Répétez ce processus avec le tuyau à bride.

3- Insérez l'extrémité du tuyau d'entrée avec le joint dans l'arrière de la cuvette des toilettes.

4- Placez le bord d'une règle contre toute la largeur de l'arrière des toilettes et sur le dessus du tuyau d'entrée. Marquez l'emplacement comme indiqué et retirez le tuyau d'entrée. Répétez ce processus avec le tuyau à bride.

5- Comme indiqué sur la figure, mesurez la distance entre les deux lignes "a" et "b". À partir de cette dimension, marquez la ligne de coupe en mesurant depuis le bord opposé au joint et sciez l'excédent. Répétez ce processus pour le tuyau à bride.

1- Inserte el tubo de entrada en la salida de drenaje del tanque hasta que se detenga.

2- Coloque el borde de una regla contra la pared terminada y sobre el tubo de entrada. Marque la ubicación como se muestra y retire el tubo de entrada. Repita este proceso con el tubo de brida.

3- Inserte el extremo del tubo de entrada con la junta en la parte trasera de la taza del inodoro.

4- Coloque el borde de una regla contra todo el ancho de la parte trasera del inodoro y sobre el tubo de entrada. Marque la ubicación como se muestra y retire el tubo de entrada. Repita este proceso con el tubo de brida.

5- Como se muestra en la figura, mida la distancia entre las dos líneas "a" y "b". A partir de esa dimensión, marque la línea de corte midiendo desde el borde opuesto a la junta y corte el exceso. Repita este proceso para el tubo de brida.

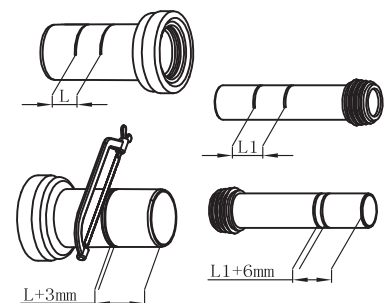
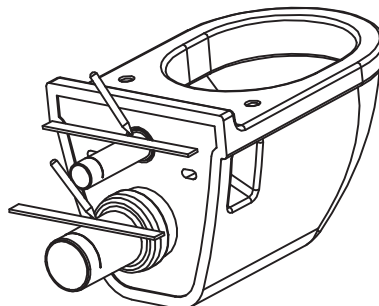
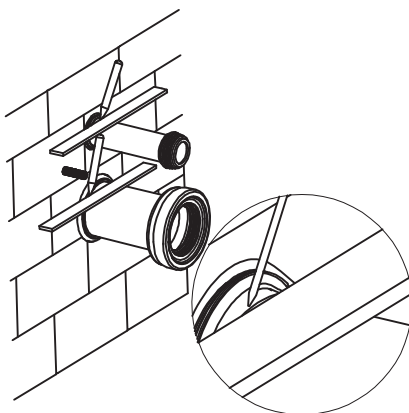

7

- 1- Bevel the cutting edges as shown.
- 2-Screw the threaded mounting studs onto the tank.
- 3-Insert the pipe and the flange pipe into the appropriate drain holes.
- 4-Install the toilet bowl by aligning it with the pipes and threaded mounting stud. Use the included mounting hardware to screw the bowl.

- 1- Biseautez les bords de coupe comme indiqué.
- 2- Vissez les goujons de montage filetés sur le réservoir.
- 3- Insérez le tuyau et le tuyau à bride dans les trous de drainage appropriés.
- 4- Installez la cuvette des toilettes en l'alignant avec les tuyaux et le goujon de montage fileté. Utilisez le matériel de montage fourni pour visser la cuvette.

- 1- Haga un bisel en los bordes de corte como se muestra.
- 2- Enrosque los espárragos de montaje roscados en el tanque.
- 3- Inserte el tubo y el tubo de brida en los orificios de drenaje correspondientes.
- 4- Instale la taza del inodoro alineándola con los tubos y el espárrago de montaje roscado. Utilice el hardware de montaje incluido para atornillar la taza.

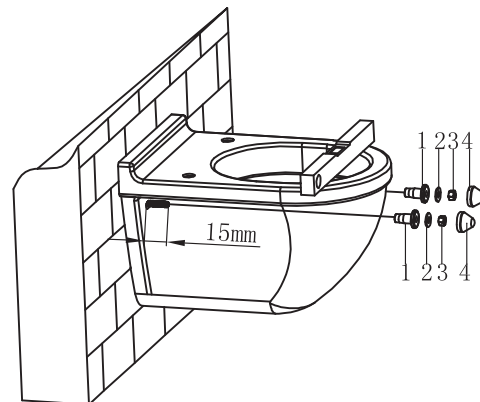
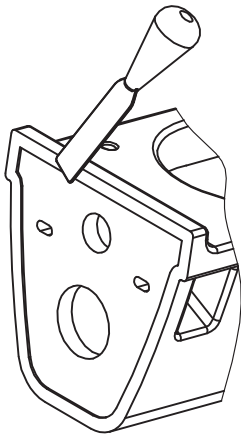
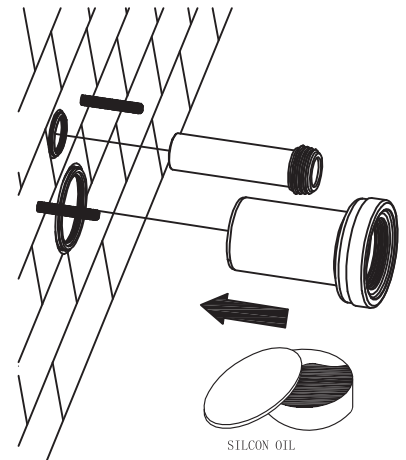
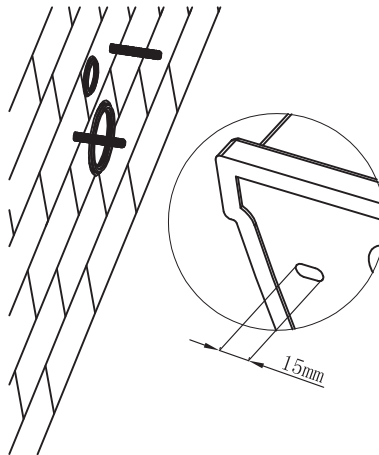
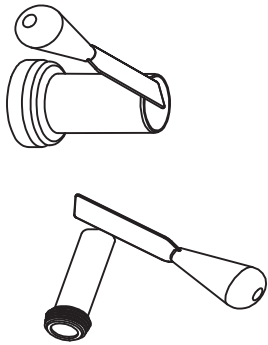

8

1- Measure and adjust the length of the connecting bolt to be $d+20\text{mm}$.

2- Hand tighten the notched pegs (B) onto the mounting bolt, be sure the notch is facing up.

1- Mesurez et ajustez la longueur du boulon de raccordement à $d+20\text{mm}$.

2- Serrez à la main les chevilles entaillées (B) sur le boulon de montage, en vous assurant que l'encoche est orientée vers le haut.

1- Mida y ajuste la longitud del perno de conexión a $d+20\text{mm}$.

2- Apriete a mano los clavos ranurados (B) en el perno de montaje, asegurándose de que la ranura esté hacia arriba.

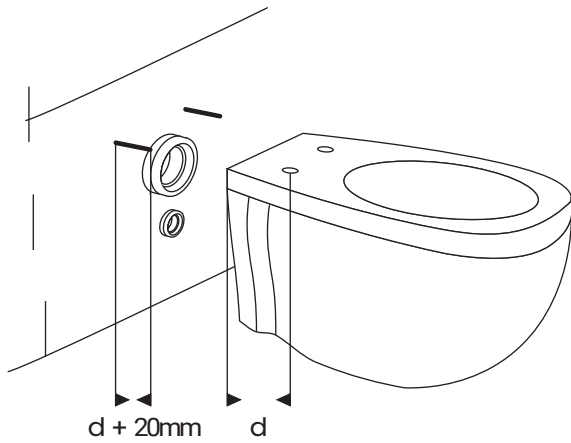

[1]

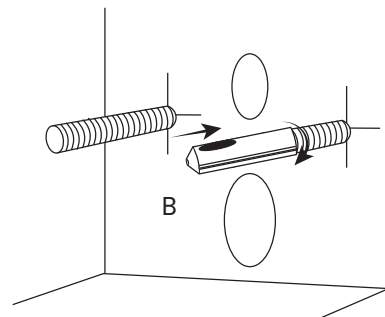
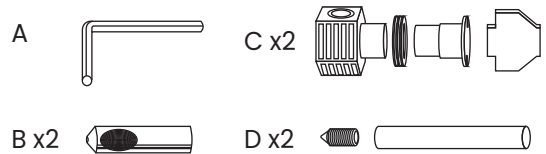

[2]

9

1- Insert the retaining bolt (C) into the mounting hole on the back of the toilet from the inside.

2- Secure the retaining bolt by screwing the two parts together using the retaining bolt key, use the allen wrench (A) to hold the retaining bolt (C) in place to tighten. Repeat for the other mounting hole.

3- Apply lubricant to the joint surface on straight tube and connecting pipe, then place bowl onto the mounting bolts.

1- Insérez le boulon de retenue (C) dans le trou de montage à l'arrière des toilettes par l'intérieur.

2- Fixez le boulon de retenue en vissant les deux parties ensemble à l'aide de la clé du boulon de retenue, utilisez la clé Allen (A) pour maintenir le boulon de retenue (C) en place lors du serrage. Répétez pour l'autre trou de montage.

3- Appliquez du lubrifiant sur la surface de joint entre le tube droit et le tuyau de raccordement, puis placez la cuvette sur les boulons de montage.

1 - Inserte el perno de retención (C) en el agujero de montaje en la parte trasera del inodoro desde el interior.

2 - Asegure el perno de retención enroscando las dos partes juntas usando la llave del perno de retención; utilice la llave Allen (A) para sostener el perno de retención (C) en su lugar mientras aprieta. Repita para el otro agujero de montaje.

3 - Aplique lubricante en la superficie de la junta del tubo recto y el tubo de conexión, luego coloque la taza sobre los pernos de montaje.

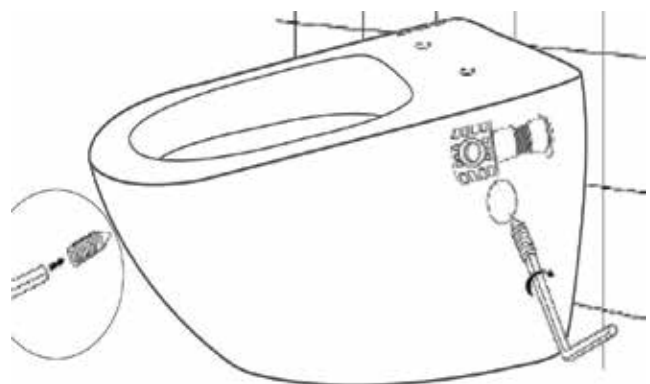
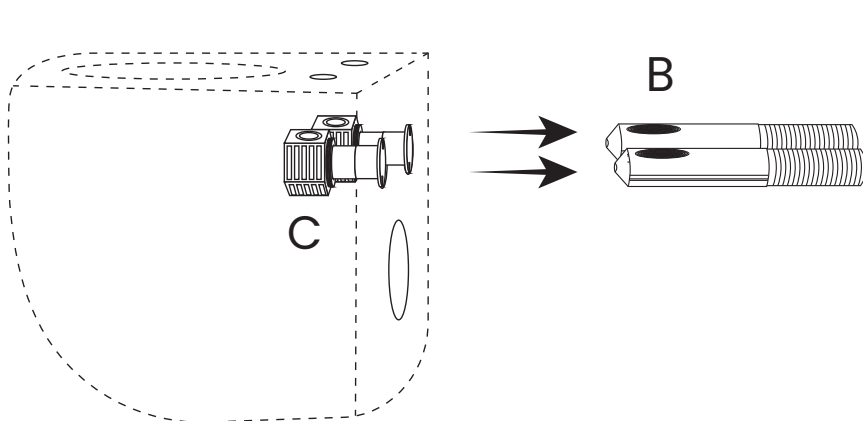

10

1-take out the exterior cover of the flush panel as shown below.

2-install the flush plate bracket.

3- Attach the actuator panel by placing the bottom of the panel first, then push upwards while pressing towards the unit.

1- Retirez le couvercle extérieur du panneau de chasse d'eau comme indiqué ci-dessous.

2- Installez le support de la plaque de chasse d'eau.

3- Fixez le panneau d'actionnement en plaçant d'abord le bas du panneau, puis poussez vers le haut tout en appuyant vers l'unité.

1- Retire la cubierta exterior del panel de descarga como se muestra a continuación.

2- Instale el soporte de la placa de descarga.

3- Coloque el panel del actuador colocando primero la parte inferior del panel, luego empuje hacia arriba mientras presiona hacia la unidad.

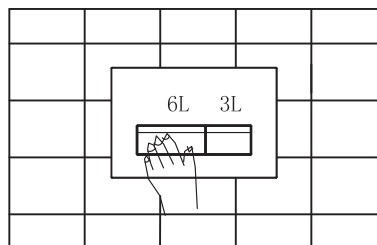
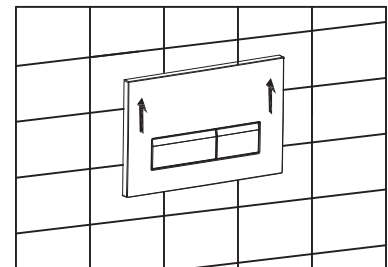
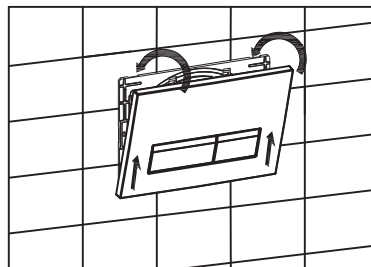
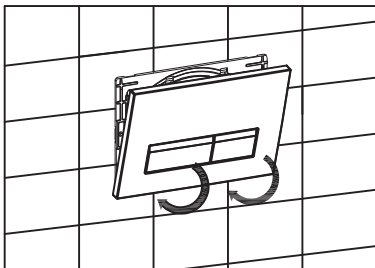
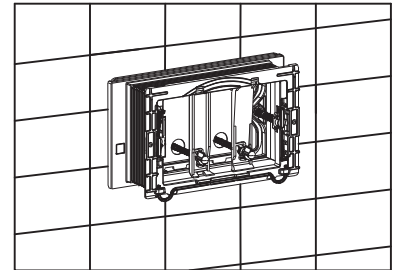
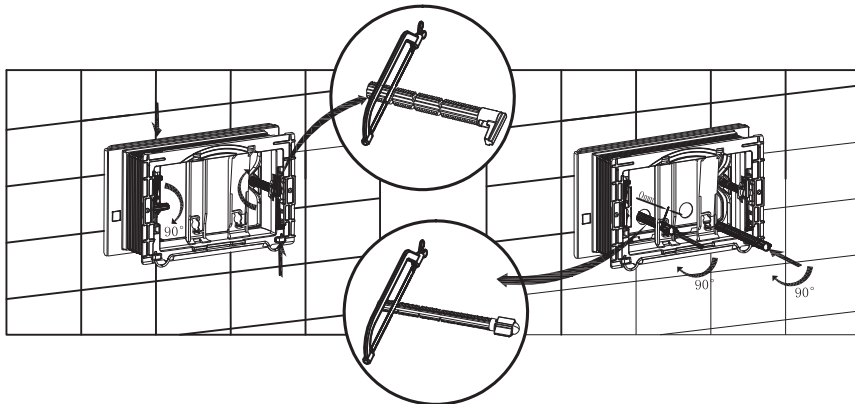
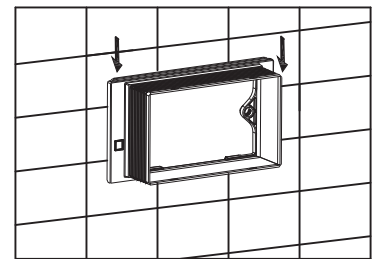
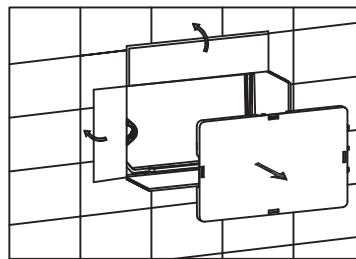
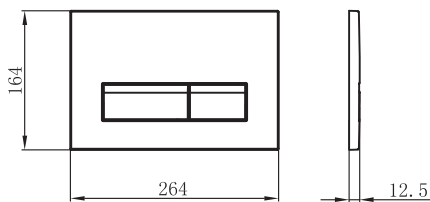

MAINTENANCE

Daily care

After each use, remove water on the glass with a squeegee. Use mild dishwashing detergent to keep surfaces bright and clean. Rinse well and dry with a clean cloth.

Caution

Powdered detergents and abrasive liquid cleaners may damage surfaces.

Do not allow the surface to come into contact with corrosive products such as acetone, nail polish remover, dry cleaning solution, lacquer, paint thinner, gasoline, or etc.

Any cleaning product should be tested on an inconspicuous surface before using to clean. Read the data sheet of the cleaning product to ensure it will not damage the surfaces.

Scratched surface & repairs: Call A&E's customer service.

ENTRETIEN

Entretien quotidien

Après chaque utilisation, utilisez une raclette pour enlever les gouttes et l'eau sur le verre. Les savons doux pour vaisselle sont suffisants pour garder la surface propre et brillante. Rincez à fond et sécher avec un chiffon propre.

Attention

Les détergents en poudre ou liquides abrasifs peuvent endommager les surfaces.

Ne mettez jamais en contact la surface avec des produits corrosifs contenant de l'acétone (nettoyant de vernis à ongles), des solvants, des décapants, de l'essence, etc. Tout produit de nettoyage doit être testé sur une petite surface non-apparente, avant de procéder à un nettoyage complet.

Lisez la fiche signalétique du produit de nettoyage et vous assurer qu'il convient aux surfaces à nettoyer.

Surface abîmées et réparations: Contacter le service à la clientèle A&E.

MANTENIMIENTO

Cuidado diario

Eliminar el agua después de cada uso con un escurridor. Utilizar detergente suave para lavar trastes para mantener las superficies limpias y brillantes. Enjuagar bien y secar con un paño limpio.

Advertencia

Los detergentes en polvo y los limpiadores líquidos abrasivos pueden dañar las superficies. No permitir que la superficie entre en contacto con productos corrosivos como acetona, quitaesmalte, solución para lavado en seco, laca, adelgazador de pintura, gasolina, etc.

Debe poner a prueba cualquier producto de limpieza sobre una superficie oculta antes de utilizarlo para limpiar.

Leer la hoja de información del producto limpiador para asegurarse de que no dañará las superficies.

Superficies raspadas y reparaciones: Llamar a servicio al cliente de A&E.



**7300 Sherbrooke ST W
Montreal, Quebec
Canada
H4B 1R7**

Please contact us by email
Veuillez nous contacter par email
service@aebath.com
Tel: (514) 482-5403
1-888-AEBATH5
(1-888-232-2845
(Toll Free/Sans frais)
aebath.com

WARRANTY

A&E Shower and Baths Inc. (hereafter "A&E") offers the following limited warranty on each of its products. This warranty extends only to the original owner/end-user for personal household use. A&E warrants their products to be free from defects in workmanship and materials under normal use and service for a period of one (1) year from the original date of purchase by the owner/end-user. Any product reported to an authorized dealer or to A&E as being defective within the warranty period will be repaired or replaced (with a product of equal value) at the discretion of A&E. This warranty is not transferable to a subsequent owner. Neither the distributor, authorized A&E dealer, nor any other person has been authorized to make any affirmation or representation of this warranty; any affirmation, representation or warranty other than those contained in this warranty shall not be enforceable against A&E or any other person. A&E reserves the right to modify this warranty at any time, it being understood that such modification will not alter the warranty conditions applicable at the time of the sale of the product in question. This warranty shall not apply following incorrect operating procedures, breakage or damages caused by fault, carelessness, abuse, misuse, misapplication, improper maintenance, alteration or modification of the unit, as well as chemical or natural corrosion, accident, fire, flood, act of God, or any other casualty. This warranty shall not apply to stain or malfunction caused by ferrous water, hard water, or salty water. A&E is not responsible for transportation costs of the defective product from the installation site to A&E, or for the return of any part, or for the cost of labour or services incurred in the removal or reinstallation of any part. A&E expressly disclaims and excludes any liability for the consequential or incidental damage caused or resulting from incidental event, loss of time, loss of use, inconvenience, unnecessary expenses, labour, material of other costs with respect to the application of this warranty or with respect to the removal or replacement of a defective product. Under no circumstances shall A&E or any of its representatives be held liable for injury to any person or damage to any property however arising.

GARANTIE

A&E Shower & Bath inc. ("A&E") offre la garantie limitée suivante sur ses produits. Cette garantie s'applique uniquement au propriétaire original pour une utilisation domestique. A&E garantit ses produits contre tout défaut de matériau ou de fabrication pour des conditions normales d'utilisation et d'entretien pour une période d'une (1) année à compter de la date d'achat originale du produit par le propriétaire. A&E procédera à la réparation ou au remplacement (avec un produit de même valeur), à sa discrétion, de tout produit dont le défaut sera rapporté au détaillant autorisé ou à A&E durant la période de garantie. Ni le distributeur, ni le concessionnaire autorisé A&E Shower & Bath inc., ni personne d'autre n'est autorisée à faire d'affirmations, de représentations ou de garantie autres que celles stipulées aux présentes; les affirmations, représentations et garanties contrevenant à cette interdiction ne sauraient s'appliquer à A&E ni à une personne d'autre. A&E se réserve le droit de modifier cette garantie en tout temps; il est entendu que de telles modifications ne changeront pas les conditions de la garantie applicable au moment de la vente des produits en cause. La présente garantie ne s'applique pas dans le cas d'utilisations ou d'opérations non conformes ou bris ou dommages causés par la faute, la négligence, le mauvais emploi, usage, entretien ou altération ou la modification du produit, de même que par la corrosion chimique ou naturelle, le feu, l'inondation, les catastrophes naturelles ou tout autre cas fortuit. La présente garantie ne s'applique pas aux taches ou aux résultats provoqués par une eau ferreuse, une eau dure ou une eau salée. Les frais de transport des produits défectueux entre le lieu d'installation et A&E, les frais pour le retour de toutes pièces et les coûts encourus afin d'enlever ou réinstaller une pièce ou produit seront à la charge du client. A&E ne sera pas responsable ni redevable pour les dommages indirects, ni pour les dommages causés ou résultants de cas fortuits, perte de temps, perte d'usage, inconforts, dépenses fortuites, frais de main-d'oeuvre, de matériaux ou tout les autres coûts relatifs à l'application de cette garantie et à l'enlèvement ou au remplacement de produits défectueux. A&E et ses employés ou représentants ne pourront en aucune circonstance être tenus responsables des dommages causés à une personne ou à des biens, quel que soit la source de ces dommages.

GARANTÍA

A&E Shower and Baths inc. (de ahora en adelante, «A&E») ofrece la siguiente garantía limitada explícita para cada uno de sus productos. La garantía cubre únicamente al primer propietario/usuario final para su uso personal en el hogar. A&E garantiza que sus productos están libres de defectos de fabricación y material bajo uso y servicio normal por un periodo de un (1) año desde la fecha original de adquisición del propietario/usuario final. Cualquier producto notificado como defectuoso al distribuidor autorizado o a A&E dentro del periodo de garantía será reparado o reemplazado (por un producto del mismo valor) a elección de A&E. La garantía no es transferible a propietarios subsiguientes. Ni el distribuidor, ni el vendedor autorizado de A&E ni cualquier otra persona tienen autoridad para realizar ninguna declaración, representación o garantía; cualquier afirmación, representación o garantía distinta a las que aparecen en la presente garantía no será aplicable contra A&E ni contra ninguna otra persona. A&E se reserva el derecho a modificar esta garantía en cualquier momento, entendiéndose que la susodicha modificación no altere las condiciones de garantía aplicables en el momento de la venta de los productos en cuestión. Esta garantía no será aplicable en caso de procedimientos de operación incorrectos, roturas o daños causados por errores, negligencia, abuso, mal uso, mala aplicación, mantenimiento inadecuado, alteración o modificación de la unidad, así como de corrosión química o natural, accidente, incendio, inundación, causas de fuerza mayor o cualquier otro caso de siniestro. Esta garantía no se aplicará en casos de manchas o mal funcionamiento causado por agua ferrosa o salada. A&E no se hará responsable de los costes de transporte del producto defectuoso desde el lugar de instalación hasta la sede de A&E, ni de la devolución de ninguna pieza, ni tampoco del coste de la labor o de los servicios incurridos durante la retirada o reinstalación de la pieza. A&E se exime y se excluye explícitamente de cualquier responsabilidad por los daños derivados o accidentales causados, o resultantes, de acontecimientos fortuitos, pérdida de tiempo, pérdida de uso, molestias, gastos innecesarios, mano de obra, materiales de otros costes respecto a la aplicación de la presente garantía o relacionados con la retirada o sustitución de un producto defectuoso. En ningún caso se harán responsables A&E o cualquiera de sus representantes por daños personales o materiales, sin importar cómo se haya incurrido en estos.