



GilmanCreek.com

ITM. / ART. 1783024



GilmanCreek.com

Leather Power Reclining Sofa with Power Headrests

Thank you for your purchase!

Date purchased: _____

Please Save These Instructions

IMPORTANT
READ CAREFULLY all safety and other instructions before using your new Power Reclining Sofa.

Please keep this manual for future reference.



Operating Instructions Manual

CALL US FIRST! PLEASE ALLOW US TO SOLVE YOUR ISSUE.
If any questions or concerns, please contact us directly via:
Email: costcoservice@gilmancreek.com
Toll-Free: (888) 509-5381 (For USA and Canada Only)

Call Us First! DO NOT RETURN TO STORE.

For immediate help with assembly or product information call our toll-free number:
888-509-5381 (For USA and Canada Only)
Monday - Friday: 9:00 am to 6:00 pm Eastern Time
Our staff is ready to help.
Damaged or missing parts ship from our facility in 1-2 business days.

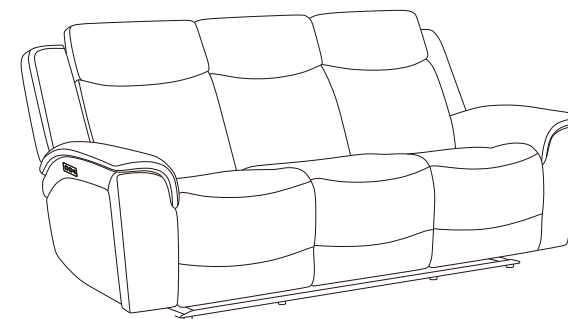

IMPORTANT
READ CAREFULLY all safety and other instructions before using your new Power Reclining Sofa.

Please keep this manual for future reference.



GilmanCreek.com

Congratulations!!!

You are now the proud owner of a state-of-the-art Power Reclining Sectional by Gilman Creek®. You've just selected one of the finest quality upholstered products produced in the furniture industry, with great designs and craftsmanship. We hope you feel the same as you enjoy your new furniture's luxurious customized comfort and style.

Table of Contents

- Important Safety Instructions: Pages 3-4
- Warranty Claim Instructions: Page 5
- Components & Replacement Parts List: Pages 6-7
- Power Recline Sofa Assembly Instructions: Pages 8-14
- Troubleshooting: Page 14
- Power Reclining Sofa Operating Instructions: Page 15
- Care Instructions / Disclaimers: Page 16
- FCC Markings & USB Instructions: Page 17

IMPORTANT
READ CAREFULLY all safety and other instructions before using your new Power Reclining Sofa.

Please keep this manual for future reference.

Important Safety Instructions:

Important: Read these instructions thoroughly before using.
Do not plug in until instructed.

⚠ DANGER

-To reduce the risk of electric shock, serious injury or death:

- Disconnect the electrical plug from outlet before cleaning, moving, servicing or when not in use for an extended period of time.
- Do not use this product if it is wet, in water, around water or any liquid. Do not handle the plug with wet hands.
- To prevent suffocation keep plastic bags away from children.
- Plug directly into a wall outlet. Do not use an extension cord, adapter or surge protector.
- Keep cord out of reach of small children, and do not use where it may be a trip hazard.

⚠ WARNING

-To reduce the risk of burns, fire, electric shock, serious injury or death:

- Keep upholstery away from flames or lit cigarettes. Upholstery may burn rapidly, with toxic gas and thick smoke. Fires that begin elsewhere in a home may spread and involve upholstery. For your safety, always use a properly installed smoke detector with working batteries.
- Closely supervise children and disabled persons using this product.
- Sit down in the unit slowly. To avoid tip over, do not throw your weight against the back of the unit. Move the unit into or out of the reclining position slowly, making sure that no children or pets are in close proximity.
- This product has many moving parts, serious injury can occur if not used properly. Keep hands, fingers and body parts away from the mechanism. To reduce the risk of head entrapment and other injuries, keep children and pets away from openings and moving parts in and around furniture.
- Only the occupant should operate the unit. Never attempt to open the footrest by pulling on it.
- Do not stand, sit, or place extra weight on the arms, back or open footrest.
- To safely exit the unit and prevent a tripping hazard, bring the back upright and close the footrest.
- Do not use this product if it is damaged. Do not use attachments or substitute parts.
- This product is intended for indoor residential use only.
- Provide a clear path for operation of the back and footrest. Place tables and area rugs at a distance to allow the footrest to fully extend without rubbing or interference.
- Check the condition of the power supplies, electrical cords, plugs, and connectors often. Keep the power supplies and electrical cords away from heat sources. Never operate the unit with a damaged power supply, electrical cord, plug, or connector.
- Do not use unit if power control is damaged or wet.
- This product is not intended for use as a health care device.
- The back of the unit must be lifted for assembly. Please seek assistance if you are unable to lift at least 45 pounds without strain.
- Do not place containers with hot beverages in the cup holders. The furniture moves and beverages may spill and cause injury. Do not place oversized or uncovered beverage containers in the cup holders.

Please Save These Instructions

Important Safety Instructions:

Important: Read these instructions thoroughly before using.
Do not plug in until instructed.

⚠ WARNING

-To reduce the risk of burns, fire, electric shock, serious injury or death:

- Do not operate the unit until the back is installed and locked.
- Before moving the product, disconnect the electrical plug from the wall outlet and secure the mechanism to prevent unexpected opening or movement. Never move the product by the mechanism, footrest, handle or reclining back. Disconnect modular units.
- Do not attempt to disassemble or service the pump or motor; no serviceable parts are inside.
- Keep hands, arms and body parts away from the open area between a reclined back and an upright back on a motion sofa or modular. This area must remain clear at all times to provide unobstructed movement and prevent injury that could occur when a reclined back is returning toward the upright position.
- The power motion upholstery units are intended for a single occupant, not exceeding 136 kg (300 lb) per seat. Do not operate individual seats or units with more than one occupant in or on any part of the individual seat or unit.
- Do not allow electrical cord to be pinched between moving parts or between the frame and the floor. Do not place cord under carpet or in a location where it could become worn.
- Unplug the power cord immediately if you detect strange odors or fumes coming from the chair.
- Do not attempt to disconnect the power plug by pulling the power cord. Always hold the power plug and pull it out.
- If you give this product to someone else, include this Operating Instructions manual.

⚠ WARNING

- To reduce the risk of product damage:

- To prevent damage to the power supply, do not plug in until instructed.
- Do not move the units while connected together. The purpose of the bracket system is to connect the units and prevent them from being separated while on the floor. The bracket system does not provide adequate structural support for the movement of connected units.
- Never operate the unit except when it is on its base in the upright position.
- Some units contain cup holders. Take care to prevent spilling of beverages, which could damage the cover.
- After 1 minute of continuous operation, allow the system to rest for 9 minutes.

Please Save These Instructions

How to File Product Warranty Claim

When filing a claim please do the following to save you & us time in solving your issue.

CALL US FIRST! PLEASE ALLOW US TO SOLVE YOUR ISSUE.

If any questions or concerns, please contact us directly via:

Email: costcoservice@gilmancreek.com

Toll-Free: (888) 509-5381(For USA and Canada Only)

Call Us First! DO NOT RETURN TO STORE.

For immediate help with assembly or product information call our toll-free number:
888-509-5381 (For USA and Canada Only)

Monday - Friday: 9:00 am to 6:00 pm Eastern Time

Our staff is ready to help.

Damaged or missing parts ship from our facility in 1-2 business days.

1 Year Limited Warranty

This limited warranty is provided to you as the original purchaser of the products. We warrant each product against defects in materials and workmanship under ordinary use.

Product Coverage Period: 1-Year

This limited warranty applies only to components of the product that are not subject to accident, misuse, neglect, or damage from other external causes, alteration, repair, or commercial use.

Product Coverage:

Coverage begins from the date of your original retail purchase. This limited warranty is not transferable to any subsequent purchaser or recipient of the product.

Underneath

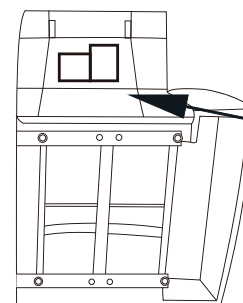







ID tag



A*****/1

Please Save These Instructions

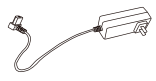
COMPONENTS LIST			
	Name	Component	Qty
A	Left Facing Power Seat Back		1
B	Center Seat Back		1
C	Right Facing Power Seat Back		1
D	Sofa Seat		1
E	Left Facing Wing		1
F	Right Facing Wing		1
G	Power Cord		1



⚠ NOTICE - Do not plug in until instructed.



All styles ship with the back unassembled.

1. Remove the unit from the package, putting the back off to the side if the back is detached, and gently roll the unit forward so that it rests on its front or top side. On units with protective pads, cut the plastic ties and remove them from the bottom of the unit.
2. Once the furniture is unpacked, carefully remove the electrical components box from the body bracket and set aside; the part packages have a red color streamer.
3. Some styles have wings on the back assembly. The wings will attach to the back using the brackets attached to each piece. Wing brackets will slide down into the brackets on the outside of the back.

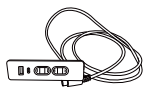
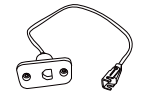
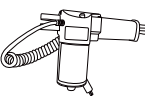
⚠ WARNING - To reduce the risk of injury:

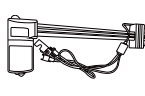
- Do not operate the unit until the back is installed and locked.
- The back of the unit must be lifted for assembly. Please seek assistance if you are unable to lift at least 45 pounds without strain.

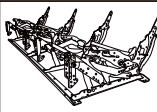
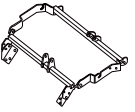
REPLACEMENT PARTS LIST			
	Name	Component	Qty
1	Power Switch / USB Port		2
2	A/C Power Outlet Cord		1
3	Motor for Headrest		2
4	Power Cord		1
5	Motor for Seat		2

REPLACEMENT PARTS LIST			
	Name	Component	Qty
6	Mechanism for Seat		1
7	Mechanism for Headrest		2
8	Left Facing Wing		1
9	Right Facing Wing		1

1 Year Limited Warranty

This limited warranty is provided to you as the original purchaser of the products. We warrant each product against defects in materials and workmanship under ordinary use.

Product Coverage Period: 1-Year

This limited warranty applies only to components of the product that are not subject to accident, misuse, neglect, or damage from other external causes, alteration, repair, or commercial use.

Assembly Step

- 1** Carefully tip the sofa base (D) backward and follow the red ribbon to locate the hardware pack (G) and the wings (E & F), then remove them.

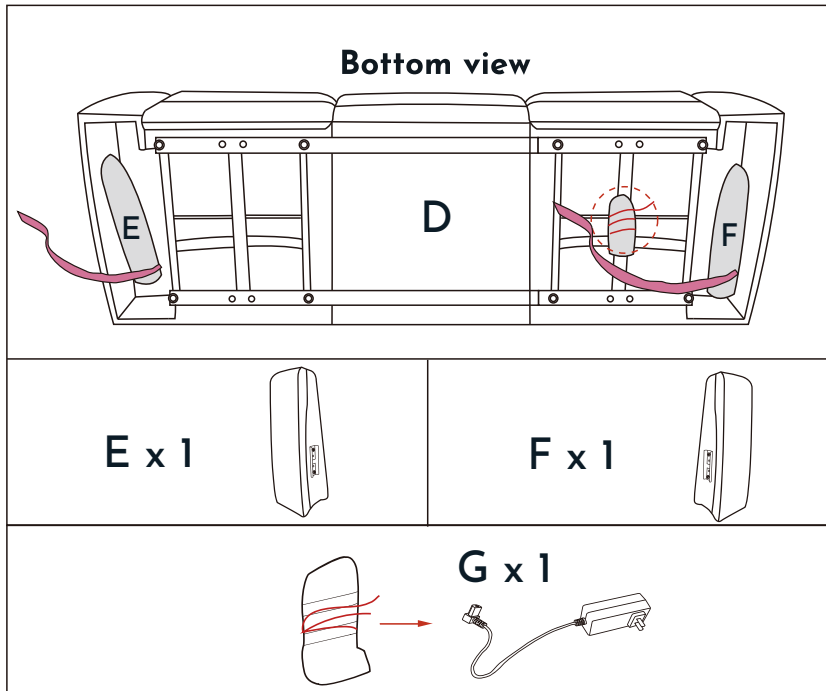

⚠ NOTICE - Do not plug in until instructed.

- All styles ship with the back unassembled.
1. Remove the unit from the package, putting the back off to the side if the back is detached, and gently roll the unit forward so that it rests on its front or top side. On units with protective pads, cut the plastic ties and remove them from the bottom of the unit.
 2. Once the furniture is unpacked, carefully remove the electrical components box from the body bracket and set aside; the part packages have a red color streamer.
 3. Some styles have wings on the back assembly. The wings will attach to the back using the brackets attached to each piece. Wing brackets will slide down into the brackets on the outside of the back.

Assembly Step

- 2** Each end seatback (A & C) has side brackets that should face outward. Slide wing panels (E onto A, and F onto C) downward until fully seated.

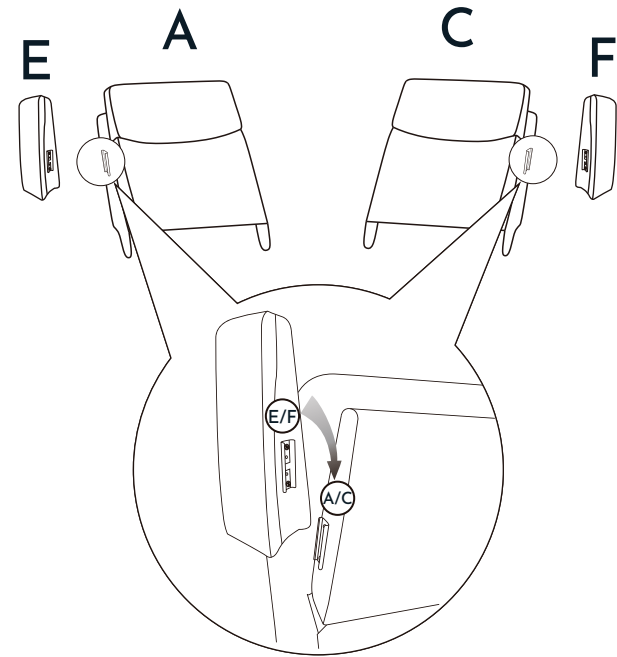

⚠ NOTICE - Do not plug in until instructed.

4. Lay the back front side down on the seat. Lift the bottom of the outside back upholstery cover and locate the back and body brackets.
5. Lift the back at a slight angle and align the brackets on the back with the brackets on the body.
6. Lower the back onto the body, taking care not to pinch the cables between any metal or wood parts and making sure the back and body brackets are completely engaged.
7. The back is easier to install when holding it level and lowering it evenly onto the body brackets.
8. Lift the back upholstery cover and look up into the back to visually confirm that both sets of back and body brackets are engaged. If one or both brackets are not engaged, or if cables are pinched, remove the back and repeat the steps above.
9. If you are unable to install the back properly, contact your Gilman Creek® dealer for assistance.

Assembly Step

- 3** Align the bottom brackets of each seatback (A, B & C) with the corresponding arms on the base (D). Press down firmly and evenly on each back, one at a time, until securely locked in place.

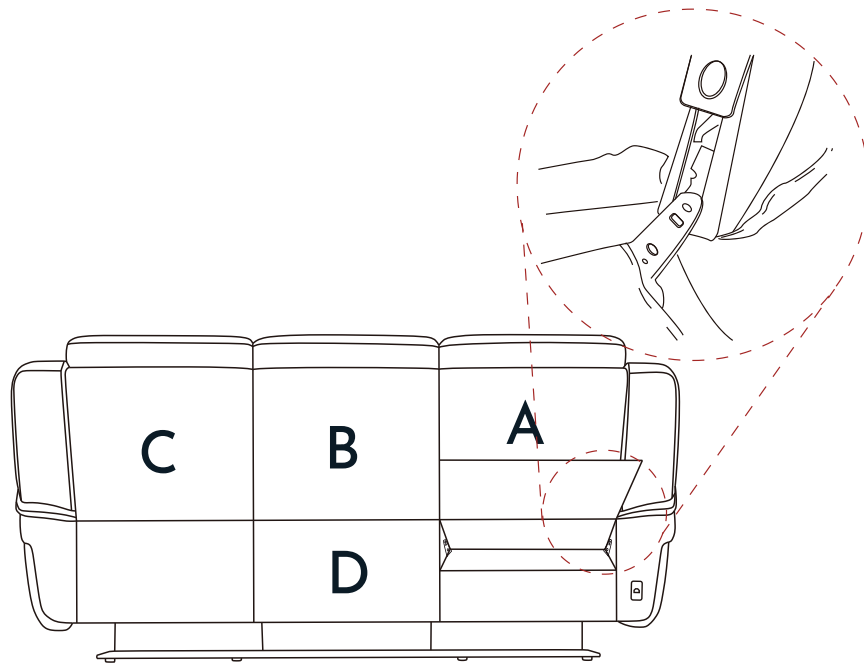

Assembly Step

- 4** Lock the seat back (A) into the base (D), and ensure the cable connection at the back of the recliner is secure.

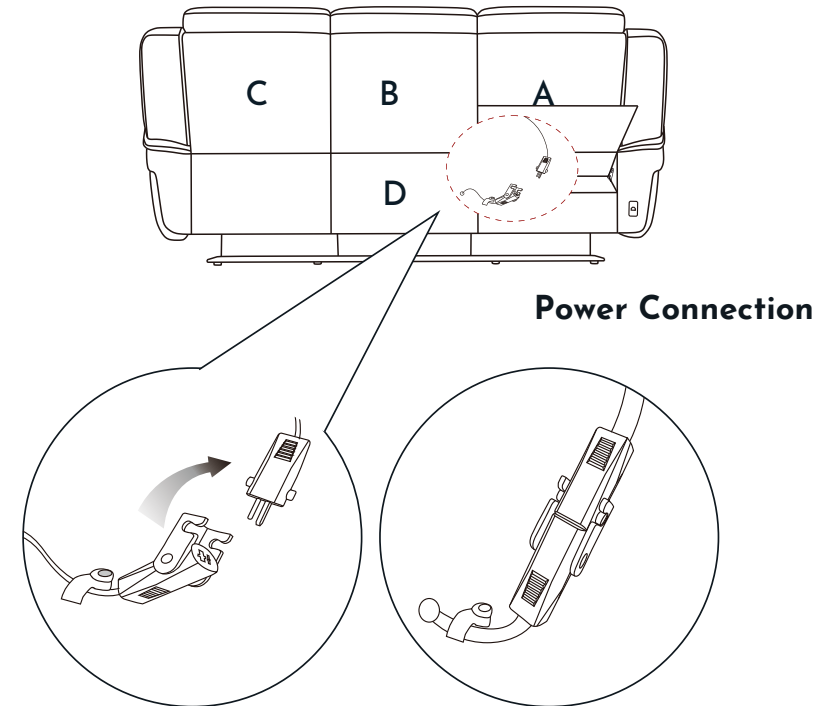

⚠ NOTICE - Do not plug in until instructed.

10. Find the power cable of the headrest on the back assembly.
11. Find the power cable of the seat on the seat assembly.
12. Connect the cable and lock the buckle.
13. Insert the cover of the outside back into the back of the seat.

⚠ WARNING - To reduce the risk of injury:

- Do not operate the unit until the back is installed and locked.
- The back of the unit must be lifted for assembly. Please seek assistance if you are unable to lift at least 45 pounds without strain.

Assembly Step

- 5** Please connect seat back (C) to base (D) in the same manner as Step 2.

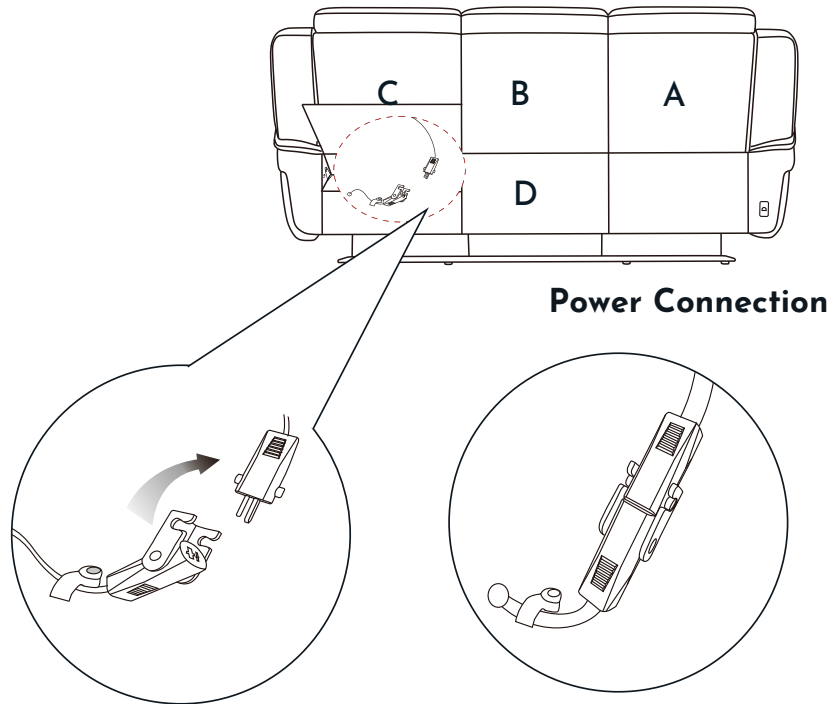

⚠ WARNING - To reduce the risk of injury:

- Do not operate the unit until the back is installed and locked.
- The back of the unit must be lifted for assembly. Please seek assistance if you are unable to lift at least 45 pounds without strain.

Assembly Step

- 6** Affix back cover to bottom of the frame using the built in self fastener strip.

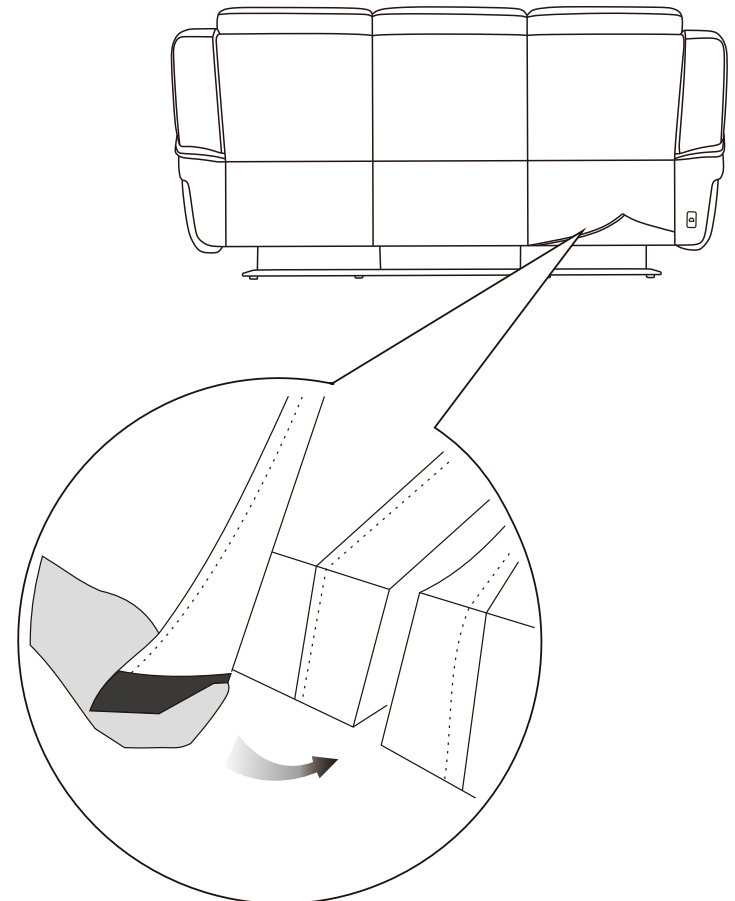

⚠ WARNING - To reduce the risk of injury:

- Provide a clear path for operation of the back and footrest. Place tables and area rugs at a distance to allow the footrest to fully extend without rubbing or interference.

Assembly Step

- 7** Connect power cable to back of sofa and plug into power outlet.

Sure Connect

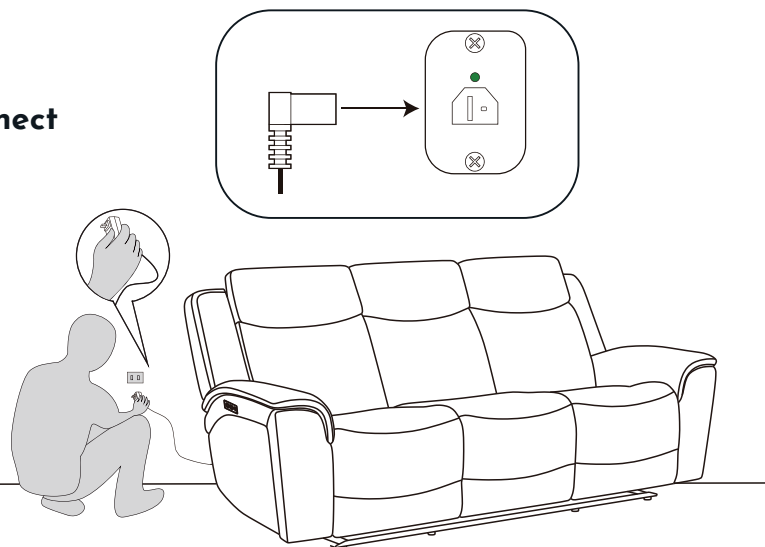

Troubleshooting

Troubleshooting for Footrest Operation

If the footrest stops moving while closing, it may have encountered an obstruction.

1. Check to make sure there are no obstructions. Lift and hold the footrest up, look for obstructions and remove them.
2. The footrest uses spring tension to close, and will close quickly when the obstruction is removed. Release the footrest slowly to prevent it from slamming shut.

Troubleshooting the Power Motion Sofa, Chair & Modular with Headrest

1. Make sure the 120 volt power cord is plugged into an electrical outlet.
2. Check the power supply to make sure the green LED power indicator light is on.
3. Make sure the electrical outlet is working. For example, make sure there are no blown fuses or tripped circuit breakers. If you are unsure of the outlet's condition, check with a qualified electrician.
4. Make sure all the connectors are secure; refer to the *Assembly Instructions Step 4*.
5. Make sure the electrical cords are not crimped or pinched. Make sure the electric cord or plug is not damaged.
6. Make sure the operating capacity has not been exceeded and there is only one occupant in the individual seat or unit; refer to the *Operating Instructions*.

Operating Instructions

⚠ NOTICE

- After 1 minute of continuous operation, allow the system to rest for 9 minutes.

Power Switch / USB Port

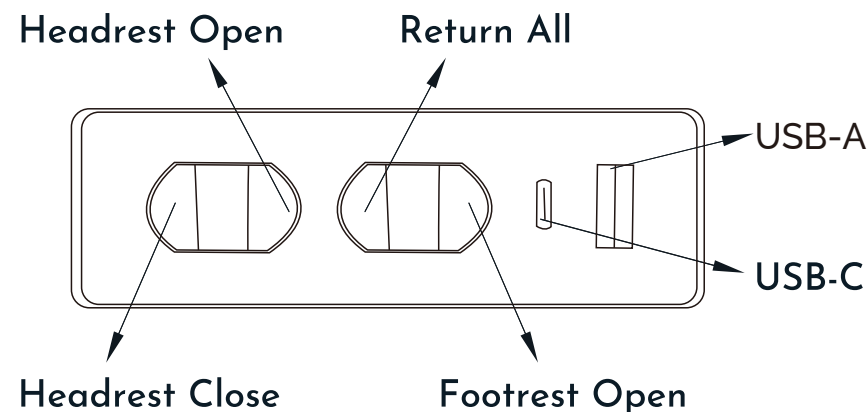

⚠ WARNING

- To reduce the risk of serious injury:

- Provide a clear path for operation of the back and footrest. Place tables and area rugs at a distance to allow the footrest to fully extend without rubbing or interference.
- Never operate the unit with a damaged power supply, electrical cord, plug or connector. Check the condition of the power supplies, electrical cords, plugs and connectors often.
- Keep the electrical cord away from heat sources.
- Power motion upholstery with and without headrest units are intended for a single occupant not exceeding 136kg (300 lb) per seat. Do not operate an individual seat with more than one occupant in or on any part of the individual seat.

Care Instructions

- When a spill/stain occurs wipe immediately with a clean dry cloth. Carefully remove the majority of the stain then follow the steps below.
- General cleaning can be done with a damp, clean, and soft cloth.
- Ordinary spills or soil accumulations can be removed with a slightly damp white cloth. Wipe gently, in a circular motion.
- Do not use solvents or dry cleaning products. Professionally clean if needed.
- Avoid direct exposure to sunlight.
- Use an upholstery attachment to gently vacuum on a monthly basis.

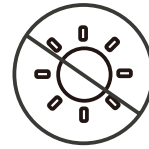

Materials Warranty

- 1-year warranty on cover against splitting, peeling, and / or tearing.
- 1-year warranty on internal and external frame structure.
- 1-year warranty on cushioning material.

Global Disclaimer

AUSTRALIA: Our goods come with guarantees that cannot be excluded under the Australian Consumer Law. You are entitled to a replacement or refund for a major failure and for compensation for any other reasonably foreseeable loss or damage. You are also entitled to have the goods repaired or replaced if the goods fail to be of acceptable quality and the failure does not amount to a major failure.

Distributed by:
Costco Wholesale Corporation
P.O. Box 34535
Seattle, WA 98124 -1535
USA
1-800-774-2678
www.costco.com

Costco Wholesale Canada Ltd.*
415 W. Hunt Club Road
Ottawa, Ontario
K2E 1C5, Canada
1-800-463-3783
www.costco.ca
* faisant affaire au Québec sous
le nom les Entrepôts Costco

Importado por:
Importadora Primex S.A. de C.V.
Blvd. Magnocentro No. 4
San Fernando La Herradura
Huixquilucan, Estado de México
C.P. 52765
RFC: IPR -930907-570
(55)-5246-5500
www.costco.com.mx



FR

Pensez à
donner ou recycler.



Association

ou



Magasin

ou



Déchèterie

<https://quefairedemesdechets.fr>

FCC marking:

This device complies with Part 15 of the FCC Rules. Operation is subject to the following two conditions:
(1) This device may not cause harmful interference.
(2) This device must accept any interference received, including interference that may cause undesired operation.

FCC instruction:

Note: This equipment has been tested and found to comply with the limits for a Class B digital device, pursuant to part 15 of the FCC Rules. These limits are designed to provide reasonable protection against harmful interference in a residential installation. This equipment generates, uses and can radiate radio frequency energy and, if not installed and used in accordance with the instructions, may cause harmful interference to radio communications.

However, there is no guarantee that interference will not occur in a particular installation. If this equipment does cause harmful interference to radio or television reception, which can be determined by turning the equipment off and on, the user is encouraged to try to correct the interference by one or more of the following measures:

- Reorient or relocate the receiving antenna.
- Increase the separation between the equipment and receiver.
- Connect the equipment into an outlet on a circuit different from that to which the receiver is connected.
- Consult the dealer or an experienced radio/TV technician for help.

USB Instructions

The pre-attached USB charger located on the right arm has one output port that can conveniently charge your digital electronic devices.

OPERATING INSTRUCTION:

Insert the port of the digital electronic device into the pre-attached USB charger located on the right arm to start charging.

⚠ CAUTION

1. For your security, please carefully read instructions before charging.
2. The USB charger may not be compatible with all digital electronic devices. The max output voltage is 5 V, max current is 2 A. Only the digital electronic devices requiring charge within this range may be charged by the USB port.
3. Operation is subject to the following two conditions:
 - (1). This charging device may not cause interference;
 - (2). This charging device must accept any interference, including interference that may cause undesired operation of the device.



GilmanCreek.com

ITM. / ART. 1783024



GilmanCreek.com

Canapé en cuir à inclinaison motorisée avec appuis-tête motorisés

Merci pour votre achat!

Date d'achat: _____

Veuillez conserver ces instructions

IMPORTANT

LISEZ ATTENTIVEMENT toutes les instructions de sécurité et autres instructions avant d'utiliser votre nouveau canapé inclinable électrique.

Conserver le présent guide pour référence ultérieure.



Manuel D'utilisation

APPELEZ-NOUS D'ABORD! LAISSEZ-NOUS RÉGLER VOTRE PROBLÈME. Pour toute question, communiquez avec nous directement :

Courriel : costcoservice@gilmancreek.com

Sans frais : 888 509-5381

(Pour les États-Unis et le Canada uniquement)

Appelez-nous d'abord! NE RETOURNEZ PAS AU MAGASIN.

Pour obtenir des renseignements sur le produit ou une aide immédiate concernant l'assemblage, appelez notre numéro sans frais : 888 509-5381 ((Pour les États-Unis et le Canada uniquement).

Lundi au vendredi de 9 h à 6 h (heure de l'Est)

Notre équipe est là pour vous aider.

Les remplacements de pièces endommagées ou manquantes sont expédiés de notre usine en 1 ou 2 jours ouvrables.

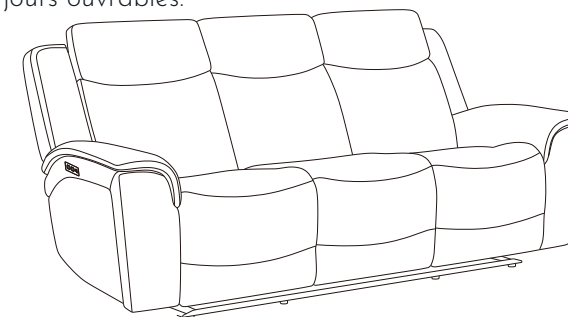

IMPORTANT

LISEZ ATTENTIVEMENT toutes les instructions de sécurité et autres instructions avant d'utiliser votre nouveau canapé inclinable électrique.

Conserver le présent guide pour référence ultérieure.



GilmanCreek.com

Félicitations!

Vous êtes maintenant le fier propriétaire d'un canapé inclinable électrique de pointe de la marque Gilman Creek®. Vous venez de choisir l'un des meubles tapissés de la plus haute qualité produits dans l'industrie du mobilier, avec de superbes conceptions et un travail d'artisanat remarquable. Nous espérons que vous ressentirez la même chose en appréciant le luxueux confort personnalisé et le style de votre nouveau mobilier.

Table des Matières

- Consignes de sécurité importantes : pages 21-22
- Réclamations de garantie : page 23
- Pièces et remplacements : pages 24-25
- Instructions d'assemblage du canapé inclinable électrique : pages 26-32
- Dépannage : page 32
- Mode d'emploi du canapé inclinable électrique : page 33
- Consignes d'entretien et avis de non-responsabilité : page 34
- Déclaration réglementaire (FCC) et consignes USB : page 35

IMPORTANT
LISEZ ATTENTIVEMENT toutes les instructions de sécurité et autres instructions avant d'utiliser votre nouveau canapé inclinable électrique.

Conserver le présent guide pour référence ultérieure.

Consignes de sécurité importantes

Important : Lire attentivement ces instructions avant l'utilisation.
Attendre le moment indiqué avant de brancher.

⚠ DANGER

-Pour réduire le risque de décharge électrique et de blessures graves ou mortelles :

- Débrancher la fiche de la prise de courant avant de nettoyer, de déplacer ou d'entretenir le meuble ou lorsqu'il doit demeurer inutilisé pendant de longues périodes.
- Ne pas utiliser le meuble s'il est mouillé, en contact avec de l'eau ou à proximité d'eau ou d'autres liquides. Ne pas manipuler la fiche si vous avez les mains mouillées.
- Pour prévenir le risque d'étouffement, garder les emballages de plastique hors de la portée des enfants.
- Brancher directement sur une prise murale. Ne pas utiliser une rallonge électrique, un adaptateur ou un parasurtenseur.
- Garder le cordon électrique hors de la portée des enfants, à un endroit qui ne pose pas de risque de trébuchement.

⚠ AVERTISSEMENT

-Pour réduire le risque de brûlures, d'incendie, de décharge électrique ou de blessures graves ou mortelles :

- Ne pas exposer le revêtement à des flammes ou à des cigarettes allumées, car il peut brûler rapidement et dégager des gaz toxiques et une fumée épaisse. Les feux déclenchés ailleurs dans la maison peuvent se répandre au revêtement. Pour votre sécurité, toujours utiliser un détecteur de fumée installé adéquatement et muni de piles fonctionnelles.
- Bien surveiller les enfants et les personnes handicapées qui utilisent ce produit.
- S'asseoir doucement sur le meuble. Pour éviter les basculements, ne pas se lancer de tout son poids sur le dossier. Abaisser ou relever le dossier lentement en veillant à ce qu'aucun enfant ou animal ne se trouve à proximité.
- Comme ce meuble comporte plusieurs pièces mobiles, un mauvais usage peut entraîner de graves blessures. Garder les mains, les doigts et autres parties du corps loin du mécanisme. Pour réduire le risque de coincement de la tête et d'autres blessures, garder les enfants et les animaux loin des ouvertures et des pièces mobiles se trouvant à l'intérieur et à l'extérieur du meuble.
- Seul l'utilisateur assis doit faire fonctionner le mécanisme. Ne jamais ouvrir le repose-pieds en le tirant.
- Ne pas se tenir debout, s'asseoir ou appuyer trop fort sur les accoudoirs, dossiers ou repose-pieds ouverts.
- Pour se lever du meuble de façon sécuritaire et éviter les trébuchements, relever le dossier et fermer le repose-pieds.
- Ne pas utiliser le meuble s'il est endommagé, ni utiliser d'accessoires ou substituer des pièces.
- Ce produit est destiné à un usage résidentiel à l'intérieur seulement.
- Prévoir un dégagement pour l'utilisation du dossier et du repose-pieds. Placer les tables et les tapis à une distance telle qu'il soit possible d'ouvrir complètement le repose-pieds sans frottement ni interférence.
- Vérifier régulièrement l'état des blocs et cordons d'alimentation ainsi que des prises et des connecteurs. Garder les blocs et les cordons d'alimentation loin des sources de chaleur. Ne jamais utiliser si le bloc ou cordon d'alimentation ou encore la prise ou le connecteur sont endommagés.
- Ne pas utiliser le meuble si la commande électrique est endommagée ou mouillée.
- Ce produit n'est pas conçu pour être utilisé comme un appareil de soins de santé.
- Le dossier doit être soulevé lors de l'assemblage. Demander de l'aide si vous êtes incapable de soulever au moins 20 kg (45 lb) sans difficulté.
- Ne pas déposer de boissons chaudes dans les porte-gobelets; ils pourraient se renverser au moment de déplacer le meuble, ce qui pourrait occasionner des blessures. Ne pas placer de boissons surdimensionnées ou sans couvercle dans les porte-gobelets.

Veillez conserver les instructions

Consignes de sécurité importantes

Important : Lire attentivement ces instructions avant l'utilisation.
Attendre le moment indiqué avant de brancher.

! AVERTISSEMENT

- Pour réduire le risque de brûlures, d'incendie, de décharge électrique ou de blessures graves ou mortelles :

- Ne pas utiliser tant que le dossier n'est pas installé et verrouillé.
- Avant de déplacer le meuble, débrancher la fiche de la prise murale et bloquer le mécanisme pour l'empêcher de s'ouvrir ou de bouger de manière imprévue. Ne jamais déplacer le meuble en tirant sur le mécanisme, le repose-pieds, la poignée ou le dossier inclinable. Détacher les sections modulaires avant de déplacer.
- Ne pas tenter de démonter ou de réparer la pompe ou le moteur; ne contient aucune pièce réparable.
- Garder les mains, les bras et autres parties du corps loin de l'ouverture située entre un dossier abaissé et un dossier relevé du canapé ou meuble modulaire inclinable. Cet espace doit rester dégagé en tout temps pour que les dossiers puissent être redressés sans qu'il survienne des blessures.
- Les meubles rembourrés avec inclinaison motorisée sont conçus pour un seul usager à la fois, pour un maximum de 136 kg (300 lb) par siège. Ne pas faire fonctionner le mécanisme d'un fauteuil ou siège lorsque plusieurs personnes y sont installées.
- Éviter de coincer le cordon d'alimentation entre deux pièces mobiles ou entre le cadre et le plancher. Ne pas placer le cordon sous un tapis ou à un endroit où il risque de s'user.
- Débrancher le cordon d'alimentation immédiatement si vous détectez des odeurs ou des émanations étranges provenant du meuble.
- Toujours tenir la fiche pour la débrancher; ne jamais tirer sur le cordon d'alimentation.
- Si vous donnez le meuble à quelqu'un, lui remettre le présent guide d'utilisation.

! AVERTISSEMENT

- Pour réduire le risque de dommages au meuble :

- Pour prévenir les dommages au bloc d'alimentation, ne pas le brancher avant le moment indiqué.
- Démonter les sections pendant avant de les déplacer. Le système de fixation sert à relier les sections et à les empêcher de se séparer une fois installées; il n'offre pas un soutien structurel suffisant pour que les sections puissent être déplacées lorsqu'elles sont ainsi reliées.
- Faire fonctionner le produit uniquement lorsqu'il est sur sa base en position verticale.
- Certaines sections comportent des porte-gobelets. Éviter de renverser des boissons pour ne pas abîmer le revêtement.
- Après 1 minute de fonctionnement en continu, arrêter le système pendant 9 minutes.

Veillez conserver les instructions

Réclamations de garantie

Lors de votre réclamation, suivre les étapes ci-dessous pour accélérer le traitement de votre demande.

APPELEZ-NOUS D'ABORD! LAISSEZ-NOUS RÉGLER VOTRE PROBLÈME. Pour toute question, communiquez avec nous directement :

Courriel : costcoservice@gilmancreek.com

Sans frais : 888 509-5381

(Pour les États-Unis et le Canada uniquement)

Appelez-nous d'abord! NE RETOURNEZ PAS AU MAGASIN.

Pour obtenir des renseignements sur le produit ou une aide immédiate concernant l'assemblage, appelez notre numéro sans frais : 888 509-5381 ((Pour les États-Unis et le Canada uniquement)).

Lundi au vendredi de 9 h à 6 h (heure de l'Est)

Notre équipe est là pour vous aider.

Les remplacements de pièces endommagées ou manquantes sont expédiés de notre usine en 1 ou 2 jours ouvrables.

Garantie limitée d'un an

La présente garantie limitée est offerte à l'acheteur initial des produits. Nous garantissons chaque produit contre les vices de matériaux et de fabrication dans des conditions d'utilisation normales.

Durée de la garantie : 1 an

La présente garantie limitée ne s'applique qu'aux composants qui n'ont pas fait l'objet d'un accident, d'un mauvais usage, de négligence ou de dommages découlant d'autres causes externes, d'une modification, d'une réparation ou d'une utilisation commerciale.

Garantie :

La garantie débute à la date de l'achat initial. Elle n'est pas transférable aux acheteurs ou détenteurs subséquents du produit.

Dessous

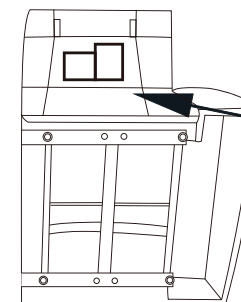







Étiquette d'identification



A***/1**

Veillez conserver les instructions

LISTE DES PIÈCES			
	Nom	Image	Qté
A	Dossier motorisé gauche		1
B	Dossier non motorisé		1
C	Dossier motorisé droit		1
D	Siège de canapé		1
E	Oreille gauche		1
F	Oreille droite		1
G	Cordon d'alimentation		1



⚠ AVIS - Attendre le moment indiqué avant de brancher.



Tous les modèles sont livrés avec le dossier démonté.

- Sortir le meuble de l'emballage, placer le dossier à l'écart s'il est démonté et rouler doucement le meuble sur son côté ou son dessus. Si l'emballage inclut des coussinets protecteurs, couper les attaches en plastique et les retirer du dessous du produit.
- Une fois le meuble déballé, retirer soigneusement la boîte de composants électriques du support situé dessous et la mettre de côté; l'emballage de pièces est marqué d'une bandelette rouge.
- Certains modèles ont des dossiers à oreilles; celles-ci se fixent au dossier à l'aide des supports de fixation présents sur chacune des pièces. Ces supports se glissent dans ceux situés du côté externe du

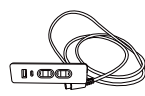
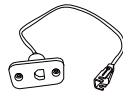
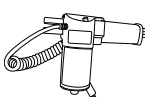
⚠ AVERTISSEMENT - Pour réduire le risque de blessures :

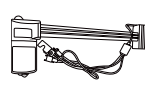
- Ne pas utiliser avant que le dossier soit installé et verrouillé.
- Le dossier doit être soulevé lors de l'assemblage. Demander de l'aide si vous êtes incapable de soulever au moins 20 kg (45 lb) sans difficulté.

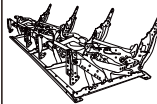
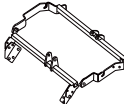
LISTE DES PIÈCES DE REMPLACEMENT			
	Nom	Image	Qté
1	Interrupteur avec port USB		2
2	Cordon d'alimentation avec prise CA		1
3	Moteur d'appuie-tête		2
4	Cordon d'alimentation		1
5	Moteur de siège		2

LISTE DES PIÈCES DE REMPLACEMENT			
	Nom	Image	Qté
6	Mécanisme de siège		1
7	Mécanisme d'appuie-tête		2
8	Oreille gauche		1
9	Oreille droite		1

Garantie limitée d'un an

La présente garantie limitée est offerte à l'acheteur initial des produits. Nous garantissons chaque produit contre les vices de matériaux et de fabrication dans des conditions d'utilisation normales.

Durée de la garantie : 1 an

La présente garantie limitée ne s'applique qu'aux composants du produit qui n'ont pas fait l'objet d'un accident, d'un mauvais usage, de négligence ou de dommages découlant d'autres causes externes, d'une modification, d'une réparation ou d'une utilisation commerciale.

Étape d'assemblage

- 1** Inclinez soigneusement la base du canapé (D) vers l'arrière et suivez le ruban rouge pour localiser le pack de matériel (G) et les ailes (E et F), puis retirez-les.

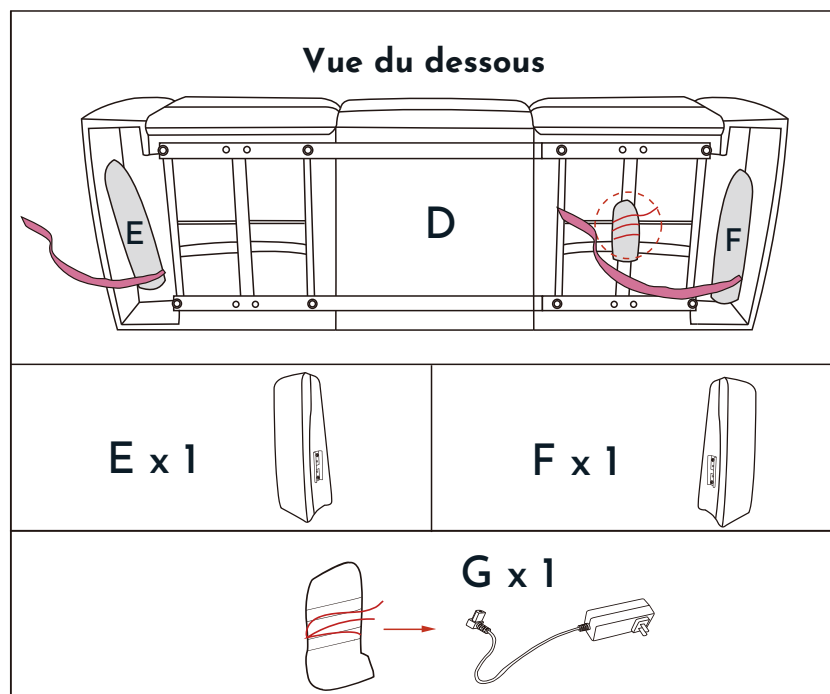

⚠ AVIS - Attendre le moment indiqué avant de brancher.

Tous les modèles sont livrés avec le dossier démonté.

- Sortir le meuble de l'emballage, placer le dossier à l'écart s'il est démonté et rouler doucement le meuble sur son côté ou son dessus. Si l'emballage inclut des coussinets protecteurs, couper les attaches en plastique et les retirer du dessous.
- Une fois le meuble déballé, retirer soigneusement la boîte de composants électriques du support situé dessous et la mettre de côté; l'emballage de pièces est marqué d'une bandelette rouge.
- Certains modèles ont des dossiers à oreilles; celles-ci se fixent au dossier à l'aide des supports de fixation présents sur chacune des pièces. Ces supports se glissent dans ceux situés du côté externe du dossier.

Étape d'assemblage

- 2** Chaque dossier d'extrémité (A et C) est doté de supports latéraux orientés vers l'extérieur. Faites glisser les panneaux d'aile (E sur A et F sur C) vers le bas jusqu'à ce qu'ils soient bien en place.

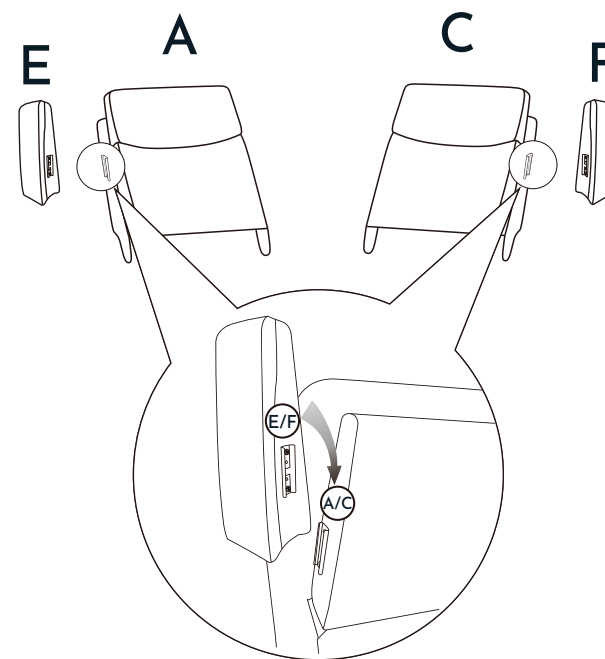

⚠ AVIS - Attendre le moment indiqué avant de brancher.

- Déposer le devant du dossier sur le siège. Soulever le bas du revêtement arrière pour repérer les supports arrière et central.
- Soulever le dossier en l'inclinant légèrement et aligner les supports du dossier sur ceux du siège.
- Déposer le dossier sur le siège de manière à emboîter complètement les supports de fixation du dossier et du siège, en évitant de coincer les câbles entre des pièces métalliques ou en bois.
- Pour installer le dossier facilement, le tenir de niveau et l'abaisser des deux côtés en même temps sur les supports de fixation du siège.
- Soulever le revêtement arrière et regarder le dossier pour s'assurer que les deux ensembles de supports de fixation sont raccordés. Si l'un des deux est mal raccordé, ou si des câbles sont coincés, retirer le dossier et répéter les étapes précédentes.
- Si vous ne parvenez pas à installer correctement le dos, contactez votre revendeur Gilman Creek® pour obtenir de l'aide.

Étape d'assemblage

- 3** Alignez les supports inférieurs de chaque dossier (A, B et C) avec les bras correspondants de la base (D). Appuyez fermement et uniformément sur chaque dossier, un par un, jusqu'à ce qu'ils soient bien en place.

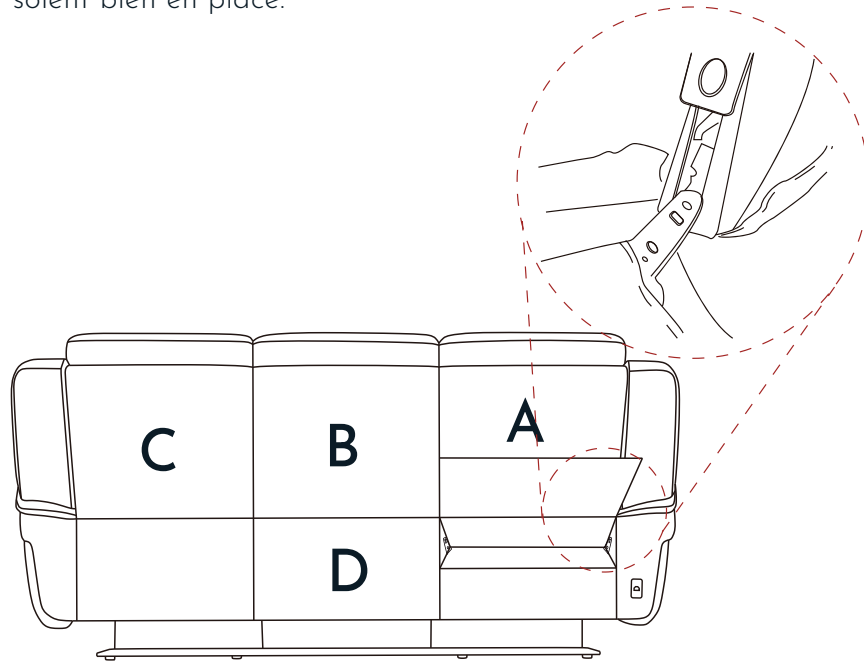

Étape d'assemblage

- 4** Verrouillez le dossier du siège (A) dans la base (D) et assurez-vous que la connexion du câble à l'arrière du fauteuil inclinable est sécurisée.

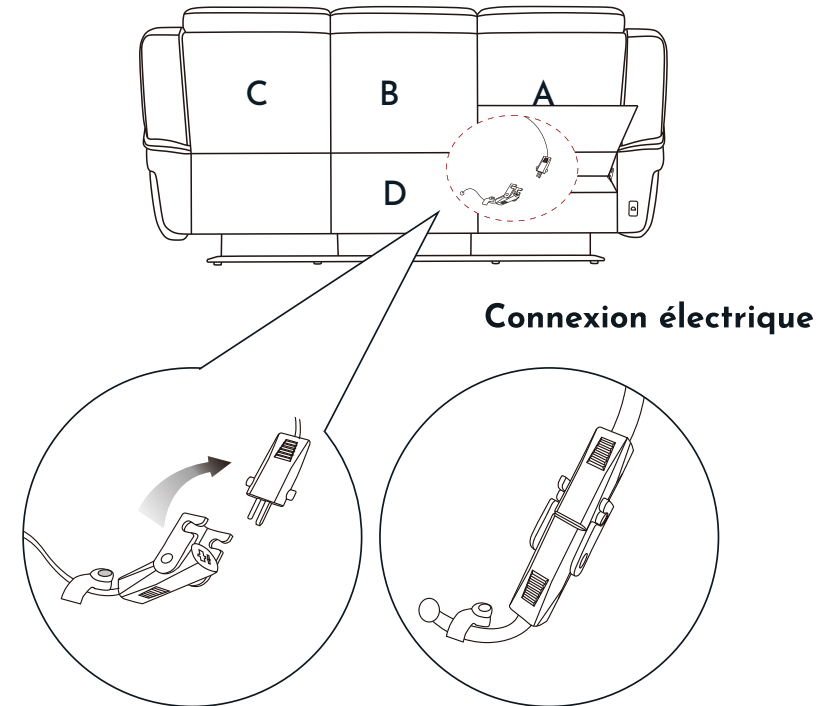

⚠ AVIS - Attendre le moment indiqué avant de brancher.

10. Repérez le câble d'alimentation de l'appuie-tête sur le dossier.
11. Repérez le câble d'alimentation du siège sur le siège.
12. Branchez le câble et verrouillez la boucle.
13. Insérez la housse du dossier extérieur dans le dossier du siège.

⚠ AVERTISSEMENT - Pour réduire le risque de blessures :

- Ne pas utiliser avant que le dossier soit installé et verrouillé.
- Le dossier doit être soulevé lors de l'assemblage. Demander de l'aide si vous êtes incapable de soulever au moins 20 kg (45 lb) sans difficulté.

Étape d'assemblage

- 5** Veuillez connecter le dossier du siège (C) à la base (D) de la même manière qu'à l'étape 2.

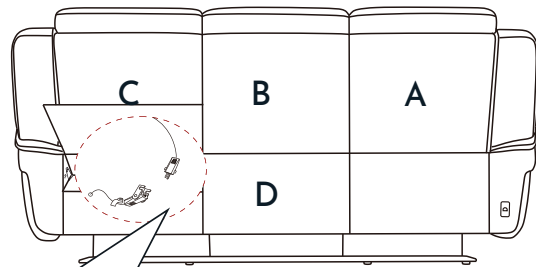

Connexion électrique

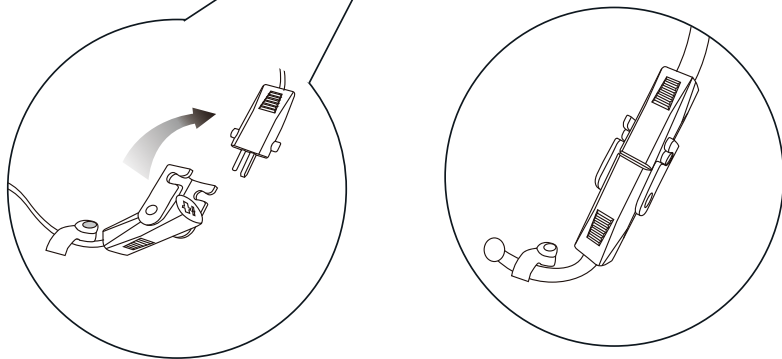

AVERTISSEMENT - Pour réduire le risque de blessures :

- Ne pas utiliser avant que le dossier soit installé et verrouillé.
- Le dossier doit être soulevé lors de l'assemblage. Demander de l'aide si vous êtes incapable de soulever au moins 20 kg (45 lb) sans difficulté.

Étape d'assemblage

- 6** Fixez le couvercle arrière au bas du cadre à l'aide de la bande auto-agrippante intégrée.

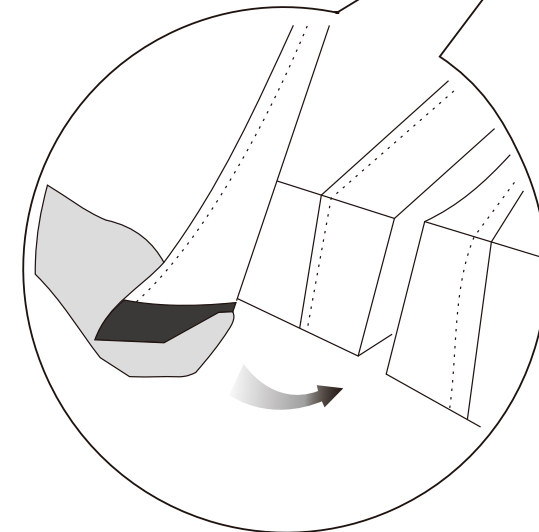
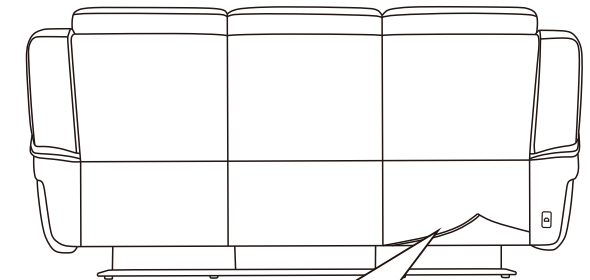

AVERTISSEMENT - Pour réduire le risque de blessures :

- Prévoir un dégagement pour l'utilisation du dossier et du repose-pieds. Placer les tables et les tapis à une distance telle qu'il est possible d'ouvrir complètement le repose-pieds sans frottement ni interférence.

Étape d'assemblage

- 7** Connectez le câble d'alimentation à l'arrière du canapé et branchez-le sur une prise de courant.

Bien sûr, connectez-vous

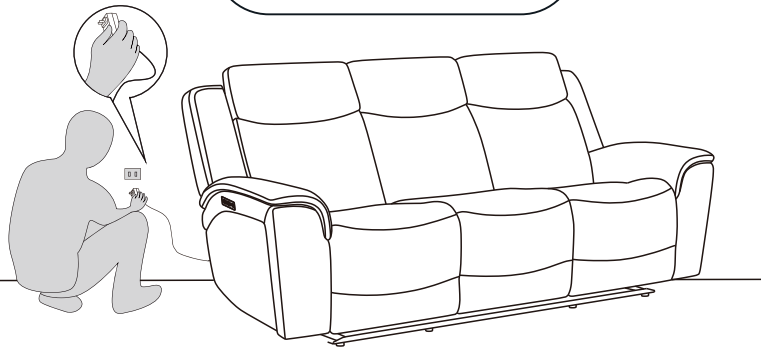
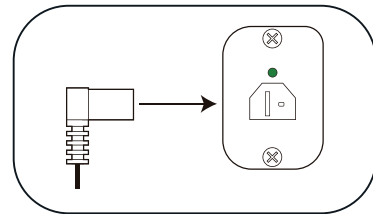

Dépannage

Problèmes avec le repose-pieds

- Si le repose-pieds s'arrête pendant la fermeture, il peut avoir rencontré un obstacle.
- Maintenir le repose-pieds soulevé pour vérifier s'il y a des obstacles; les retirer s'il y a lieu.
 - Le repose-pieds utilise un mécanisme à ressort et se refermera rapidement une fois l'obstacle retiré. Relâcher le repose-pieds lentement pour l'empêcher de se refermer brusquement.

Problèmes avec le canapé, le fauteuil ou le canapé modulaire à inclinaison motorisée avec appuie-tête

- Vérifier que le cordon d'alimentation de 120 V est branché sur une prise murale.
- Vérifier si le voyant à DEL vert du bloc d'alimentation est allumé.
- Vérifier si la prise murale fonctionne, par exemple qu'il n'y a aucun fusible grillé ou disjoncteur déclenché. En cas de doute, faire appel à un électricien qualifié.
- Vérifier si les câbles sont bien branchés; voir la section Instructions d'assemblage, étapes 4.
- Vérifier que les câbles ne sont pas aplatis ou coincés et que le cordon d'alimentation et la prise ne sont pas endommagés.
- Vérifier que la charge maximale n'est pas dépassée et qu'il n'y a qu'un seul usager assis sur le siège; voir la section Instructions.

Consignes d'utilisation

⚠ AVIS

- Après 1 minute de fonctionnement en continu, arrêter le système pendant 9 minutes.

Interrupteur d'alimentation avec port USB

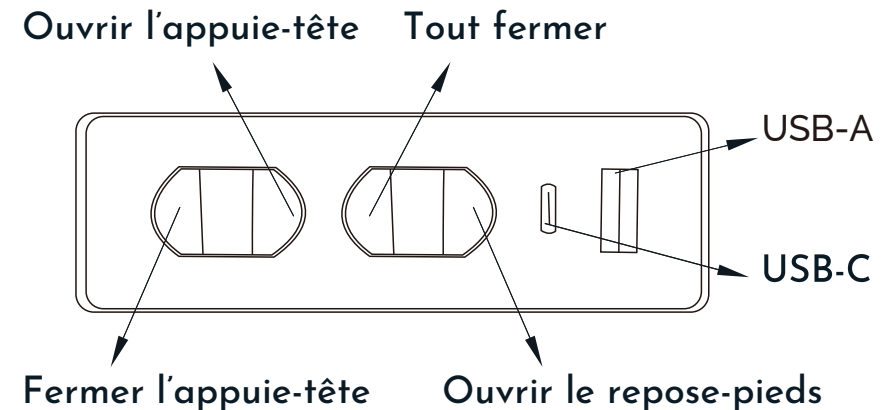

⚠ AVERTISSEMENT

- Pour réduire le risque de blessures graves :

- Prévoir un dégagement pour l'utilisation du dossier et du repose-pieds. Placer les tables et les tapis à une distance permettant d'ouvrir complètement le repose-pieds sans frottement ni interférence.
- Ne jamais utiliser si le bloc ou le cordon d'alimentation, la prise ou le connecteur sont endommagés. Vérifier régulièrement l'état des blocs et cordons d'alimentation, des prises et des connecteurs.
- Garder le cordon d'alimentation loin des sources de chaleur.
- Les meubles rembourrés à inclinaison motorisée, avec ou sans appuie-tête, sont conçus pour un seul usager pesant au maximum 136 kg (300 lb) par siège. Ne pas faire fonctionner un fauteuil où plus d'un usager est installé.

Consignes d'entretien

- En cas de déversement, essuyer immédiatement et avec soin le plus gros du dégât à l'aide d'un linge propre et sec, puis suivre les étapes ci-dessous.
- Pour le nettoyage général, utiliser un linge doux, propre et humide.
- Essuyer les petits dégâts et les saletés doucement, dans un mouvement circulaire, avec un linge blanc humide.
- Ne pas utiliser de solvants ou de produits de nettoyage à sec. Faire appel à des nettoyeurs professionnels au besoin.
- Éviter d'exposer le produit à la lumière directe du soleil.
- Utilisez un accessoire pour la garniture et faites le vide doucement une fois par mois.
- Utilisez un accessoire pour meubles rembourrés pour passer doucement l'aspirateur une fois par mois.

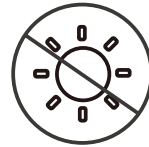

Garantie sur les matériaux

- Garantie de 1 an sur le revêtement couvrant les gerçures, l'écaillage et les déchirures.
- Garantie de 1 an sur la structure intérieure et extérieure.
- Garantie de 1 an sur le rembourrage.

Avis de non-responsabilité

AUSTRALIE : Nos produits sont assortis de garanties qui ne peuvent être annulées, conformément à la législation sur la protection du consommateur de l'Australie. L'acheteur a droit à un remplacement ou à un remboursement pour un défaut majeur et à une compensation pour toute autre perte et tout autre dommage raisonnablement prévisible. Il a également le droit de faire réparer ou remplacer un produit si celui-ci n'est pas d'une qualité acceptable, même si le défaut n'est pas considéré comme majeur.

Distributed by:
Costco Wholesale Corporation
P.O. Box 34535
Seattle, WA 98124 -1535
USA
1-800-774-2678
www.costco.com

Costco Wholesale Canada Ltd.*
415 W. Hunt Club Road
Ottawa, Ontario
K2E 1C5, Canada
1-800-463-3783
www.costco.ca
* faisant affaire au Québec sous
le nom les Entrepôts Costco

Importado por:
Importadora Primex S.A. de C.V.
Blvd. Magnocentro No. 4
San Fernando La Herradura
Huixquilucan, Estado de México
C.P. 52765
RFC: IPR -930907-S70
(55)-5246-5500
www.costco.com.mx



<https://quefairedemesdechets.fr>

Déclaration réglementaire (FCC)

Cet appareil est conforme à la partie 15 des règlements de la FCC.

Son fonctionnement est sujet aux deux conditions suivantes :

- 1) Cet appareil ne doit pas causer d'interférences nuisibles.
- 2) Cet appareil doit accepter toutes les interférences reçues, y compris celles pouvant nuire à son fonctionnement.

Instructions relatives à la FCC :

N.B. : Ce produit a été évalué et jugé conforme aux limites fixées pour les appareils numériques de classe B selon la partie 15 des règlements de la FCC.

Ces limites visent à assurer une protection raisonnable contre le brouillage préjudiciable en milieu résidentiel. Ce produit génère, utilise et peut émettre de l'énergie de radiofréquence et, s'il n'est pas installé et utilisé conformément aux instructions, peut nuire aux communications radio.

Cependant, rien n'est garanti qu'aucun brouillage ne se produira dans une installation donnée. Si le produit nuit aux communications radio ou télévisées - ce qui se vérifie en allumant et en éteignant le produit -, l'utilisateur peut essayer de régler le problème par l'un ou l'autre des moyens suivants :

- Réorienter ou déplacer l'antenne de réception.
- Éloigner le produit du récepteur.
- Brancher le produit sur une prise d'un circuit distinct de celui sur lequel le récepteur est branché.
- Consulter le détaillant ou un technicien expérimenté en radio et télédiffusion.

Consignes USB

Le chargeur USB intégré situé sur l'accoudoir de droite comprend un port de sortie pour charger vos appareils électroniques.

FONCTIONNEMENT :

Brancher le fil de l'appareil électronique sur le chargeur USB intégré situé sur l'accoudoir de droite pour charger l'appareil.

⚠ ATTENTION

1. Pour votre sécurité, lire attentivement les instructions avant de charger vos appareils.
2. Le chargeur USB n'est pas compatible avec tous les appareils électroniques. Ils doivent respecter une tension de sortie maximale de 5 V et un courant maximal de 2 A.
3. Le fonctionnement du chargeur USB est sujet aux deux conditions suivantes :
 - 1) Ce chargeur ne doit pas causer d'interférences nuisibles.
 - 2) Ce chargeur doit accepter toutes les interférences reçues, y compris celles pouvant nuire à son fonctionnement.



GilmanCreek.com



GilmanCreek.com

ITM. / ART. 1783024

Sofá reclinable de piel con sistema eléctrico y reposacabezas eléctricos

¡Gracias por su compra!

Fecha de compra: _____

Por favor, guarde estas instrucciones

IMPORTANTE

LEA CUIDADOSAMENTE todas las instrucciones de seguridad y otras instrucciones antes de utilizar su nuevo sofá reclinable eléctrico.

Guarde este manual para futuras consultas.



Manual de instrucciones

¡LLÁMENOS PRIMERO! PERMÍTANOS RESOLVER SU PROBLEMA. Si tiene alguna pregunta o duda, póngase en contacto con nosotros directamente a través de:
Correo electrónico: costcoservice@gilmancreek.com
Teléfono gratuito: (888) 509-5381
(Solo para EE. UU. y Canadá)

¡Llámenos primero! NO LO REGRESE A LA TIENDA.

Para ayuda inmediata con el ensamblaje o información sobre el producto llame a nuestro número gratuito: 888-509-5381 (Solo en EE. UU.)

lunes - viernes: 9:00 am a 6:00 pm Hora del Este. Nuestro personal está listo para ayudar.

Las piezas dañadas o faltantes se envían desde nuestras instalaciones en 1-2 días hábiles.

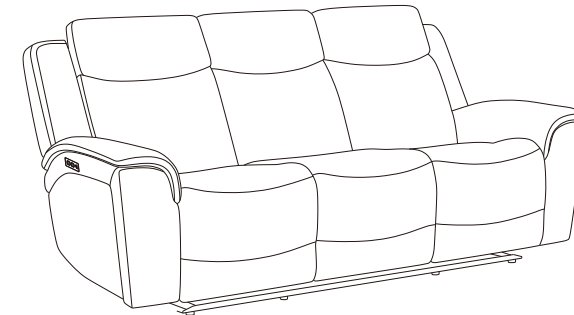

IMPORTANTE

LEA CUIDADOSAMENTE todas las instrucciones de seguridad y otras instrucciones antes de utilizar su nuevo sofá reclinable eléctrico.

Guarde este manual para futuras consultas.



GilmanCreek.com

¡¡¡Felicidades!!!

Ahora usted es el orgulloso propietario de un sofá reclinable eléctrico de última generación de Gilman Creek®. Acaba de elegir uno de los productos tapizados de la más alta calidad producidos en la industria del mueble, con excelentes diseños y artesanía. Esperamos que sienta lo mismo mientras disfruta del lujoso confort personalizado y el estilo de su nuevo mueble.

Índice

- Instrucciones importantes de seguridad: Páginas 39-40
- Instrucciones para reclamar la garantía: Página 41
- Lista de componentes y piezas de repuesto: Páginas 42-43
- Instrucciones de montaje del sofá reclinable eléctrico: Páginas 44-50
- Solución de problemas: Página 50
- Instrucciones de funcionamiento del sofá reclinable eléctrico: Página 51
- Instrucciones de cuidado / Aviso legal: Página 52
- Marcas FCC e instrucciones USB: Página 53

IMPORTANTE
LEA CUIDADOSAMENTE todas las instrucciones de seguridad y otras instrucciones antes de utilizar su nuevo sofá reclinable eléctrico.

Guarde este manual para futuras consultas.

Instrucciones de seguridad importantes:

Importante: Lea detenidamente estas instrucciones antes de utilizarlo.
No lo enchufe hasta que se le indique.

⚠ PELIGRO

-Para reducir el riesgo de descarga eléctrica, lesiones graves o muerte:

- Desconecte el enchufe de la toma de corriente antes de limpiar, mover, reparar o cuando no vaya a utilizar el aparato durante un periodo prolongado de tiempo.
- No utilice este producto si está mojado, en el agua, cerca del agua o de cualquier líquido. No manipule el enchufe con las manos mojadas.
- Para evitar la asfixia, mantenga las bolsas de plástico fuera del alcance de los niños.
- Enchúfelo directamente a una toma de corriente. No utilice cables de extensión, adaptadores ni protectores contra sobretensiones.
- Mantenga el cable fuera del alcance de los niños pequeños y no lo utilice donde pueda suponer un peligro de tropiezo.

⚠ ADVERTENCIA

-Para reducir el riesgo de quemaduras, incendio, descarga eléctrica, lesiones graves o muerte:

- Mantenga la tapicería alejada de llamas o cigarrillos encendidos. La tapicería puede arder rápidamente, con gases tóxicos y humo espeso. Los incendios que comienzan en otro lugar de la casa pueden propagarse y afectar a la tapicería. Por su seguridad, utilice siempre un detector de humo correctamente instalado y con baterías funcionales.
- Supervise atentamente a los niños y a las personas discapacitadas que utilicen este producto.
- Siéntese lentamente en el sillón. Para evitar vuelcos, no apoye su peso en la parte posterior del aparato. Coloque o retire la unidad de la posición de reclinado lentamente, asegurándose de que no haya niños o mascotas cerca.
- Este producto tiene muchas piezas móviles, pueden producirse lesiones graves si no se utiliza correctamente. Mantenga las manos, los dedos y otras partes del cuerpo alejados del mecanismo. Para reducir el riesgo de atrapamiento de la cabeza y otras lesiones, mantenga a los niños y a las mascotas alejados de las aberturas y de las piezas móviles de los muebles y sus alrededores.
- Sólo el ocupante debe manejar la unidad. No intente nunca abrir el reposapiés tirando de él.
- No se ponga de pie, ni se siente, ni coloque peso adicional sobre los reposabrazos, el respaldo o el reposapiés cuando este abierto.
- Para desocupar la unidad con seguridad y evitar el peligro de tropezar, ponga el respaldo en posición vertical y cierre el reposapiés.
- No utilice este producto si está dañado o roto. No utilice accesorios ni piezas de repuesto.
- Este producto está destinado únicamente para uso residencial en interiores.
- Deje un camino libre para el funcionamiento del respaldo y el reposapiés. Coloque las mesas y tapetes a una distancia que permita que el reposapiés se extienda completamente sin roces ni interferencias.
- Compruebe con frecuencia el estado de las fuentes de alimentación, los cables eléctricos, los enchufes y los conectores. Mantenga las fuentes de alimentación y los cables eléctricos alejados de fuentes de calor. Nunca utilice la unidad con una fuente de alimentación dañada, cable eléctrico, enchufe o conector dañados.
- No utilice la unidad si el control de alimentación está dañado o mojado.
- Este producto no está diseñado para su uso como dispositivo sanitario.
- La parte posterior de la unidad debe ser levantada para su ensamblaje. Por favor, busque ayuda si no puede levantar al menos 20 kilos o 45 libras sin esfuerzo.
- No coloque recipientes con bebidas calientes en los portavasos. El mueble se mueve y las bebidas pueden derramarse y causar lesiones. No coloque recipientes de bebidas de gran tamaño o destapados en los portavasos.

Guarde estas instrucciones

Instrucciones de seguridad importantes:

Importante: Lea detenidamente estas instrucciones antes de utilizarlo.
No lo enchufe hasta que se le indique.

⚠ ADVERTENCIA

-Para reducir el riesgo de quemaduras, incendio, descarga eléctrica, lesiones graves o muerte:

- No utilice la unidad hasta que la parte posterior esté instalada y bloqueada.
- Antes de mover el producto, desconecte el enchufe eléctrico de la toma de corriente y asegure el mecanismo para evitar que se abra o se mueva inesperadamente. No mueva nunca el producto por el mecanismo, el reposapiés, el asa o el respaldo reclinable. Desconecte las unidades modulares.
- No intente desmontar o reparar la bomba o el motor; no hay piezas reparables en el interior.
- Mantenga las manos, los brazos y otras partes del cuerpo alejados de la zona abierta entre el respaldo reclinado y el respaldo erguido en un sofá de movimiento o modular. Esta zona debe permanecer despejada en todo momento para facilitar el movimiento y evitar lesiones que podrían producirse cuando un respaldo reclinado vuelve a la posición vertical.
- Las unidades power motion upholstery están pensadas para una sola persona, que no supere las 136 kilogramos o 300 libras por asiento. No haga funcionar asientos individuales o unidades con más de un ocupante en o sobre cualquier parte del asiento individual o unidad.
- No deje que el cable eléctrico quede atrapado entre las piezas móviles o entre el armazón y el suelo. No coloque el cable debajo de un tapete o en un lugar donde pueda desgastarse.
- Desconecte inmediatamente el cable eléctrico si detecta olores o humos extraños procedentes del sillón.
- No intente desconectar el enchufe tirando del cable. Sujete siempre el enchufe y tire de él.
- Si regala este producto a otra persona, incluya este manual de instrucciones.

⚠ ADVERTENCIA

- Para reducir el riesgo de daños en el producto:

- Para evitar daños en la fuente de alimentación, no lo enchufe hasta que se le indique.
- No mueva los sillones mientras estén conectados entre sí. El propósito del sistema de soportes es conectar las unidades y evitar que se separen mientras están en el suelo. El sistema de soportes no proporciona un soporte estructural adecuado para el movimiento de las unidades conectadas.
- No utilice nunca la unidad si no se encuentra en posición vertical sobre su base.
- Algunos sillones contienen portavasos. Tenga cuidado para evitar que se derramen bebidas, ya que podrían dañar la cubierta.
- Después de 1 minuto de funcionamiento continuo, deje reposar el sistema durante 9 minutos.

Guarde estas instrucciones

Cómo presentar un reclamo de garantía

Cuando presente un reclamo, por favor haga lo siguiente para ahorrarse a usted y ahorrarnos nosotros tiempo para resolver su problema.

¡LLÁMENOS PRIMERO! PERMÍTANOS RESOLVER SU PROBLEMA. Si tiene alguna pregunta o duda, póngase en contacto con nosotros directamente a través de:

Correo electrónico: costcoservice@gilmancreek.com

Teléfono gratuito: (888) 509-5381 (desde Estados Unidos)

¡Llámenos primero! NO LO REGRESE A LA TIENDA.

Para ayuda inmediata con el ensamblaje o información sobre el producto llame a nuestro número gratuito: 888-509-5381 (Solo para EE. UU. y Canadá) lunes - viernes: 9:00 am a 6:00 pm Hora del Este. Nuestro personal está listo para ayudar.

Las piezas dañadas o faltantes se envían desde nuestras instalaciones en 1-2 días hábiles.

Garantía limitada de 1 año

Esta garantía limitada se le ofrece a usted como comprador original de los productos. Garantizamos cada producto contra defectos de materiales y mano de obra en condiciones de uso ordinario.

Período de cobertura del producto: 1 año

Esta garantía limitada se aplica únicamente a los componentes del producto que no estén sujetos a accidentes, uso indebido, negligencia o daños por otras causas externas, alteración, reparación o uso comercial.

Cobertura del Producto:

La cobertura comienza a partir de la fecha de su compra original al por menor. Esta garantía limitada no es transferible a ningún comprador o destinatario posterior del producto.

Abajo

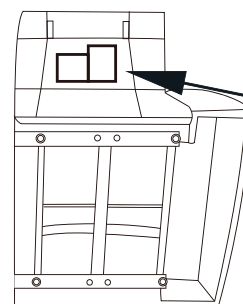







Etiqueta de identificación



A******/1

Guarde estas instrucciones

LISTA DE COMPONENTES			
	Nombre	Componente	Cantidad
A	Respaldo de lado izquierdo del asiento eléctrico		1
B	Respaldo		1
C	Respaldo de lado derecho del asiento eléctrico		1
D	Asiento del sofá		1
E	Ala orientada a la izquierda		1
F	Ala orientada a la derecha		1
G	Cable de alimentación		1



⚠ AVISO - No enchufar hasta que se indique.

Todos los modelos se envían con la parte trasera sin ensamblar.

1. Retire la unidad del paquete, poniendo la parte posterior a un lado si la parte posterior está separada, y gire suavemente la unidad hacia adelante para que descanse sobre su parte frontal o superior. En las unidades con almohadillas protectoras, corte los cinchos de plástico y retírelas de la parte inferior de la unidad.
2. Una vez desempacado el mueble, retire cuidadosamente la caja de componentes eléctricos del soporte y apártelo; los paquetes de las piezas tienen una serpentina de color rojo.
3. Algunos estilos tienen alas en el ensamblaje posterior. Las alas se fijarán a la parte de atrás utilizando los soportes fijados a cada pieza. Los soportes de las alas se deslizarán hacia abajo en los soportes en la parte exterior del respaldo.

⚠ ADVERTENCIA - Para reducir el riesgo de lesiones:

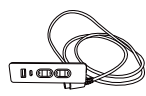
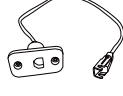
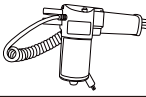
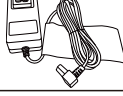
- No utilice la unidad hasta que la parte posterior esté instalada y bloqueada.
- La parte posterior de la unidad debe levantarse para el montaje. Por favor solicite ayuda si no puede levantar al menos 45 libras (18.14 kg) sin esfuerzo.

LISTA DE PIEZAS			
	Nombre	Componente	Cantidad
1	Interruptor de encendido/ Puerto USB		2
2	Cable de toma de corriente A/C		1
3	Motor para el reposacabezas		2
4	Cable de alimentación		1
5	Motor para el asiento		2

LISTA DE PIEZAS			
	Nombre	Componente	Cantidad
6	Mecanismo para Asiento		1
7	Mecanismo para reposacabezas		2
8	Ala orientada a la izquierda		1
9	Ala orientada a la derecha		1

Garantía limitada de 1 año

Esta garantía limitada se le ofrece a usted como comprador original de los productos. Garantizamos cada producto contra defectos de materiales y mano de obra en condiciones de uso ordinario.

Período de cobertura del producto: 1 año

Esta garantía limitada se aplica únicamente a los componentes del producto que no estén sujetos a accidentes, uso indebido, negligencia o daños por otras causas externas, alteración, reparación o uso comercial.

Paso de Ensamble

- 1** Incline con cuidado la base del sofá (D) hacia atrás y siga la cinta roja para ubicar el paquete de herrajes (G) y las alas (E y F), luego retírelos.

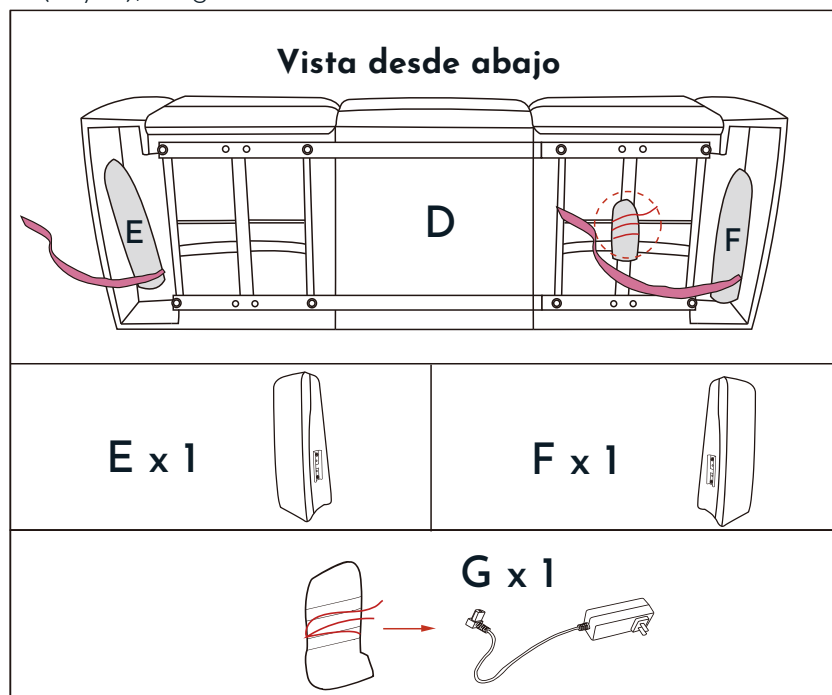

- ⚠ AVISO** - No enchufar hasta que se indique.

Todos los modelos se envían con la parte posterior sin ensamblar.

1. Retire la unidad del paquete, poniendo la parte posterior a un lado si la parte posterior está separada, y gire suavemente la unidad hacia adelante para que descansa sobre su parte frontal o superior. En las unidades con almohadillas protectoras, corte los cinchos de plástico y retírelas de la parte inferior de la unidad.
2. Una vez desempacado el mueble, retire cuidadosamente la caja de componentes eléctricos del soporte y apártelo; los paquetes de las piezas tienen una serpentina de color rojo.
3. Algunos estilos tienen alas en el ensamblaje posterior. Las alas se fijarán a la parte de atrás utilizando los soportes fijados a cada pieza. Los soportes de las alas se deslizarán hacia abajo en los soportes en la parte exterior del respaldo.

Paso de Ensamble

- 2** Cada respaldo (A y C) tiene soportes laterales orientados hacia afuera. Deslice los paneles laterales (E sobre A y F sobre C) hacia abajo hasta que queden completamente ajustados.

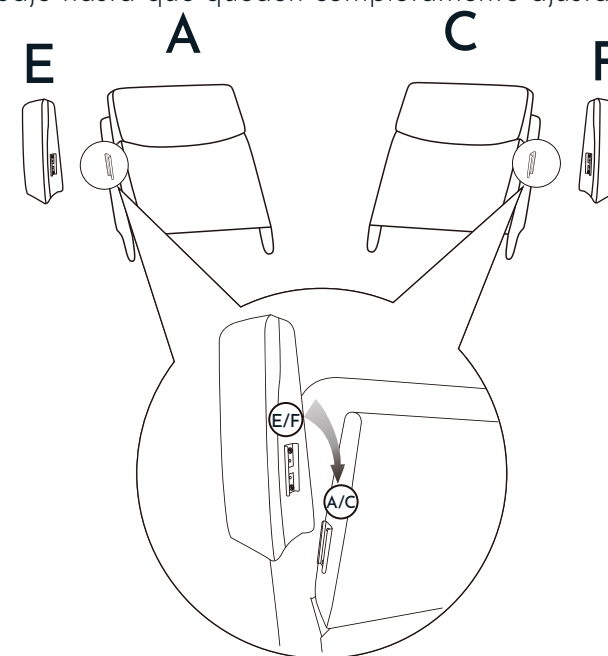

- ⚠ AVISO** - No lo enchufe hasta que se le indique.

4. Coloque el respaldo con la parte delantera hacia abajo sobre el asiento. Levante la parte inferior de la cubierta exterior del tapizado del respaldo y localice los soportes del respaldo y del cuerpo.
5. Levante el respaldo en un ligero ángulo y alinee los soportes del respaldo con los soportes del cuerpo.
6. Baje el respaldo sobre el cuerpo, teniendo cuidado de no pellizcar los cables entre ninguna pieza metálica o de madera y asegurándose de que los soportes del respaldo y la carrocería estén completamente encajados.
7. El respaldo es más fácil de instalar si se mantiene nivelado y se baja uniformemente sobre los soportes del cuerpo.
8. Levante la cubierta del tapizado del respaldo y mire hacia arriba para confirmar visualmente que ambos conjuntos de soportes del respaldo y del cuerpo estén encajados. Si uno o ambos soportes no están enganchados, o si los cables están pellizcados, retire el respaldo y repita los pasos anteriores.
9. Si no puede instalar la parte posterior correctamente, comuníquese con su distribuidor de Gilman Creek® para obtener ayuda.

Paso de Ensamble

- 3** Alinee los soportes inferiores de cada respaldo (A, B y C) con los brazos correspondientes de la base (D). Presione firme y uniformemente sobre cada respaldo, uno por uno, hasta que estén firmemente colocados en su lugar.

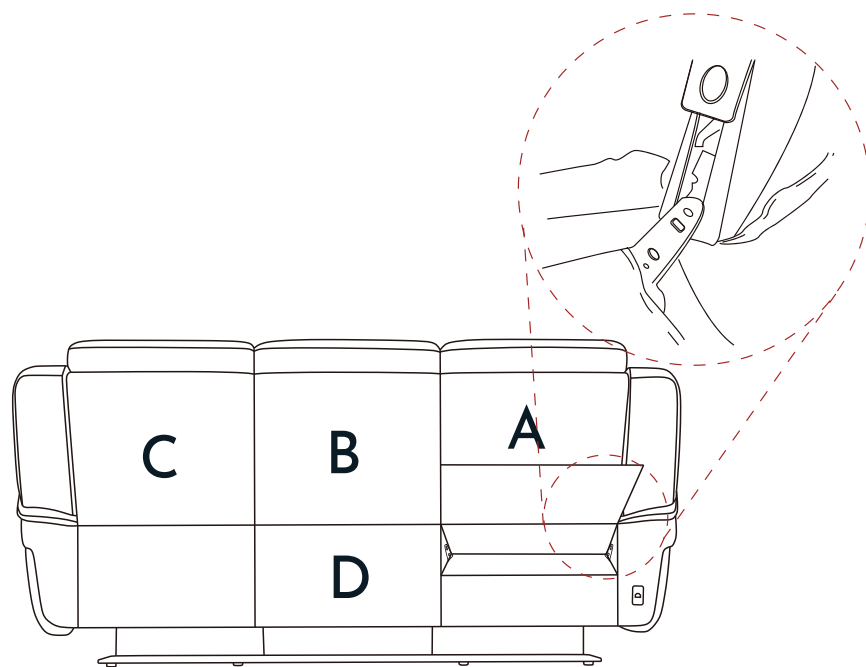

⚠ AVISO - No enchufar hasta que se indique.

10. Localice el cable de alimentación del reposacabezas en el respaldo.
11. Localice el cable de alimentación del asiento en el asiento.
12. Conecte el cable y bloquee la hebilla.
13. Inserte la funda exterior del respaldo en el respaldo del asiento.

Paso de Ensamble

- 4** Bloquee el respaldo (A) en la base (D) y asegúrese de que la conexión del cable en la parte posterior del sillón reclinable esté segura.

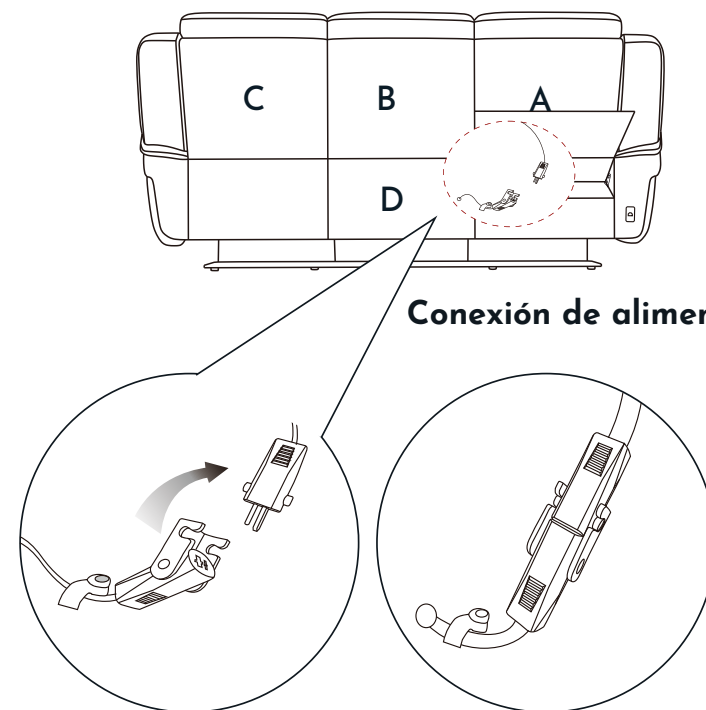

⚠ ADVERTENCIA - Para reducir el riesgo de lesiones:

- No utilice la unidad hasta que la parte posterior esté instalada y bloqueada.
- La parte posterior de la unidad debe levantarse para el montaje. Por favor solicite ayuda si no puede levantar al menos 45 libras (20.41 kg) sin esfuerzo.

Paso de Ensamble

- 5** Conecte el respaldo del asiento (C) a la base (D) de la misma manera que en el paso 2.

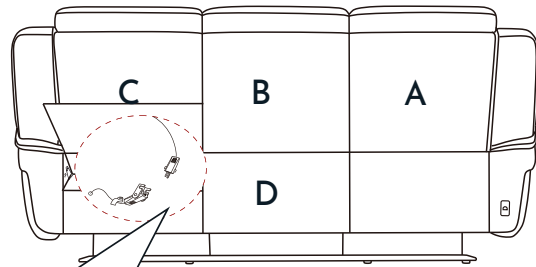

Conexión de alimentación

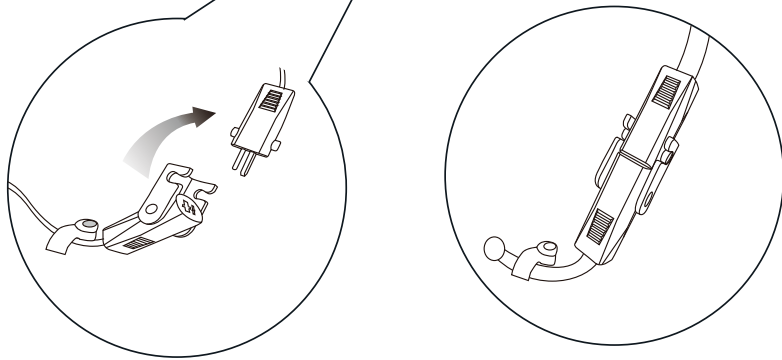

Paso de Ensamble

- 6** Fije la cubierta posterior a la parte inferior del marco usando la tira de autocierre incorporada.

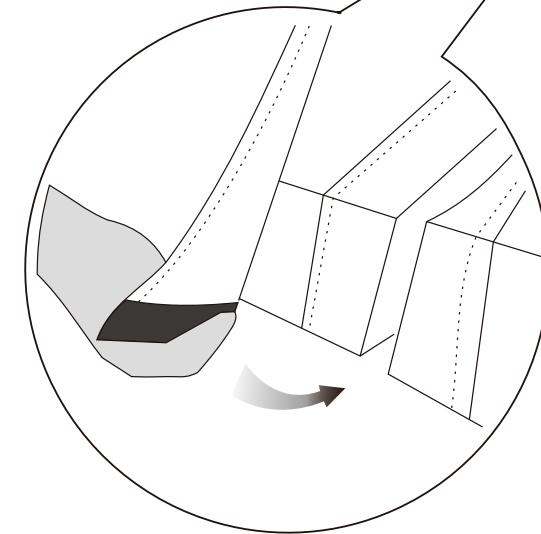
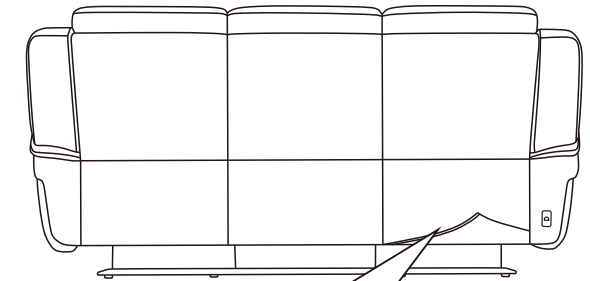

⚠ ADVERTENCIA - Para reducir el riesgo de lesiones:

- No utilice la unidad hasta que la parte posterior esté instalada y bloqueada.
- La parte posterior de la unidad debe levantarse para el montaje. Por favor solicite ayuda si no puede levantar al menos 45 libras (20.41 kg) sin esfuerzo.

⚠ ADVERTENCIA - Para reducir el riesgo de lesiones:

- Proporcione un camino despejado para el funcionamiento del respaldo y el reposapiés. Coloque las mesas y las alfombras a una distancia que permita que el reposapiés se extienda completamente sin roces ni interferencias.

Paso de Ensamble

- 7** Conecte el cable de alimentación a la parte posterior del sofá y enchúfelo a la toma de corriente.

Conexión segura

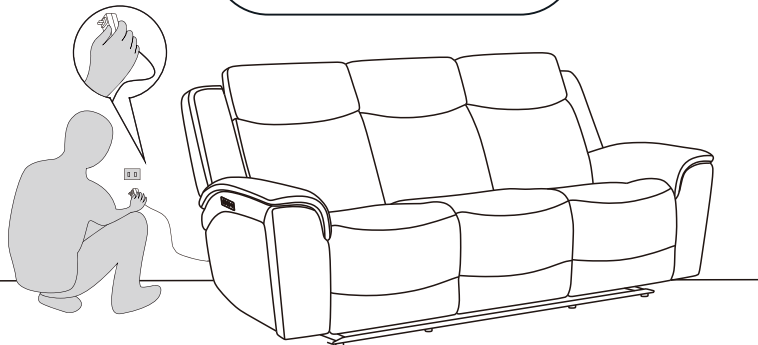
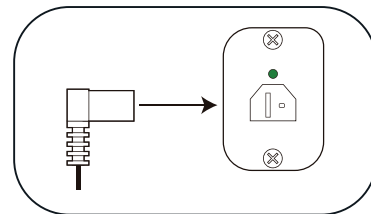

Solución de problemas

Solución de problemas de funcionamiento del reposapiés

- Si el reposapiés deja de moverse al cerrarse, es posible que se haya encontrado con una obstrucción.
1. Revise que no haya obstrucciones. Levante y sostenga el reposapiés, busque obstrucciones y retírelas.
 2. El reposapiés se cierra por la tensión de un muelle y se cierra rápidamente cuando se retira el obstáculo. Suelte el reposapiés lentamente para evitar que se cierre de golpe.

Solución de problemas del sofá, silla y modular eléctrico con reposacabezas

1. Asegúrese de que el cable de alimentación de 120 voltios está enchufado a una toma de corriente.
2. Revise la fuente de alimentación para asegurarse de que la luz indicadora de alimentación LED verde está encendida.
3. Asegúrese de que la toma de corriente funcione. Por ejemplo, asegúrese de que no haya fusibles fundidos o disyuntores activados. Si no está seguro del estado de la toma de corriente, consulte a un electricista cualificado.
4. Asegúrese de que todos los conectores estén bien sujetos; consulte las Instrucciones de montaje, etapas 4.
5. Asegúrese de que los cables eléctricos no estén engarzados ni pinzados. Asegúrese de que el cable eléctrico o el enchufe no estén dañados.
6. Asegúrese de que no se haya sobrepasado la capacidad de funcionamiento y de que sólo haya un ocupante en el asiento individual o en la unidad; consulte las instrucciones de funcionamiento.

Instrucciones de funcionamiento

⚠ AVISO

- Después de 1 minuto de funcionamiento continuo, deje reposar el sistema durante 9 minutos.

Interruptor de encendido / Puerto USB

Reposacabezas abierto

Regresar todo

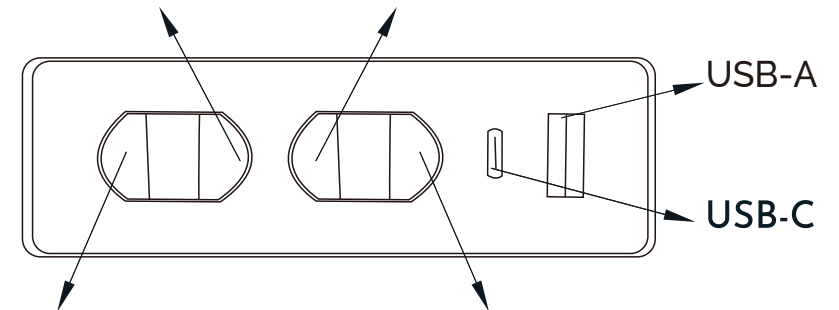

Reposacabezas cerrado

Reposapiés abierto

⚠ ADVERTENCIA

- Para reducir el riesgo de lesiones

- Deje un camino libre para el funcionamiento del respaldo y el reposapiés. Coloque las mesas y alfombras a una distancia que permita que el reposapiés se extienda completamente sin roces ni interferencias.
- Nunca utilice la unidad con una fuente de alimentación, cable eléctrico, enchufe o conector dañados. Compruebe con frecuencia el estado de las fuentes de alimentación, cables eléctricos, enchufes y conectores.
- Mantenga el cable eléctrico alejado de fuentes de calor.
- Las unidades de tapicería power motion con y sin reposacabezas están pensadas para un solo ocupante que no supere las 300 libras (136 kg) por asiento. No opere un asiento individual con más de un ocupante en o sobre cualquier parte del asiento individual.

Instrucciones de cuidado

- En caso de derrame o mancha, limpie inmediatamente con un paño limpio y seco. Retire con cuidado la mayor parte de la mancha y siga los pasos que se indican a continuación.
- La limpieza general puede realizarse con un paño húmedo, limpio y suave.
- Los derrames ordinarios o las acumulaciones de suciedad pueden eliminarse con un paño blanco ligeramente humedecido. Limpie suavemente, con movimientos circulares.
- No utilice disolventes ni productos de limpieza en seco. Limpie profesionalmente si es necesario.
- Evite la exposición directa a la luz solar.
- Utilice un accesorio para el tapizado para aspirar suavemente una vez al mes.
- Utilice un accesorio para tapicería para aspirar suavemente una vez al mes.



Garantía de los materiales

- 1 año de garantía en la cubierta contra rajaduras, peladuras y/o desgarros.
- 1 año de garantía en la estructura interna y externa del armazón.
- 1 año de garantía en el material de acolchado.

Descargo de responsabilidad global

AUSTRALIA: Nuestros productos incluyen garantías que no pueden excluirse en virtud de la Ley del Consumidor de Australia. Usted tiene derecho a la sustitución o al reembolso en caso de avería grave y a una indemnización por cualquier otra pérdida o daño razonablemente previsible.

También tiene derecho a la reparación o sustitución de los productos si éstos no son de calidad aceptable y el fallo no es grave.

Distributed by:
Costco Wholesale Corporation
P.O. Box 34535
Seattle, WA 98124 -1535
USA
1-800-774-2678
www.costco.com

Costco Wholesale Canada Ltd.*
415 W. Hunt Club Road
Ottawa, Ontario
K2E 1C5, Canada
1-800-463-3783
www.costco.ca
* faisant affaire au Québec sous
le nom les Entrepôts Costco

Importado por:
Importadora Primex S.A. de C.V.
Blvd. Magnocentro No. 4
San Fernando La Herradura
Huixquilucan, Estado de México
C.P. 52765
RFC: IPR -930907-570
(55)-5246-5500
www.costco.com.mx



Marcado FCC:

Este dispositivo cumple con la Parte 15 de las normas de la FCC.

Su funcionamiento está sujeto a las dos condiciones siguientes:

- (1) Este dispositivo no puede causar interferencias perjudiciales.
- (2) Este dispositivo debe aceptar cualquier interferencia recibida, incluyendo interferencias que puedan causar un funcionamiento no deseado.

Instrucciones de la FCC:

Nota: Este equipo ha sido probado y cumple con los límites establecidos para los dispositivos digitales de Clase B, de acuerdo con el apartado 15 de las normas de la FCC.

Estos límites están diseñados para proporcionar una protección razonable contra interferencias perjudiciales en una instalación residencial. Este equipo genera, utiliza y puede irradiar energía de radiofrecuencia y, si no se instala y utiliza de acuerdo con las instrucciones, puede causar interferencias perjudiciales en las comunicaciones por radio.

Sin embargo, no hay garantía de que no se produzcan interferencias en una instalación concreta.

Si este equipo causa interferencias perjudiciales en la recepción de radio o televisión, lo cual puede determinarse encendiendo y apagando el equipo, se recomienda al usuario que intente corregir la interferencia mediante una o más de las siguientes medidas:

- Reorientar o reubicar la antena receptora.
- Aumentar la separación entre el equipo y el receptor
- Conecte el equipo a una toma de corriente de un circuito distinto al que está conectado el receptor.
- Consulte al distribuidor o a un técnico de radio/TV experimentado para obtener ayuda.

Instrucciones USB

El cargador USB preinstalado situado en el brazo derecho tiene un puerto de salida que puede cargar de forma conveniente sus dispositivos electrónicos digitales.

INSTRUCCIONES DE USO:

Inserte el puerto del dispositivo electrónico digital en el cargador USB preinstalado situado en el reposabrazos derecho para iniciar la carga.

PRECAUCIÓN

1. Por su seguridad, lea atentamente las instrucciones antes de cargar.
2. El cargador USB tal vez no sea compatible con todos los dispositivos electrónicos digitales. El voltaje máximo de salida es de 5 V, la corriente máxima es de 2 A. Sólo los dispositivos electrónicos digitales que requieren carga dentro de este rango pueden ser cargados por el puerto USB.
3. El funcionamiento está sujeto a las dos condiciones siguientes:
 - (1). Este dispositivo de carga no puede causar interferencias.
 - (2). Este dispositivo de carga debe aceptar cualquier interferencia, incluidas las interferencias que puedan causar un funcionamiento no deseado del dispositivo.