



IRENE

Shower post system 3-setting balanced pressure valve
Système de barre murale avec valve à pression équilibrée, 3 réglages

Operators' Manual/Guide de l'utilisateur



RD 8027210



RD 8027210BL



DO NOT RETURN THIS PRODUCT TO STORE, CONTACT US. We're there if you need help

NE RETOURNEZ PAS CE PRODUIT AU MAGASIN, CONTACTEZ-NOUS.

Nous sommes à vos côtés si vous avez besoin d'aide

1 844 666-0155 • question@dimex360.com



We recommend that you ask to a professional plumber for all installation and repair. Please inform yourself about the Canadian Plumbing Code's regulations and your local municipality plumbing codes before installation. The Canadian Plumbing Code requires the installation of surge arresting devices to eliminate water hammering. ALLOW AN ADEQUATE OPENING IN ORDER TO EASILY ACCESS CONNECTIONS OR OTHER PLUMBING DEVICES FOR MAINTENANCE OR REPAIR.

Nous vous recommandons de faire appel à un plombier compétent pour l'installation et la réparation de ce produit. Veuillez vous informer des différentes règles du Code Canadien de plomberie et des exigences de votre localité avant l'installation. Le Code Canadien de plomberie exige l'installation d'un dispositif anti-bélier afin d'amortir les coups de bélier dans la plomberie. PRÉVOIR UNE OUVERTURE SUFFISANTE POUR FACILITER L'ACCÈS AUX RACCORDEMENTS OU À TOUT AUTRE DISPOSITIF DE PLOMBERIE EN VUE DE L'ENTRETIEN OU DE LA RÉPARATION

Tools and accessories required (not included) / Outils et accessoires requis (non compris)

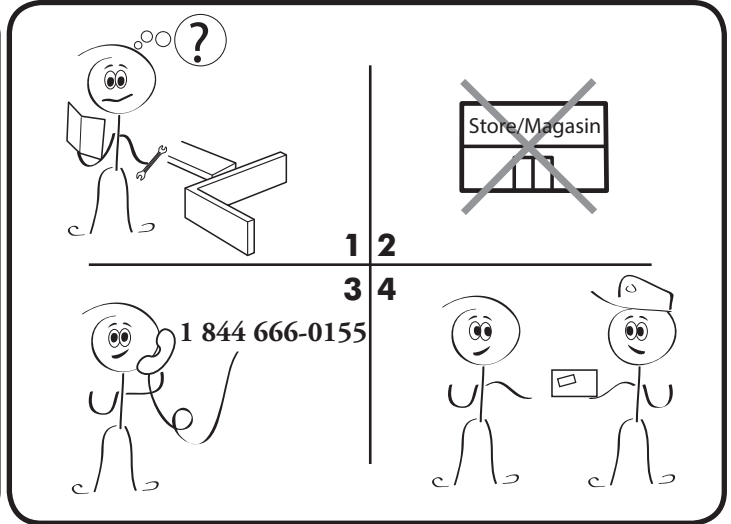
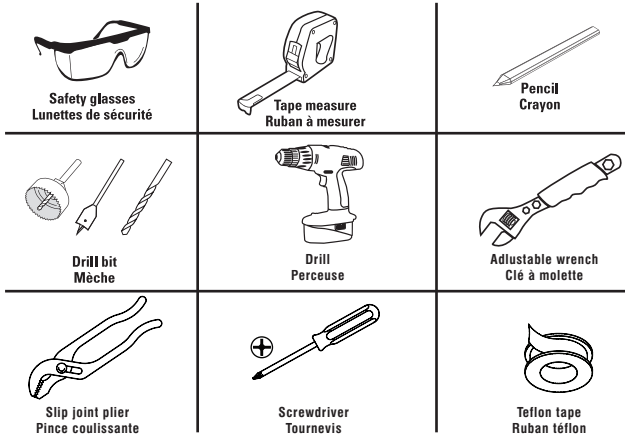

CARE INSTRUCTIONS

To keep your faucet looking its best, please follow these simple care instructions:

DO:

1. Rinse the faucet with clear water.
2. Dry the faucet with a soft cotton cloth.

DO NOT:

1. Use abrasive cleansers, cloths, or paper towels.
2. Use any cleaning agents containing acids, polish, waxes, alcohol, ammonia, bleach, solvents or any other corrosive or harsh chemical cleansers.

Regular and routine cleaning will reduce the need for heavy cleaning and polishing. If heavy cleaning is required, the following procedures are recommended:

DO:

1. Remove as much surface dirt and film using clear water and a soft cotton cloth.
2. Use any of the following to remove tough surface film and build-up:

- Soft liquid detergent
- Non-acidic, non-abrasive gentle liquid cleanser
- Non-abrasive liquid polisher.

3. Once clean, rinse faucet with clear water to thoroughly remove cleaner or polish and blot dry with soft cotton cloth.

INSTRUCTIONS D'ENTRETIEN

Pour que votre robinet conserve son éclat, veuillez suivre les instructions d'entretien suivantes:

À FAIRE:

1. Rincer le robinet avec de l'eau claire.
2. Essuyer le robinet avec un tissu doux en coton.

À NE PAS FAIRE:

1. Utiliser des produits nettoyants, tissus ou essuie-tout abrasifs.
2. Utiliser des produits nettoyants contenant de l'acide, agent polisseur, cires, alcool, ammoniaque, eau de Javel, solvants ou tout autres produits chimiques corrosifs.

Un nettoyage régulier et routinier permettra de réduire le recours au nettoyage ou polissage intensif. Si un nettoyage intensif est requis, les instructions d'entretien suivantes sont à suivre:

À FAIRE:

1. Retirer la saleté superficielle et le film de poussière avec de l'eau claire et un tissu doux en coton.
2. Pour retirer tout film de surface ou dépôt de saleté tenace, vous pouvez utiliser un des produits suivants:

- détergent liquide doux
- détergent liquide doux non-acide et non-abrasif
- liquide à polir non-abrasif.

3. Une fois le robinet propre, le rincer à l'eau claire afin de retirer toute trace de détergent ou de polisseur et le sécher avec un tissu doux en coton.

The model shown in the installation steps may differ from the one in the box. However, the connection type and installation steps remain the same. Reliability tests under practical conditions are randomly performed on selected machines. Some machines can therefore show traces of previous use.

Des test de fiabilité sont effectués dans des conditions réelles d'utilisation sur des appareils sélectionnés au hasard. C'est pourquoi l'appareil peut montrer des signes d'utilisation préalable. Le modèle illustré dans les étapes d'installation peut différer du produit en boîte, mais les types de connexions et la marche à suivre sont les mêmes.

Parts list-Liste de pièces

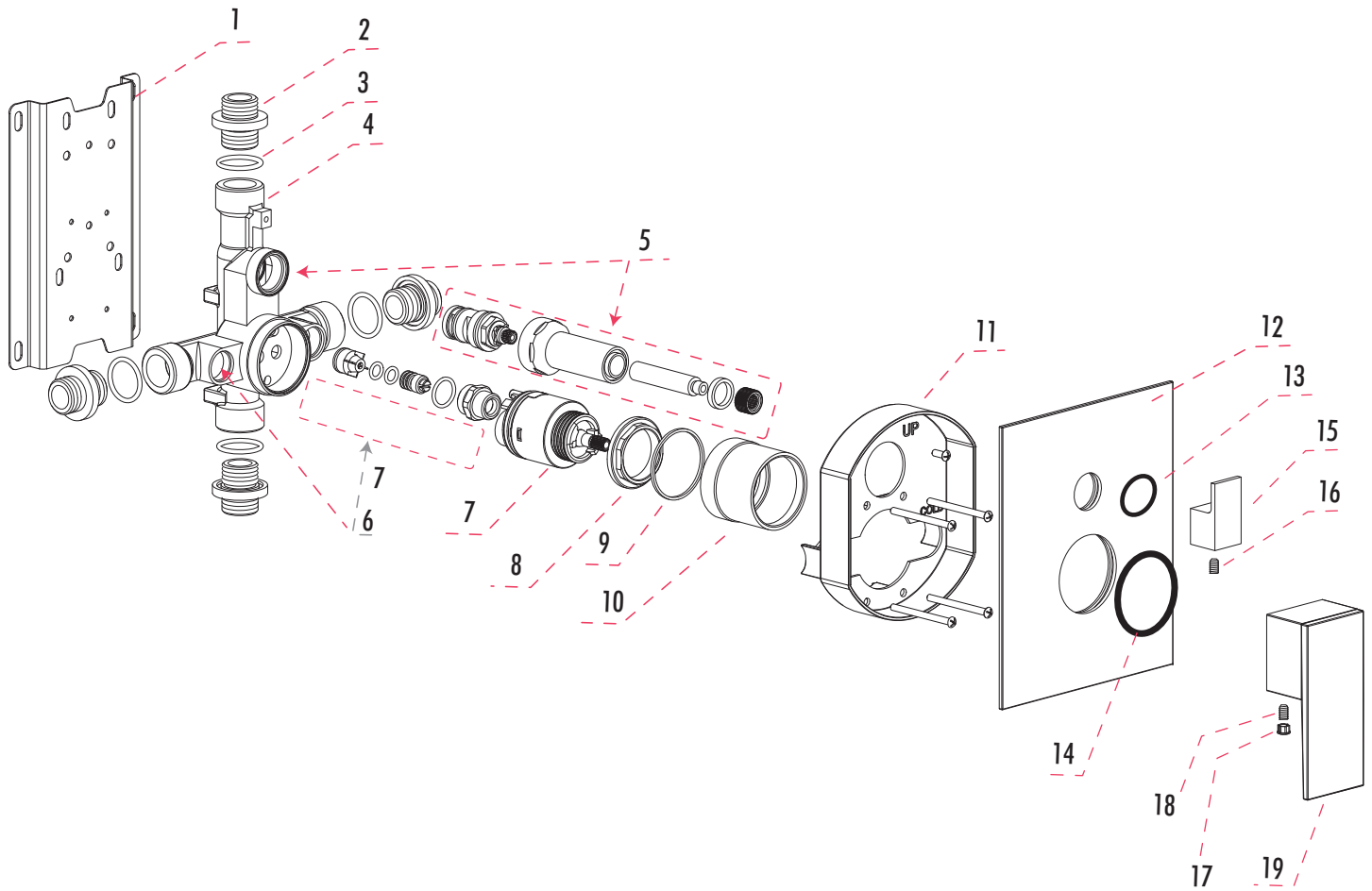

No	Description	Qty/Qté	
1	Bracket of the valve	Support de la valve	1
2	Male adaptor	Adaptateur mâle	4
3	O-ring	Joint torique	4
4	Body	Corps	1
5	Diverter	Inverseur	1
6	Check valve and stop valve kit	Ensemble de soupape d'arrêt et anti-retour	1
7	Ceramic cartridge	Cartouche de céramique	1
8	Cartridge locknut	Écrou de la cartouche	1
9	Protecting white nylon ring	Rondelle de protection blanche en nylon	1
10	Threaded trim sleeve	Manchon de finition fileté	1
11	Cutting guide	Gabarit de coupe	1
12	Brass wall plate	Plaque murale en laiton	1
13	Wall plate small O-ring	Petit joint torique de la plaque murale	1
14	Wall plate big O-ring	Grand joint torique de la plaque murale	1
15	Diverter knob	Bouton de l'inverseur	1
16	Allen screw	Vis Allen	1
17	Finishing cap	Cap de finition	1
18	Allen screw	Vis Allen	1
19	Handle	Poignée	1

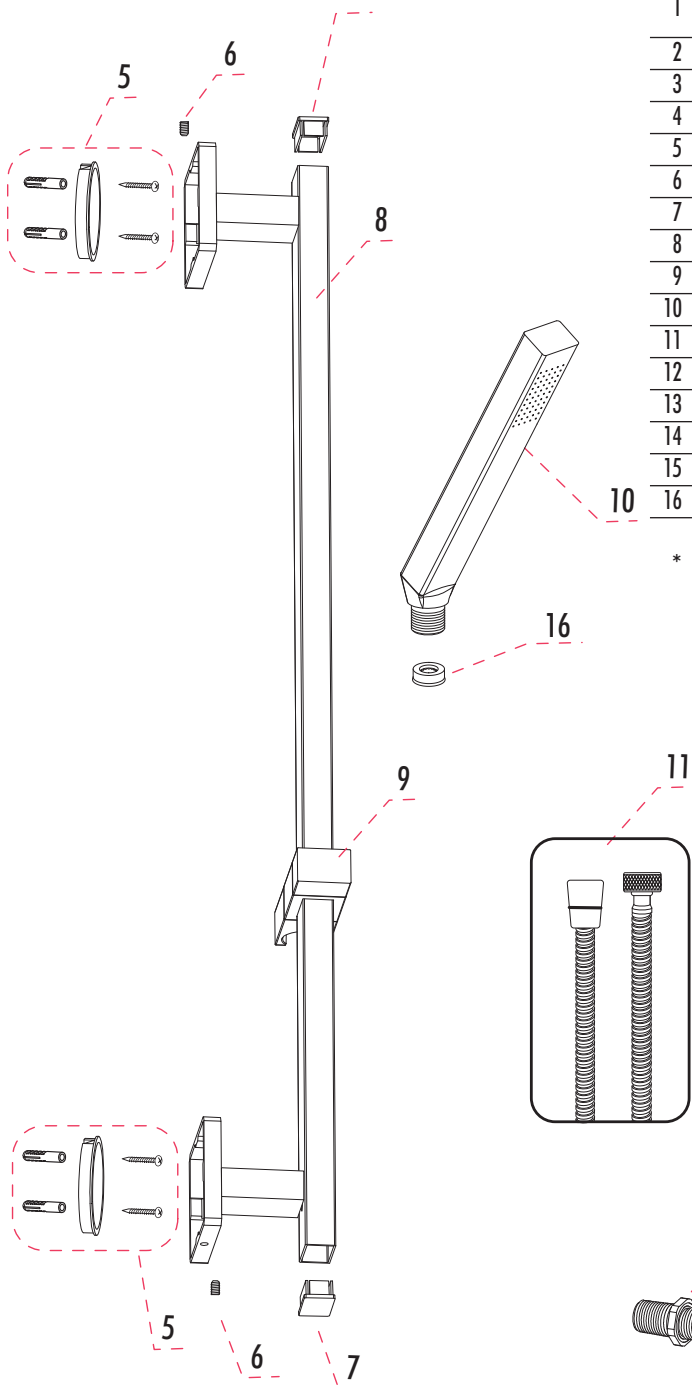
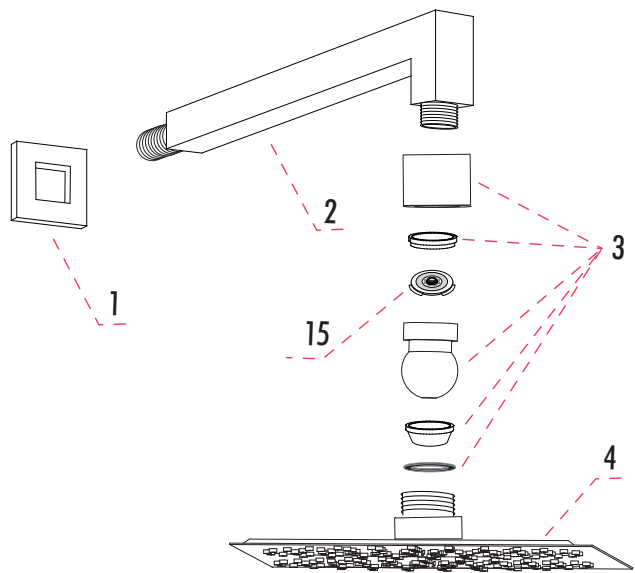

N°/No.	Description	Qté/Qty
1	ABS shower arm flange (chrome)	1
	Brass shower arm flange (black)	1
2	Brass shower arm	1
3	Shower head kit	1
4	Stainless steel shower head	1
5	Wall bracket kit	2
6	Allen screw	2
7	Finishing cap	2
8	Brass shower rail	1
9	Brass hand shower holder	1
10	Brass hand shower	1
11	Flexible, extensible hose	1
12	Male brass adapter elbow fitting	1
13	O-ring	1
14	Brass male elbow fitting	1
15	Shower head flow regulator*	1
16	Hand shower flow regulator*	1

* [9.5 L/min (2.5 gal US/min)] [9,5 L/min (2,5 gal US/min)]

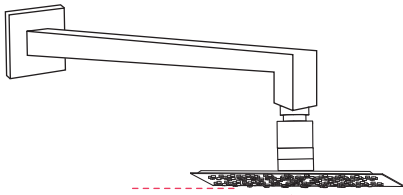

Suggest position
Montage suggéré

Recommended
Recommandé 25,4 cm
10"

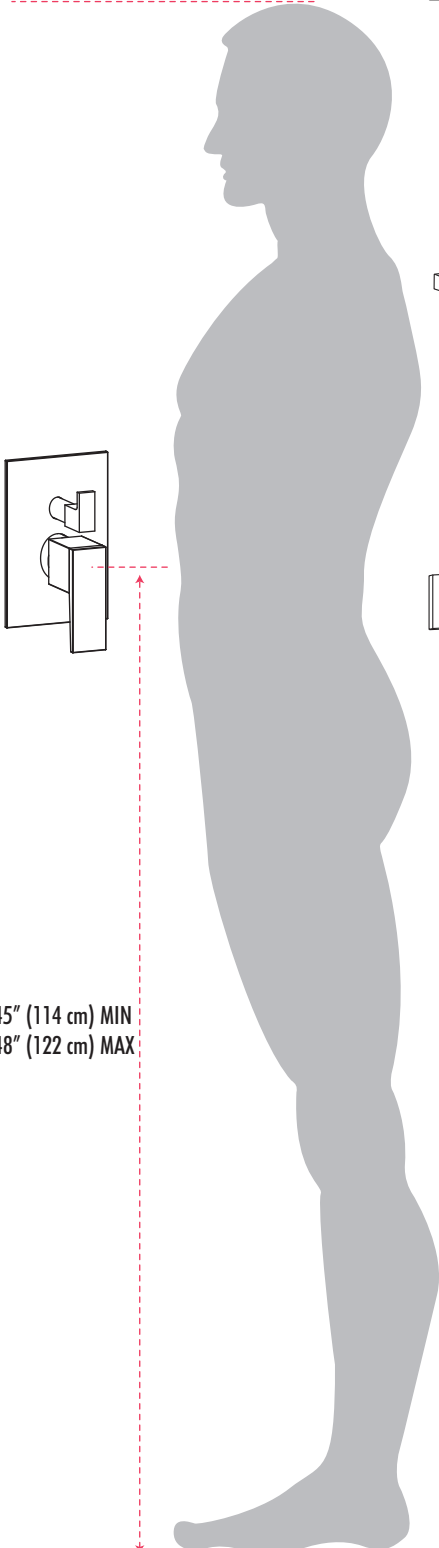

45" (114 cm) MIN
48" (122 cm) MAX

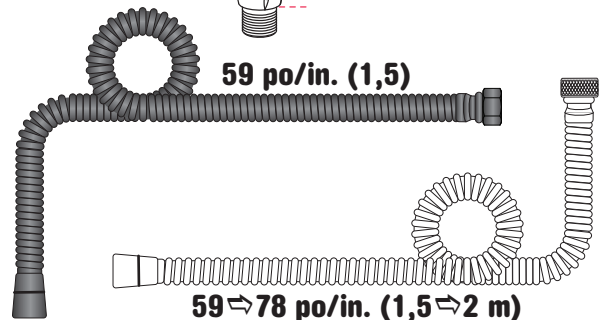
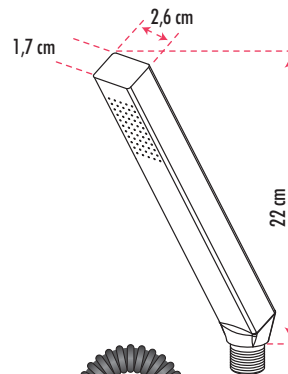
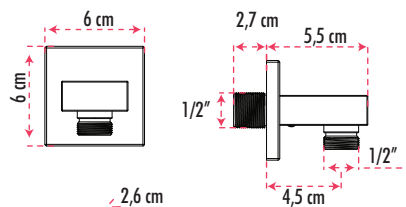
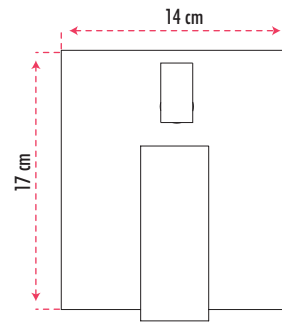
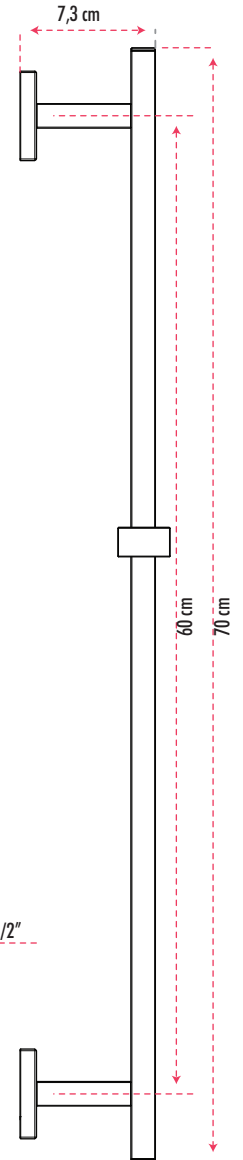
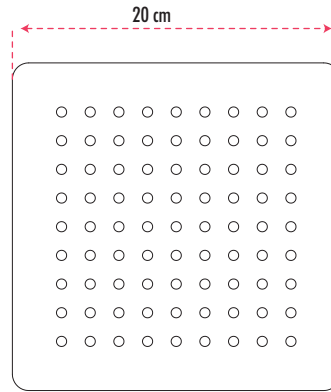
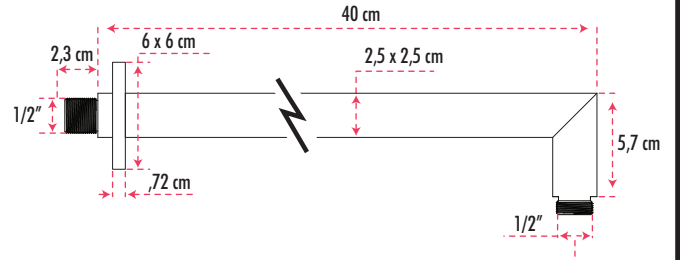
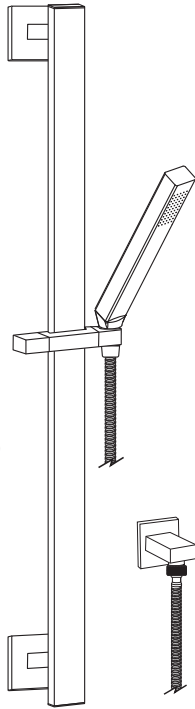

①

The valve must be installed in order to have the cut guide even with the ceramic. If you remove the cut guide keep the plastic protection on parts #5 and #10 in place to prevent damage to the valve finish.

La valve doit être installée afin d'avoir le gabarit de perçage à égalité avec la céramique. Si vous retirez le gabarit de perçage gardez les protecteur des pièce #5 et #10 en place pour éviter d'endommager le fini de la valve.

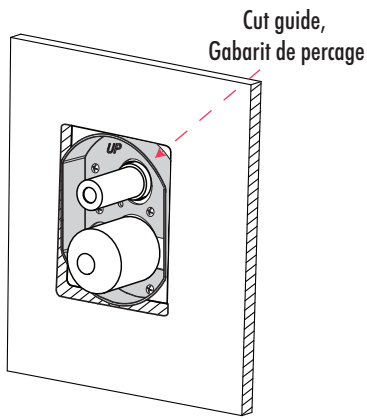

②

La protection contre les coups de bélier est nécessaire.
Protection against water hammer is necessary.

Suggest position/Montage suggéré

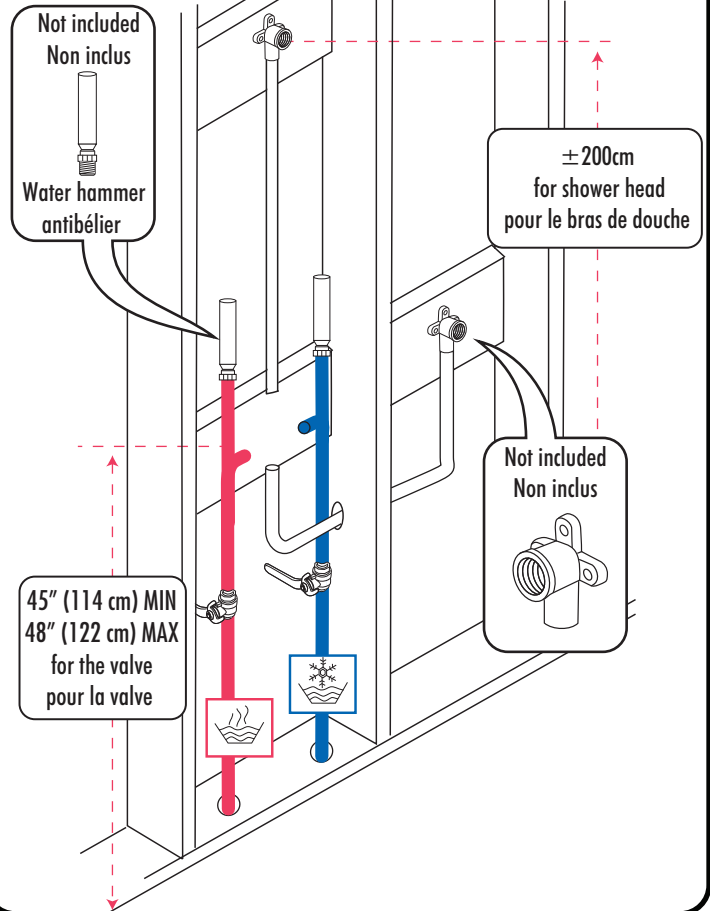

③

Open the water supply for at least one minute to remove air and dirt trapped in the piping.

Ouvrez l'alimentation d'eau pendant au moins une minute afin d'évacuer l'air et la saleté emprisonné dans la tuyauterie.

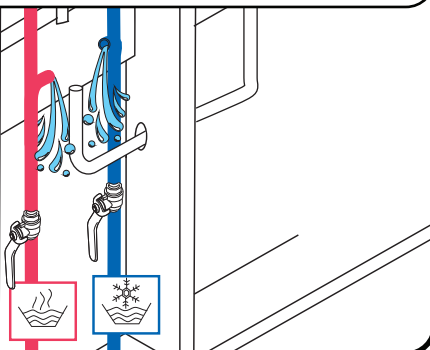

④

If you weld, REMOVE the spare parts before soldering
Si vous souder, RETIREZ les pièces suivantes avant de souder

#5 Divertor/Inverseur

#6 Check /stop valves kit (2x)/
Ensemble de soupapes (2x)

#7 Ceramic cartridge/Cartouche de céramique



1/2" PEX adaptor not included
Adaptateur PEX 1/2" non inclus

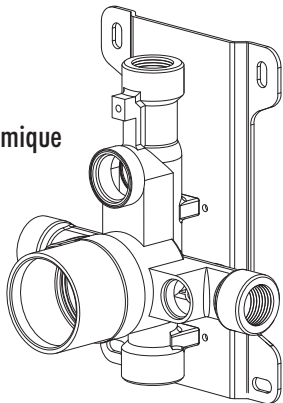

⑤

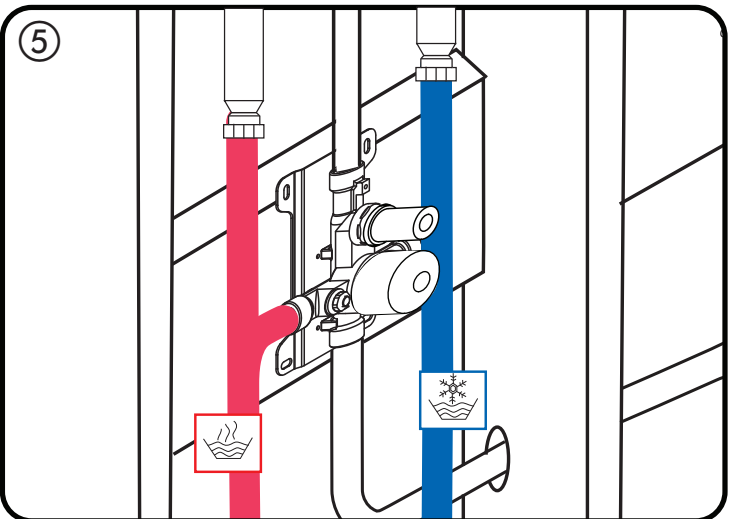

⑥

Testing connections. Make sure the connections are watertight by slowly opening the water supply. In case of a leak, shut off the water supply and tighten connectors with the appropriate tool.

Vérification des raccords. Assurez-vous de l'étanchéité des raccords en ouvrant lentement l'alimentation d'eau. En cas de fuite, coupez l'alimentation puis serrez les raccords avec l'outil approprié.

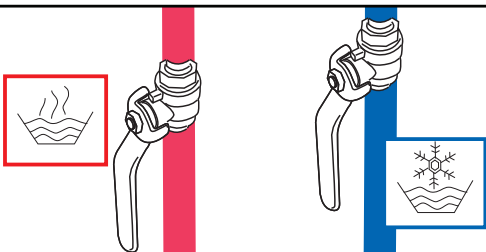

⑦

You must now close your walls with the materials of your choice.
Vous devez maintenant fermez vos murs avec les matériaux de votre choix.

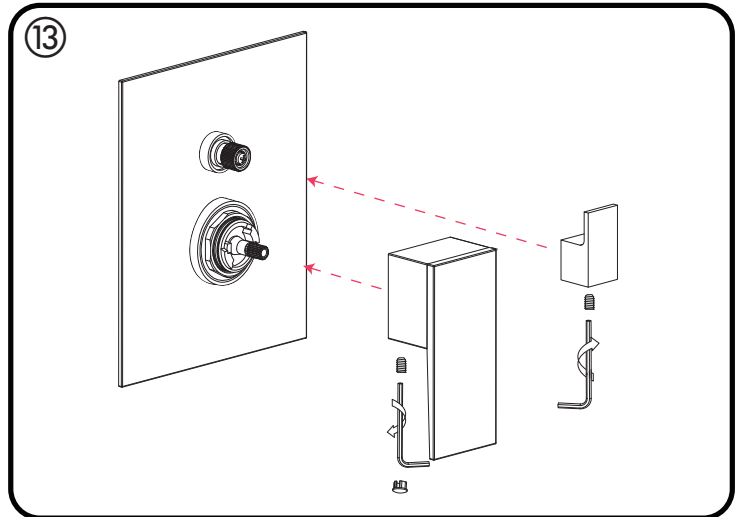
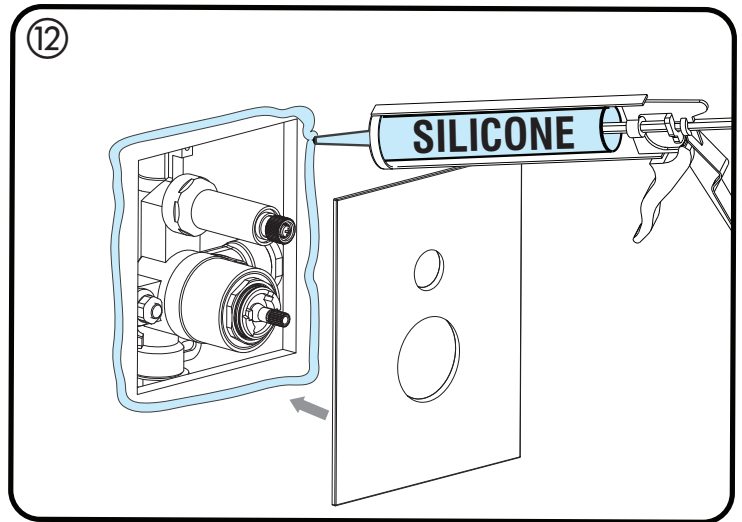
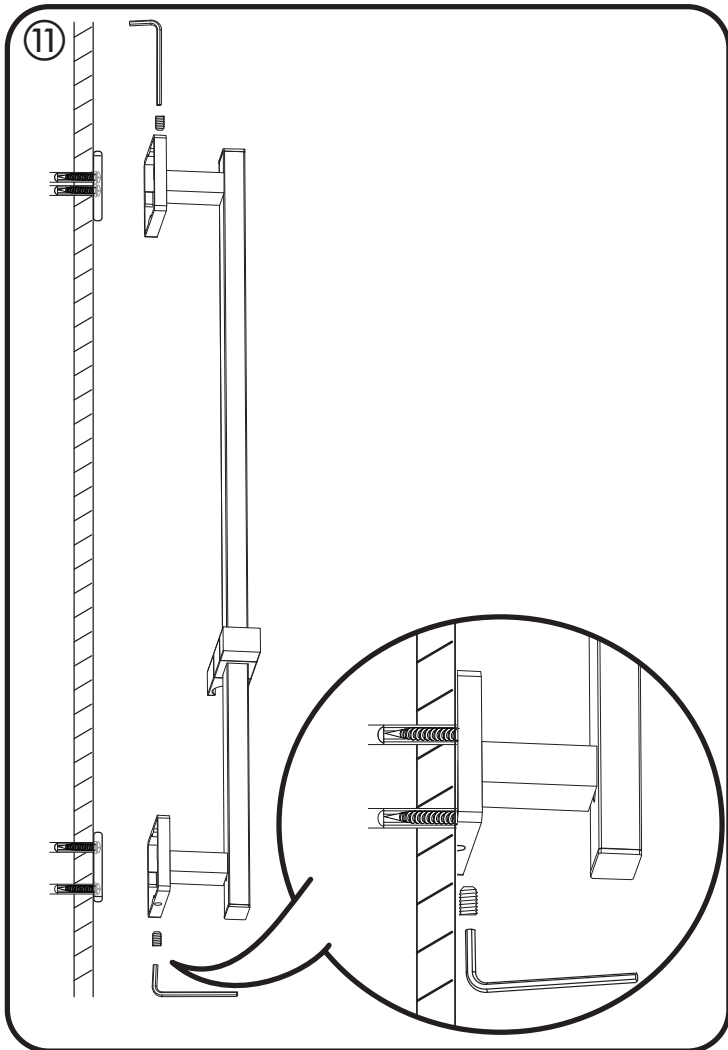
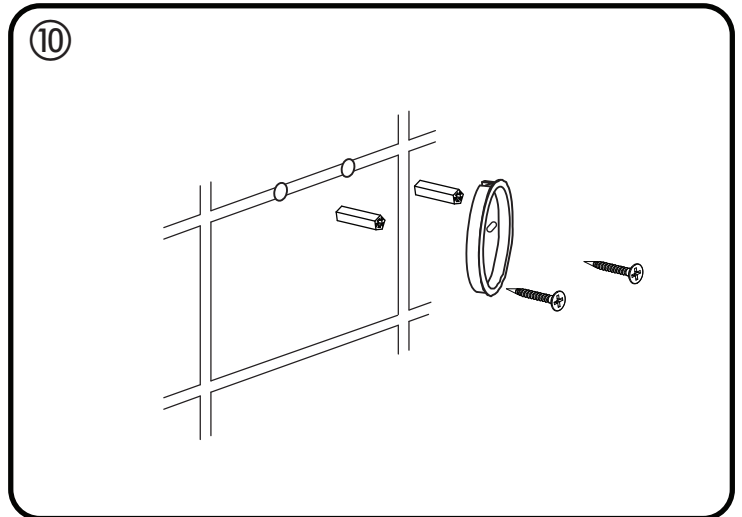
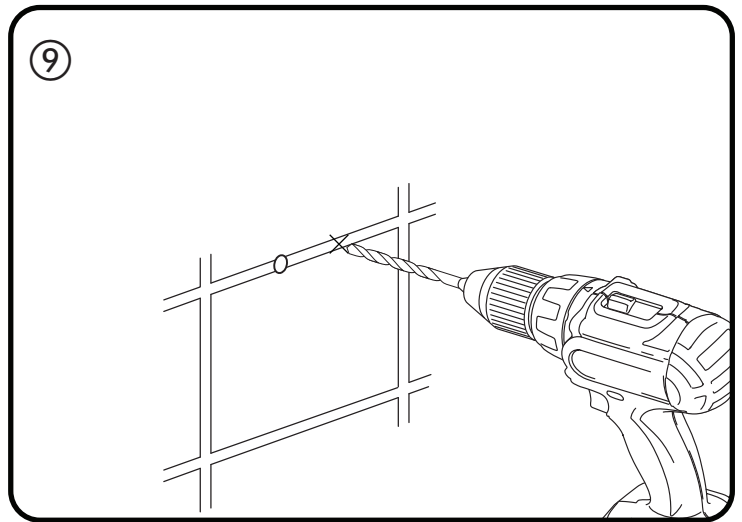
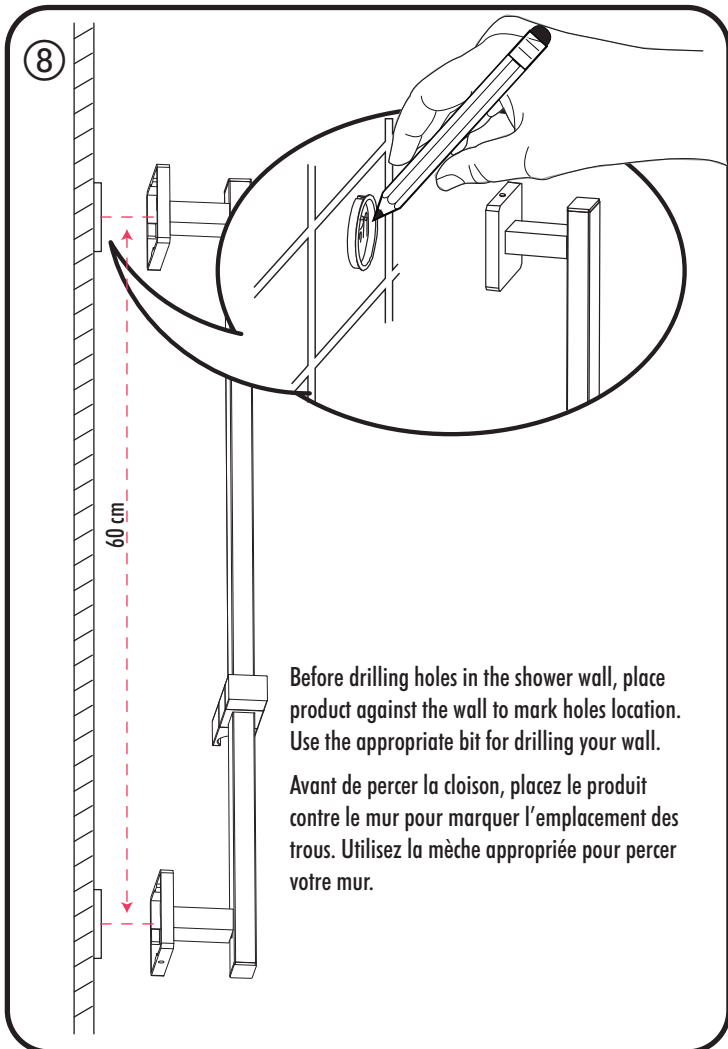

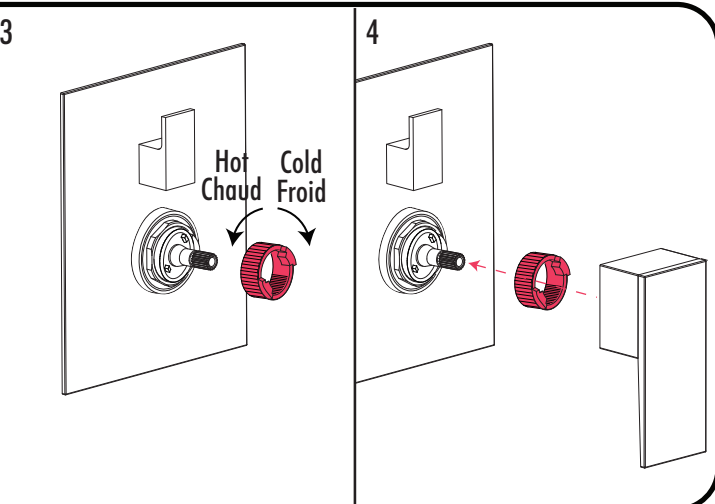
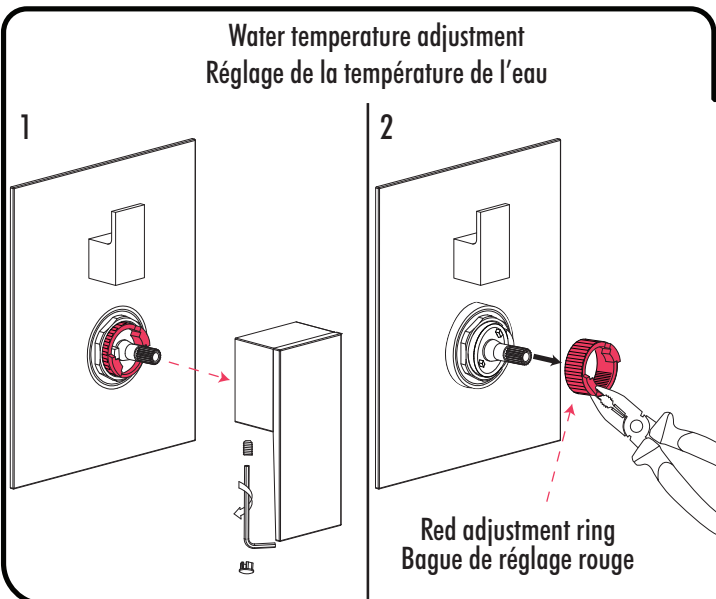
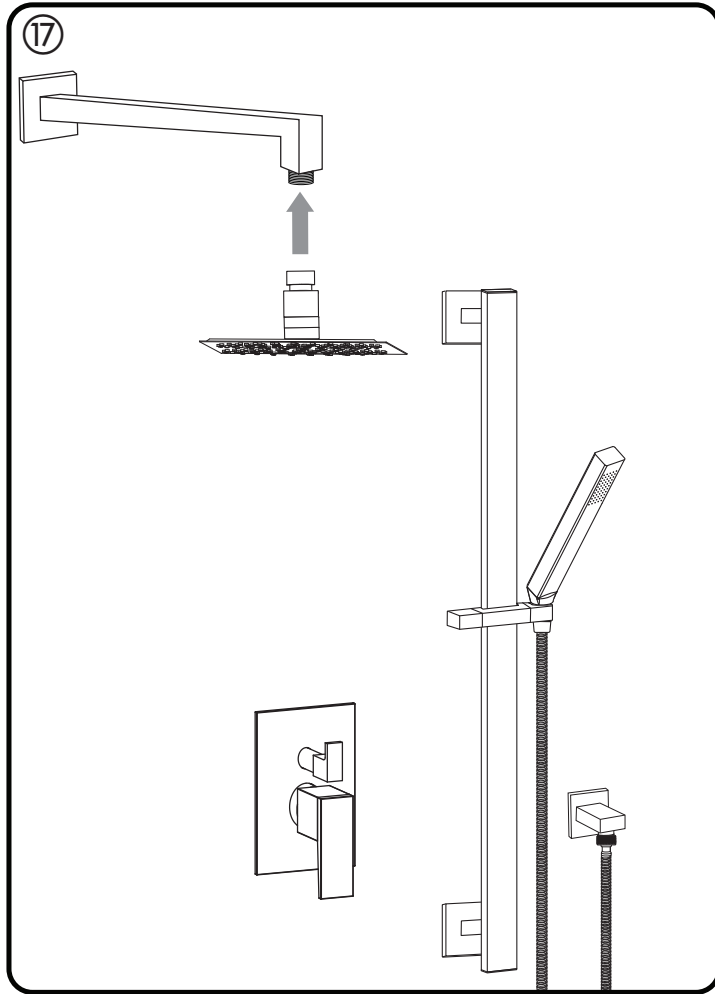
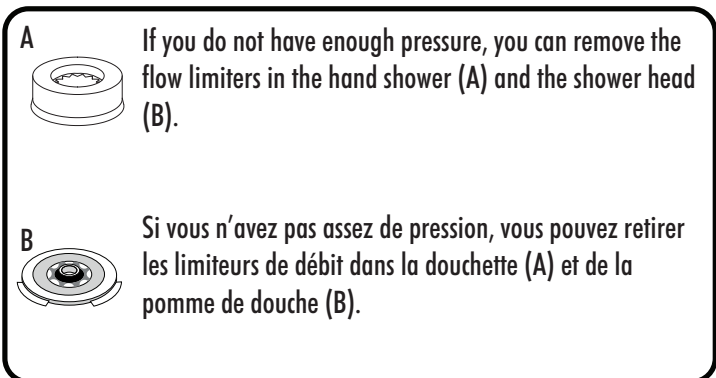
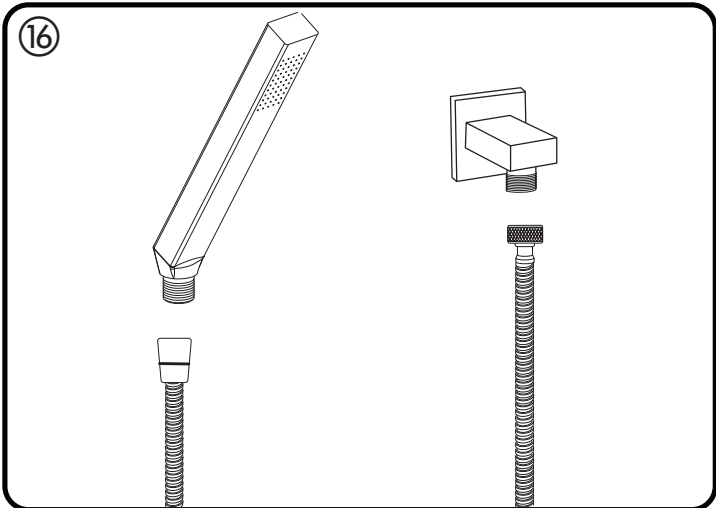
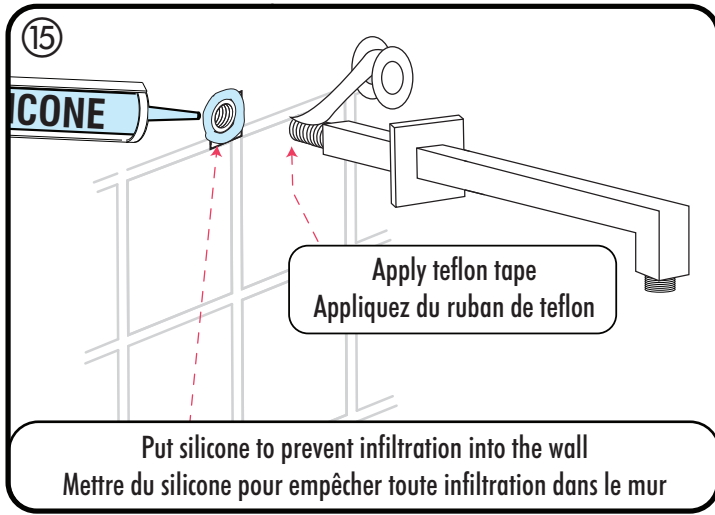
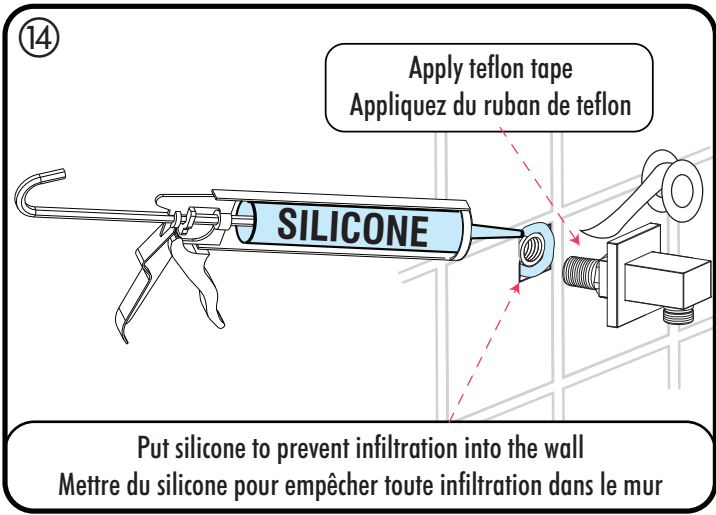

TROUBLESHOOTING GUIDE

PROBLEM	PROBABLE CAUSE	SOLUTION
Cold water and hot water are reversed	Bad connection of hot and cold water supplies	Invert the hot and cold water supplies tube
Hot or cold water only	Water supply close	Open water supply
	The water supply hose are twisted	Replace hose
	There is dirt in the pipes or in the valve	Rinse inside the valve, its internal components, pipes and filters
	A check valve does not work properly	Check that the check valve is moving is not obstructed or stuck
Low water flows	Too many connections on the water supplies	Connect water supplies directly from the valve to the main hot and cold water supplies
	The flow limiters are too restrictive	Remove the flow limiters
	The water supply is not completely open	Open the water supply
	There is dirt in the pipes or in the valve	Rinse inside the valve, its internal components, pipes and filters
Water hammer	Lack of protection against water hammers that is needed with a rapid water closing system	Install a water hammer arrestors so that closing your valve does not damage your drinking water system

TABLEAU DE DÉPANNAGE

PROBLÈME	CAUSE PROBABLE	SOLUTION
L'eau froide et l'eau chaude sont inversés	Mauvais branchement des conduits d'eau chaude et d'eau froide	Inverser les boyaux d'alimentation d'eau chaude et d'eau froide
Juste de l'eau chaude ou juste de l'eau froide	Entrée d'eau fermée	Ouvrez les robinet d'arrivée d'eau
	Les boyaux d'alimentation en eau sont tordus	Repositionner les boyaux
	Il y a de la saleté dans les tuyaux ou dans la valve	Nettoyez le filtre d'entrée
	Un clapet anti-retour ne fonctionne pas correctement	Vérifier que les clapets anti-retour bougent et ne sont pas obstrués ou collés
Faible débit d'eau	Les conduites d'eau sont trop sollicitées	Faire le branchement directement des sources principales jusqu'à la valve
	Les limiteurs de débit font trop de restriction	Retirer les limiteurs de débit
	Les valves d'alimentation en eau ne sont pas ouvertes complètement	Ouvrez les valves d'alimentation en eau
	Il y a de la saleté dans les tuyaux ou dans la valve	Rincer l'intérieur de la valve, ses composantes internes, les tuyaux et les filtres
Coup de bélier	Manque une protection contre les coups de bélier qui est nécessaire avec un système de fermeture d'eau rapide	Installez un antibélier pneumatique afin que la fermeture de votre valve n'endommage votre réseau d'alimentation en eau



Customer Service monday to friday, 9AM to 4:30PM EST: 1 844 666-0155

Our Customer service staff is available to help you. For help with product assembly, to report damaged or missing parts, or for any other information about this product, please call our toll-free number.

Keep this manual and the original sales invoice in a safe, dry place for future reference.

Service à la clientèle lundi au vendredi, 9 h 00 à 16 h 30 HNE : 1 844 666-0155

Notre personnel du service à la clientèle est disponible pour vous aider. Pour obtenir de l'aide pour le montage de votre produit, pour signaler des pièces endommagées ou manquantes, ou pour toute autre information à propos de ce produit, veuillez composer notre numéro sans frais.

Conservez ce guide avec la facture d'origine dans un endroit sûr et sec pour référence future.

Conçu, importé et emballé par Dimex360 Inc.
Designed, imported and packaged by Dimex360 Inc
www.dimex360.com • question@dimex360.com

GARANTIE À VIE LIMITÉE

Les produits akuaplus® ont été conçus pour répondre à des normes de haute qualité très strictes et sont assortis d'une garantie à vie limitée contre tout défaut de fabrication et de matériaux. Le produit acheté à une fin commerciale ne bénéficie d'aucune garantie. Dans le cas où une pièce ferait défaut, nous vous l'enverrons sans frais pourvu que le produit ait été installé et utilisé dans des conditions normales. Les pièces de remplacement peuvent être obtenues en communiquant directement avec le service à la clientèle au 1 844 666-0155. Une preuve d'achat (reçu original d'achat) du consommateur qui a acheté le produit doit accompagner toute réclamation de garantie. Ce produit est garanti si utilisé de façon normale et cette garantie est valide pour le premier acheteur seulement. Toute garantie est invalide si le produit a été utilisé de façon non recommandée ou s'il a fait l'objet de négligence. akuaplus® n'est pas responsable des frais de main-d'œuvre, de transport, des blessures ou de toute autre perte ou de tout dommage subi pendant l'installation, les réparations ou le remplacement, incluant tout dommage consécutif ou indirect.

LIMITED WARRANTY

akuaplus® products have been designed to meet high-quality standards and come with a limited lifetime warranty against manufacturing or material defect. The product bought for a commercial purpose does not benefit from any guarantee. In case of part failure during the warranty period, we will send you a new part free of charge provided that the product was properly installed and used in a normal way. To get replacement parts, contact Customer Service at 1 844 666-0155. The customer who purchased the product must include a proof of purchase (original sales slip) with any claim under the warranty. This product is guaranteed if used in a normal way and the warranty only applies to the original buyer. Any warranty becomes void if the product was used in a non-recommended way or has been abused. akuaplus® is not responsible for labour costs, transportation, injuries or any loss or damage incurred during installation, repair or replacement of the product, including any consequential or indirect damage.