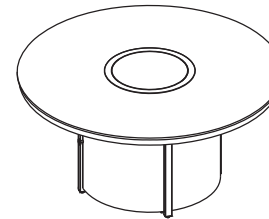


Warning

Installer: Leave these instructions with consumer. Consumer: Keep these instructions for future reference.

⚠ DANGER
If you smell gas: FIRE OR EXPLOSION HAZARD

- Shut off gas to the appliance.
- Extinguish any open flame.
- If odor continues, leave the area immediately.
- After leaving the area, call your gas supplier or fire department. Failure to follow these instructions could result in fire or explosion, which could cause property damage, personal injury, or death.




CSA Model
WT17YL
ARJ02700

⚠ WARNING:
Improper installation, adjustment, alteration, service or maintenance can cause property damage, personal injury or loss of life. Refer to the owner's information manual provided with this appliance. Installation and service must be performed by a qualified installer, service agency, or the gas supplier.

⚠ WARNING:
Do not store or use gasoline or other flammable vapors and liquids in the vicinity of this or any other appliance. An LP-cylinder not connected for use shall not be stored in the vicinity of this or any other appliance.

⚠ WARNING:
If the information in this manual is not followed exactly, a fire or explosion may result causing property damage, personal injury, or loss of life.

⚠ WARNING:
USE FACTORY APPROVED REPLACEMENT PARTS AND ACCESSORIES ONLY. USE OF UNAPPROVED PARTS OR ACCESSORIES CAN VOID THE WARRANTY ON THIS PRODUCT AND RESULT IN A HAZARDOUS CONDITION. PLEASE CONTACT US FOR INFORMATION REGARDING REPLACEMENT HOSES, THERMOCOUPLES, ELECTRODES, IGNITION MODULES & GLASS BEADS, ETC.

⚠ WARNING: For Outdoor Use Only.
Installation and service must be performed by a qualified installer, service agency, or the gas supplier.

⚠ DANGER: CARBON MONOXIDE HAZARD
This appliance can produce carbon monoxide which has no odor. Using it in an enclosed space can kill you.
Never use this appliance in an enclosed space such as a camper, tent, car or home.



FOR USE WITH 9.1 kg (20 lb) PROPANE CYLINDER WITH TYPE 1 CONNECTION OR FOR USE WITH NATURAL GAS AFTER CONVERSION KIT IS INSTALLED (MUST BE PROFESSIONALLY INSTALLED).

For additional and more detailed information / sintered stone table top care, visit our website at www.agio-usa.com/service-center/maintenance/ or call our Customer Service Center in the US and Canada at 1-888-383-1932, 9:00 am - 5:00 pm Eastern Time, Monday - Friday (English & French).

WARNING: Before placing the burner cover on, make sure the fire pit has been shut off and the burner has completely cooled down.

WARNING: Chemicals known to the State of California to cause cancer and birth defects or other reproductive harm are created by the combustion of propane.

WARNING: It is UNSAFE to use this product for cooking!

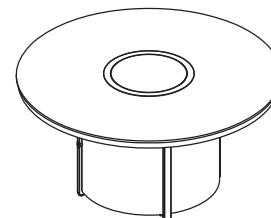
Avertissement

Installateur, laissez ces instructions au consommateur. Consommateur, gardez ces instructions pour référence future.

⚠ DANGER

Si vous sentez du gaz : DANGER D'INCENDIE OU D'EXPLOSION

- Couper le gaz de l'appareil.
- Éteindre toute flamme nue.
- Si l'odeur persiste, quitter immédiatement la zone.
- Après avoir quitté la zone, appelez votre fournisseur de gaz ou les pompiers. Le non-respect de ces instructions peut provoquer un incendie ou une explosion, ce qui peut entraîner des dommages matériels, des blessures ou la mort.



⚠ AVERTISSEMENT :

Une installation, un ajustement, une modification, un service ou un entretien inappropriés peuvent causer des dommages matériels, des blessures corporelles ou la mort. Reportez-vous au manuel d'information du propriétaire fourni avec cet appareil. L'installation et l'entretien doivent être effectués par un installateur qualifié, une agence de service ou le fournisseur de gaz.

⚠ AVERTISSEMENT :

Ne stockez pas et n'utilisez pas d'essence ou d'autres vapeurs et liquides inflammables à proximité de cet appareil ou de tout autre appareil. Une bouteille de gaz non raccordée ne doit pas être stockée à proximité de cet appareil ou de tout autre appareil.

⚠ AVERTISSEMENT :

Si les informations contenues dans ce manuel ne sont pas suivies à la lettre, un incendie ou une explosion peut se produire, entraînant des dommages matériels, des blessures corporelles ou la mort.

⚠ AVERTISSEMENT :

N'UTILISER QUE DES PIÈCES DE RECHANGE ET DES ACCESSOIRES APPROUVÉS PAR LE FABRICANT. L'UTILISATION DE PIÈCES OU D'ACCESSOIRES NON APPROUVÉS PEUT ANNULER LA GARANTIE DE CE PRODUIT ET OCCASIONNER DES CONDITIONS DANGEREUSES. NOUS CONTACTER POUR TOUTE INFORMATION CONCERNANT LE REMPLACEMENT DES TUYAUX, THERMOCOUPLES, ÉLECTRODES, MODULES D'ALLUMAGE ET « PERLES DE VERRE », ETC.

⚠ AVERTISSEMENT : À usage extérieur seulement.

L'installation et l'entretien doivent être effectués par un installateur qualifié, un service agréé ou le fournisseur de gaz.

⚠ DANGER MONOXYDE DE CARBONE

Cet appareil peut produire du monoxyde de carbone, un gaz sans odeur. L'utilisation de cet appareil en milieu clos peut causer la mort. Ne jamais utiliser cet appareil dans un lieu clos comme une caravane, une tente, une voiture ou une maison.



À UTILISER AVEC UNE BOUTEILLE DE PROPANE DE 9.1 kg (20 lb) AVEC UNE CONNEXION DE TYPE 1 OU AVEC DU GAZ NATUREL APRÈS QUE L'ENSEMBLE DE CONVERSION A ÉTÉ INSTALLÉ . (CETTE INSTALLATION DOIT ÊTRE FAITE PAR UN PROFESSIONNEL) .

Pour obtenir des renseignements supplémentaires concernant l'entretien des dessus de table en pierre frittée, visitez notre site Internet à l'adresse suivante : www.agio-usa.com/claycare ou www.agio-usa.com/porcelaincare ou téléphoner à notre service à la clientèle à les États-Unis et Canada au 1-888-383-1932, 9 h à 17 h (HNE) du lundi au vendredi (en anglais et français).

AVERTISSEMENT : Avant de placer la le couvercle sur le brûleur, assurez-vous que le foyer a été arrêté et le brûleur a refroidi complètement.

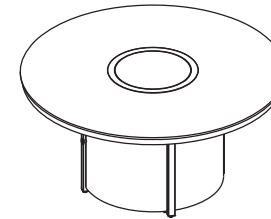
AVERTISSEMENT : Si les renseignements dans ce manuel ne sont pas suivis exactement, un incendie ou une explosion peuvent arriver, en provoquant des dommages de la propriété, une blessure personnelle ou un décès.

AVERTISSEMENT : Il est DANGEREUX d'utiliser ce produit pour la cuisson!

Advertencia

Instalador: Deje estas instrucciones al consumidor. Consumidor: Conserve estas instrucciones para referencia futura.

⚠ ¡PELIGRO!
Si huele a gas:
PELIGRO DE FUEGO O EXPLOSIÓN
• cierre el suministro de gas del aparato.
• Extinga cualquier llama abierta.
• si el olor sigue, salir del área inmediatamente.
• Después de dejar el área, llame a su proveedor de gas o departamento de bomberos.
No seguir estas instrucciones podría causar el fuego o la explosión, que podría causar daño a la propiedad, lesiones personales o muerte.



⚠ ADVERTENCIA:
una instalación, ajuste, modificación, reparación o mantenimiento inadecuados pueden causar daños a la propiedad, daños personales e incluso la muerte. Consulte el manual de información del propietario facilitado con este aparato. La instalación y las reparaciones deben realizarlas un instalador cualificado, una agencia de servicios o un proveedor de gas.

⚠ ADVERTENCIA:
No almacene o use gasolina u otros vapores y líquidos inflamables en cercanía con este o cualquier otro electrodoméstico. No almacene cilindros de gas desconectados cerca de este o cualquier otro electrodoméstico.

⚠ ADVERTENCIA:
UTILICE ÚNICAMENTE REFACCIONES Y ACCESORIOS APROBADOS POR EL FABRICANTE. EL USO DE REFACCIONES O ACCESORIOS NO APROBADOS PUEDE INVALIDAR LA GARANTÍA DE ESTE PRODUCTO Y DAR COMO RESULTADO UNA SITUACIÓN PELIGROSA. POR FAVOR CONTACTARNOS PARA SOLICITAR INFORMACIÓN SOBRE MANGUERAS DE REPUESTO, TERMOPARES, ELECTRODOS, MÓDULOS DE ENCENDIDO Y HIELO DE FUEGO (GLASS BEADS).

⚠ Si no sigue exactamente la información. En este manual, puede surgir fuego o una explosión causando daño a la propiedad, lesiones personales, o la pérdida de vida.

⚠ ADVERTENCIA: Para uso en exteriores solamente.
La instalación y el mantenimiento deben ser realizados por un técnico calificado, una agencia de servicio autorizada o el proveedor de gas.

⚠ PELIGRO RIESGO DE EXHALACIÓN DE MONÓXIDO DE CARBONO
Este aparato puede producir monóxido de carbono, el cual no tiene olor. Su uso en un espacio cerrado puede ser mortal. No use nunca este aparato en un espacio cerrado, como puede ser una casa rodante, una casa de campaña, un auto o el interior de una casa.



PARA USARSE ÚNICAMENTE CON CILINDROS DE GAS PROPANO DE 9.1 kg (20 lb) CON CONEXIÓN TIPO 1 O PARA USARSE CON GAS NATURAL DESPUÉS DE HABER INSTALADO EL KIT DE CONVERSION (REQUIERE INSTALACIÓN PROFESIONAL).

Para obtener información adicional y más detallada sobre el cuidado del tablero de la mesa de piedra sinterizada, visite nuestro sitio web en www.agio-usa.com/service-center/maintenance/ o llame a nuestro Centro de Servicio al Cliente en los Estados Unidos y Canadá al teléfono 1-888-383-1932, de 9 am a 5 pm, de lunes a viernes, hora del este E.U.A. (Teléfono y servicios no válidos en México).

ADVERTENCIA: El área del electrodoméstico debe mantenerse despejada y libre de materiales combustibles, gasolina y otros vapores y líquidos inflamables.

ADVERTENCIA: No use este aparato si alguna de sus partes ha sido sumergida en el agua. Llame de inmediato a un servicio técnico culificado para revisar el electrodoméstico y reemplazar todas las piezas del sistema de control y del sistema de gas que haya estado expuesto bajo el agua.

ADVERTENCIA: NO ES SEGURO de usar este producto para cocinar!

ITM. / ART. 1934053
7 PIECE SLING DINING SET WITH FIRE

**IMPORTANT, RETAIN FOR FUTURE REFERENCE: READ CAREFULLY
THIS ITEM IS INTENDED FOR OUTDOOR DOMESTIC USE ONLY. NOT FOR COMMERCIAL USE.**



Missing parts or damaged parts ?

Please call our Customer Service Center, US & Canada : 1-888-383-1932,
Monday - Friday, 9:00 AM - 5:00 PM Eastern Time, English & French.
Email: customerservice@agio-usa.com

For additional support on care and maintenance of your Agio outdoor furniture please visit our website
at: www.agio-usa.com/service-center/maintenance/ or <http://www.agio-usa.com/service-center/costco-international>.

PREPARATION

Before beginning to assemble this product, make sure all parts are present. Compare parts with package contents list and hardware contents list. If any parts are missing or damaged, do not attempt to assemble this product. Stop and call our customer service center.

Manpower Suggested for Assembly : 2 Adults Recommended. Tools Required for Assembly: Wrench (included).

SAFETY INFORMATION

Please read and understand this entire manual before attempting to assemble or install the product. It should not be used as a toy or tool. Children should not engage in the operation, assembly, removal, or disassembly of the product.

Table Of Contents

Warning / Avertissement / Advertencia.....	1-3
Care And Maintenance.....	6
Safety Information.....	7-11
Troubleshooting.....	12
Entretien et maintenance.....	14
Consignes de sécurité.....	15-19
Dépannage	20
Cuidados y mantenimiento.....	22
Información de seguridad.....	23-27
Solución de problemas.....	28
Swivel Chair Parts List / Liste des pièces de la chaise pivotante / Lista de piezas de la silla giratoria	29
Swivel Chair Assembly / Assemblage de la chaise pivotante / Ensamblaje de la silla giratoria.....	30-33
Fire Table Parts List / Liste des pièces du table-braséro / Lista de piezas de la chimenea.....	34-35
Fire Table Assembly / Assemblage du table-braséro / Ensamblaje de la chimenea.....	36-43
Furniture Cover / Housse de protection / Cubierta de los muebles.....	44
Distro Address / Adresse du distributeur / Dirección del distribuidor.....	45

Care And Maintenance

FRAMES

Cleaning - Use mild soap and warm water. Do not use abrasive materials, cleaners, or bleach products. Rinse with clean water and dry thoroughly.

Maintenance - Periodically clean and dry thoroughly. Be sure to drain any water accumulated inside the frames. To thoroughly drain frames, remove foot caps and tilt the frames, if necessary, to remove all water. This is critical. Water allowed to accumulate inside the frames and then exposed to sub-freezing temperatures can cause damage to the frame tubing. Such damage is not covered under warranty. Always clean, drain, and dry thoroughly before storing for the winter. For best results, always store or cover your furniture with the provided furniture cover when not in use.

** When cleaning or moving large or heavy items, always have two people work together. Never drag furniture.

FABRICS (CUSHIONS / SLINGS)

PHIFERTEX® PREMIER CLEANING INSTRUCTIONS

1. Prepare simple cleaning solution using liquid dish detergent and water.

2. Clean fabric using a sponge or soft cloth dipped in solution.

3. Rinse thoroughly with clean water and air dry.

4. Avoid direct contact with oil-based products, which may cause accelerated aging of fabric. If direct contact occurs, clean promptly. See <http://phifertexpremier.com/cleaning/> for details.

Maintenance - The best way to maintain the beauty of cushions and slings is to store them in a dry area and out of the elements when not in use, or cover with commercially available outdoor furniture covers (included).

COVERS

Furniture covers are a great way to protect your set from harsh elements of weather and UV light. However, it is important to ensure furniture and covers are free of moisture and debris before covering. It is also necessary to promptly uncover furniture after rain and during periods of high humidity to prevent moisture build up. Failure to do so can lead to permanent surface and finish damage.

SINTERED STONE TABLE TOP

The Sintered Stone top is made to be durable and stain resistant. Sintered stone is formed using a unique process which fuses minerals together to create a full-bodied slab with unmatched performance characteristics.

CARE AND MAINTENANCE

Unlike other stone materials, sintered stone doesn't have to be sealed. It is also extremely easy to clean, requiring no special formulas or treatments. See Cleaning Instructions for more information.

CLEANING

The Sintered Stone is virtually maintenance free. Just clean the table top with mild soap and water. Rinse with clean water. Wipe it dry with a clean, white cloth to eliminate streaks or residue. Never use steel wool, scouring creams, abrasive cleansers, acids, or petroleum-based product to clean it. Accidental spills should be immediately cleaned as described above.

RECOMMENDATIONS

Use coasters and placemats to protect your table top. Coasters will help absorb sweating by beverage containers and prevent hot containers from leaving rings. Use trivets or hot pads between dishes and the table top to minimize rapid heat transfer. The table top can rapidly draw heat from a hot dish and potentially crack the dish. Cover your dining set with the provided outdoor furniture cover when not in use.

For additional and more detailed information / sintered stone table top care, visit our website at www.agio-usa.com/service-center/maintenance/ or call our Customer Service Center in the US and Canada at 1-888-383-1932, 9:00 am - 5:00 pm Eastern Time, Monday - Friday (English & French).

WARRANTY

This product is covered under the manufacturer's warranty against defects in materials and workmanship. The warranty does not cover damage due to neglect, abuse, or weather related damage. To view our complete warranty, please visit our website at <https://agio-usa.com/service-center/warranty-registration/>.

Safety Information

During initial firing of fire pit, please stay away from the fire pit for 20 minutes as burner media (glass beads) may pop and hit someone on the face or eyes.

Do NOT ignite or use the fire pit if the burner media (glass beads) are wet. Ensure the burner media are completely dry before igniting as intense heat could cause the wet media to crack and pop.

The installation must conform with local codes or, in the absence of local codes, with the National Fuel Gas Code, ANSI Z223.1/NFPA 54; International Fuel Gas Code.; Natural Gas and Propane Installation Code, CSA B149.1; or Propane Storage and Handling Code, B149.2, as applicable.

The appliance area must be kept clear and free from combustible materials, gasoline and other flammable vapors and liquids.

Do not use this appliance if any part has been under water. Immediately call a qualified service technician to inspect the appliance and to replace any part of the control system and any gas control which has been under water.

Children and adults should be alerted to the hazards of high surface temperatures and kept at a safe distance to avoid burns or clothing ignition.

Young children should be carefully supervised when they are anywhere near the appliance.

Clothing or other flammable material should not be hung from the appliance, or placed on or near the appliance.

Any screen or guard removed for servicing an appliance must be replaced prior to operating the appliance.

Installation and repair should be done by a qualified service person. The appliance should be inspected before use and at least annually by a professional service person. More frequent cleaning may be required as necessary. It is imperative that the control compartments, burners and circulating air passageways of the appliance be kept clean.

Do NOT burn solid fuels in this gas fireplace.

Do NOT ignite the burner before pouring all of the burner media (glass beads) into the burner pan. The media must be evenly distributed over the burner pan.

It is UNSAFE to use this product for cooking!

CAUTION: The propane gas pressure regulator provided with this appliance must be used. This regulator is set for an outlet pressure of 27.94 cm (11 in) in water column. This outdoor gas appliance is not intended to be installed in or on recreational vehicles and/or boats.

Before each use of this gas appliance, open the LP (Liquid Propane) Tank Drawer and inspect the LP Hose. If there is evidence of excessive abrasion or wear, or the hose is cut, it must be replaced prior to the gas appliance being put into operation. Use only the replacement hose assembly specified in this manual. Inspect the burner before each use of the appliance. The burner must be replaced prior to the appliance being put into operation if it is evident that the burner is damaged. Use only the burner listed in these instructions.

Keep the fuel supply hose away from any heated surfaces.

Safety Information

IMPORTANT SAFETY INFORMATION ABOUT PROPANE (LP) GAS

A LP-gas cylinder for use with this appliance must have a capacity of 9.1 kg / 20 lb. and must be equipped with a Type I connector and an OPD (overfill protection device). Figure 1

The LP-gas supply cylinder to be used must be constructed and marked in accordance with the specification for LP-gas cylinders of the U.S. Department of Transportation (DOT) or the National Standard of Canada, CAN/CSA-B339, Cylinder, Sphere and Tubes for the Transportation of Dangerous Goods.

- The cylinder supply system must be arranged for vapor withdrawal.
- The cylinder used must include a collar to protect the cylinder valve.
- The cylinder should have an approx height of 4.5 cm (1.7 in) and approx width of 3.1 cm (1.2 in).
- This appliance shall be used only outdoors in a well-ventilated space and shall not be used in a building, garage, or any other enclosed space.
- When this appliance is not in use, the gas must be turned off at the supply cylinder.
- Storage of this appliance indoors is permissible only if the cylinder is disconnected and removed from the appliance.
- Cylinders must be stored outdoors in a well-ventilated area out of the reach of children. Disconnected cylinders must have threaded valve plugs tightly installed and must not be stored in a building, garage or any other enclosed areas.

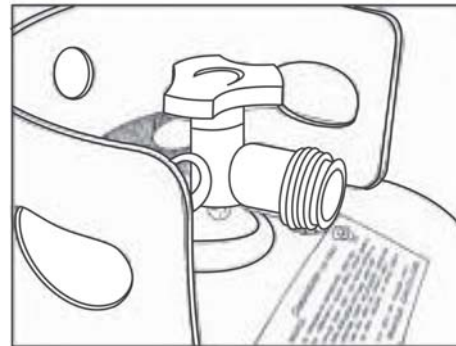
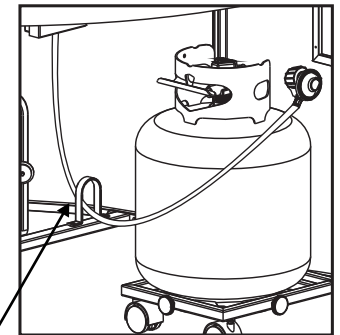


Figure 1



Regulator hose pointed down

Figure 2

The gas hose is routed through a “U” bracket to prevent the hose from coming in contact with the burner. DO NOT remove the hose from the “U” bracket. See Figure 2.

SPECIFICATIONS

The maximum inlet supply pressure, as follows: “Max gas supply: 6922 in wc (1723 kPa)”		
INPUT	60.000 Btu / hr (17.6kW)	
Clearances to combustible surfaces	Sides: 60.9 cm / 23.9 in	Top: 182.8 cm / 71.9 in
Propane Regulator Pressure	2.74 kPa / 11 in water column	
Natural Gas Inlet Pressure	1.74 kPa / 7 in water column	

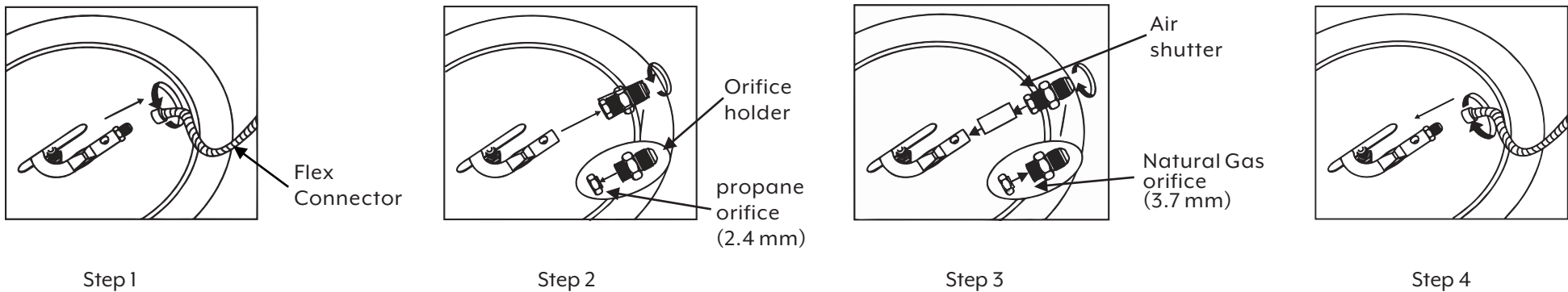
Safety Information

NATURAL GAS CONVERSION

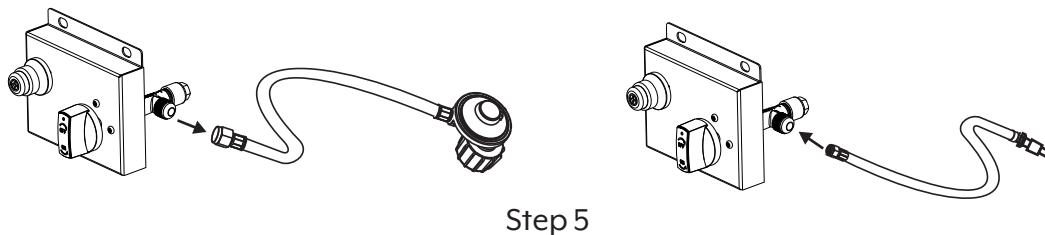
Natural gas conversion must be performed only by your natural gas provider or service company.

1. SHUT OFF THE GAS SUPPLY TO THE UNIT AND ANY NEARBY ELECTRICAL SOURCE OR APPLIANCES.

2. Below the burner, carefully disconnect flex connector attached to the orifice holder (see step 1).
3. Carefully unscrew the orifice holder from the burner pipe (see step 2).
4. Remove the propane orifice from the holder and replace with the natural gas orifice (see step 2).
5. Install the air shutter over the burner pipe to cover the air holes. Then reattach the orifice holder to the burner pipe (see step 3).
6. Reattach the flex connector to the orifice holder. (see step 4).



7. To convert the regulator from propane to natural gas, the appliance must be isolated from the gas supply piping system by closing its individual manual shut off valve. Ensure any pressure testing of the gas supply piping system is at test pressure equal to or less than 1/2 psi (3.5 kPa)
8. Remove the propane rubber hose from valve and replace with 5/8 in (1.5 mm) in natural gas pipe (see step 5, natural gas pipe package is not provided).
9. Restore your gas supply and check ALL of the connections for leaks using a solution of soapy water. If a leak is discovered and any bubbles are seen, close the main gas valve and re-tighten ALL the connections. **NEVER USE A FLAME TO CHECK FOR GAS LEAKS!**



Safety Information

Stick the conversion label on the rating plate as shown in Figure 3.

Metal Rating Plate

Serial Number : _____	Model Number : WT17YL
Numéro de série	Numéro de modèle

This appliance has been converted to use Natural Gas. Input 55.000 BTU / hr (16.1 kw).
Max Gas Supply Pressure 7 in w.c. (1.74 kPa) Min. Gas Supply Pressure 5 in w.c. (1.24 kPa).

Cet appareil a été converti pour être utilisé avec du gaz naturel. Entrée 55.000 BTU / hr (16.1 kw).
Pression maximale d'alimentation en gaz 7 po colonne d'eau (1.74 kPa).
Pression minimale d'alimentation en gaz 5 po colonne d'eau (1.24 kPa).

For Outdoor Use Only. If Stored Indoors, Detach and Leave Cylinder Outdoors.
The gas supply must be turned off at the propane gas supply cylinder when this appliance is not in use
The instruction manual contains important information necessary for the proper assembly and safe use of the appliance.
Read and follow all warnings and instructions before assembling and using the appliance.
Follow all warnings and instructions when using the appliance.
If instructions or parts are missing, contact [1-888-383-1932, 9:00 am---5:00 pm](tel:1-888-383-1932).

Pour utilisation à l'extérieur seulement. Si l'appareil est entreposé à l'intérieur, enlever les bouteilles et les laisser à l'extérieur.
Ne branchez pas à une source de gaz externe.
La bouteille de GPL doit être débranchée si cet appareil n'est pas utilisé.
Cette notice contient des renseignements importants permettant un assemblage adéquat et à une utilisation sécuritaire de l'appareil.
Lire et suivre toutes les mises en garde et toutes les instructions avant l'assemblage et l'utilisation de l'appareil.
Suivre toutes les mises en garde et toutes les instructions lors de l'utilisation de l'appareil.
Si vous n'avez pas toutes les instructions ou toutes les pièces, communiquez avec [1-888-383-1932, 9:00 am---5:00 pm](tel:1-888-383-1932).

Conversion Label

Figure 3

BATTERIES

Make sure the control knob is in the "OFF" position. Unscrew the push button cap on the ignition module located on the control panel to access the battery compartment. The ignition module requires one Alkaline AA size battery (Included in the hardware pack). The negative (-) end goes in first. See Figure 4. Dispose of battery safely as it may explode or leak if charged or disposed of in a fire.

CAUTIONS: BATTERY INSTRUCTIONS

- Always purchase the correct size and grade of battery most suitable for the intended use.
- Always replace the whole set of batteries at one time, taking care not to mix old and new ones, or batteries of different types.
- Clean the battery contacts and also those of the device prior to battery installation.
- Ensure the batteries are installed correctly with regard to polarity (+ and -).
- Remove batteries from equipment which is not to be used for an extended period of time.
- Remove used battery promptly.

For recycling and disposal of battery information, please check the internet for local recycling centers and / or follow local government regulations.

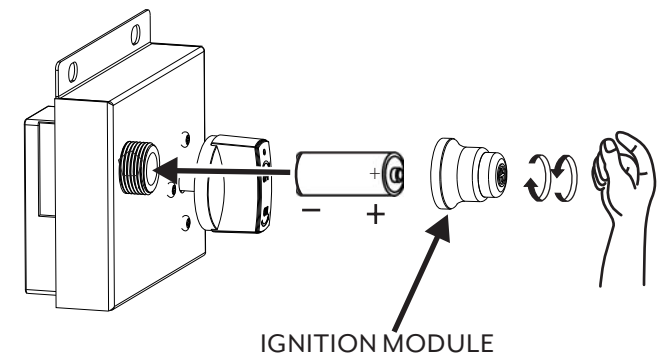


Figure 4

Safety Information

Pull the handle to release the door and place the LP tank on the rack. Connect the regulator as shown in Figure 5. Turn the black handle clockwise to tighten. Turn the handle counterclockwise to remove. The hose must point down. Check that the valve is turned all the way clockwise to the "OFF" position. Open the tank valve. Apply a solution of soapy water to the tank-regulator connection and to the valve-hose connection to check for leaks. If soap bubbles continue to form, the connection has a leak. If a leak is found, close the tank valve and tighten all connections. **NEVER USE A FLAME TO CHECK FOR LEAKS.**

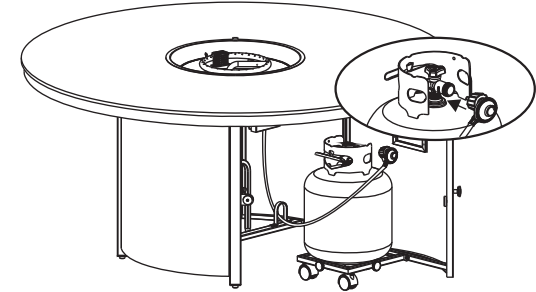


Figure 5

MAINTENANCE

The flames should look like those in Figure 6. To clean the burner, use a soft brush after the burner has cooled completely. Never use a vacuum cleaner on the burner. It is recommended to store the fire table indoors during winter if it will be subjected to freezing temperatures. The LP cylinder must be disconnected and removed from the appliance before the appliance can be stored indoors.

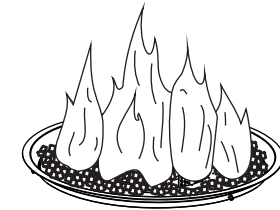


Figure 6

LIGHTING INSTRUCTIONS

Warning: If these instructions are not followed exactly, a fire or explosion may result causing property damage, personal injury, or loss of life.

1. Read instructions before lighting.
2. Push the control knob in and turn the knob to ON.
3. Press the ignitor button to light the burner. Release the control knob after 15 seconds. If the burner does not light, wait 5 minutes, repeat.
4. Adjust the flame to the desired amount by using the control knob. See Figure 7.

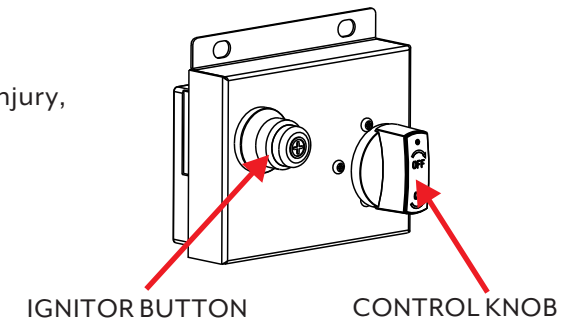


Figure 7

Troubleshooting

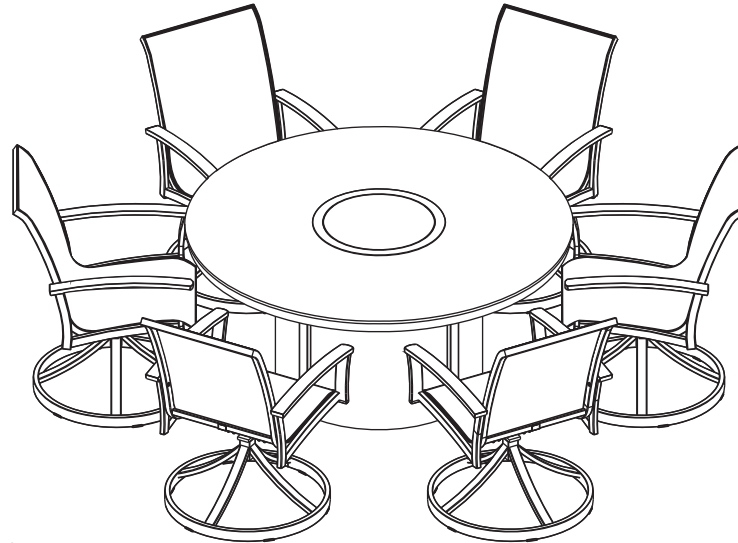
	Symptom	Possible Causes	Corrective Actions
1.	Fire won't light	A. No LP in tank, or NG main not turned on.	Check the LP (propane) tank. You may be out of gas, or check Natural Gas valve at main.
		B. Plugged burner orifice.	Check the burner orifice for stoppage. Remove stoppage.
		C. Battery needs replacing.	Make sure there is a clicking sound when you press the igniter button. If no clicking sound, make sure you installed the battery correctly, with the negative side going into the battery compartment first. If the ignitor is still not working, replace with a brand new AA 1.5 V battery. If unit still does not operate, it may require cleaning or replacement. Call our Customer Service Center at 1-888-383-1932 for assistance. Monday - Friday, 9:00 am - 5:00 pm Eastern Time, English & French.
2.	Blue flames.	A. This is a result of normal operation and flames will begin to yellow as unit is allowed to burn for 16-20 minutes.	Do nothing.
		B. Improper air / fuel mixture related to air shutter position.	Close air shutoff. (for LP. Leave 1/4 in open, natural gas 1/16 in open)

	Symptom	Possible Causes	Corrective Actions
3.	Metallic noise	A. Noise is caused by metal expanding and contracting as it heats up and cools down, similar to the sound produced by a furnace or heating duct. This noise does not affect the operation or longevity of the appliance.	Do nothing.
4.	Decorative beads cracking or splitting.	A. Heat and /or abrupt temperature changes.	This is a property of glass and may happen occasionally. Do nothing. This is completely normal.

ITM. / ART. 1934053

ENSEMBLE REPAS 7 PIECES POUR L'EXTÉRIEUR AVEC FOYER

**IMPORTANT, À CONSERVER POUR DE FUTURS BESOINS DE RÉFÉRENCE : À LIRE SOIGNEUSEMENT
CET ARTICLE EST DESTINÉ À UN USAGE DOMESTIQUE EXTÉRIEUR UNIQUEMENT.
NON CONÇU POUR UNE UTILISATION COMMERCIALE.**



Des questions, des pièces manquantes, des problèmes ?

Avant d'aller chez le fournisseur, appeler, aux États-Unis et au Canada, notre service à la clientèle au 1-888-383-1932, du lundi au vendredi de 9 h à 17 h (HNE) (en anglais et français), ou écrire à customerservice@agio-usa.com.

Pour plus d'informations sur l'entretien et la maintenance de votre mobilier d'extérieur Agio, veuillez consulter notre site à l'adresse : www.agio-usa.com/service-center/maintenance/ or <http://www.agio-usa.com/service-center/costco-international>.

PRÉPARATION

Avant de commencer le montage, vérifier qu'il ne manque aucune pièce. Comparer le contenu de l'emballage avec la liste des pièces et de la quincaillerie. Si une pièce manque ou est brisée, ne pas assembler le produit ; appeler le service à la clientèle. Main-d'oeuvre suggérée pour l'assemblage : 2 personnes. Outils requis : Clé (comprise).

▲ CONSIGNES DE SÉCURITÉ

Lire attentivement le présent guide avant de commencer l'assemblage du produit. Ce n'est ni un jouet ni un outil. Les enfants ne doivent pas actionner, assembler, déplacer ou démonter le produit.

Entretien et maintenance

CADRES

Nettoyage : utiliser un savon doux et de l'eau tiède. Ne pas utiliser d'abrasifs, de détergents, ou d'agents de blanchiment. Rincer à l'eau claire et bien sécher.

Entretien : périodiquement, nettoyer et sécher soigneusement. Bien drainer toute l'eau accumulée dans les cadres. Pour ce faire, enlever le capuchon de pattes et incliner les cadres, si nécessaire, pour en faire sortir toute l'eau. Ceci est très important. L'eau qui s'accumule dans les cadres, puis est exposée à des températures sous zéro, peut endommager les tubes des cadres. De tels dommages ne sont pas couverts par la garantie. Toujours nettoyer, drainer et sécher soigneusement avant d'entreposer pour l'hiver. Pour de meilleurs résultats, toujours entreposer ou recouvrir le mobilier qui n'est pas utilisé.

** Il est recommandé que deux personnes nettoient ou bougent les articles lourds ou encombrants. Ne jamais traîner le mobilier.

TISSUS (COUSSINS / LANIÈRES)

PHIFERTEX® PREMIER INSTRUCTIONS DE NETTOYAGE

1. Préparez une solution de nettoyage simple en utilisant du détergent à vaisselle liquide et de l'eau.

2. Nettoyez le tissu en utilisant une éponge ou un chiffon doux trempé dans une solution.

3. Rincer abondamment avec eau propre et séchage à l'air.

4. Évitez le contact direct avec des produits à base d'huile, ce qui peut causer vieillissement accéléré de en tissu. Si contact direct se produit, nettoyez rapidement. Visite

<http://phifertexpremier.com/cleaning/> para obtener más detalles.

Entretien : pour préserver l'esthétique des coussins, nous recommandons de ranger le mobilier dans un endroit sec à l'abri des intempéries ou de le couvrir avec une housse pour meubles (comprise) d'extérieur lorsqu'il n'est pas utilisé.

COUVERCLE

Les couvre-meubles sont un excellent moyen de protéger votre ensemble de meubles de patio des éléments climatiques et des rayons UV. Par contre, il est important de s'assurer que les couvertures et les meubles sont exempts de moisissures et de débris avant de les couvrir. Il est aussi nécessaire de rapidement découvrir les meubles après la pluie et durant les périodes de grande humidité afin de prévenir l'accumulation de moisissure. Sinon, cela pourrait mener à des dommages permanents des surfaces et des finitions.

DESSUS DE TABLE EN PIERRE FRITTÉE

Votre nouveau dessus de table en pierre frittée est conçu pour être durable et résistant aux taches. La pierre frittée est formée à l'aide d'un processus unique qui fusionne les minéraux pour créer une plaque solide dont les caractéristiques de performances sont inégalées.

SOINS ET ENTRETIEN

Contrairement à d'autres matériaux, la pierre frittée n'a pas besoin d'être scellée. Elle est également très facile à nettoyer et ne nécessite pas d'entretien ou de traitements particuliers. Consultez les instructions de nettoyage pour en savoir plus.

NETTOYAGE

La pierre frittée ne demande pratiquement aucun entretien. Il suffit de nettoyer le dessus de table avec de l'eau et un savon doux, puis de le rincer à l'eau claire. Essayez-le avec un chiffon blanc et propre pour éliminer les traces ou les résidus. N'utilisez jamais de laine d'acier, de crème à récurer, de nettoyeurs abrasifs, d'acides ou de produits à base de pétrole pour le nettoyage. Les déversements accidentels doivent être immédiatement nettoyés conformément à la procédure décrite ci-dessus.

RECOMMANDATIONS

Utilisez des sous-verres et des sets de table pour protéger votre table. Les sous-verres permettent d'absorber la condensation produite par les contenants de boissons et d'éviter que les récipients chauds ne laissent des auréoles. Utilisez des dessous-de-plat pour limiter le transfert rapide de la chaleur. Le dessus de table peut absorber rapidement la chaleur d'un plat brûlant et potentiellement fissurer le plat. Recouvrez votre ensemble de salle à manger avec une housse pour meubles d'extérieur lorsque vous ne l'utilisez pas.

Pour obtenir des renseignements supplémentaires concernant l'entretien des dessus de table en pierre frittée, visitez notre site Internet à l'adresse suivante :

www.agio-usa.com/claycare ou www.agio-usa.com/porcelaincare ou téléphoner à notre service à la clientèle à la clientèle à les États-Unis et Canada au 1-888-383-1932, 9 h à 17 h (HNE) Du Lundi Au Vendredi (en anglais et français).

GARANTIE

Ce produit est couvert par la garantie du fabricant contre les défauts de matériaux et de fabrication. La garantie ne couvre pas les dommages dus à la négligence, à l'abus ou aux intempéries. Pour consulter notre garantie complète, veuillez visiter notre site Web à l'adresse suivante : <https://agio-usa.com/service-center/warranty-registration/>.

Consignes de sécurité

Pendant le allumage initial de brasero, veuillez vous en écarter pendant 20 minutes puisque les perles de verre sont susceptibles de sauter et d'atteindre le visage ou les yeux des personnes alentour.

Ne PAS utiliser ou allumer le foyer au cas les perles de verre seraient humides. Assurez-vous que les diffuseurs sont complètement secs avant d'allumer le foyer la chaleur intense pourrait fendre ou éclater les diffuseurs.

L'installation doit être conforme aux codes locaux ou, en leur absence, au National Fuel Gas Code, ANSI Z223.1/NFPA 54 ; à l'International Fuel Gas Code ; au Natural Gas and Propane Installation Code, CSA B149.1 ; ou au Propane Storage and Handling Code, B149.2.

Il ne doit jamais y avoir du matériaux combustible, essence et autres vapeurs et liquides inflammables, dans la zone se trouve l'appareil.

Ne pas utiliser cet appareil si l'une de ses pièces a été immergée dans l'eau. Appeler immédiatement un technicien de service qualifié afin qu'il inspecte l'appareil et remplace toute pièce du système de contrôle et tout contrôle de gaz qui aurait été immergé.

Les enfants et les adultes doivent être prévenus des dangers des hautes températures sur les surfaces et doivent rester à une distance sécuritaire pour éviter les brûlures ou l'inflammation des vêtements.

Les jeunes enfants doivent être attentivement supervisés quand ils se trouvent à proximité de l'appareil.

Les vêtements et autres matériaux inflammables ne doivent ni être suspendus à l'appareil, ni placés dessus ou à proximité.

Tout écran ou élément de protection retiré pour l'entretien de l'appareil doit être remis avant de le faire fonctionner à nouveau.

L'installation et les réparations doivent être faites par un technicien d'entretien qualifié. L'appareil doit être inspecté avant son utilisation et au moins une fois par an par un professionnel. Des nettoyages plus fréquents peuvent s'avérer nécessaires. Il est impératif que les compartiments de contrôle, les brûleurs et les passages où l'air circule dans l'appareil soient gardés propres.

Ne PAS faire brûler de combustibles solides dans ce foyer à gaz.

N'allumez PAS le brûleur avant d'avoir versé tous les tous les diffuseurs de chaleurs (perles de verre) dans le bac du brûleur. Les diffuseurs de chaleurs doivent être répartis uniformément sur le brûleur.

Il est DANGEREUX d'utiliser ce produit pour la cuisson!

AVERTISSEMENT : le régulateur de pression de gaz de propane fourni avec cet appareil doit être utilisé. Ce régulateur est installé pour une pression de 27.94 cm (11 po) de colonne d'eau.

Cet appareil à gaz extérieur n'est pas conçu pour être installé dans ou sur un véhicule récréatif et / ou un bateau.

Avant chaque utilisation de cet appareil au gaz, ouvrir le tiroir du réservoir de GPL (gaz de pétrole liquéfié) et inspecter le tuyau de gaz. S'il est évident qu'il y a de l'usure ou de l'abrasion excessive, ou si le tuyau est coupé, il doit être remplacé avant que l'appareil au gaz soit mis en marche. N'utiliser que l'ensemble de tuyaux de remplacement spécifié dans ce manuel. Inspecter le brûleur avant chaque utilisation de l'appareil. Le brûleur doit être remplacé avant que l'appareil soit mis en opération s'il est évident qu'il a été endommagé. N'utiliser que le brûleur indiqué dans ces instructions.

Tenir le tuyau d'alimentation éloigné de toute surface chaude.

Consignes de sécurité

Une bouteille contenant du gaz (GPL) doit avoir une contenance de 9.1 kg (20 lb) pour être utilisée avec cet appareil et être équipée d'un connecteur de type 1 et d'un OPD (appareil de protection de trop-plein). Voir la figure 1.

La bouteille de gaz GPL utilisée doit avoir été fabriquée et marquée selon les spécifications pour les bonbonnes de gaz GPL de l'U.S. Department of Transportation (DOT) ou la norme CAN / CSA-B339, bouteilles et tubes utilisés pour le transport des matières dangereuses de l'Association canadienne de normalisation.

- Le système d'alimentation de la bonbonne doit être préparé pour la sortie de la vapeur.
- La bonbonne utilisée doit comprendre un collier de protection de sa valve.
- Le cylindre doit avoir une hauteur d'environ 4.5 cm (1.7 po) et une largeur d'environ 3.1 cm (1.2 po).
- Cet appareil sera utilisé seulement à l'extérieur dans un espace bien ventilé et ne sera pas utilisé dans un bâtiment, un garage ou tout autre espace clos.
- Quand cet appareil n'est pas utilisé, l'alimentation en gaz de la bonbonne doit être fermée.
- L'entreposage de cet appareil à l'intérieur n'est autorisé que si la bonbonne est déconnectée et retirée de l'appareil.
- Les bonbonnes doivent être entreposées à l'extérieur dans une zone bien ventilée et hors de la portée des enfants. Les bonbonnes déconnectées doivent avoir des bouchons de valve filetés installés serrés et ne doivent pas être entreposées dans un bâtiment, un garage ou tout autre espace clos.

Le tuyau de gaz est installé à l'aide d'une pièce de fixation en U de manière à ne pas venir en contact avec le brûleur. Ne pas retirer la pièce de fixation en U. Voir la figure 2.

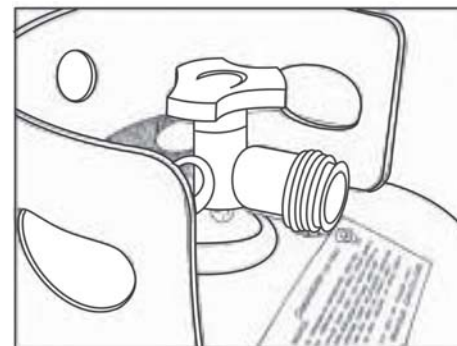


Figure 1

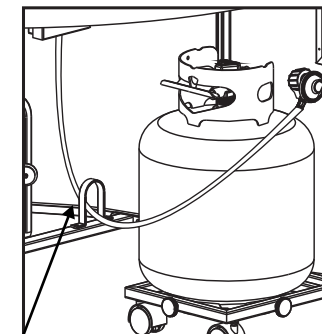


Figure 2

Tuyau du détendeur
tourné vers le bas

CARACTÉRISTIQUES

La pression de approvisionnement d'entrée maximum est comme suit : "Approvisionnement en gaz maximum : 6922 in wc (1723 kPa)"		
ENTRÉE	60.000BTU GRAND FEU(17.6kW)	
Dégagement par rapport aux surfaces combustibles	latéral 60.9 cm / 23.9 po	supérieur 182.8 cm / 71.9 po
Pression de régulation du propane	2.74 kPa / colonne d'eau de 11 po	
Pression d'entrée du gaz naturel	1.74 kPa / colonne d'eau de 7 po	

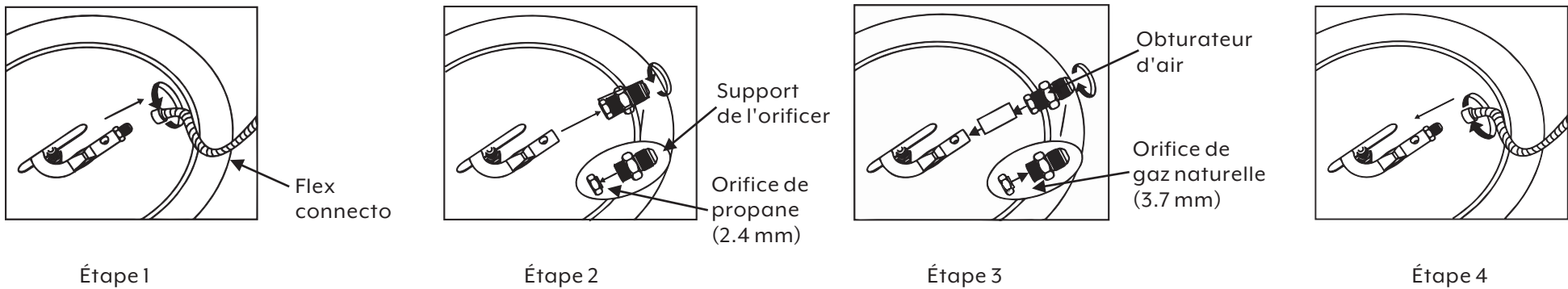
Consignes de sécurité

CONVERSION AU GAZ NATUREL

La conversion au gaz naturel doit être faite par le fournisseur de gaz naturel ou l'entreprise qui fait l'entretien.

1. ÉTEINDRE L'ALIMENTATION EN GAZ DE L'UNITÉ ET DE TOUTES LES SOURCES OU APPAREILS ÉLECTRIQUES PROCHES.

2. Sous le brûleur, déconnecter soigneusement le connecteur flexible attaché au support de l'orifice (voir étape 1).
3. Dévisser soigneusement le support de l'orifice du tuyau du brûleur (voir étape 2).
4. Enlever l'orifice de propane du support et le remplacer avec l'orifice de gaz naturel (voir étape 2).
5. Installer l'obturateur d'air sur le tuyau du brûleur pour couvrir les trous d'air. Réattacher ensuite le support de l'orifice au tuyau du brûleur (voir étape 3).
6. Réattacher le connecteur flexible au support de l'orifice (voir étape 4).

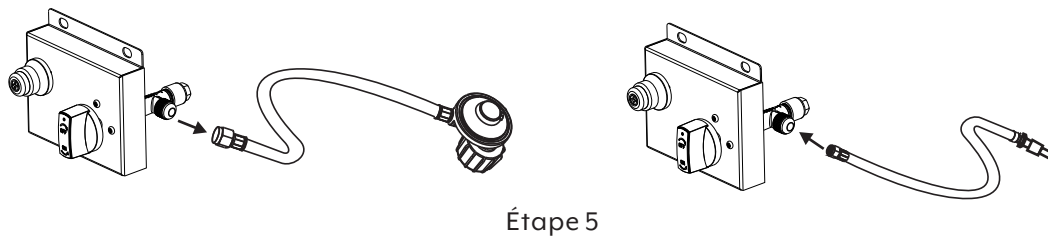


7. Pour convertir le détendeur de propane à gaz naturel, le dispositif doit être isolé du système de tuyau de l'alimentation en gaz en fermant la valve de fermeture manuelle individuelle. Vérifier que tout essais sous pression du système de tuyau d'alimentation en gaz est égal ou inférieur à 1/2 psi (3.5 kPa).

8. Enlever le tuyau en caoutchouc de propane de la valve et le remplacer avec un tuyau de gaz naturel 5/8 po (1.5 mm) (voir étape 5, l'ensemble de tuyau de gaz naturel n'est pas fourni).

9. Rétablir l'alimentation en gaz et vérifier TOUTES les connections pour les fuites en utilisant une solution d'eau savonneuse. Si une fuite est découverte et qu'on voit des bulles, fermer la valve de gaz principale et re-serrer TOUTES les connections.

NE JAMAIS UTILISER UNE FLAMME POUR VÉRIFIER LES FUITES DE GAZ !



Consignes de sécurité

Coller l'étiquette de conversion sur la plaque signalétique comme montré à la Figure 3.

Plaque signalétique

Serial Number : _____	Model Number : WT17YL
Numéro de série	Numéro de modèle

This appliance has been converted to use Natural Gas. Input 55.000 BTU / hr (16.1 kw).
Max Gas Supply Pressure 7 in w.c. (1.74 kPa) Min. Gas Supply Pressure 5 in w.c. (1.24 kPa).

Cet appareil a été converti pour être utilisé avec du gaz naturel. Entrée 55.000 BTU / hr (16.1 kw).
Pression maximale d'alimentation en gaz 7 po colonne d'eau (1.74 kPa).
Pression minimale d'alimentation en gaz 5 po colonne d'eau (1.24 kPa).

For Outdoor Use Only. If Stored Indoors, Detach and Leave Cylinder Outdoors.
The gas supply must be turned off at the propane gas supply cylinder when this appliance is not in use
The instruction manual contains important information necessary for the proper assembly and safe use of the appliance.
Read and follow all warnings and instructions before assembling and using the appliance.
Follow all warnings and instructions when using the appliance.
If instructions or parts are missing, contact [1-888-383-1932, 9:00 am---5:00 pm](tel:1-888-383-1932).

Pour utilisation à l'extérieur seulement. Si l'appareil est entreposé à l'intérieur, enlever les bouteilles et les laisser à l'extérieur.
Ne branchez pas à une source de gaz externe.
La bouteille de GPL doit être débranchée si cet appareil n'est pas utilisé.
Cette notice contient des renseignements importants permettant un assemblage adéquat et à une utilisation sécuritaire de l'appareil.
Lire et suivre toutes les mises en garde et toutes les instructions avant l'assemblage et l'utilisation de l'appareil.
Suivre toutes les mises en garde et toutes les instructions lors de l'utilisation de l'appareil.
Si vous n'avez pas toutes les instructions ou toutes les pièces, communiquez avec [1-888-383-1932, 9:00 am---5:00 pm](tel:1-888-383-1932).

Etiquette de conversion

Figure 3

PILES

S'assurer que le bouton de contrôle est sur « OFF » (Arrêt). Dévisser le capuchon du poussoir sur le module d'allumage situé sur le panneau de contrôle pour accéder au compartiment de piles. Le module d'allumage requiert une pile alcaline AA (1.5 V) (incluse dans la trousse de quincaillerie). Le pôle négatif (-) vient en premier. Voir la Figure 4. Éliminer la pile de façon sécuritaire. La pile peut exploser ou fuir si elle est jetée au feu.

AVERTISSEMENTS : INSTRUCTIONS POUR LES PILES

- Toujours acheter des piles de taille et de qualité appropriées et correspondant à l'usage prévu.
- Toujours remplacer toutes les piles de l'appareil en même temps, pour éviter d'utiliser d'anciennes piles avec des piles neuves, ou différents types de piles.
- Avant d'installer des piles, nettoyer le contact des piles et le contact de l'appareil.
- S'assurer que la polarité des piles (+ et -) est respectée au moment de l'installation.
- Enlever les piles de l'appareil si ce dernier ne sera pas en usage pendant un certain temps
- Retirer les piles usées immédiatement.

Pour recycler ou éliminer les piles de manière écologique, consultez internet ou votre annuaire téléphonique pour connaître les centres de recyclage près de chez vous, et connaître la réglementation locale.

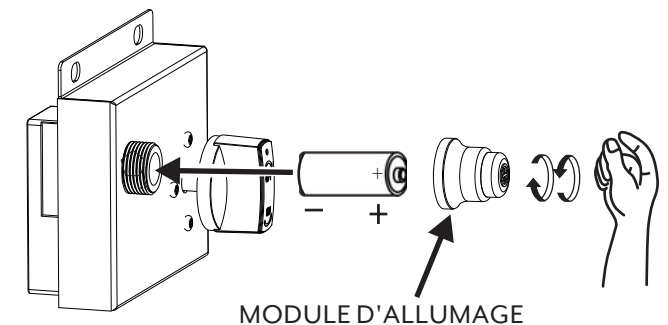


Figure 4

Consignes de sécurité

Tirez le manche pour lacher la porte et placez le réservoir de gaz propane sur le support. Connecter le détendeur tel que montré sur la Figure 5. Visser la poignée noire dans le sens des aiguilles d'une montre pour serrer. Tourner la poignée dans le sens contraire des aiguilles d'une montre pour la retirer. Le tuyau doit pointer vers le bas. Vérifier que le robinet est bien tourné à fond dans le sens des aiguilles d'une montre sur la position « Off » (Arrêt). Ouvrir le robinet de la bonbonne. Appliquer une solution d'eau savonneuse sur la connexion du détendeur de la bonbonne et sur celle du tuyau-robinet pour déceler d'éventuelles fuites. Si la solution fait des bulles, la connexion fuit. Dans ce cas, fermer le robinet de la bonbonne et resserrer les connexions.

NE JAMAIS UTILISER DE FLAMME POUR CHERCHER DES FUITES.

ENTRETIEN

Les flammes devraient ressembler à celles de la Figure 6. Pour nettoyer le brûleur, utiliser une brosse douce une fois qu'il a complètement refroidi. Ne jamais utiliser un aspirateur sur le brûleur. On recommande que le foyer extérieur soit entreposé à l'intérieur pendant l'hiver s'il risque de subir des températures sous zéro. Il faut débrancher la bouteille de l'appareil avant d'entreposer l'appareil à l'intérieur.

INSTRUCTIONS D'ALLUMAGE

Avertissement : si ces instructions ne sont pas suivies à la lettre, un incendie ou une explosion peut s'ensuivre et causer des dommages, des blessures, voire un décès.

1. Lisez des instructions avant allumage.
2. Poussez le bouton de contrôle et tourner le sur ON.
3. Tenir l'allumeur pour allumer le brûleur, relâcher le bouton de contrôle après 15 secondes ; si le brûleur ne s'allume pas, attendre 5 minutes, recommencer.
4. Réglez la flamme à l'intensité désirée avec le bouton de contrôle. Voir la Figure 7.

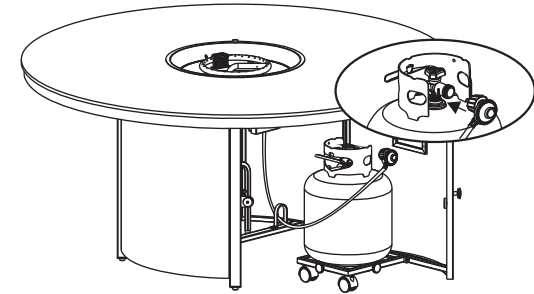


Figure 5

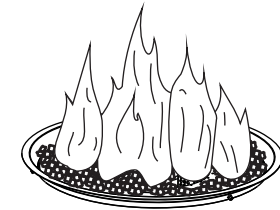


Figure 6

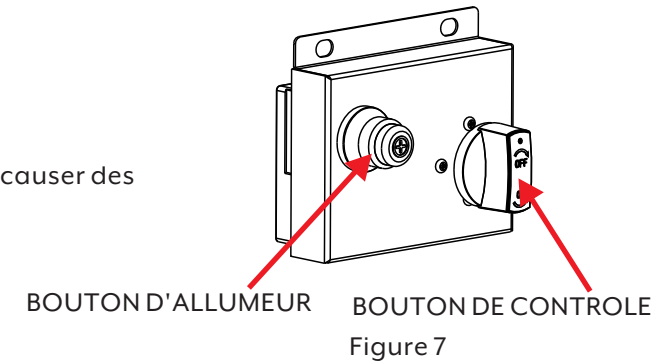


Figure 7

Dépannage

	Problème		Causes Possibles	Solutions
1.	Le feu ne s'allume pas	A.	La bouteille de propane est vide ou l'alimentation en gaz naturel n'est pas ouverte.	Vérifier le niveau de propane de la bouteille ou la soupape de l'alimentation en gaz naturel.
		B.	L'orifice du bruleur est bloqué.	Vérifier si le bruleur est bloqué. Le cas échéant, le débloquer.
		C.	La pile doit être changée.	Vérifier s'il y a un déclic lorsque le bouton d'allumage est pressé. s'il n'y a pas de déclic audible, vérifier que la pile est bien installée en insérant sa borne négative en premier dans le compartiment. Si l'appareil ne fonctionne toujours pas, remplacer la pile par une pile AA de 1.5 V neuve. Si le problème persiste, il faudra peut-être nettoyer ou remplacer l'appareil. Pour obtenir de l'aide, appeler notre service à la clientèle au 1-888-383-1932 (États-Unis). du lundi au vendredi de 9 h à 17 h (HNE) (en anglais et français).
2.	Les flammes sont bleues.	A.	La situation est normale; les flammes jauniront après 16 à 20 minutes d'utilisation.	Ne rien faire.
		B.	Le mélange d'air et de gaz est incorrect en raison de la position de l'obturateur d'air.	Fermer l'obturateur d'air (laisser une ouverture de 1/4 po (6 mm) pour les bouteilles de propane et de 1/16 po (1.5 mm) pour l'alimentation en gaz naturel).

	Problème		Causes Possibles	Solutions
3.	Un bruit métallique se fait entendre.	A.	Le bruit est causé par la dilatation et la contraction du métal lorsqu'il se réchauffe ou se refroidit, un peu comme le son produit par un calorifère ou des conduits de chauffage. Ce bruit ne nuit aucunement au fonctionnement ou à la longévité de l'appareil.	Ne rien faire.
4.	Les billes décoratives craquent ou se fendent.	A.	La chaleur est trop élevée, ou la température a changé brusquement.	En raison des propriétés du verre, cela peut se produire à l'occasion. Ne rien faire, la situation est complètement normale.

ITM. / ART. 1934053
SET DE COMEDOR CON CHIMENEA DE 7 PIEZAS

IMPORTANTE: CONSERVE PARA FUTURA REFERENCIA. LEA CUIDADOSAMENTE ESTE ARTÍCULO ES PARA USO DOMÉSTICO EN EXTERIORES SOLAMENTE. NO ES PARA USO COMERCIAL.



¿PREGUNTAS, PROBLEMAS, PIEZAS FALTANTES ?

Antes de regresar este producto a la tienda, comuníquese por favor con nuestro Departamento de Servicio a Clientes en los E.U.A. y Canadá, al tel. 1-888-383-1932, de 9 am a 5 pm, de lunes a viernes, hora del este E.U.A. (inglés y francés) o envíe un correo electrónico a customerservice@agio-usa.com (Teléfono y servicio no válido en México).

Visite nuestro sitio web para obtener más información sobre el cuidado y mantenimiento de sus muebles de exterior Agio:
www.agio-usa.com/service-center/maintenance/ o <http://www.agio-usa.com/service-center/costco-international>.

PREPARACIÓN

Antes de comenzar a ensamblar este producto, asegúrese que todas las piezas estén completas. Compare las piezas con el listado de contenido de piezas y de herramientas del empaque. No intente ensamblar el producto si faltase alguna pieza o si estuviera dañada. Si así fuera, no continúe y llame a nuestro centro de servicio al cliente. Mano de obra sugerida para el montaje: 2 personas. Herramientas requeridas para el ensamblaje: Llave Inglesa (incluida).

▲ INFORMACIÓN DE SEGURIDAD

Por favor lea con atención este manual completo antes de ensamblar o instalar el producto. Los niños no deben participar en la operación, el ensamblaje, remoción o del producto.

Cuidados y mantenimiento

ARMAZÓN

Limpieza - Use un jabón suave y agua tibia. No utilice materiales abrasivos, limpiadores o productos con blanqueador. Enjuague con agua limpia y seque por completo.

Mantenimiento - Limpie periódicamente y seque bien. Asegúrese de vaciar el agua acumulada dentro del armazón. Para vaciar los armazones, retire las tapas de las patas e incline los armazones, si es necesario, para sacar toda el agua. Esto es importante. Si se permite que se acumule el agua dentro de los armazones y luego se exponen a temperaturas de congelación, puede ocasionar un daño a la tubería del armazón. Tal daño no lo cubre la garantía. Siempre limpie, vacíe y seque bien antes de almacenar durante el invierno. Para mejores resultados, siempre guarde o cubra el mueble cuando no lo use.

** Cuando limpie o mueva artículos grandes y pesados, siempre deben hacerlo entre dos personas. Nunca arrastre el mueble.

TELAS (COJINES / ASIENTOS)

PHIFERTEX® PREMIER INSTRUCCIONES DE LIMPIEZA

1. Prepare una solución de limpieza simple con detergente para platos líquido y agua.

2. Limpiar la tela usando esponja o paño suave sumergido en solución.

3. Enjuague bien con agua limpia y seca al aire.

4. Evite el contacto directo con productos a base de aceite, que puede causar envejecimiento acelerado de tela. Si contacto directo ocurre, limpie inmediatamente. Consulte la page

<http://phifertexpremier.com/cleaning/> pour plus d'informations.

Mantenimiento -La mejor forma de mantener la belleza de los cojines y de los asientos es guardarlos en un área seca y lejos de la intemperie cuando no se usen o taparlos con fundas para muebles (incluida) al aire libre disponibles en el mercado .

CUBIERTA

Las fundas para muebles son una forma estupenda de proteger su conjunto de las inclemencias del tiempo y de la luz UV. Sin embargo, es importante asegurarse de que los muebles y las fundas estén libres de humedad y residuos antes de cubrirlos. Además, es necesario destapar los muebles rápidamente después de la lluvia o durante periodos con mucha humedad para evitar que se acumule. Si no lo hace, puede dañar permanente la superficie y el acabado.

TABLERO DE MESA DE PIEDRA SINTERIZADA

Su nuevo tablero de piedra sinterizada está fabricado para ser duradero y resistente a las manchas. La piedra sinterizada se forma mediante un proceso único que fusiona minerales para crear una losa con cuerpo y unas características de rendimiento inigualables.

CUIDADO Y MANTENIMIENTO

A diferencia de otros materiales pétreos, la piedra sinterizada no necesita sellado. También es extremadamente fácil de limpiar, ya que no requiere fórmulas ni tratamientos especiales. Consulte las instrucciones de limpieza para obtener más información.

LIMPIEZA

La piedra sinterizada prácticamente no necesita mantenimiento. Basta con limpiar el tablero con agua y jabón suave. Enjuáguelo con agua limpia y séquelo con un paño blanco y limpio para eliminar rayas o residuos. No utilice nunca estropajos de acero, cremas abrasivas, productos de limpieza abrasivos, ácidos, ni productos derivados del petróleo para limpiarlo. Los derrames accidentales deben limpiarse inmediatamente como se ha descrito anteriormente.

RECOMENDACIONES

Utilice posavasos y salvamanteles para proteger el tablero de la mesa. Los posavasos ayudarán a absorber el sudor de los recipientes de bebidas y evitarán que los recipientes calientes dejen anillos. Utilice salvamanteles o almohadillas calientes entre los platos y la superficie de la mesa para minimizar la transferencia rápida de calor. La superficie de la mesa puede absorber rápidamente el calor de un plato caliente y romperlo. Cubra el juego de comedor con una funda para muebles de exterior cuando no lo utilice.

Para obtener información adicional y más detallada sobre el cuidado del tablero de la mesa de piedra sinterizada , visite nuestro sitio web en www.agio-usa.com/service-center/maintenance/ o llame a nuestro Centro de Servicio al Cliente en los Estados Unidos y Canadá al teléfono 1-888-383-1932, de 9 am a 5 pm, de lunes a viernes, hora del este E.U.A. (Teléfono y servicios no válidos en México).

GARANTÍA

Este producto está cubierto por la garantía por parte del fabricante contra defectos de materiales y mano de obra. La garantía no cubre los daños por negligencia, maltrato o condiciones meteorológicas adversas. Consulte la garantía completa en nuestro sitio web <https://agio-usa.com/service-center/warranty-registration/>.

Información de seguridad

Durante el encendido inicial de firepit, por favor aléjese del hoyo de fuego durante 20 minutos ya que los medios del fuego (el hielo de fuego) pueden hacer reventar y golpear a alguien en la cara u ojos.

No encienda o use el hoyo de fuego si los medios del quemador (el hielo de fuego) están mojados. Asegure que los medios del quemador estén completamente secos antes de encenderse ya que el calor intenso podría hacer que los medios se rajen y exploten.

La instalación debe ser conforme a los códigos locales o, en ausencia de éstos, con el Código Nacional de Gas Combustible (National Fuel Gas Code) ANSI Z223.1/NFPA 54; Código Internacional de Gas Combustible; Código Nacional de Instalación de Gas Natural y Gas Propano, CSA B149.1; o Código de Almacenamiento y Manejo de Gas Propano, B149.2, según aplique.

El área del electrodoméstico debe mantenerse despejada y libre de materiales combustibles, gasolina y otros vapores y líquidos inflamables.

No use este aparato si alguna de sus partes ha sido sumergida en el agua. Llame de inmediato a un servicio técnico culificado para revisar el electrodoméstico y reemplazar todas las piezas del sistema de control y del sistema de gas que haya estado expuesto bajo el agua.

Se debe alertar a niños y adultos del peligro que representan las superficies expuestas a altas temperaturas y la importancia de mantenerse a una distancia segura para evitar quemaduras o ignición de la ropa.

Los niños menores deben estar bajo estricta supervisión cuando se encuentren cerca del aparato.

No cuelgue ropa ni otros materiales inflamables en el electrodoméstico, ni sobre él ni cerca de él.

Cualquier pantalla o protector que se haya quitado para reparar un electrodoméstico debe reemplazarse antes de operar el electrodoméstico.

Tanto la instalación como las reparaciones deben ser realizadas por un técnico de servicio cualificado. Un técnico profesional de servicio debe revisar el electrodoméstico por lo menos una vez al año y el usuario debe verificarlo también antes de cada uso. La limpieza frecuente puede requerirse según sea necesario. Es imperativo que los compartimientos de control, quemadores y canales de circulación de aire del dispositivo se mantengan siempre limpios.

NO quemé combustibles sólidos en este calefactor.

No encienda el quemador antes de verter todos los medios del quemador (cuentas de vidrio) en la cazuela del quemador. Los medios se deben regularmente distribuir por el quemador.

¡NO ES SEGURO de usar este producto para cocinar!

PRECAUCIÓN: Use únicamente el regulador de presión de gas que se adjunta con este dispositivo. Este regulador está previsto para una presión de salida de columna de agua de 27.94 cm (11 in) .

Este electrodoméstico de gas para exteriores no está diseñado para instalarse en vehículos de recreación ni en lanchas.

Antes de cada uso de este dispositivo, abra el cajón del tanque de gas LP (Propano Licuado) y revise la manguera de LP. Si hay evidencia de abrasión excesiva o desgaste, o si la manguera está cortada, debe reemplazarse antes de poner en operación el electrodoméstico a gas. Use únicamente el ensamble de manguera que se especifica en este manual. Revise siempre el quemador antes de cada uso de este aparato. En caso de daños evidentes al quemador, cámbielo antes de poner en operación el electrodoméstico. Use únicamente el tipo de quemador que se enlista en este instructivo. Mantenga la manguera de distribución de combustible alejada de superficies calientes.

Información de seguridad

INFORMACIÓN IMPORTANTE DE SEGURIDAD SOBRE EL GAS LP

El cilindro de gas LP a usarse con este electrodoméstico debe tener una capacidad de 9.1 kg (20 lb) y estar equipado con un conector tipo I y un dispositivo de protección de sobrellenado. Figura 1

El cilindro de gas LP debe estar hecho y marcado de conformidad con la especificación para cilindros de gas LP del Departamento de Transporte de los Estados Unidos (DOT) o la Norma Nacional de Canadá, CAN/CSA-B339, "Cilindros, esferas y tubos para el transporte de mercancías peligrosas".

- El sistema de suministro del cilindro debe contar con liberación de vapor.
- El cilindro que se use debe incluir un collar de protección de la válvula.
- El cilindro debe tener una altura aproximada de 4.5 cm y un ancho aproximado de 3.1 cm.
- Este electrodoméstico debe utilizarse únicamente en exteriores en un espacio bien ventilado y nunca al interior de un edificio, garaje o cualquier otro espacio cerrado.
- Cuando este aparato no esté en uso, debe cerrarse el paso de gas desde el cilindro de suministro.
- Se permite almacenar en exteriores este electrodoméstico únicamente si el cilindro de gas está desconectado y retirado del electrodoméstico.
- Los cilindros de gas deben almacenarse en exteriores, en un área bien ventilada y lejos del alcance de los niños. Los cilindros desconectados, deben contar con tapones de rosca firmemente apretados en las válvulas y no deben guardarse en un edificio, cochera ni en ningún otro tipo de área cerrada.

La manguera de gas está enrutada a través de un tornillo en "U" para prevenir que dicha manguera entre en contacto con el quemador. NO retire la manguera del tornillo en "U". Vea Figura 2.

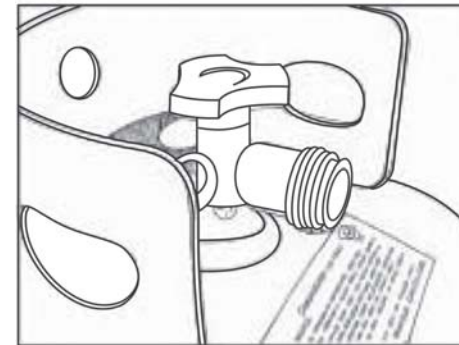


Figura 1

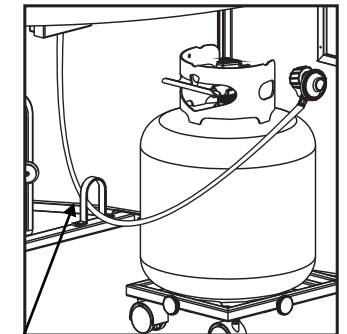


Figure 2

Manguera del regulador

ESPECIFICACIONES

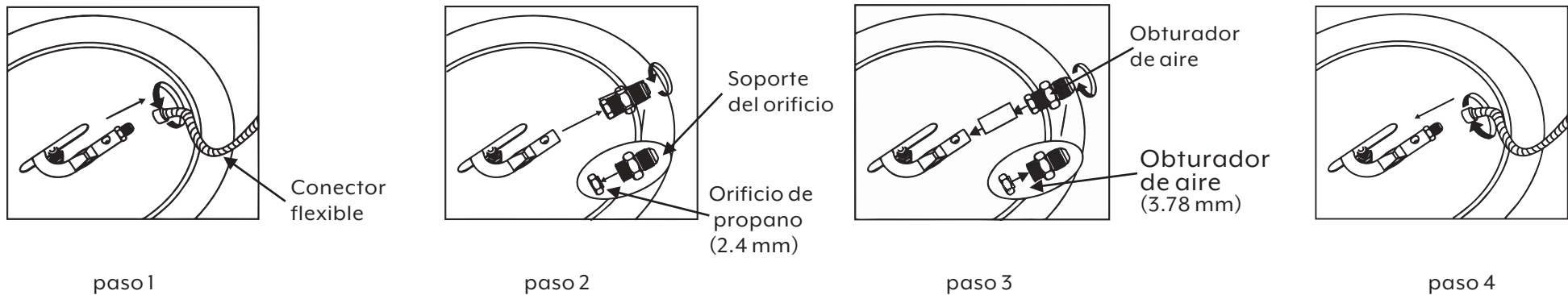
La presión de provisión de la válvula máxima es así: "Provisión de gas máximo: 6922 in wc (1723 kPa)		
ENTRADA DE CORRIENTE:	60.000 BTU / hr (17.6 kW)	
Espacios de seguridad hacia superficies combustibles	Hacia los lados 60.9 cm / 23.9 in	Hacia arriba: 182.8 cm / 71.9 in
Regulador de Propano Presión	2.74 kPa / 27.94 cm (11 in) columna de agua	
Presión de Entrada de Gas Natural	1.74 kPa / 17.78 cm (7 in) columna de agua	

Información de seguridad

La conversión a uso de gas natural la debe realizar únicamente su proveedor de gas natural o una compañía profesional de este servicio.

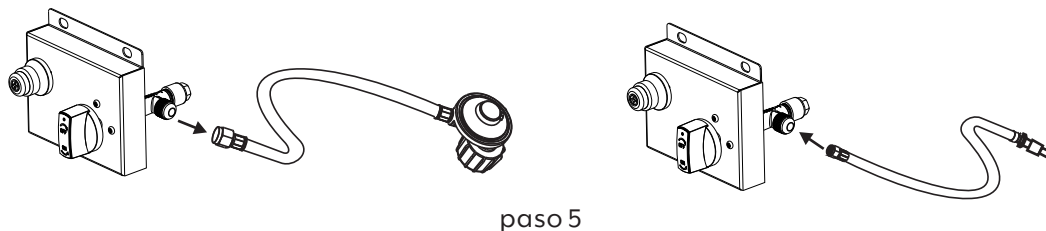
1. CIERRE EL SUMINISTRO DE GAS A LA UNIDAD Y A CUALQUIER FUENTE O APLICACIÓN ELÉCTRICA CERCANA.

2. Debajo del quemador, desconecte con cuidado el conector flexible conectado al soporte del orificio (consulte el paso 1).
3. Desenrosque con cuidado el soporte del orificio de la tubería del quemador (consulte el paso 2).
4. Retire el orificio de propano del soporte y reemplace con el orificio de gas natural (consulte el paso 2).
5. Instale el obturador de aire sobre el tubo del quemador para cubrir los orificios de aire. A continuación, vuelva a colocar el soporte del orificio en la tubería del quemador (consulte el paso 3).
6. Vuelva a colocar el conector flexible en el soporte del orificio. (Consulte el paso 4).



7. Para adaptar el regulador de propano a gas natural, el artefacto debe aislarse del sistema de tuberías de suministro de gas cerrando su válvula de cierre manual individual. Asegúrese de que cualquier prueba de presión del sistema de tuberías de suministro de gas esté a una presión de prueba igual o menor a ½ psi (3.5 kPa)
8. Retire la manguera de goma de propano de la válvula y reemplácela con una tubería de gas natural de 5/8 in (1.5 mm) (consulte el paso 5; no se incluye el paquete de tubería de gas natural).
9. Restaure su suministro de gas y verifique TODAS las conexiones para detectar fugas usando una solución de agua jabonosa. Si se descubre una fuga y se observan burbujas, cierre la válvula de gas principal y vuelva a apretar TODAS las conexiones.

¡NUNCA UTILICE UNA LLAMA PARA VERIFICAR QUE NO HAYA FUGAS DE GAS!



Información de seguridad

Pegue la etiqueta de conversión en la placa de características como se muestra en la Figura 3.

Placa metálica de Clasificación

Serial Number : _____	Model Number : WT17YL
Número de Serie	Número de Modelo

This appliance has been converted to use Natural Gas. Input 55.000 BTU / hr (16.1 kw).
Max Gas Supply Pressure 7 in w.c. (1.74 kPa) Min. Gas Supply Pressure 5 in w.c. (1.24 kPa).

Cet appareil a été converti pour être utilisé avec du gaz naturel. Entrée 55.000 BTU / hr (16.1 kw).
Pression maximale d'alimentation en gaz 7 po colonne d'eau (1.74 kPa).
Pression minimale d'alimentation en gaz 5 po colonne d'eau (1.24 kPa).

For Outdoor Use Only. If Stored Indoors, Detach and Leave Cylinder Outdoors.
The gas supply must be turned off at the propane gas supply cylinder when this appliance is not in use
The instruction manual contains important information necessary for the proper assembly and safe use of the appliance.
Read and follow all warnings and instructions before assembling and using the appliance.
Follow all warnings and instructions when using the appliance.
If instructions or parts are missing, contact [1-888-383-1932, 9:00 am---5:00 pm](tel:1-888-383-1932).

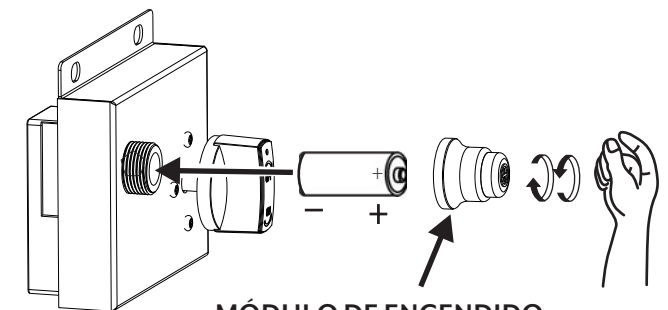
Pour utilisation à l'extérieur seulement. Si l'appareil est entreposé à l'intérieur, enlever les bouteilles et les laisser à l'extérieur.
Ne branchez pas à une source de gaz externe.
La bouteille de GPL doit être débranchée si cet appareil n'est pas utilisé.
Cette notice contient des renseignements importants permettant un assemblage adéquat et à une utilisation sécuritaire de l'appareil.
Lire et suivre toutes les mises en garde et toutes les instructions avant l'assemblage et l'utilisation de l'appareil.
Suivre toutes les mises en garde et toutes les instructions lors de l'utilisation de l'appareil.
Si vous n'avez pas toutes les instructions ou toutes les pièces, communiquez avec [1-888-383-1932, 9:00 am---5:00 pm](tel:1-888-383-1932).

Etiqueta de Conversión

Figura 3

PILAS

Asegúrese que la perilla de control esté en la posición OFF/APAGADO. Desatornille la tapa del botón de presión que hay en el módulo de ignición, que se encuentra en el panel de control para acceder al compartimiento de la pila. El modulo de ignición requiere una pila alcalina tamaño AA (1.5 V) (Incluido en el paquete de accesorios de ensamblaje). El extremo del polo negativo (-) entra primero. Vea Figura 4. deseche la pila de manera segura. La pila puede explotar o fugar si se carga o se desecha en fuego.



MÓDULO DE ENCENDIDO

Figura 4

PRECAUCIONES: INSTRUCCIONES PARA LA PILA

- Compre siempre las pilas del tamaño y clasificación más adecuados para el uso previsto.
- Reemplace siempre el juego completo de pilas en una sola vez, teniendo cuidado de no mezclar pilas nuevas con usadas o de diferentes tipos.
- Limpie los contactos de las pilas y los del aparato antes de instalar las pilas.
- Asegúrese que las pilas estén bien colocadas respecto a la polaridad (+ y -).
- Si no se va a utilizar el equipo por un tiempo prolongado, retire las pilas.
- Cambie las pilas usadas de inmediato.

Para reciclar y desechar pilas respetando el medio ambiente, favor de consultar en internet o en su directorio telefónico los centros locales de reciclaje y/o siga las regulaciones gubernamentexpuesto a.

Información de seguridad

Tire de el mango para soltar la puerta y coloque el tanque de gas LP en el estante. Conecte el regulador, como se indica en la figura 5. Gire el asa negra en sentido de las manecillas del reloj, para apretarla. Para quitarlo, gire el asa en sentido contrario de las manecillas del reloj. La manguera debe apuntar hacia abajo. Revise que la válvula esté completamente girada en sentido de las manecillas del reloj a la posición OFF/APAGADO. Abra la válvula del tanque. Aplique una solución de agua jabonosa a la conexión del regulador del tanque y a la conexión válvula-manguera, para verificar si hay fugas. Si se forman burbujas de jabón, quiere decir que la conexión tiene una fuga. Si encuentra una fuga, cierre la válvula del tanque y apriete todas las conexiones.

NO ENCIENDA NUNCA UNA LLAMA PARA VERIFICAR SI HAY FUGAS.

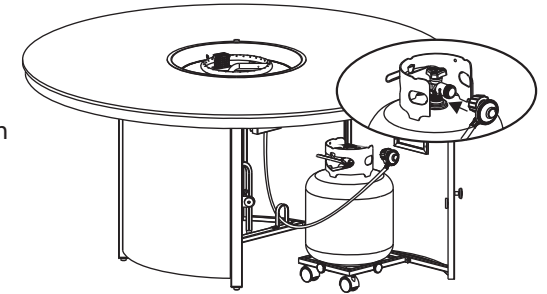


Figure 5

MANTENIMIENTO

Las llamas deben verse como se indica en la Figura 6. Para limpiar el quemador, una vez que esté completamente frío, utilice un cepillo suave. No use nunca una aspiradora para limpiar el quemador. Se recomienda guardar el calefactor en interiores durante el invierno, en caso de que quede expuesto a temperaturas de congelación. El cilindro de gas LP debe desconectarse y retirarse del electrodoméstico antes de guardar este último en interiores.

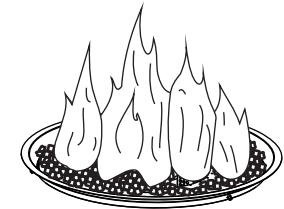


Figure 6

INSTRUCCIONES DE ENCENDIDO

Advertencia: El no seguir estas instrucciones de forma exacta, puede dar como resultado un incendio ó explosión, ocasionando daños materiales, lesiones personales o incluso pérdida de vidas humanas.

1. Lea instrucciones antes de la iluminación.
2. Empuje el de perilla de control y gire perilla el de control al ON/ENCENDIDO.
3. Sostenga el encendedor para encender el quemador, soltar el botón de control después de 15 segundos; si el quemador no se enciende, espere 5 minutos, y luego repite el paso.
4. Ajuste la llama a la llama deseada con el botón de control. Ver la Figura 7.

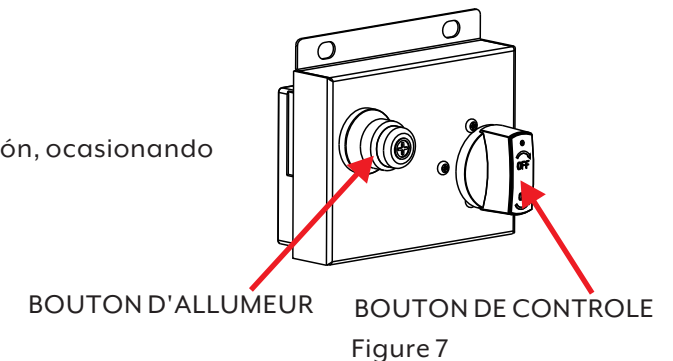


Figure 7

Solución de problemas

	Problema	Causas posibles	Acciones correctivas
1.	No prende fuego	A. No hay gas LP en el tanque, o la línea principal de Gas Natural está cerrada.	Revise el tanque de gas LP(propano), puede no tener gas: o verifique la línea principal de la válvula de Gas natural.
		B. Orificio del quemador obstruido.	Compruebe que el orificio del quemador no esté obstruido. Retire la obstrucción.
		C. La pila necesita ser reemplazada.	Asegúrese de escuchar un sonido de "clic" cuando usted presione el botón de encendido. Si no hay sonido, asegúrese de que haya instalado la pila correctamente colocando primero el lado negativo de la pila en el compartimento. Si todavía no funciona, reemplace con una nueva pila"AA"de 1.5 V. Si la unidad sigue sin funcionar puede requerir limpieza o reemplazo, llame a nuestra línea de atención al cliente de Estados Unidos al 1-888-383-1932 para asistencia. de 9 am a 5 pm, de lunes a viernes, hora del este E.U.A. (Teléfono y servicios no válidos en México).
2.	Llamas azules	A. Esto es el resultado de una operación normal las llamas comenzarán a tener un color amarillo a medida que la unidad permanezca encendida durante 16-20 minutos.	No haga nada.
		B. Mezcla inapropiada de aire/combustible relacionada con la posición del obturador de aire.	Cierre la válvula de paso(para gas LP, deje 1/4 in (6.3 mm abierto, para gas natural, 1/16 in (1.5mm) abierto).

	Problema	Causas posibles	Acciones correctivas
3.	Ruido metálico	A. El ruido es causado por el metal que se expande y se contrae al calentarse o enfriarse, un sonido similar al producido por un calefactor o un conducto de calefacción. Este ruido no afecta el funcionamiento ni la vida útil del aparato.	No haga nada.
4.	Las piedras decorativas se agrietan o se parten.	A. Calor y/o cambios bruscos de temperatura.	Esto es una propiedad del vidrio y puede suceder de vez en cuando. No haga nada. Esto es completamente normal.

Assembly Instructions / Instructions de montage / Instrucciones de ensamblaje

Two Adults Recommended. Assembly Required
 Deux adultes recommandés. À monter soi-même
 Se recomienda dos adultos. Se requiere ensamblaje

Swivel Chair Parts List / Liste des pièces de la chaise pivotante / Lista de piezas de la silla giratoria



Hand tighten / Serrer à la main / Apretar a mano



Fully tighten / Serrer complètement / Apretar completamente

	PARTS LIST LISTE DES PIÈCES LISTA DE PIEZAS	DESCRIPTION DESCRIPTION DESCRIPCIÓN	ORDER PART # NUMÉRO DE LA PIÈCE #PIEZA DEL PRODUCTO	QTY QTÉ CANT
A		SEAT FRAME CADRE DU FAUTEUIL ARMAZÓN DE LA SILLA	AR21071	6
B		LEFT ARM PIED GAUCHE PATA IZQUIERDA DE LA SILLA	AR21072	6
C		RIGHT ARM PIED DROIT PATA DERECHA DE LA SILLA	AR21073	6
D		SWIVEL BASE & ROCKER ASSEMBLY BASE PIVOTANTE ET ASSEMBLAGE DE LA BASCULE BASE GIRATORIA Y MONTAJE DE LA MECEDORA	AR21074	6
E		(40 MM) BOLT (40 MM) BOULONS (40 MM) TORNILLOS	HW0971	36
F		5/16" X 40 MM SCREW VIS 5/16 po X 40 mm TORNILLO 8 mm X 40 mm	HW0295	24
G		NUT ÉCROU TUERCA	HW0015	24
H		SPRING WASHER RONDELLE À RESSORT ARANDELA DE RESORTE DE	HW0003	24
I		"U" METAL PLATE PLAQUE DE MÉTAL EN "U" PLACA DE METAL EN "U"	HW0618	12
J		ALLEN WRENCH-1 CLÉ HEXAGONALE-1 LLAVE ALLEN-1	HW0252	6
K		ALLEN WRENCH-2 CLÉ HEXAGONALE-2 LLAVE ALLEN-2	HW0008	6
L		ALLEN WRENCH-3 CLÉ HEXAGONALE-3 LLAVE ALLEN-3	HW0007	6
FC		FURNITURE COVER HOUSSE DE PROTECTION CUBIERTA DEL MOBILIARIO	ZZJ12012	1

FACTORY ASSEMBLY / ASSEMBLÉ EN USINE / ENSAMBLADA DE FÁBRICA

M		ROCKER PLATE PLAQUE DE BASCULE PLACA DE LA MECEDORA	G0347	12
N		FOOT CAP CAPUCHON DE PIED TAPA DE LA PATA	FC0562	36

Swivel Chair Assembly / Assemblage de la chaise pivotante / Ensamblaje de la silla giratoria

⚠ WARNING:

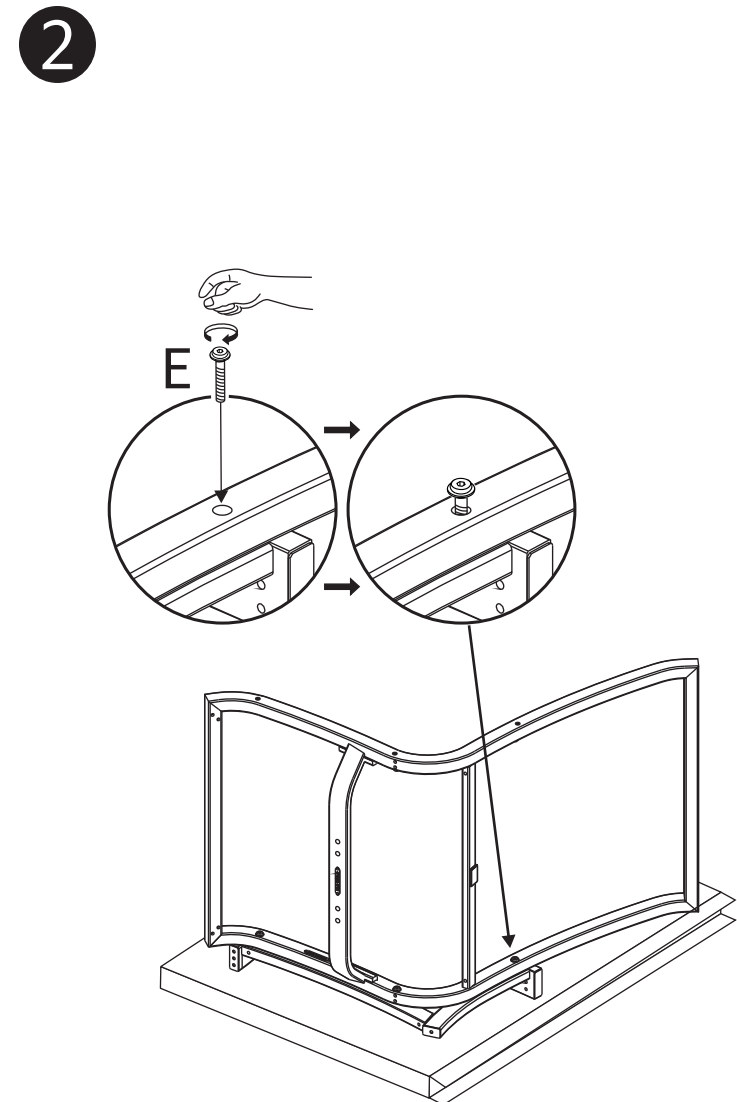
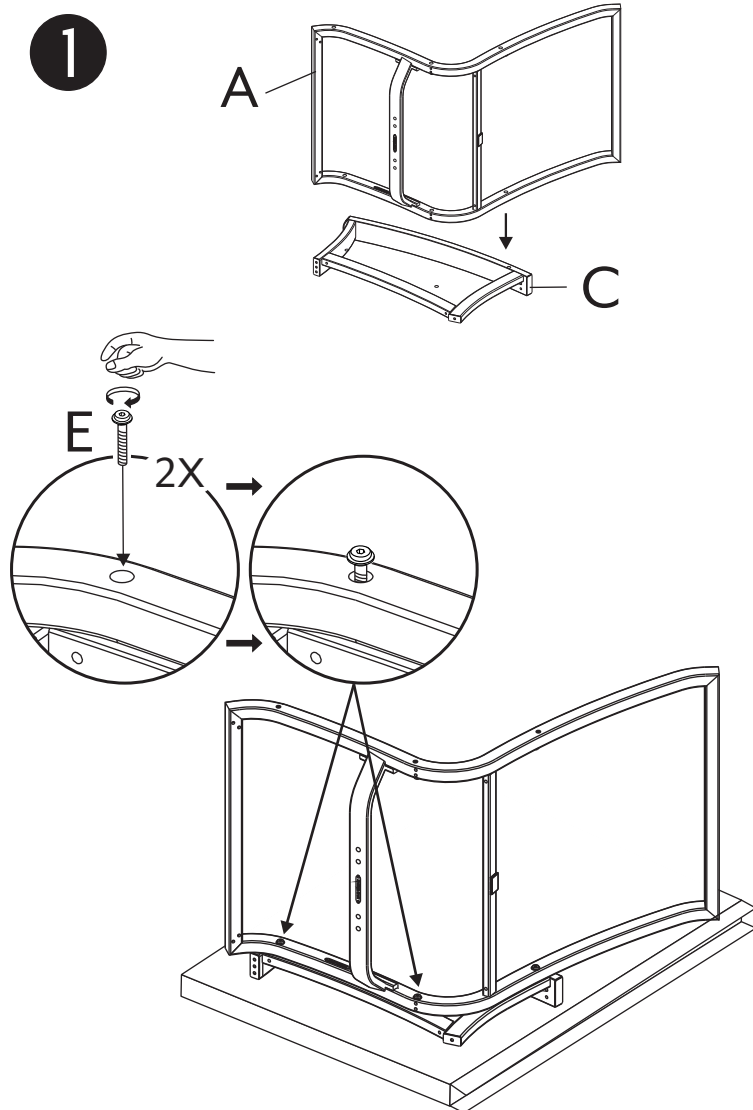
Perform all assembly steps on a flat, soft, non-abrasive surface to avoid scratching the finish. Do not attempt to assemble the chair if any parts are missing or damaged.

⚠ AVERTISSEMENT :

Effectuez toutes les étapes de l'assemblage sur une surface plane, lisse et non-abrasive pour éviter de rayer le fini. N'essayez pas d'assembler la chaise si des pièces sont manquantes ou endommagées.

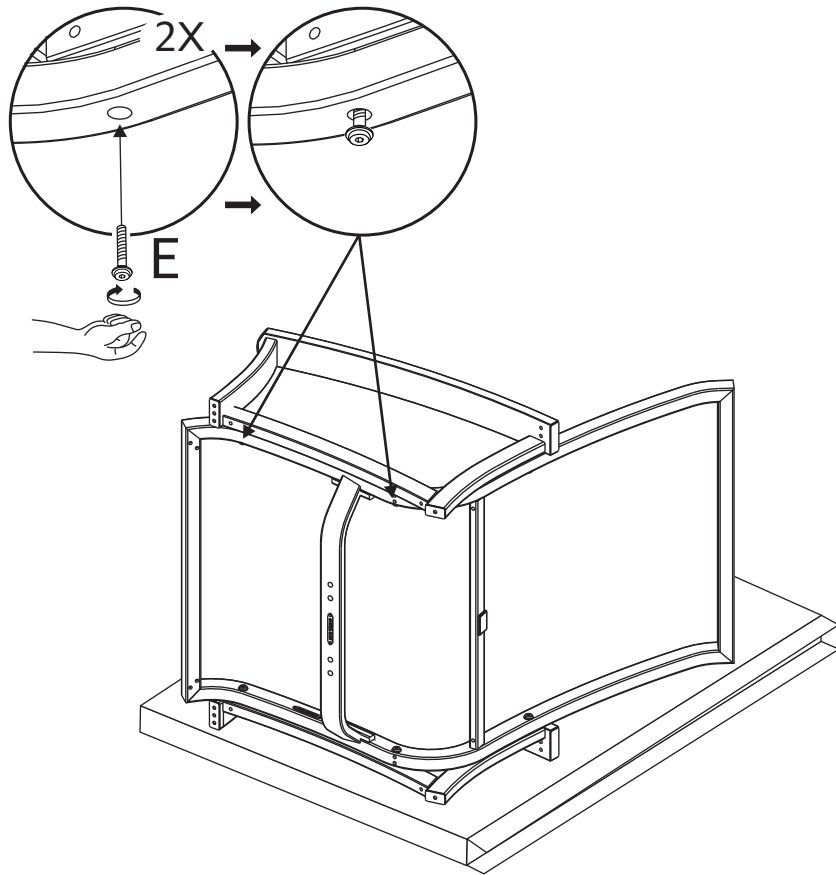
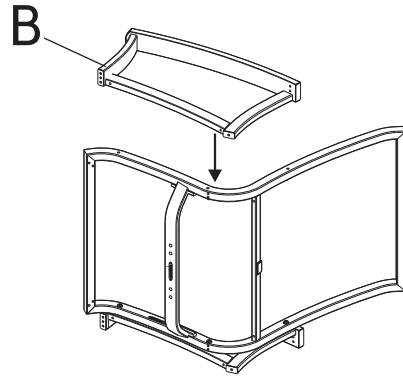
⚠ ADVERTENCIA:

Realice los pasos de ensamblaje sobre una superficie plana, suave y no abrasiva para evitar rasguños en el acabado. No intente montar la silla, si faltan piezas o dañados.

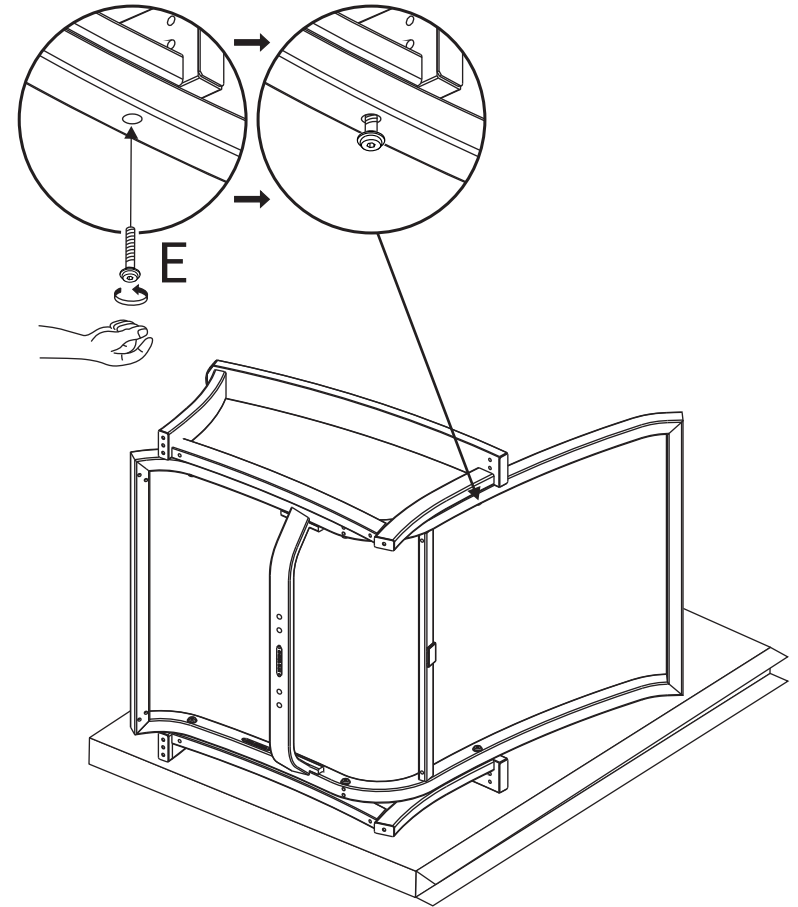


Swivel Chair Assembly / Assemblage de la chaise pivotante / Ensamblaje de la silla giratoria

3

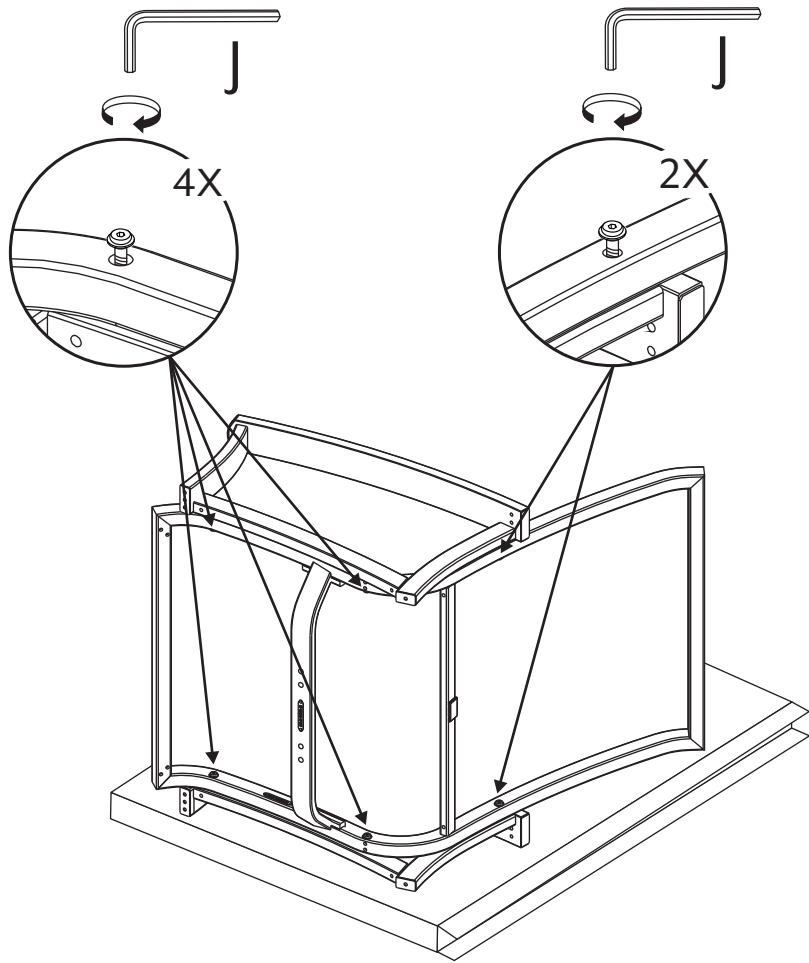


4

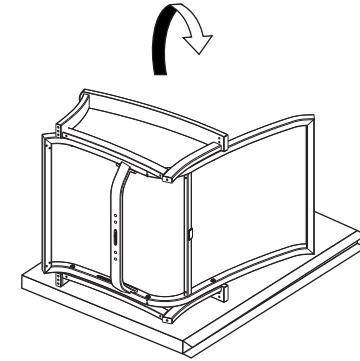


Swivel Chair Assembly / Assemblage de la chaise pivotante / Ensamblaje de la silla giratoria

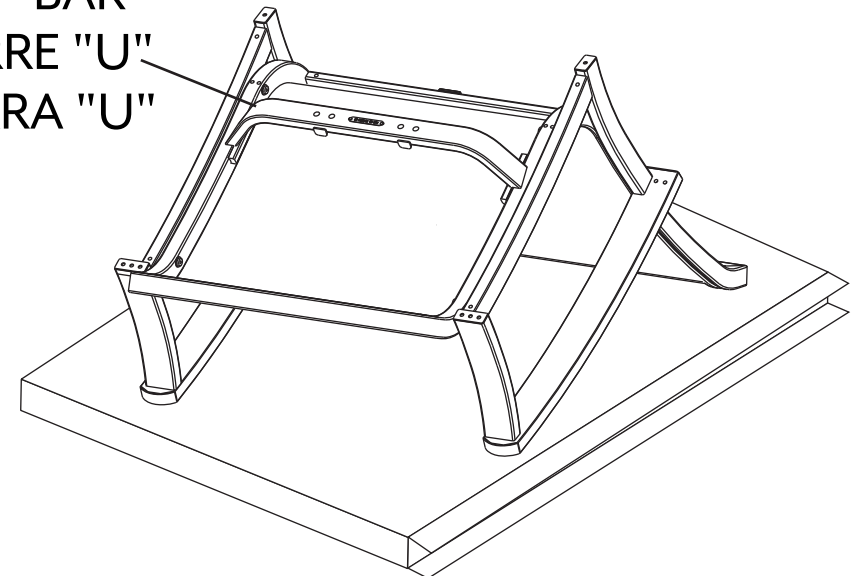
5



6

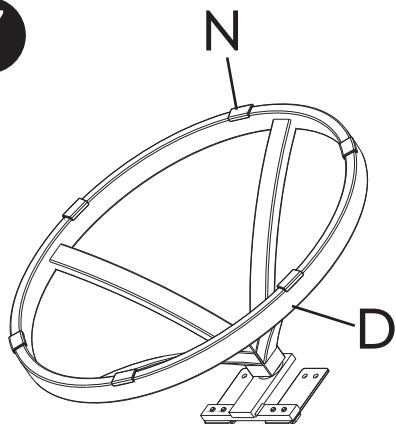


"U" BAR
BARRE "U"
BARRA "U"

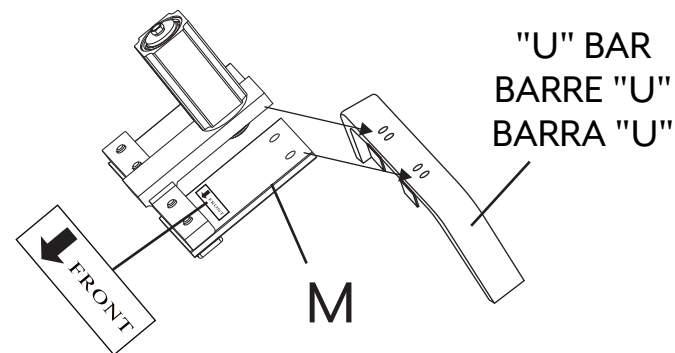
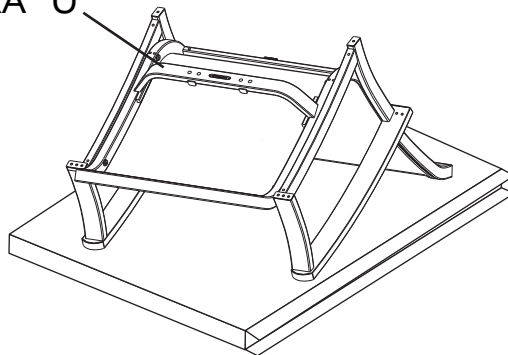


Swivel Chair Assembly / Assemblage de la chaise pivotante / Ensamblaje de la silla giratoria

7



"U" BAR
BARRE "U"
BARRA "U"

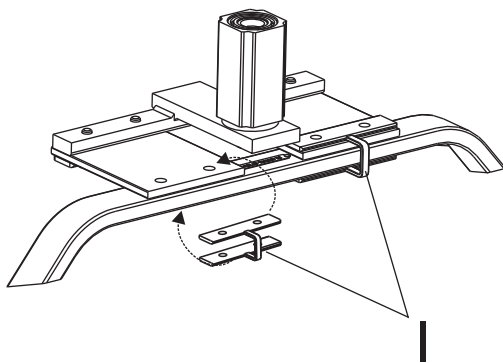


CAUTION : Failure to place "U" metal plates (I) under the rocker plates (M) and above the "U" bar exactly as shown in the diagram will cause the bolt heads and nuts to damage the structure of the rocker plates and the "U" bar. Damage due to over tightening of bolts or improper assembly could cause injury and may void your warranty.

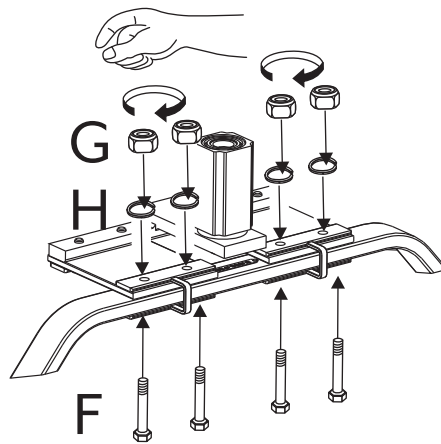
ATTENTION : Si vous ne placez pas les plaques métalliques en "U" (I) sous les bascules (M) et au-dessus de la barre en "U" exactement comme indiqué sur le schéma, les têtes de boulons et les écrous endommageront la structure des bascules et de la barre en "U". Les dommages dus à un serrage excessif des boulons ou à un mauvais assemblage peuvent causer des blessures et peuvent annuler votre garantie.

PRECAUCIÓN : Si no se coloca en placa metálica "U" (I) debajo de las placas mecedoras (M) y por encima de la barra "U" tal y como se muestra en el diagrama hará que las cabezas de los pernos y las tuercas a los daños la estructura de las placas mecedoras y la barra "U". Daños debido a la sobre detención de los bulones o montaje incorrecto podría causar lesiones y puede anular la garantía.

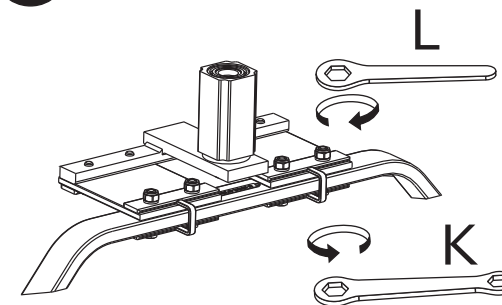
8




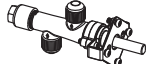








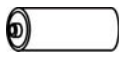






9



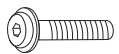














10




Fire Table Parts List / Liste des pièces du table-braséro / Lista de piezas de la chimenea

	PARTS LIST LISTE DES PIÈCES LISTA DE PIEZAS	DESCRIPTION DESCRIPTION DESCRIPCIÓN	ORDER PART # NUMÉRO DE LA PIÈCE #PIEZA DEL PRODUCTO	QTY QTÉ CANT
A		CONTROL KNOB BOUTON DE CONTRÔLE PERILLA DE CONTROL	FP2329	1
B		GAS VALVE ROBINET DE GAZ VÁLVULA DE GAS	FP2330	1
C		THERMOCOUPLE THERMOCOUPLE TERMOPAR	FP2331	1
D		FLEX CONNECTOR CONNECTEUR FLEXIBLE FLEX CONNECTOR	FP4210	1
E		ELECTRODE ÉLECTRODE ELECTRODO	FP4207	1
F		IGNITION MODULE MODULE D'ALLUMAGE MÓDULO DE IGNICIÓN	FP4464	1
G		LP TANK RETAINING KNOB BOUTON DE MAINTIEN DE LA BONBONNE DE GPL PERILLA DE RETENCIÓN DEL TANQUE LP	FP0585	2
H		PROPANE ORIFICE ENTRÉE DU PROPANE ORIFICIO DE PROPANO	FP2103	1
I		LP REGULATOR HOSE TUYAU DE DÉTENDEUR GPL MANGUERA REGULADORA DE GAS LP	FP2904	1
J		FOOT CAPS CAPUCHON DE PIED AJUSTABLE TAPAS AJUSTABLES PARA LAS PATAS	FC0759	4
K		"AA" BATTERY (1.5 V) PILE AA (1.5 V) PILA "AA" (1.5 V)	HW0905	1
L		NATURAL GAS AIR SHUTTER OBTURATEUR D'AIR DU GAS NATUREL OBTURADOR DE AIRE DE GAS NATURAL	FP1922	1
M		GLASS BEADS (TOTAL: 4 kg / 8.8 lb) PERLES DE VERRE (TOTAL: 4 kg / 8.8 lb) CUENTAS DE VIDRIO (TOTAL: 4 kg / 8.8 lb)	FP3134	2
N		NATURAL GAS ORIFICE ENTRÉE DU GAZ NATUREL ORIFICIO DE GAS NATURAL	FP1919	1
O		M4 SCREW VIS M4 TORNILLO M4	HW0898	3
P		1/4 IN X 18 MM BOLT BOULONS 6.35 MM (1/4 PO) X 18 MM TORNILLOS 1/4 IN X 18 MM	HW0988	10
Q		1/4 IN X 20 IN BOLT WITH LARGE WASHER BOULONS DE 6.35 MM (1/4 PO) X 20 MM ET LES GRANDES RONDELLES LOS PERNOS DE 1/4 IN X 20 MM CON LAS ARANDELAS GRANDES QUE	HW0983	4

Fire Table Parts List / Liste des pièces du table-braséro / Lista de piezas de la chimenea

	PARTS LIST LISTE DES PIÈCES LISTA DE PIEZAS	DESCRIPTION DESCRIPTION DESCRIPCIÓN	ORDER PART # NUMÉRO DE LA PIÈCE #PIEZA DEL PRODUCTO	QTY QTÉ CANT
R		1/4 IN X 30 MM BOLT BOULONS 6.35 MM (1/4 PO) X 30 MM TORNILLOS 1/4 IN X 30 MM	HW0958	12
S		ALLEN WRENCH CLÉ HEXAGONALE LLAVE ALLEN	HW0252	1
T		CROSS POINT SCREWDRIVER TOURNEVIS CRUCIFORME DESTORNILLADOR DE ESTRELLA	HW0900	1
U		BURNER PAN PROTECTIVE RING ANNEAU DE PROTECTION DU PLATEAU DU BRÛLEUR ANILLO PROTECTOR DE LA BANDEJA DEL QUEMADOR	FP4910	1
V		BURNER ASSEMBLY ENSEMBLE BAC-BRÛLEUR MONTAJE DE QUEMADORES	FP4911	1
W		LP SUPPORT FRAME SUPPORT DE FIXATION DE PIEDS SOPORTE DEL CONECTOR	FP4912	1
X		MIDDLE SUPPORT BAR CADRE DE FIXATION POUR BONBONNE DE PROPANE MARCO DE RETENCIÓN DEL TANQUE LP	FP4913	1
Y		FIRE PIT TABLE TOP PLATEAU DU FOYER CUBIERTA DE MESA DEL CALEFACTOR	FP4914	1
Z		BURNER COVER COUVERCLE DU FOYER PLACA GIRATORIA/CUBIERTA DEL QUEMADOR	FP4915	1
AA		U-BRACKET LIMITEUR DE U-FORME LIMIADOR U-TIPO	FP4916	1
BB		MIDDLE SUPPORT CADRE DE FIXATION POUR BONBONNE DE PROPANE MARCO DE RETENCIÓN DEL TANQUE LP	FP4917	1
CC		BACK PANEL PANNEAU ARRIÈRE PANEL POSTERIOR	FP4918	1
DD		FRONT PANEL WITH DOOR PANNEAU AVANT AVEC PORTE PANEL FRONTAL CON PUERTA	FP4919	1
EE		SIDE PANEL-1 PANNEAUX LATÉRAUX-1 PANELES LATERALES-1	FP4920	1
FF		SIDE PANEL-2 PANNEAUX LATÉRAUX-2 PANELES LATERALES-2	FP4921	1

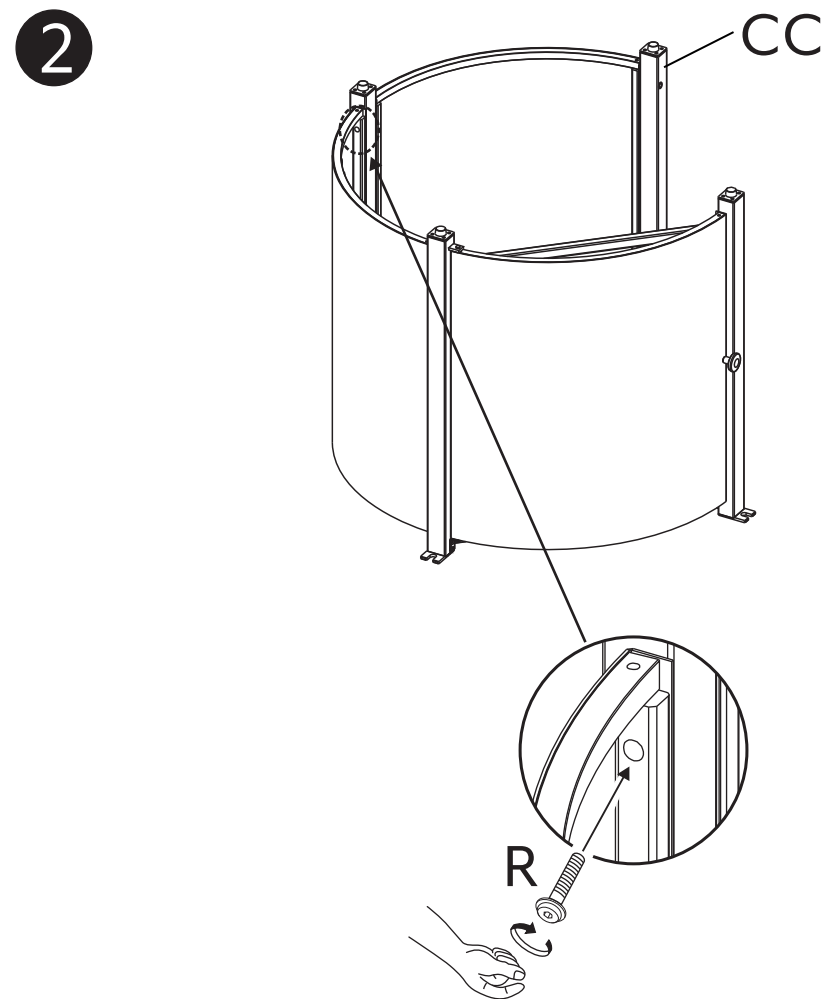
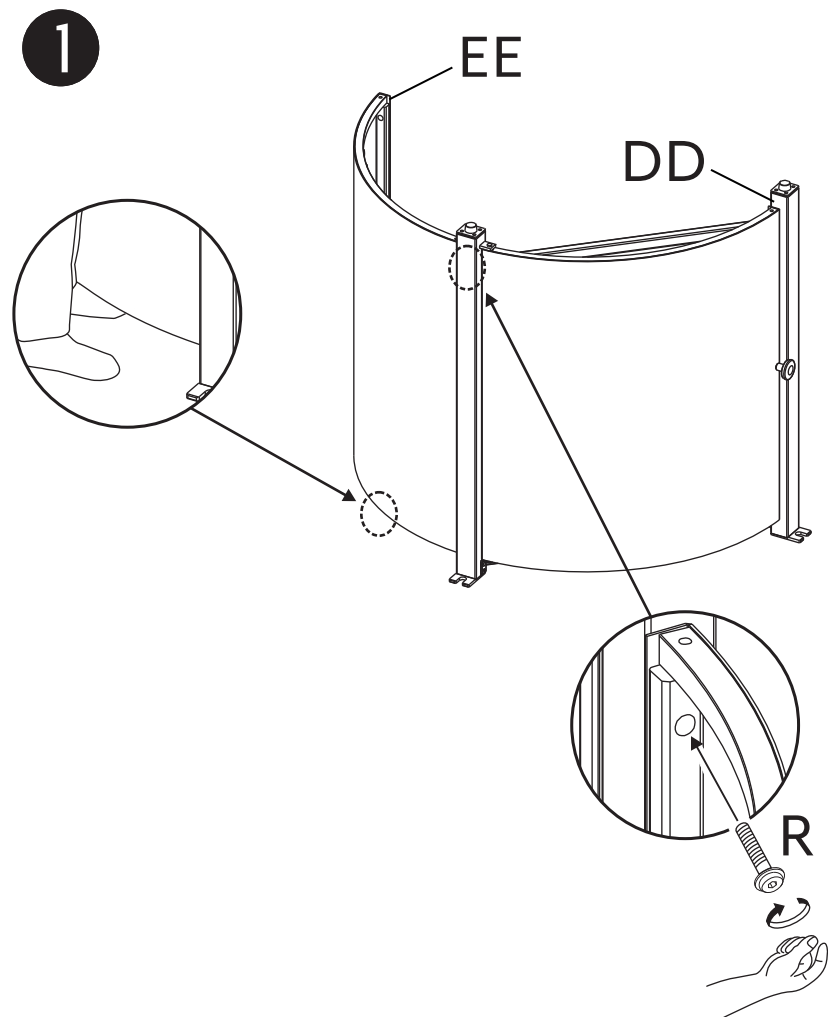
	PARTS LIST LISTE DES PIÈCES LISTA DE PIEZAS	DESCRIPTION DESCRIPTION DESCRIPCIÓN	ORDER PART # NUMÉRO DE LA PIÈCE #PIEZA DEL PRODUCTO	QTY QTÉ CANT
GG		ORIFICE HOLDER SUPPORT DE L'ORIFICE SOPORTE DEL ORIFICIO	FP3573	1

Fire Table Assembly / Assemblage du table-braséro / Ensamblaje de la chimenea

⚠ WARNING:
Perform all assembly steps on a flat, soft, non-abrasive surface to avoid scratching the finish.

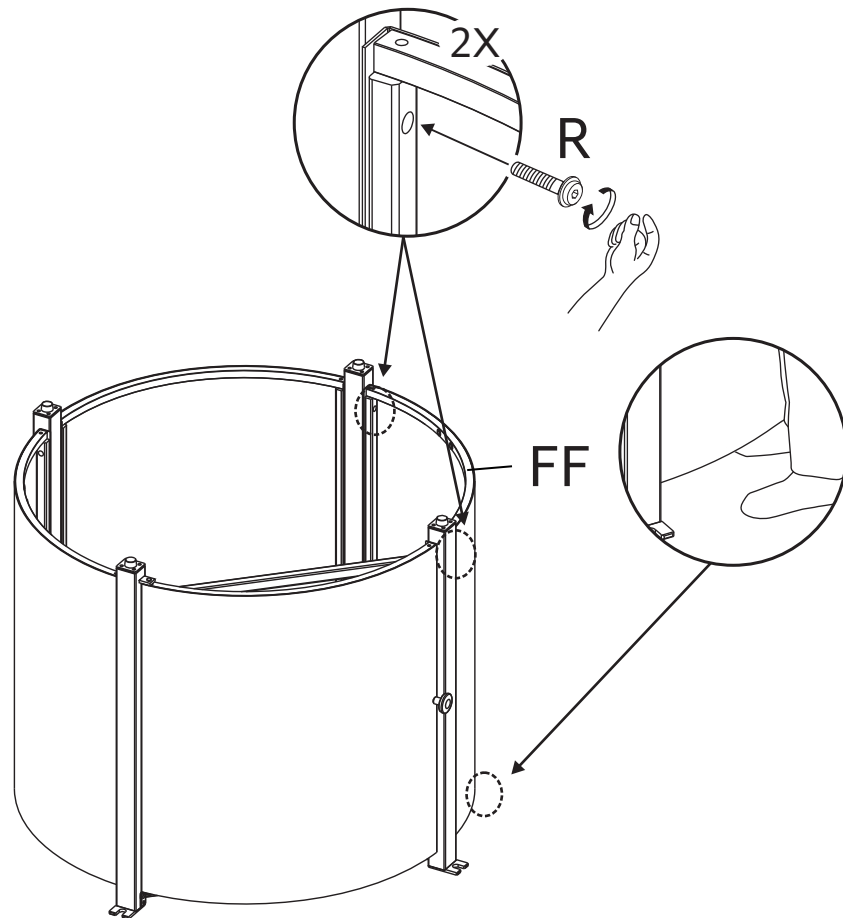
⚠ AVERTISSEMENT :
Effectuez toutes les étapes de l'assemblage sur une surface plane, lisse et non-abrasive pour éviter de rayer le fini.

ADVERTENCIA:
Realice los pasos de ensamblaje sobre una superficie plana, suave y no abrasiva para evitar rasguños en el acabado.

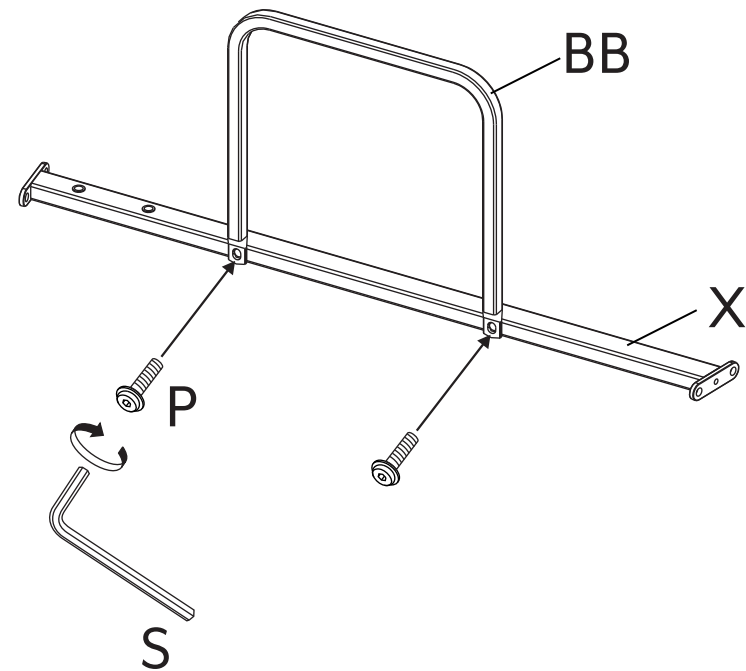


Fire Table Assembly / Assemblage du table-braséro / Ensamblaje de la chimenea

3

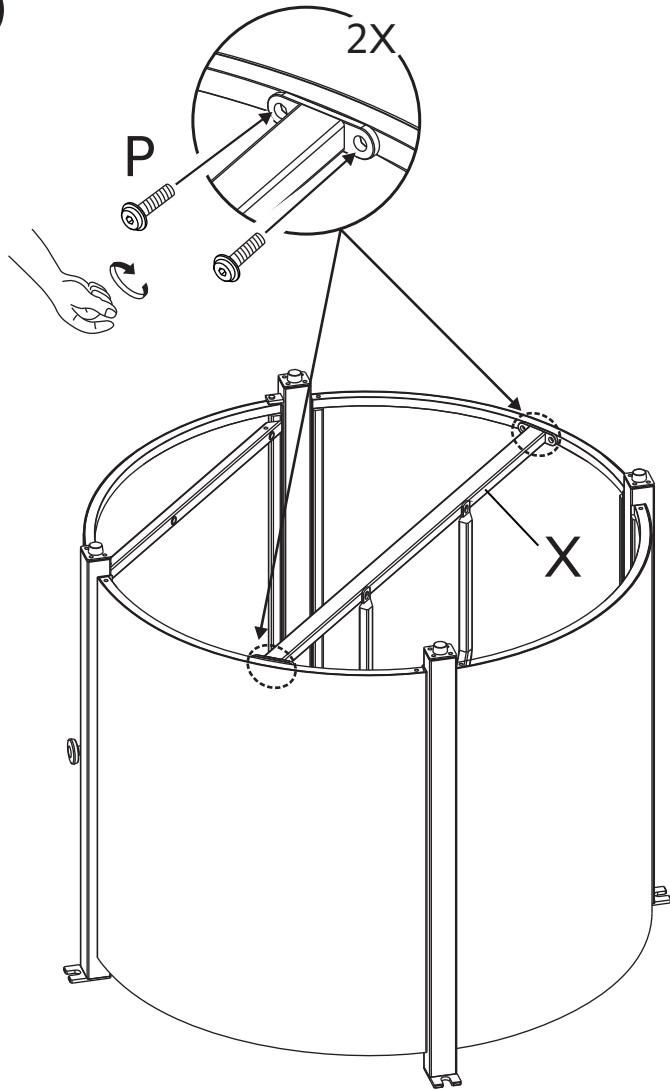


4

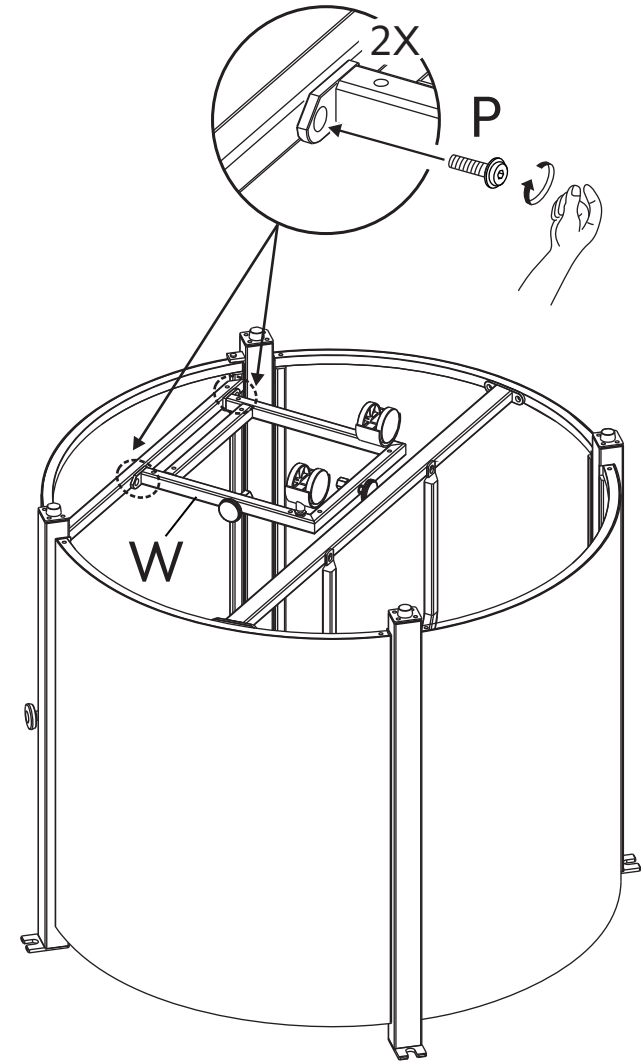


Fire Table Assembly / Assemblage du table-braséro / Ensamblaje de la chimenea

5

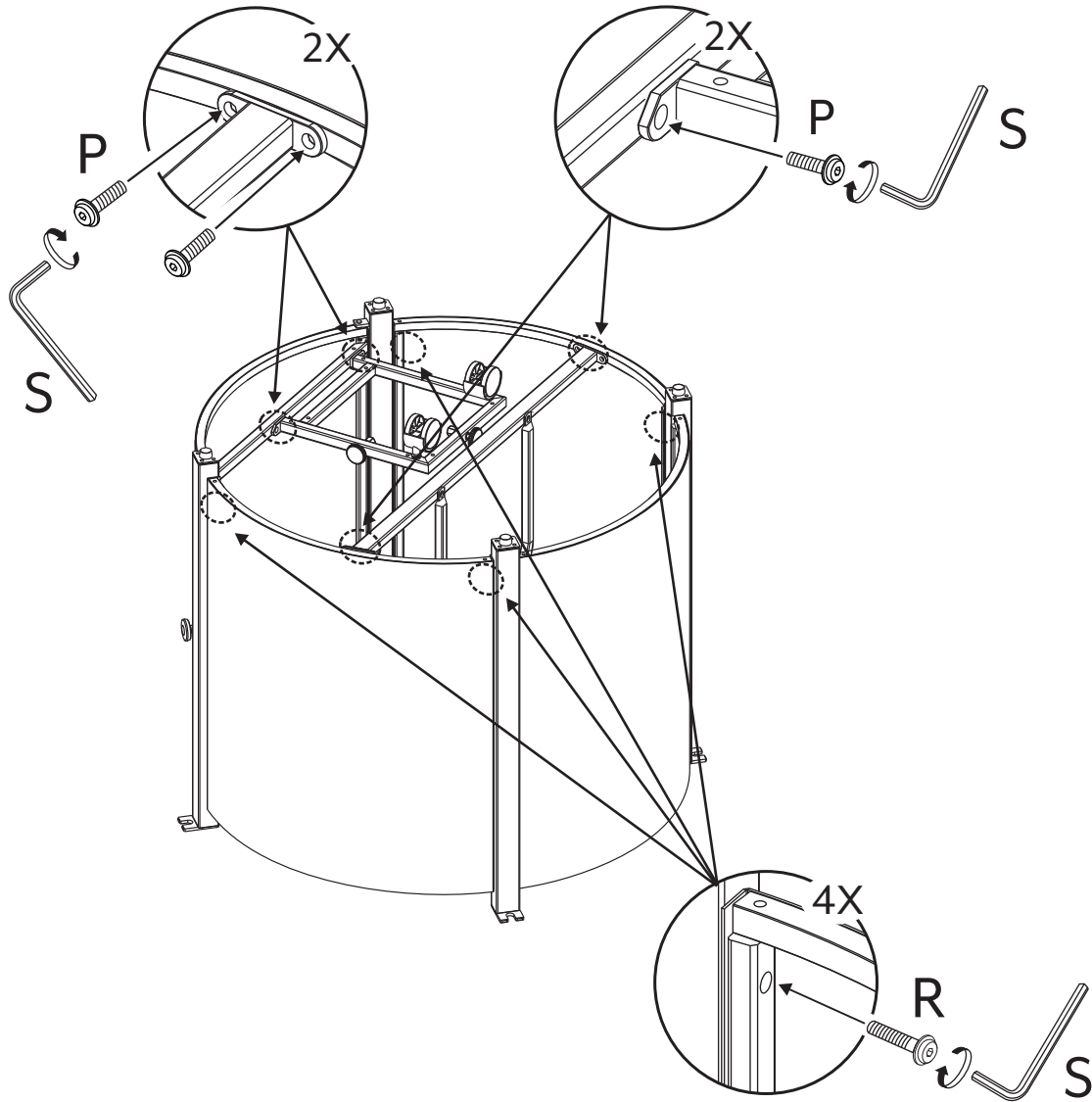


6

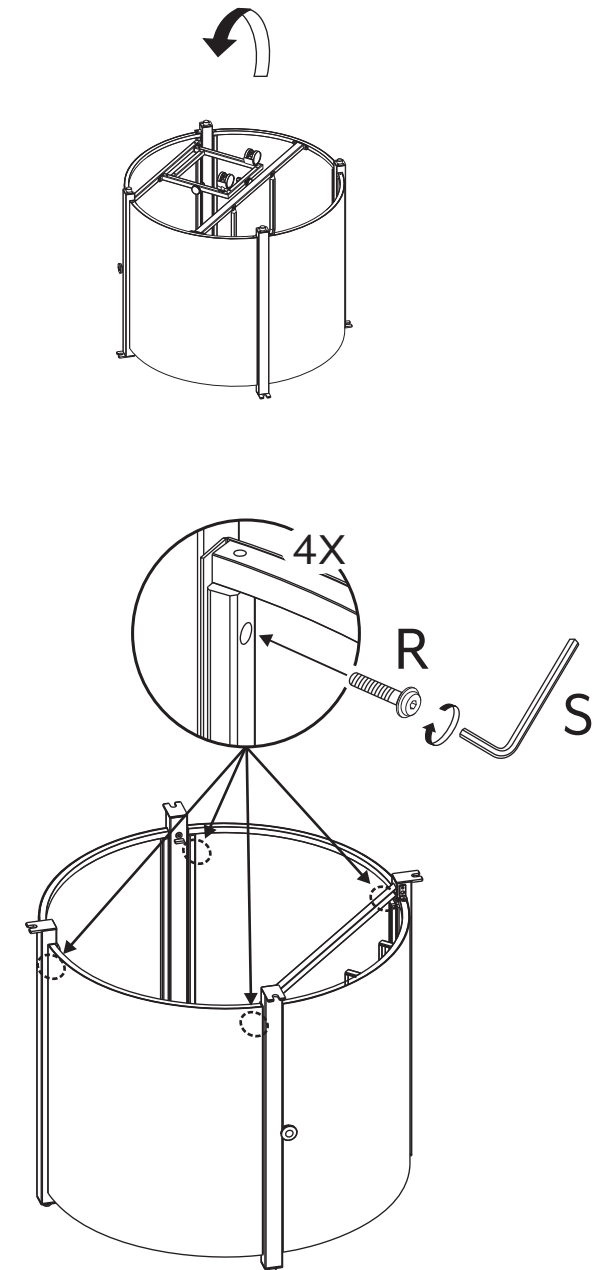


Fire Table Assembly / Assemblage du table-braséro / Ensamblaje de la chimenea

7



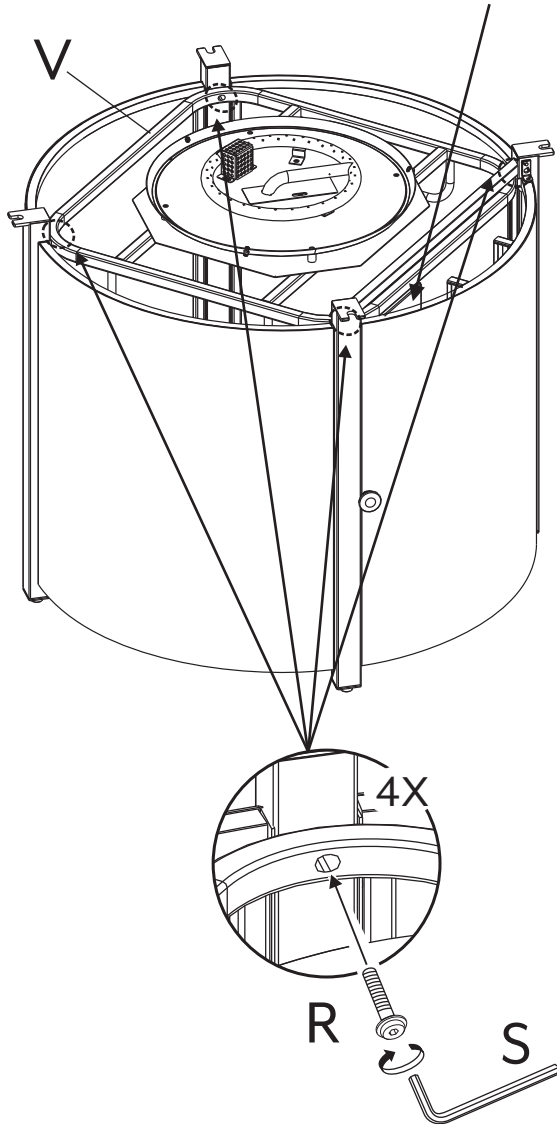
8



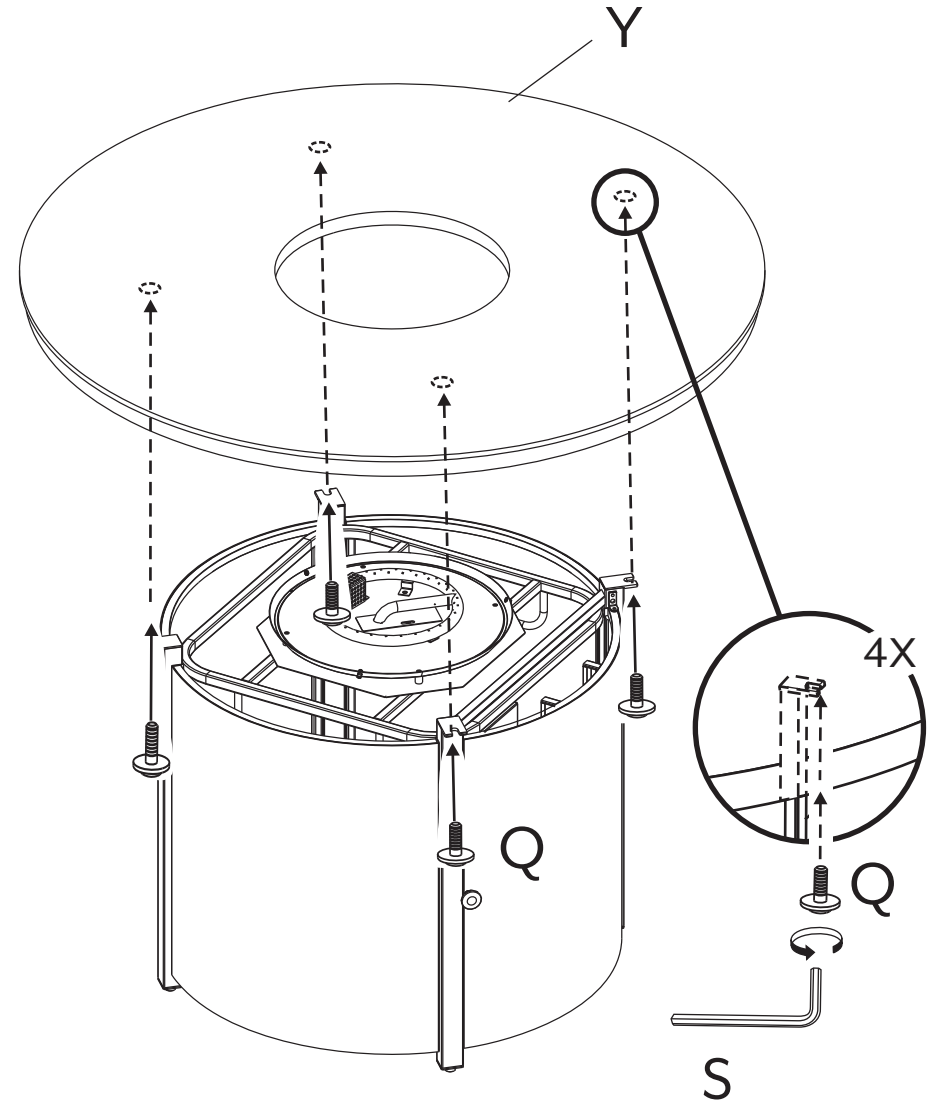
Fire Table Assembly / Assemblage du table-braséro / Ensamblaje de la chimenea

9

Make sure the ignition is right next to the front panel with door.
Assurez-vous que le bouton de réglage soit à côté du panneau avant avec porte.
Asegúrese de que la perilla de control esté justo al lado del panel frontal con puerta.

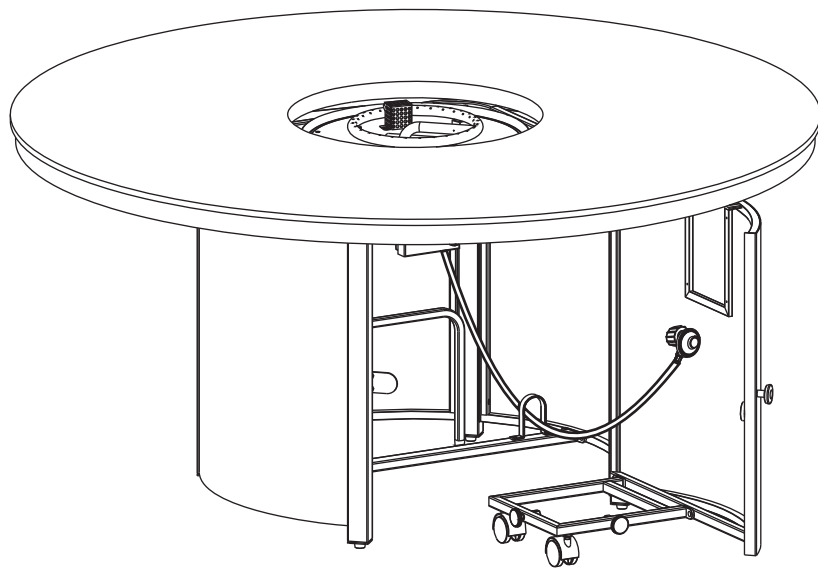
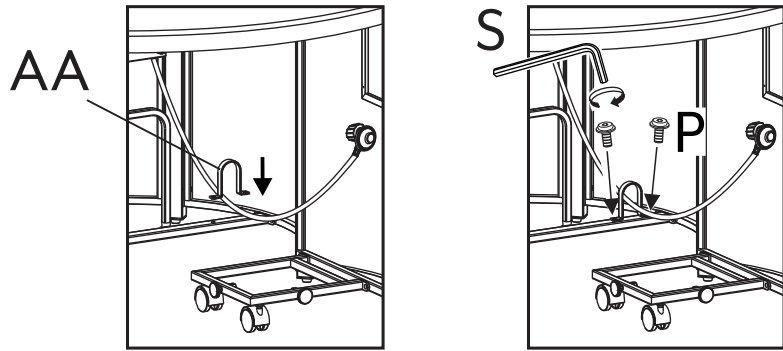


10

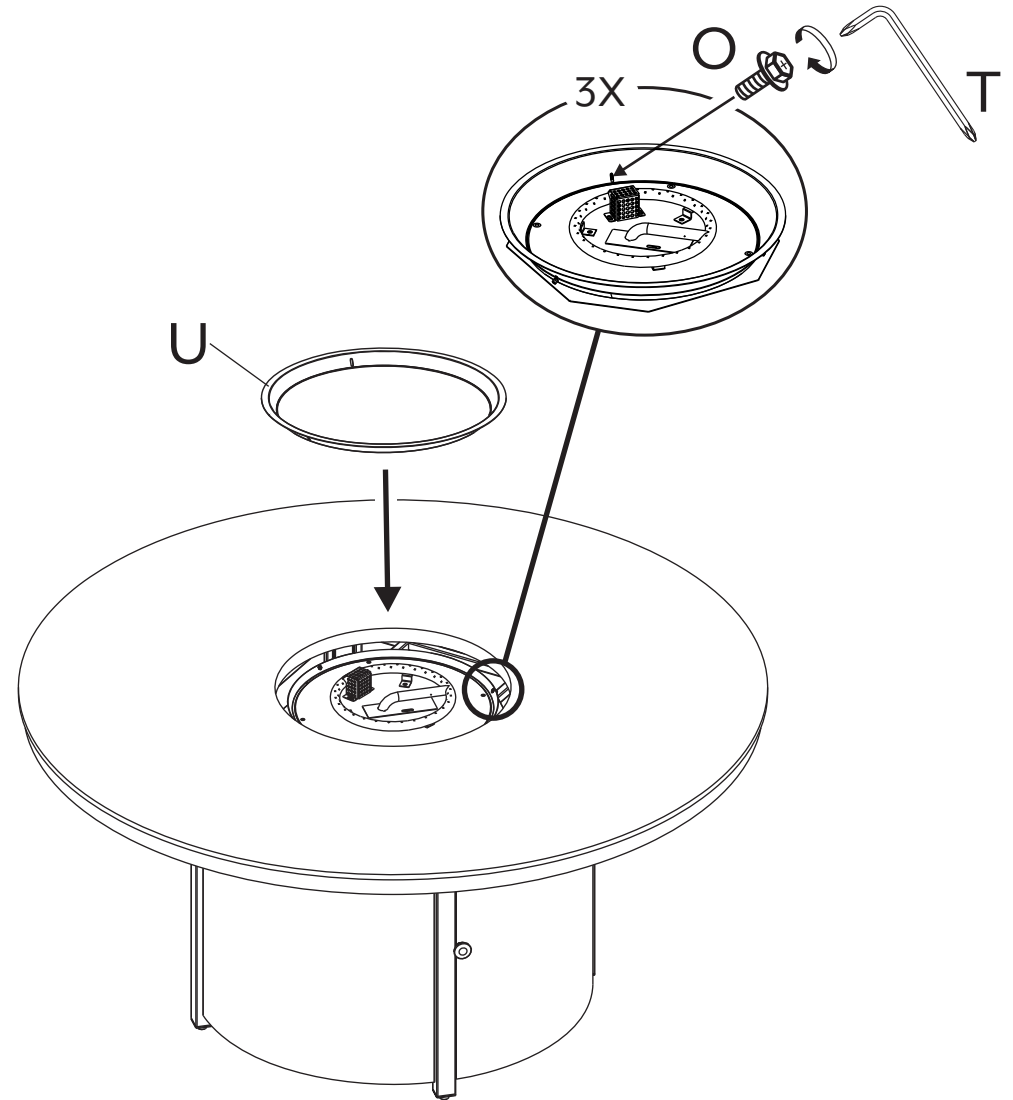


Fire Table Assembly / Assemblage du table-braséro / Ensamblaje de la chimenea

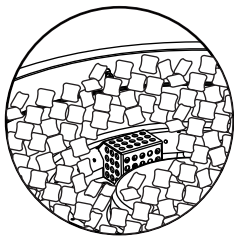
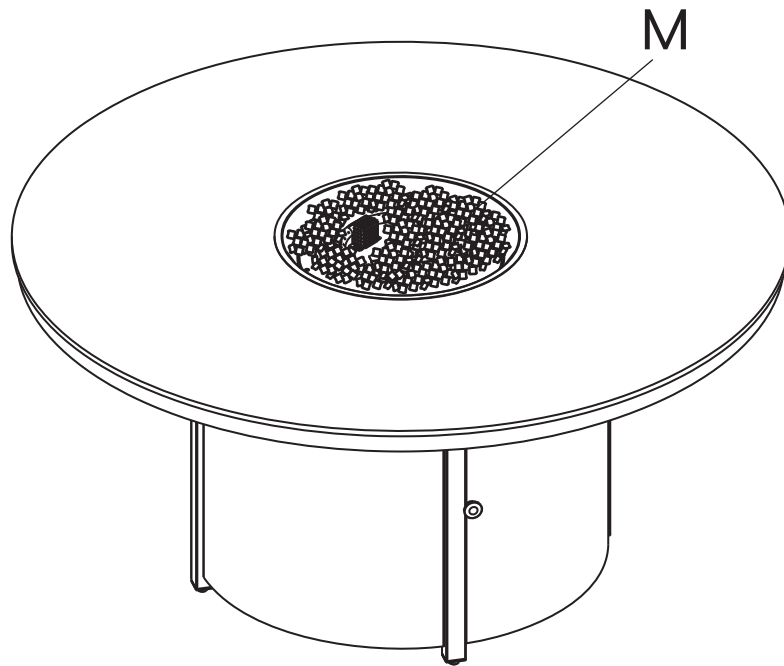
11



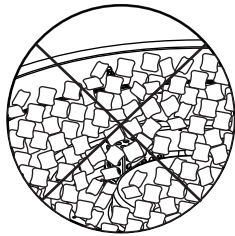
12



13

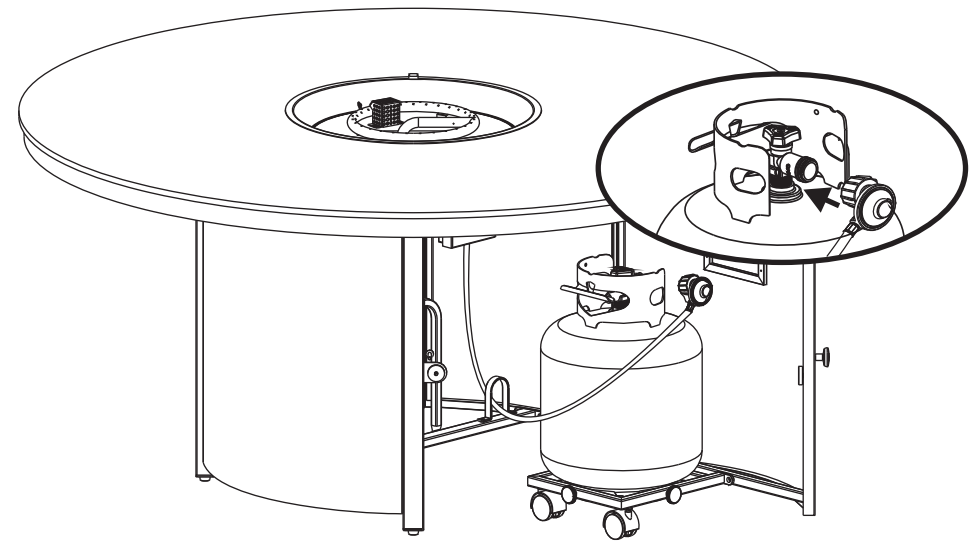


✓



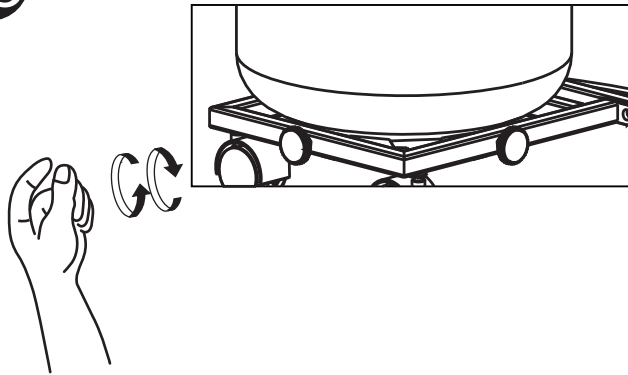
✗

14



Fire Table Assembly / Assemblage du table-braséro / Ensamblaje de la chimenea

15

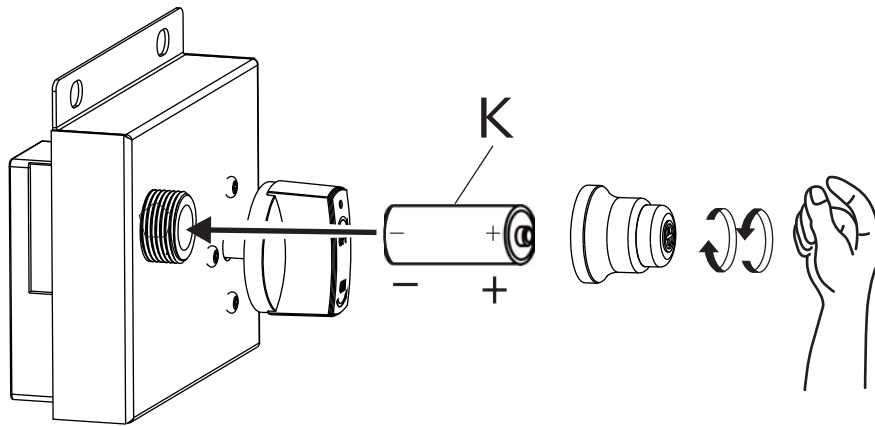


Tighten the threaded knobs (G) found on the tank tray so that the LP tank cannot move from side to side. Do not remove the plastic cap from the end of the threaded section.

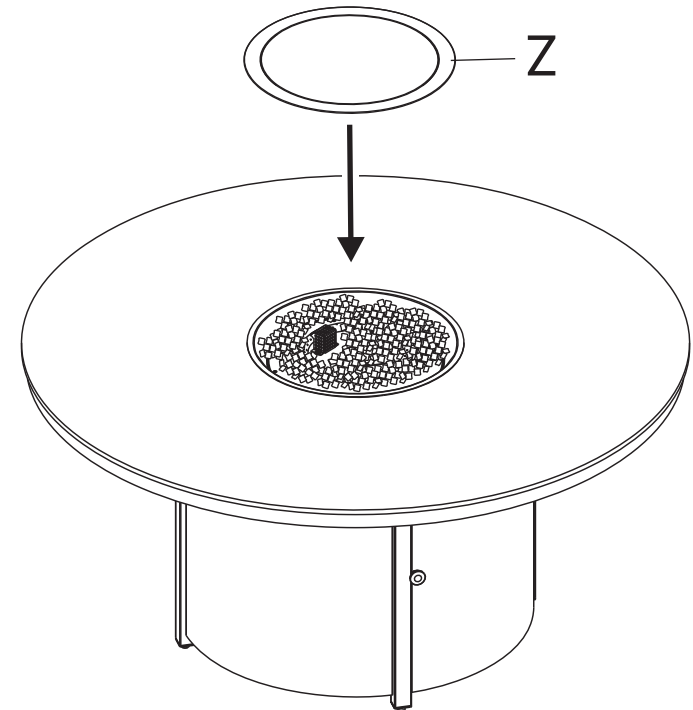
Serrer les tiges filetées (G) qui se trouvent sur le plateau de la bonbonne pour que la bonbonne de GPL ne puisse pas bouger. Ne pas enlever les capuchons en plastique qui se trouvent au bout des tiges filetées.

Apriete las perillas roscadas (G) que hay en la bandeja del tanque, de manera que el tanque de gas LP no se pueda mover de un lado a otro. No quite la tapa plástica del extremo de la sección roscada.

16

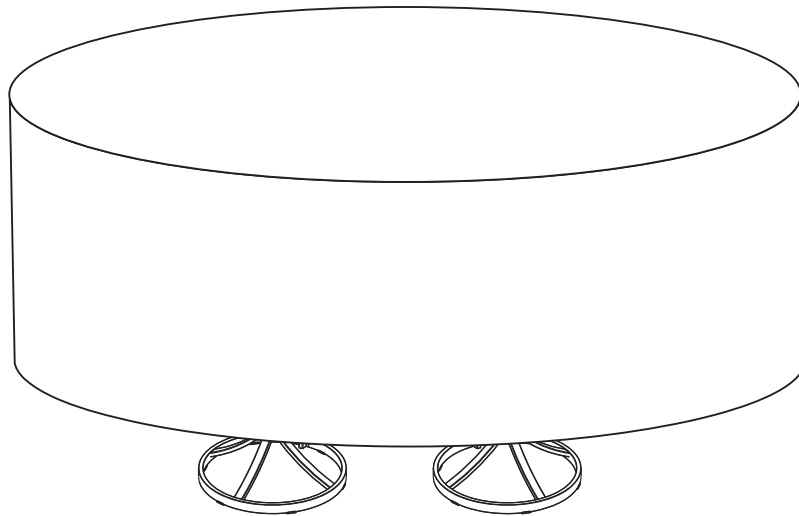
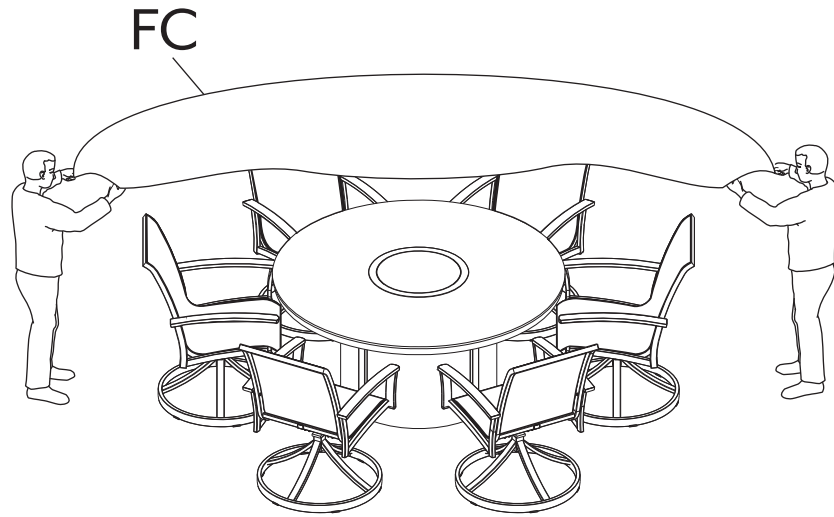


17

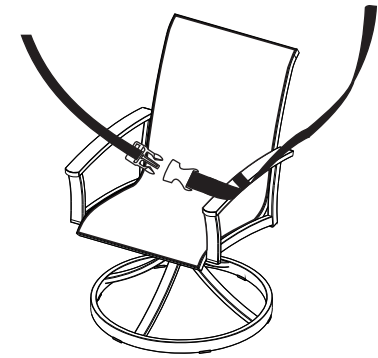


Make sure the battery and battery contacts are clean and dry prior to installation. Ensure the batteries are installed correctly with regard to polarity (+ and -). Remove batteries from furniture that is not to be used for an extended period of time.
S'assurer que les piles et les bornes sont propres et sèches avant l'installation. Insérer les piles en respectant la polarité (+ et -). Retirer les piles si le produit demeure inutilisé pendant une longue période. Asegúrese de que la pila y los contactos de la pila estén limpios y secos antes de la instalación. Asegúrese de que las pilas estén instaladas correctamente con respecto a la polaridad (+ y -). Retire las pilas de los muebles que no vaya a utilizar durante un periodo prolongado de tiempo.

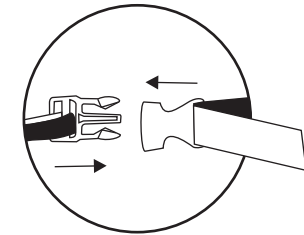
18



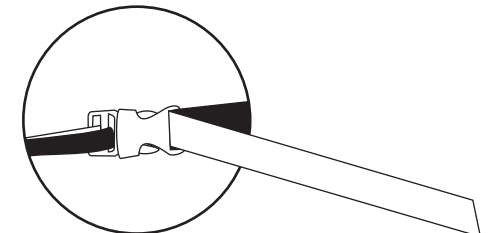
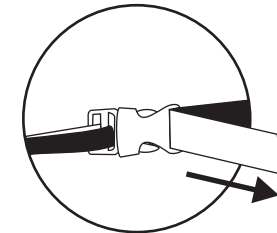
I



II



III



AGIO

Manufacturer:

Agio International Corporation
900 E Hamilton Ave, Suite 100, Campbell, CA 95008, USA

Distributed by:

Costco Wholesale Corporation
P.O. Box 34535
Seattle, WA 98124-1535
USA
1-800-774-2678
www.costco.com

Costco Wholesale Canada Ltd.*
415 W. Hunt Club Road
Ottawa, Ontario
K2E 1C5, Canada
1-800-463-3783
www.costco.ca

* faisant affaire au Québec sous
le nom les Entrepôts Costco

MADE IN CHINA
FABRIQUÉ EN CHINE
HECHO EN CHINA