

# Dreame Pocket <sup>Uni</sup>

High-Speed Hair Dryer  
User Manual

**DREAME**

<b>EN</b>	User Manual.....	01
<b>FR</b>	Manuel d'utilisation .....	20
<b>ES</b>	Manual de usuario .....	38

# IMPORTANT SAFETY INSTRUCTIONS

When using an electrical appliances, especially when children are present basic safety precautions should always be followed, including the following:

## READ ALL INSTRUCTIONS BEFORE USING,KEEP AWAY FROM WATER

Household use only.

**DANGER**-As with most electrical appliances, electrical parts are electrically live even when the switch is off:

To reduce the risk of death by electric shock:

1. Always "unplug it" immediately after using
2. Do not use while bathing.
3. Do not place or store appliance where it can fall or be pulled into a tub or sink.
4. Do not place in or drop into water or other liquid.
5. If an appliance falls into water, "unplug it" immediately.

Do not reach into the water.

**WARNING** : To reduce the risk of burns, electrocution, fire,or injury to persons.

1.An appliance should never be left unattended when plugged in.Turn off the switch and unplug the electrical cord when not use.

2.Close supervision is necessary when this appliance is used by children or individuals with certain disabilities.

3. Use this appliance only for its intended use as described in this manual. Do not use attachments not recommended by the manufacturer.

4. Never operate this appliance if it has a damaged cord or plug, if it is not working properly, or if it has been dropped, damaged, or dropped into water. Return the appliance to a service center for examination and repair.
5. Keep the cord away from heated surfaces. Do not pull, twist, or wrap the cord around the appliance.
6. Never block the air openings of the appliance or place it on a soft surface, such as a bed or couch, where the air openings may be blocked. Keep the air openings free of lint, hair, and the like.
7. Never use while sleeping.
8. Never drop or insert any object into any opening or hole.
9. Do not use outdoors or operate where aerosol (spray) products are being used or is being administered.
10. Do not use an extension cord with this appliance.
11. Do not direct hot air toward eyes or other heat sensitive areas.
12. Attachments (when furnished) may be hot during use. Allow them to cool before handling.
13. Do not place appliance on any surface while it is operating.
14. While using the appliance, keep your hair away from the air inlets.
15. Do not operate with a voltage converter.
16. Do not use an appliance whose cord has become twisted, bent or otherwise damaged.
17. If the supply cord is damaged, it must be replaced by the manufacturer or its service agent or a similar qualified person to avoid a hazard.
18. This product persons with physical, sensory, intellectual deficiencies, or limited experience or knowledge under the supervision of a parent or guardian to ensure safe operation and to avoid

any risk of hazards. Cleaning and maintenance shall not be made by children without supervision

19. If the supply cord is damaged, it must be replaced by the manufacturer or its service agent or a similar qualified person to avoid a hazard.

20. Do not use this appliance near bathtubs, showers, basins or other vessels containing water.



21. When the hair dryer is used in a bathroom, unplug it after use since the proximity of water presents a hazard even when the hair dryer is switched off.

22. For additional protection, the installation of a EN residual current device (RCD) having a rated residual operating current not exceeding 30 mA is advisable in the electrical circuit supplying the bathroom. Ask your installer for advice.

## SAVE THESE INSTRUCTIONS

### Power Cord & Plug

- Do not use the hair dryer if the power cord or power plug is damaged or overheated, as this may cause burns, electric shocks, or cause fire due to a short circuit.
- Do not use the hair dryer if the power plug that is plugged into the power outlet is loose, as this may cause burns, electric shocks, or cause fire due to a short circuit.
- Do not plug in or unplug the power plug with wet hands, as this may result in electric shocks and injury.
- Do not use the hair dryer if the power cord is tied together, as this may cause electric shocks, or cause fire due to a short circuit.

- EN
- Do not damage, modify, forcefully bend, pull, twist, or squeeze the power cord, nor place heavy objects on top of it, as this may cause electric shocks, or cause fire due to a short circuit.
  - Do not pull the power cord when unplugging the power plug. Make sure to hold the power plug when unplugging it. Otherwise, the power cord may get damaged, cause burns, cause electric shocks, or cause fire due to a short circuit.
  - Completely and directly plug the power plug into a 120V~ electrical outlet. Do not use a power strip or extension cords, as this may cause electric shocks, or cause a fire due to a short circuit.
  - Make sure the hair dryer is unplugged when not in use as well as prior to performing any maintenance or repairs.
  - Keep the power cord away from heat sources and other places that may compromise its protection.

### **Usage & Storage**

- Do not block or insert foreign objects into the air outlet and air intake, as this may cause burns, electric shocks, or cause fire due to a short circuit.  
Do not immerse this hair dryer in water.
- Do not use this hair dryer in humid environments.  
Keep the hair dryer dry, otherwise it may cause electric shocks.
- Do not use the hair dryer in environments where aerosol (spray) products are used or where there are flammable sources.
- Do not leave the hair dryer unattended when it is turned on, as this may result in a fire due to a short circuit.

- Do not store the hair dryer in a highly humid environment, as this may cause electric shocks, or cause fire due to a short circuit when using the hair dryer.
- Do not store the hair dryer within the reach of children and infants, as this may result in electric shocks and injury.
- Do not repair, disassemble, or modify this product yourself, as this may cause injury or fire due to malfunctioning. Please contact the customer service via <https://global.dreametech.com>.
- Do not place the hair dryer on its air intake while it is turned on, as this may cause the heating coil to overheat, which may result in a fire.
- Do not immerse the body of the hair dryer containing electrical components in water or other liquid. If the hair dryer falls into water, unplug it immediately and do not continue to use it even after it is dry.
- This hair dryer is equipped with a non-self-resetting thermal safety cut-off to prevent overheating. If the hair dryer is cut off due to overheating, unplug it from the power outlet and allow it to cool down.
- Do not touch hot surfaces such as the air outlet during use or immediately after turning off the hair dryer to avoid burns.
- Do not touch the power plug or any part of the product with wet hands to prevent electric shocks.
- Do not use this hair dryer for any purpose other than drying hair, and do not use it on pets nor use it to dry shoes or clothes, etc., as this may cause burns, or cause fire due to a short circuit.

# CHECK ALCL EACH USE

## Immersion Shock Protection Safety Plug

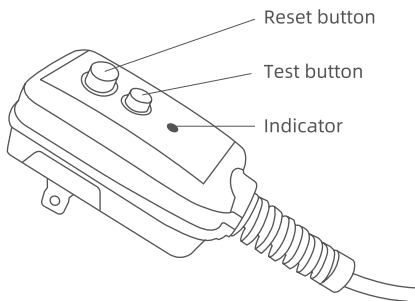

Due to continuous improvements, the appearance of your Safety Plug may vary from the illustration above.

The hair dryer is provided with a protection device(ALCI) that may make the appliance inoperable under some abnormal conditions (such as immersion of the unit). This device is equipped with a test button so that its operation can be checked.

To ensure the plug is safe, it should be checked each time when you use.

- Plug into power outlet.
- Press reset button.
- Press test button, reset button should pop up.
- For use, press reset button again. Do not use if test fails.
- If plug fails or immersion occurs, this unit should be brought to service center for examination and repair. Do not try to use it again.

# Package Contents

EN

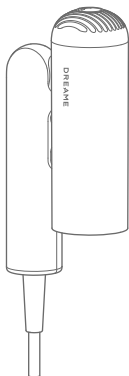

Dreame Pocket  
High-Speed Hair Dryer

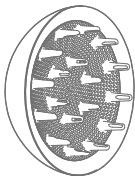

Diffuser Nozzle

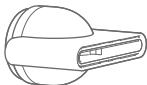

Styling Nozzle

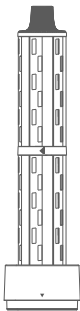

32mm curling barrel  
(left)

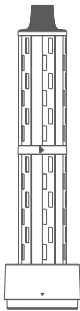

32mm curling barrel  
(right)

(Some accessories may not be included. For more accessories, please visit [www.dreame.tech](http://www.dreame.tech) or Dreame's official flagship store.)

## EN Getting started

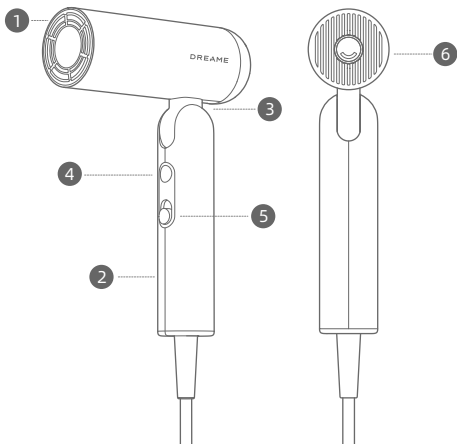

1 Air Outlet Vent

2 Handle

3 Shaft

4 Temperature settings/  
Airflow temperature  
indicator light

5 On/Off Switch & Speed  
Settings

6 Removable Airflow  
Filter

For safety reasons, do not  
use the hair dryer without  
the airflow filter.



These symbols mean "Do not use while bathing or showering."

Illustrations of the hair dryer, accessories, and user interface in the user manual are for reference purposes only. The actual product may vary due to product updates and improvements.

# Settings

## On/Off Switch & Speed Settings

Slide up and down to quickly switch between the two speed settings.

Make sure that the switch is turned off before plugging the hair dryer in.

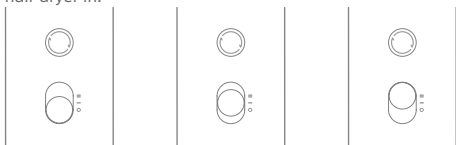

Off (●)

Low-speed (—)

High-speed (=)

## Temperature Settings

Press to cycle through the four heat settings: cold air, warm air, hot air, and hot/cold cycle.

Press and hold to switch to coldair, the temperature will return to its previous state after letting go of the button.

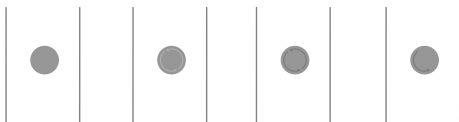

Cold air  
(●)

Warm air  
(●)

Hot air  
(●)

Hot/Cold Cycle  
(●)

Blows cold room temperature air suitable for hair styling.

Perfect temperature to avoid heat damage when blow drying your hair.

Suitable for quickly drying wet hair.

7s of hot air followed by 5s of cold air to reduce heat buildup.

### Quickly Switch To The Cold Temperature

Press and hold the temperature button (●) to quickly switch to the cold temperature setting for styling. Release the temperature button to revert to the original temperature settings.

# Hair Dryer Configurations

Pocket offers three transformable modes for convenience in various scenarios.



N-shaped:  
Folded for easy  
storage.

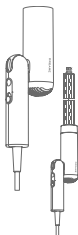

1-shaped: Use curling  
nozzles in different  
directions to create  
curly hairstyles.

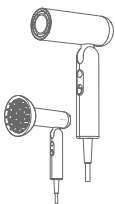

7-shaped: Use with  
the diffuser nozzle  
to add volume and  
create natural curls  
while drying.

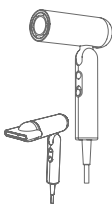

7-shaped: Use with  
the styling nozzle  
and a round comb  
to create targeted  
styles while drying.

# Create curly hairstyle

## Use with a curling barrel

The auto-wrap curling barrel styles hair using airflow, completing the process while drying, saving time and reducing damage.

### Step 1

Use the Dreame Pocket hair dryer to dry your hair.



### Step 2

Before use, determine the direction of auto-wrap barrel to be used and choose the appropriate auto-wrap barrel. Install the curling barrel as instructed and rotate it into place.

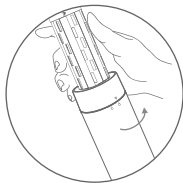
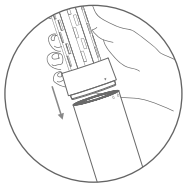

## EN Create curly hairstyle

### Step 3

Take a section of hair, set the dryer to high-speed hot air mode, and bring the curling barrel close to the hair ends. The hair will automatically wrap around the barrel.



### Step 4

Move the styler toward your head without rotating it. Hold it in hot air mode for 10 seconds.

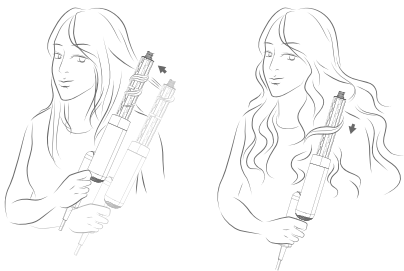

# Create curly hairstyle

## Step 5

Long press the mode button to enter the one-touch cool air mode. Hold it for 5-10 seconds to set the curl. Turn off the device to release the hair section.

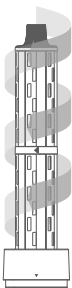
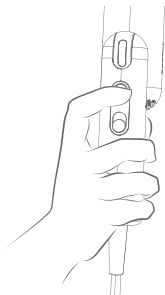

32mm curling barrel (left)



32mm curling barrel (right)

After use, allow the barrel to cool. Then follow the instructions to remove the barrel safely.

## EN Create a voluminous look

Use with the diffuser nozzle

### Step 1

Use the Dreame Pocket Hair Dryer to blow-dry your hair until it is 50% dry.



### Step 2

Attach the diffuser nozzle as directed and rotate it until it locks into place.

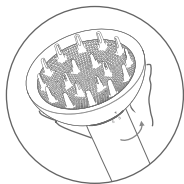
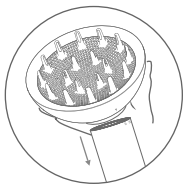

# Create a voluminous look

## Step 3

Gently place your curls into the diffuser nozzle to dry them. This will help you achieve natural and elegant curls.

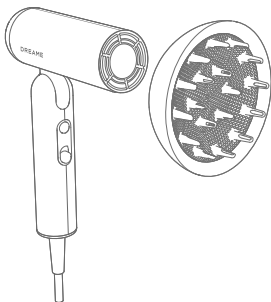

## EN Styling Nozzle

The styling nozzle allows the hair dryer's airflow to be wider and more concentrated. When paired with a curling comb, it helps create inward-curved hair ends, set bangs, and allowing for precise localized styling.

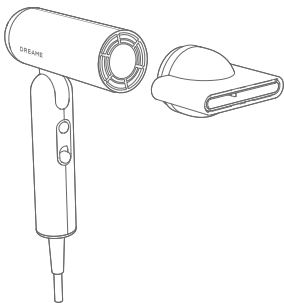

# Cleaning and Maintenance

The removable airflow filter is fixed in place by snaps. Turn in the direction indicated to remove.

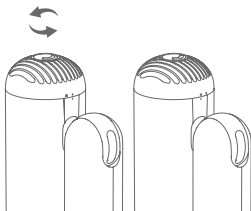

Rotating airflow filter

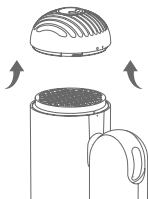

Remove the airflow filter

The metal filter needs to be cleaned regularly to prevent debris from building up and maintain a smooth flow of air.

## EN Cleaning and Maintenance

Use a dry, lint-free cloth, soft brush or toothbrush to remove any debris stuck to the surface of the airflow filter or stainless steel filter.

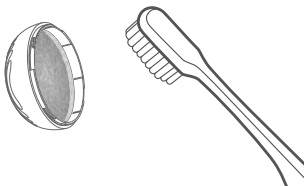

Cleaning airflow filter

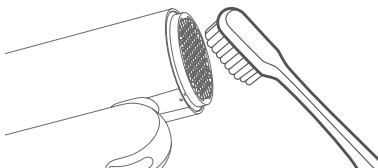

Cleaning Metal filter

 Do not rinse the metal filter with water as this may prevent it from working properly.

After cleaning, reinstall the airflow filter, making sure it snaps firmly back into place.

# Basic Parameters

Product name	Dreame Pocket High-Speed Hair Dryer
Model number	AHD54
Rated voltage	120/240 V~
Rated frequency	60 Hz
Rated power	1300 W
Product dimensions	2.1×5.8×8 inches

## Précautions à prendre

- Cet appareil peut être utilisé par des enfants à partir de 8 ans et des personnes ayant des capacités physiques, sensorielles ou mentales réduites, ou un manque d'expérience et de connaissances, à condition qu'ils soient supervisés ou aient reçu des instructions concernant la sécurité d'utilisation de l'appareil et qu'ils comprennent les risques encourus. Les enfants ne doivent pas jouer avec l'appareil.
- Le nettoyage et l'entretien ne doivent pas être effectués par des enfants sans surveillance.
- Cet appareil n'est pas destiné à être utilisé par des personnes (y compris les enfants) dont les capacités physiques, sensorielles ou mentales sont réduites, ou qui manquent d'expérience et de connaissances, à moins qu'elles soient supervisées ou qu'elles aient reçu des instructions concernant l'utilisation de l'appareil par une personne responsable de leur sécurité.
- **MISE EN GARDE** : afin d'éviter tout danger lié à la remise en marche par inadvertance du coupe-circuit thermique, cet appareil ne doit pas être alimenté par un dispositif de commutation externe, tel qu'une minuterie, ni raccordé à un circuit qui est régulièrement mis en marche et arrêté par le réseau.

## AVERTISSEMENT

N'utilisez pas cet appareil à côté d'une baignoire, d'une douche, d'un lavabo ou de tout autre récipient contenant de l'eau.



- Lorsque le sèche-cheveux est utilisé dans une salle de bains, débranchez-le après chaque utilisation, car la présence d'eau constitue un risque même lorsque le sèche-cheveux est à l'arrêt.

- Pour une meilleure protection, il est conseillé d'installer sur le circuit électrique alimentant la salle de bains un dispositif différentiel à courant résiduel (DDR) dont le courant résiduel nominal de fonctionnement ne dépasse pas 30 mA. Demandez conseil à votre installateur.

## AVERTISSEMENT

- Si le cordon d'alimentation est endommagé, vous devez le faire remplacer par le fabricant, son agent d'entretien ou des personnes ayant les mêmes qualifications afin d'éviter tout risque.
- Pour éviter tout danger, n'obstruez pas l'entrée d'air ni la sortie.
- Pour éviter tout danger durant l'utilisation, veillez à ne pas laisser vos cheveux se prendre dans l'entrée d'air.
- Pour éviter tout danger, utilisez le sèche-cheveux conformément aux informations sur la puissance nominale indiquées sur l'appareil. N'utilisez pas non plus de prise universelle ou autre convertisseur de tension.

### Cordon et fiche d'alimentation

- N'utilisez pas le sèche-cheveux si le cordon ou la fiche d'alimentation est endommagé ou en surchauffe, car vous risqueriez de provoquer des brûlures, des électrocutions ou un incendie suite à un court-circuit.
- N'utilisez pas le sèche-cheveux si la fiche d'alimentation branchée sur la prise de courant est desserrée, car vous risqueriez de provoquer des brûlures, des électrocutions ou un incendie suite à un court-circuit.
- Ne branchez et ne débranchez pas la fiche d'alimentation avec des mains mouillées, car vous risqueriez de provoquer des électrocutions ou des blessures.
- N'utilisez pas le sèche-cheveux si le cordon d'alimentation est emmêlé, car vous risqueriez de provoquer des électrocutions ou un incendie suite à un court-circuit.

- N'endommagez pas le cordon d'alimentation, ne le modifiez pas, ne le pliez pas en force, ne le tirez pas, ne le tordez pas et ne le serrez pas. Ne posez pas non plus d'objets lourds dessus, car vous risqueriez de provoquer des électrocutions ou un incendie suite à un court-circuit.
- Ne tirez pas sur le cordon d'alimentation lorsque vous débranchez la fiche d'alimentation. Veillez à tenir la fiche d'alimentation lorsque vous la débranchez, sinon le cordon d'alimentation risque d'être endommagé, de provoquer des brûlures, des électrocutions ou un incendie suite à un court-circuit.
- Branchez complètement et directement la fiche d'alimentation dans une prise électrique de 220-240 V CA. N'utilisez pas de multiprise ni de rallonge, car vous risqueriez de provoquer des électrocutions ou un incendie suite à un court-circuit.
- Assurez-vous que le sèche-cheveux est débranché lorsqu'il n'est pas utilisé et avant toute opération d'entretien ou de réparation.
- Gardez le cordon d'alimentation à l'écart des sources de chaleur et d'autres endroits susceptibles de compromettre sa protection.

## Utilisation et stockage

- Ne bloquez pas la sortie et l'entrée d'air, et n'insérez pas de corps étrangers dans celles-ci, car vous risqueriez de provoquer des brûlures, des électrocutions ou un incendie suite à un court-circuit.
- Ne plongez pas ce sèche-cheveux dans l'eau.
- N'utilisez pas ce sèche-cheveux dans des environnements humides.
- Gardez le sèche-cheveux au sec pour éviter tout risque d'électrocution.
- N'utilisez pas le sèche-cheveux dans des endroits où des produits en aérosol (spray) sont utilisés ou dans lesquels on trouve des sources inflammables.
- Ne laissez pas le sèche-cheveux sans surveillance lorsqu'il est allumé, car vous risqueriez de provoquer un incendie suite à un court-circuit.

- Ne rangez pas le sèche-cheveux dans un environnement très humide, car vous risqueriez de provoquer des électrocutions ou un incendie suite à un court-circuit lors de son utilisation.
- Ne rangez pas le sèche-cheveux à la portée des enfants et des nourrissons pour éviter tout risque d'électrocution et de blessure.
- Ne réparez pas ce produit, ne le démontez pas et ne le modifiez pas vous-même, car vous risqueriez de provoquer des brûlures ou un incendie en raison d'un dysfonctionnement. Contactez le service clientèle via le site <https://global.dreametech.com>
- Ne posez pas le sèche-cheveux sur sa prise d'air lorsqu'il est allumé, car cela pourrait entraîner une surchauffe de la résistance chauffante et un risque de départ de feu.
- Ne plongez pas le sèche-cheveux contenant des composants électriques dans l'eau ou dans un autre liquide. Si le sèche-cheveux tombe dans l'eau, débranchez-le immédiatement et ne continuez pas à l'utiliser même après qu'il est sec.
- Ce sèche-cheveux est équipé d'un dispositif de sécurité thermique non autoréinitialisable pour éviter la surchauffe. Si le sèche-cheveux s'arrête en raison d'une surchauffe, débranchez-le de la prise de courant et laissez-le refroidir.
- Ne touchez pas les surfaces chaudes telles que la sortie d'air pendant l'utilisation ou immédiatement après avoir éteint le sèche-cheveux pour éviter toute brûlure.
- Ne touchez pas la fiche d'alimentation ou toute partie du produit avec des mains mouillées pour éviter tout risque d'électrocution.
- N'utilisez pas ce sèche-cheveux à d'autres fins que le séchage des cheveux. Ne l'utilisez pas non plus sur des animaux domestiques, ni pour sécher des chaussures ou des vêtements, car vous risqueriez de provoquer des brûlures ou un incendie suite à un court-circuit.

## MISE EN GARDE

En cas de dysfonctionnement ou de panne

- En cas de dysfonctionnement ou de panne, par exemple l'absence de circulation d'air, des arrêts fréquents, une surchauffe interne ou un dégagement de fumées, cessez immédiatement d'utiliser le produit, débranchez le cordon d'alimentation et contactez le service clientèle via le site <https://global.dreametech.com>. L'utilisation de ce produit dans de telles circonstances, risquerait de provoquer des électrocutions, des blessures ou un incendie suite à un court-circuit.
- La sortie d'air et la buse d'air peuvent chauffer lors de l'utilisation. Ne les touchez pas, car vous risqueriez de vous brûler.
- Évitez de laisser tomber le sèche-cheveux ou de l'exposer à des chocs violents, car vous risqueriez de provoquer des électrocutions ou un incendie en raison d'un court-circuit.
- N'utilisez pas le sèche-cheveux si l'entrée d'air est endommagée, car vos cheveux risqueraient de s'y coincer et de s'abîmer.
- Verwenden Sie den Haartrockner nicht bei Nourislingen oder bei kleinen Kindern, da Sie sich sonst Verbrennungen riskieren.

# Contenu de la boîte

FR

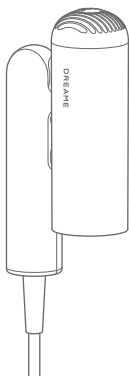

Sèche-cheveux haute vitesse Dreame Pocket

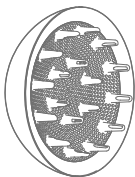

Buse de diffusion



Embout de brushing

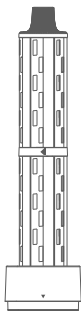

Rouleau de 32 mm  
(gauche)

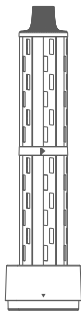

Rouleau de 32 mm  
(droite)

(Certains accessoires peuvent ne pas être inclus. Pour plus d'accessoires, veuillez visiter [www.dreame.tech](http://www.dreame.tech) ou la boutique officielle de Dreame).

## FR Mise en route

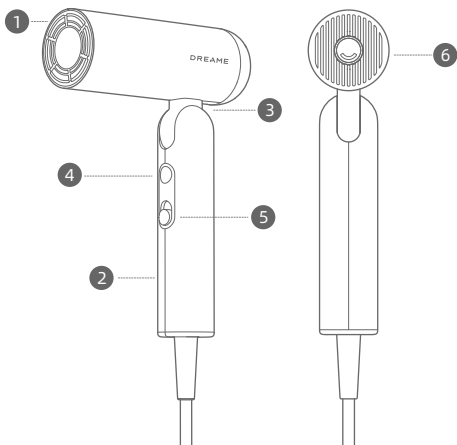

- 1 Orifice de sortie d'air
- 2 Poignée
- 3 Arbre
- 4 Voyant lumineux des réglages de température / de température de l'air
- 5 Bouton Marche/ Arrêt et réglages de la vitesse
- 6 Filtre à air amovible  
Pour des raisons de sécurité, utilisez toujours le sèche-cheveux avec le filtre à air.



Ces symboles signifient « Ne pas utiliser dans un bain ou sous la douche ».

Les illustrations du sèche-cheveux, des accessoires et de l'interface utilisateur figurant dans le manuel d'utilisation ne sont fournies qu'à titre indicatif. Le produit réel peut varier en raison des mises à jour et des améliorations apportées à celui-ci.

# Paramètres

## Bouton Marche/Arrêt et réglages de la vitesse

Faites glisser le bouton vers le haut ou le bas pour passer rapidement d'un réglage de vitesse à l'autre.

Assurez-vous que le bouton est en position d'arrêt avant de brancher le sèche-cheveux.

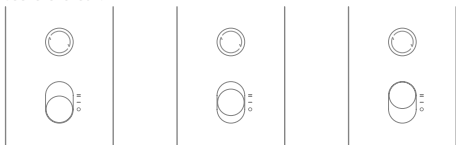

Arrêt (O)

Vitesse lente (←)

Grande vitesse (⇒)

## Réglages de température

Appuyez pour faire défiler les quatre niveaux de température : air froid, air tiède, air chaud et cycle chaud/froid.

Appuyez longuement sur ce bouton pour passer à l'air froid.

La température revient à son état précédent une fois le bouton relâché.

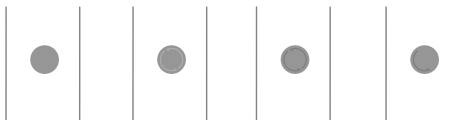

Air froid  
(O)

Air tiède  
(O)

Air chaud  
(O)

Cycle  
chaud/froid  
(O)

Souffle de l'air frais à température ambiante, adapté à la mise en forme des cheveux.

Blows cold room temperature air suitable for hair styling.

Température optimale pour éviter que vos cheveux ne soient endommagés par la chaleur lors du séchage.

Adapté au séchage rapide des cheveux mouillés.

7 s d'air chaud suivies de 5 s d'air froid pour éviter de trop chauffer les cheveux.

## Passez rapidement à la température froide

Appuyez sur le bouton de température (O) et maintenez-le enfoncé pour passer rapidement au réglage de température à froid pour le coiffage. Relâchez le bouton de température pour revenir aux réglages de température d'origine.

## FR Configurations du sèche-cheveux

Le Pocket offre trois modes transformables pour une utilisation pratique dans différents scénarios :

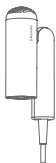

Forme en N :  
plié pour un  
rangement facile.

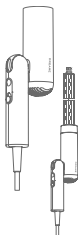

Forme en 1 : utilisez les  
embouts de bouclage  
dans différentes directions  
pour créer des coiffures  
bouclées.

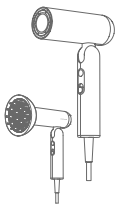

Forme en 7 : utilisez  
l'embout diffuseur  
pour donner du  
volume et créer des  
boucles naturelles  
pendant le séchage.

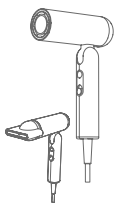

Forme en 7 : utilisez  
l'embout de brushing  
et un peigne rond  
pour créer des  
coiffures ciblées  
pendant le séchage.

# Réalisez des boucles

## Utilisation avec un rouleau

Le rouleau automatique coiffe les cheveux en utilisant le flux d'air, terminant le processus pendant le séchage, ce qui permet de gagner du temps et de réduire les dommages.

### Étape 1

Utilisez le sèche-cheveux Dreame Pocket pour sécher vos cheveux.



### Étape 2

Avant l'utilisation, déterminez le sens du rouleau automatique à utiliser et choisissez le rouleau automatique approprié. Installez le rouleau selon les instructions et faites-le pivoter pour le mettre en place.

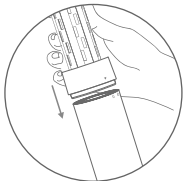

# Réalisez des boucles

## Étape 3

Prenez une mèche de cheveux, réglez le sèche-cheveux sur le mode air chaud à grande vitesse et approchez le rouleau de la pointe des cheveux. Les cheveux s'enrouleront automatiquement autour du rouleau.



## Étape 4

Approchez le rouleau de votre tête sans le faire pivoter. Maintenez-le en mode air chaud pendant 10 secondes.



# Réalisez des boucles

## Étape 5

Appuyez longuement sur le bouton Mode pour passer en mode air froid à une touche. Maintenez-le enfoncé pendant 5 à 10 secondes pour fixer la boucle. Éteignez l'appareil pour libérer la mèche de cheveux.

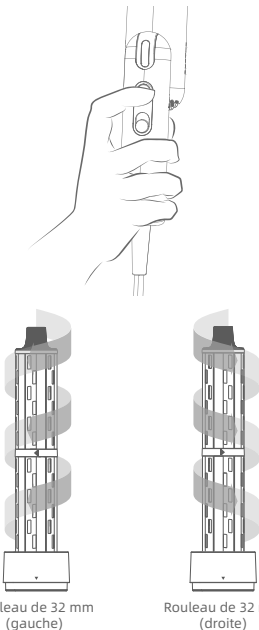

Après utilisation, laissez le rouleau refroidir. Suivez ensuite les instructions pour le retirer en toute sécurité.

## FR Créer du volume

Utilisation de l'embout diffuseur

### Étape 1

Utilisez le sèche-cheveux Dreame Pocket pour sécher vos cheveux jusqu'à ce qu'ils soient secs à 50 %.



### Étape 2

Fixez l'embout diffuseur comme indiqué et tournez-le jusqu'à ce qu'il s'enclenche.

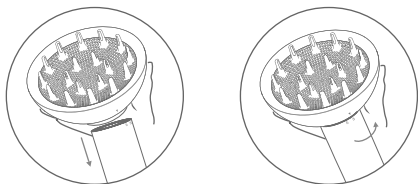

# Créer du volume

## Étape 3

Placez délicatement vos boucles dans l'embout diffuseur pour les sécher. Vous obtiendrez ainsi des boucles naturelles et élégantes.

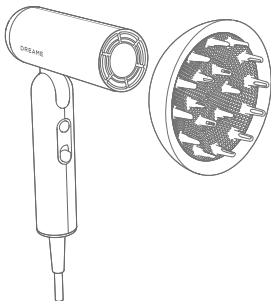

## Embout de brushing

L'embout de brushing élargit et concentre le débit d'air du sèche-cheveux. Utilisé avec un peigne à boucler, il permet de recourber les pointes vers l'intérieur, de structurer la frange et de réaliser un brushing précis et ciblé.

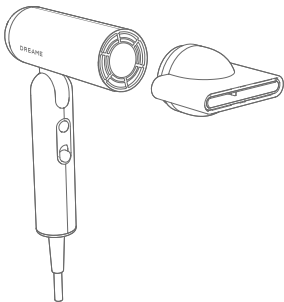

# Nettoyage et entretien

Le filtre à air amovible est fixé par des pressions. Tournez dans le sens indiqué pour l'enlever.

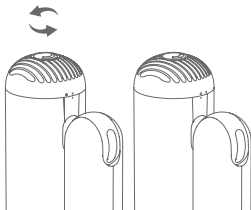

Rotation du filtre à air

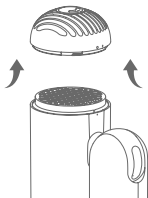

Retrait du filtre à air

Le filtre métallique doit être nettoyé régulièrement pour éviter que des débris ne s'accumulent et maintenir la fluidité de la circulation de l'air.

## FR Nettoyage et entretien

Utilisez un chiffon sec non pelucheux, une brosse douce ou une brosse à dents pour enlever les débris collés à la surface du filtre à air ou du filtre en acier inoxydable.

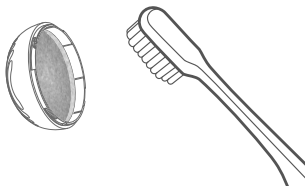

Nettoyage du filtre à air

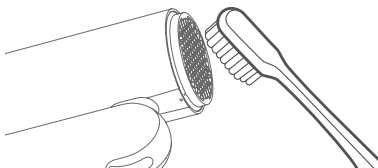

Nettoyage du filtre métallique

 Ne rincez pas le filtre métallique avec de l'eau, car il risquerait de ne plus fonctionner correctement.

Après le nettoyage, réinstallez le filtre à air en vous assurant qu'il s'enclenche fermement.

# Paramètres de base

Nom du produit	Dreame Pocket High-Speed Hair Dryer
Numéro de modèle	AHD54
Tension nominale	120/240 V~
Fréquence nominale	60 Hz
Puissance nominale	1300 W
Dimensions du produit	2.1×5.8×8 inches

Lee atentamente este manual antes de usar el aparato y consévalo para consultarlo en el futuro.

## Precauciones

- Este aparato lo pueden utilizar niños a partir de 8 años y personas con facultades físicas, sensoriales o mentales reducidas o sin experiencia ni conocimientos si se les supervisa y se les ha instruido en el uso del aparato de forma segura y comprenden los riesgos que conlleva. Este aparato no es un juguete.
- Los niños no pueden encargarse de la limpieza y el mantenimiento sin supervisión.
- No deben usar el aparato las personas (adultos o niños) con facultades físicas, sensoriales o mentales reducidas, ni quienes carezcan de los conocimientos y la experiencia necesarios, a menos que una persona responsable de su seguridad les supervise o les instruya en el uso del aparato.

- **PRECAUCIÓN** : Con el fin de evitar un peligro provocado por una subida accidental de temperatura del protector térmico, este aparato no debe recibir energía mediante un enchufe externo, como un temporizador, ni conectarse a un circuito que la red eléctrica encienda y apague regularmente.

## ADVERTENCIA

- No utilices este aparato cerca de bañeras, duchas, lavabos u otros recipientes que contengan agua.



- Desenchufa el secador después de usarlo en el cuarto de baño, ya que la proximidad con el agua supone un peligro incluso cuando el secador está apagado.

- Para aportar mayor protección, se recomienda la instalación de un dispositivo de corriente residual (RCD) con una corriente residual de funcionamiento nominal que no exceda los 30 mA en el circuito eléctrico que suministra energía al baño. Pide ayuda a un instalador.

## ADVERTENCIA

- Si el cable de alimentación está dañado, debe ser reemplazado por el fabricante, el agente de servicio o personal cualificado similar para evitar daños.
- No bloquee la entrada ni la salida de aire para evitar daños.
- Durante el uso, evita pillarte el pelo con la entrada de aire para evitar daños.
- Utiliza el secador de pelo siguiendo la información de potencia nominal indicada en el dispositivo y no utilices enchufes universales ni otros convertidores de voltaje para evitar daños.

### Enchufe y cable de alimentación

- No utilices el secador de pelo si el cable o el enchufe están dañados o sobrecalentados, ya que esto podría provocar quemaduras, descargas eléctricas o incendios debido a un cortocircuito.
- No utilices el secador de pelo si no está bien enchufado, ya que esto podría provocar quemaduras, descargas eléctricas o incendios debido a un cortocircuito.
- No enchufes ni desenchufes el aparato con las manos mojadas, ya que esto podría provocar descargas eléctricas y lesiones.
- No utilices el secador de pelo si el cable de alimentación está enredado, ya que esto podría causar descargas eléctricas o fuego debido a un cortocircuito.

- No dañes, modifiques, dobles con fuerza, tires, retuerzas, ni aprietes el cable de alimentación, ni coloques objetos pesados encima, ya que esto podría provocar descargas eléctricas o incendios debido a un cortocircuito.
- No tires del cable de alimentación para desenchufarlo. Asegúrate de sujetar el enchufe al desenchufarlo. De lo contrario, el cable de alimentación podría dañarse, causar quemaduras, descargas eléctricas o provocar incendios debido a un cortocircuito.
- Conecta el enchufe completa y directamente a una toma de corriente de 220-240 V~. No utilices regletas ni alargadores, ya que podrían producirse descargas eléctricas o incendios debido a un cortocircuito.
- Asegúrate de que el secador de pelo esté desenchufado cuando no esté en uso y antes de llevar a cabo cualquier mantenimiento o reparación.
- Mantén el cable de alimentación lejos de fuentes de calor y otros lugares que puedan comprometer su protección.

## Uso y almacenamiento

- No obstruyas ni insertes objetos extraños en la salida ni en la entrada de aire, ya que esto podría provocar quemaduras, descargas eléctricas o incendios debido a un cortocircuito.
- No sumerjas el secador de pelo en agua.
- No utilices el secador de pelo en entornos húmedos.
- Mantén el secador de pelo seco; de lo contrario, podría causar descargas eléctricas.
- No utilices el secador de pelo en entornos donde se usen productos en aerosol (espráis) o donde haya fuentes inflamables.
- No dejes el secador de pelo desatendido mientras está encendido, ya que esto podría provocar un incendio debido a un cortocircuito.

- No guardes el secador de pelo en un entorno muy húmedo, ya que esto podría causar descargas eléctricas o incendios debido a un cortocircuito al usar el secador de pelo.
- No guardes el secador de pelo al alcance de los niños y bebés, ya que esto podría provocar descargas eléctricas y lesiones.
- No repares, desmontes ni modifiques este producto por tu cuenta, ya que esto podría causar lesiones o incendios debido a un mal funcionamiento. Ponte en contacto con el servicio de atención al cliente a través de <https://global.dreametech.com>.
- No obstruyas la entrada de aire mientras el secador de pelo esté encendido, ya que esto podría causar que se sobrecaliente la bobina de calentamiento, lo que podría provocar un incendio.
- No sumerjas el cuerpo del secador de pelo que contiene componentes eléctricos en agua u otros líquidos. Si el secador cae al agua, desenchúfalo inmediatamente y no lo utilices incluso después de que esté seco.
- Este secador de pelo está equipado con un disyuntor térmico de seguridad que no se restablece automáticamente para evitar el sobrecalentamiento. Si el secador de pelo se apaga debido a un sobrecalentamiento, desenchúfalo y deja que se enfríe.
- No toques superficies calientes como la salida de aire durante el uso o inmediatamente después de apagar el secador de pelo para evitar quemaduras.
- No toques el enchufe ni ninguna parte del producto con las manos mojadas para evitar descargas eléctricas.
- No utilices este secador de pelo para ningún otro propósito que no sea el secado del cabello, y no lo utilices en mascotas ni para secar zapatos, ropa, etc., ya que esto podría causar quemaduras o incendios debido a un cortocircuito.

## PRECAUCIÓN

En caso de fallo de funcionamiento o avería

- En caso de avería, como no generar aire, tener paradas frecuentes, sobrecalentamiento interno o humo, deja de utilizar el producto inmediatamente, desenchufa el cable de alimentación y ponte en contacto con el servicio de atención al cliente a través de <https://global.dreametech.com>. El uso del producto en estas circunstancias podría provocar descargas eléctricas, lesiones o incendios debido a un cortocircuito.
- La salida de aire y la boquilla pueden calentarse durante el uso. No las toques con las manos, ya que esto podría causar quemaduras.
- No tires el secador de pelo ni lo sometas a impactos fuertes, ya que esto podría causar descargas eléctricas o incendios debido a un cortocircuito.
- No utilices el secador de pelo si la entrada de aire está dañada, ya que tu cabello podría quedar atrapado en ella y dañarse.
- No utilices el secador de pelo para bebés o niños pequeños, ya que podría causar quemaduras.

# Contenido del paquete

ES

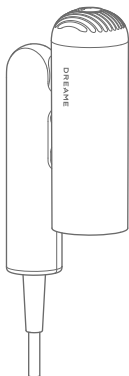

Dreame Pocket Secador de pelo de alta velocidad

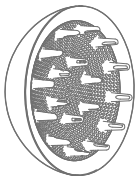

Boquilla difusora



Boquilla para dar forma

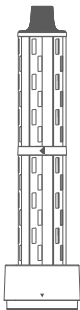

Cilindro moldeador de 32 mm (izquierdo)

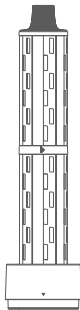

Cilindro moldeador de 32 mm (derecho)

(Algunos accesorios pueden no estar incluidos. Para más accesorios, visite [www.dreame.tech](http://www.dreame.tech) o la tienda oficial de Dreame.)

## ES Primeros pasos

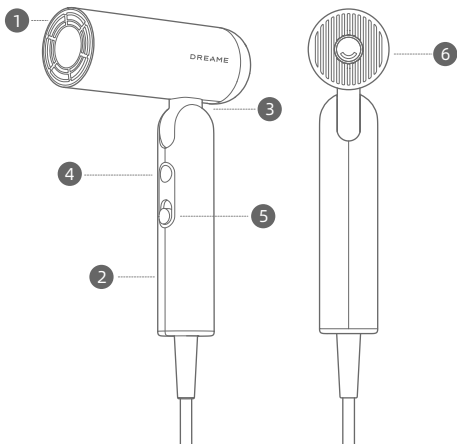

- 1 Salida de aire
- 2 Mango
- 3 Eje
- 4 Piloto indicador de ajustes de temperatura/ temperatura del flujo de aire
- 5 Interruptor de encendido/ apagado y ajustes de velocidad
- 6 Filtro de aire extraíble  
Por motivos de seguridad, no utilices el secador de pelo sin el filtro de aire.



Estos símbolos significan "No usar en la bañera o la ducha".

Las ilustraciones del secador de pelo, los accesorios y la interfaz de usuario del manual de usuario se incluyen únicamente a modo de referencia. El producto real puede variar debido a actualizaciones y mejoras.

# Ajustes

## Interruptor de encendido/apagado y ajustes de velocidad

Desliza hacia arriba y hacia abajo para cambiar rápidamente entre las dos velocidades.

Antes de enchufar el secador de pelo, asegúrate de que está apagado.



Apagado (O)

Velocidad baja (—)

Velocidad alta (≡)

## Ajustes de temperatura

Pulsa para alternar entre los cuatro ajustes de calor: aire frío, aire templado, aire caliente y ciclo caliente/frío.

Manténlo pulsado para cambiar a aire frío; la temperatura volverá a su estado anterior al soltar el botón.

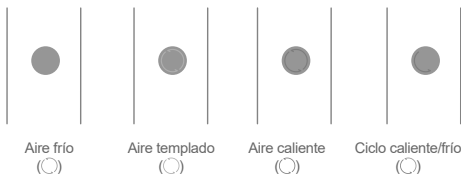

Aire frío  
(○)

Genera aire frío a temperatura ambiente, perfecto para peinar el cabello.

Aire templado  
(○)

La temperatura perfecta para evitar daños por calor al secar el pelo.

Aire caliente  
(○)

Perfecto para secar rápidamente el pelo húmedo.

Ciclo caliente/frío  
(○)

7 s de aire caliente seguidos de 5 s de aire frío para reducir la acumulación de calor.

### Cambiar rápidamente a la temperatura fría

Mantén pulsado el botón de temperatura  para cambiar rápidamente al ajuste de temperatura fría para peinar el pelo. Suelta el botón de temperatura para volver a los ajustes de temperatura originales.

## Configuraciones del secador de pelo

Pocket ofrece tres modos cambiables para mayor comodidad en diversos escenarios:



Forma de N:  
Plegado para un  
almacenamiento  
fácil.

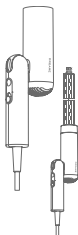

Forma de 1: Usa las  
boquillas rizadoras en  
distintas direcciones para  
crear peinados rizados.

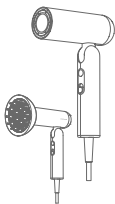

Forma de 7: Úsalo con  
la boquilla difusora  
para añadir volumen  
y crear rizos naturales  
mientras el cabello se  
seca.

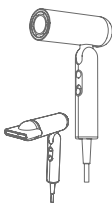

Forma de 7: Úsalo con  
la boquilla moldeadora  
y un peine redondo  
para peinar zonas  
específicas mientras el  
cabello se seca.

# Crea un estilo de pelo rizado

## Uso con un cilindro moldeador

El cilindro moldeador de enrollado automático peina el cabello con flujo de aire, completando el proceso mientras seca el cabello, ahorra tiempo y reduce daños.

### Paso 1

Usa el secador de pelo Pocket de Dreame para secar tu pelo.



### Paso 2

Antes de usarlo, determina la dirección del cilindro de enrollado automático que vas a usar, y elige el cilindro de enrollado automático apropiado. Instala el cilindro ondulator según las instrucciones y gíralo en posición.

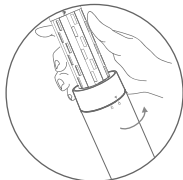
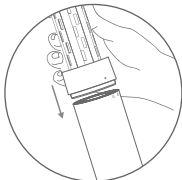

## Crea un estilo de pelo rizado

### Paso 3

Coge un mechón de pelo, ajusta el secador al modo de aire muy caliente de alta velocidad y acerca el cilindro moldeador a las puntas del cabello. El pelo se enrollará automáticamente alrededor del cilindro.



### Paso 4

Mueve el modelador hacia tu cabeza sin girarlo. Mantelo en el modo de aire caliente durante 10 segundos.



# Crea un estilo de pelo rizado

## Paso 5

Mantén pulsado el botón de modo para entrar en el modo de aire frío con un solo toque. Manténlo durante 5 a 10 segundos para crear el rizo. Apaga el dispositivo para soltar el mechón de pelo.

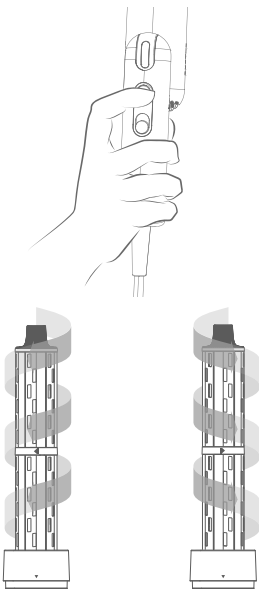

Cilindro moldeador de  
32 mm (izquierdo)

Cilindro moldeador de  
32 mm (derecho)

Después de usarlo, deja que el cilindro se enfríe. A continuación, sigue las instrucciones para retirar el cilindro con seguridad.

## Crea un look voluminoso

Utilízalo con la boquilla difusora

### Paso 1

Usa el secador de pelo Pocket de Dreame para secarte el pelo hasta que esté un 50% seco.



### Paso 2

Coloca la boquilla difusora como se indica y gírala hasta que quede fija.

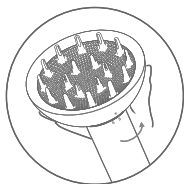
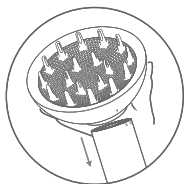

# Crea un look voluminoso

## Paso 3

Coloca suavemente tus rizos en la boquilla difusora para secarlos. Así conseguirás unos rizos naturales y elegantes.

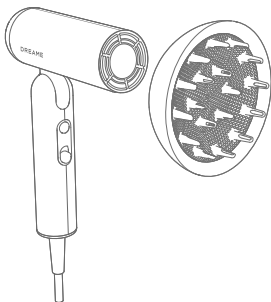

## Boquilla para dar forma

La boquilla para dar forma permite que el flujo de aire del secador sea más amplio y más concentrado. Si la combinamos con un peine rizador, podemos crear puntas rizadas hacia dentro, marcar el flequillo y conseguir un peinado localizado preciso.

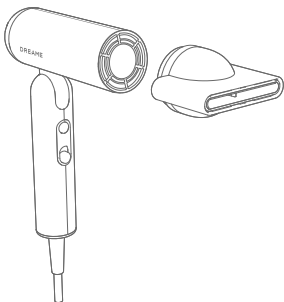

# Limpieza y mantenimiento

El filtro de flujo de aire extraíble se fija mediante cierres a presión. Gíralo en la dirección indicada para retirarlo.

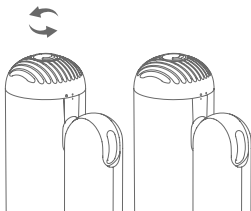

Girar el filtro de aire

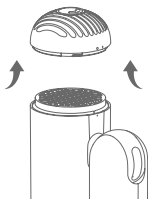

Retirar el filtro de aire

El filtro metálico debe limpiarse periódicamente para evitar que se acumulen residuos y mantener un flujo de aire adecuado.

## Limpieza y mantenimiento

Utiliza un paño seco que no suelte pelusa, un cepillo suave o un cepillo de dientes para eliminar cualquier residuo que se haya adherido a la superficie del filtro de aire o del filtro de acero inoxidable.

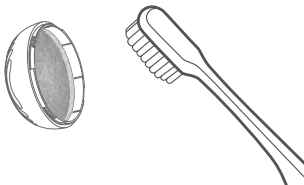

Limpiar el filtro de aire

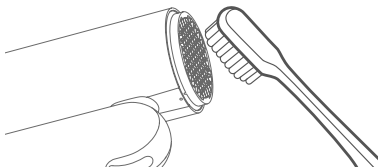

Limpiar el filtro metálico



No mojes el filtro metálico con agua, ya que podría impedir su correcto funcionamiento.

Después de limpiarlo, vuelve a instalar el filtro de aire y asegúrate de que encaja bien en su sitio.

# Parámetros básicos

Nombre del producto	Dreame Pocket High-Speed Hair Dryer
Número de modelo	AHD54
Tensión nominal	120/240 V~
Frecuencia nominal	60 Hz
Potencia nominal	1300 W
Dimensiones del producto	2.1×5.8×8 inches



User manual version number: V1.0

Service website: <https://global.dreametech.com>

Manufacturer: Dreame Trading (Tianjin) Co., Ltd.

Address: 2112-1-1, South, Finance and Trade Center,  
6975 Yazhou Road, Dongjiang Bonded Port Area, Tianjin  
Pilot Free Trade Zone, 300463 Tianjin, China

# 追觅产品包装图纸

---

图纸提供单位

追觅科技（天津）有限公司

---

项目名称

追觅Pocket Uni高速吹风机-美版双棒-说明书

---

版本号

V1.0

---

设计时间

2025.04.07

---

责任设计师

谢会鑫

---

材质工艺要求

材质要求： 封面：157g金东太空梭哑粉纸，单面过油；  
内页：68g晨鸣云镜

工艺要求： 胶装

颜色及专色：四色印刷