

connexx

Smart Mic

User Guide



Content

Before you start	5
Introduction	5
Included in package	10
Components	12
Getting started	14
Charging	14
Pairing hearing instruments	16
Pairing your smartphone or music player	18
Clear pairings	20

Daily use	21
Turning on/off	21
Adjusting the volume	22
Muting the hearing instrument microphones	23
① Making phone calls	24
② Listening to music	28
③ Using as remote microphone	30
④ Using as remote control	33
Important safety information	34
Personal safety	34
Product safety	40

Important information	43
Intended use	43
Status and power indicator overview	44
Explanation of symbols	48
Maintenance and care	50
Technical information	51
Disposal information	53
Conformance information	54

Before you start



CAUTION

Read this user guide thoroughly and completely and follow the safety information in this document to avoid damage or injury.

Introduction

Smart Mic uses Bluetooth^{®*} technology to provide the following functions.

* The Bluetooth word mark and logos are owned by the Bluetooth SIG, Inc., and any use of such marks by the legal manufacturer of this product is under licenses. Other trademarks and trade names are those of their respective owners.

1 Headset for smartphones

Sounds from your smartphone will be streamed to your hearing instruments through Smart Mic.

Your voice is picked up by Smart Mic and sent to your smartphone.

Read more in section "Making phone calls".

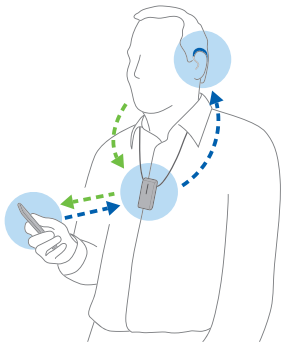

2 Headphones for music

Music from your smartphone or any other Bluetooth device will be streamed to your hearing instruments through Smart Mic.

Read more in section "Listening to music".

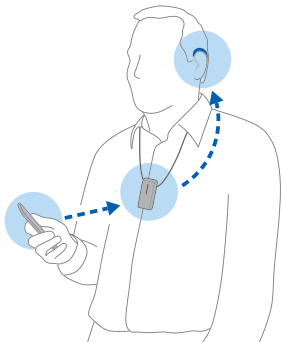

3 Remote microphone

The voice of a chosen speaker will be transmitted wirelessly **from** Smart Mic **to** your hearing instruments.

Read more in section "Using as remote microphone".

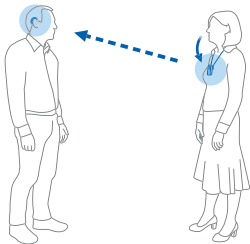

4 Remote control

When Smart Mic is not streaming sound it can be used as a remote control for your hearing instruments.



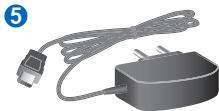
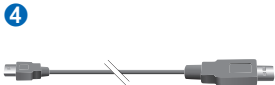

Read more in section "Using as remote control".

Included in package

- 1 Smart Mic
- 2 Lanyards (different lengths)
- 3 Pouch
- 4 USB cable for charging
- 5 USB power cable and power plug (country-specific)



Components

- 1 Microphones
- 2 Power indicator 
- 3 Status indicator 
- 4 Clip (rotating)
- 5 Multi-function button 
- 6 Volume buttons  and 
- 7 USB port for charging

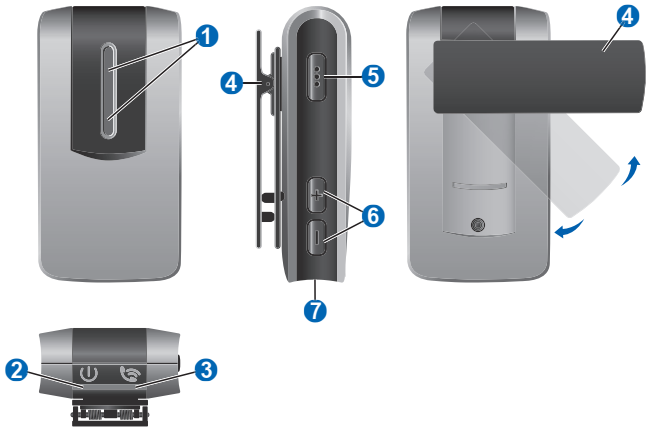

Getting started

Charging

Smart Mic is partly charged on delivery. Charge it fully before first use.

When the power indicator  is red  you have approximately 30 minutes remaining streaming time.

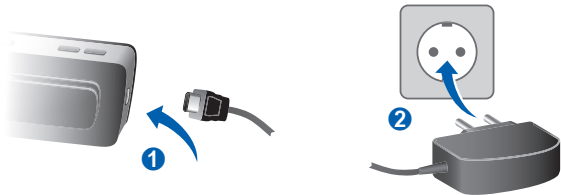

The power indicator shows the charging status:



Description



Battery is low



Charging (Smart Mic is on)



Charging (Smart Mic is off)



Charging is completed (Smart Mic is on)





Charging is completed (Smart Mic is off)

Further information:



- Typically, a full charge takes 2 hours.
- Make sure that the power plug is easily accessible to remove it from power supply if necessary.

Pairing hearing instruments

Your hearing instruments need to be paired **once** with Smart Mic. After that, the pairing is saved in the hearing instruments and remembered each time they are turned on.

- ▶ Ensure that Smart Mic is off: Hold down the  button until the power indicator  is off. This takes approximately 6 seconds.
- ▶ Turn the hearing instruments off and on again:
Open and close the battery compartments. If your hearing instruments do not have a battery compartment, turn them off and on as described in the hearing instrument's user guide.

The hearing instruments are now ready for pairing.
You have 3 minutes to complete the pairing.

- ▶ Turn on Smart Mic: Hold down the  button until the power indicator  is green . This takes approximately 3 seconds.

The status indicator  flashes yellow .





- ▶ Place both hearing instruments close to Smart Mic (maximum distance 20 cm or 8 inch). The pairing process starts automatically.

Pairing is finished when the status indicator is yellow .



Pairing your smartphone or music player

Your smartphone (or music player) needs to be paired once with Smart Mic. After that, the connection is automatically established when Smart Mic is turned on and within operating distance.

- ▶ Hold down the  and the  button simultaneously until the status indicator  flashes blue . This takes approximately 6 seconds.

Smart Mic is now ready for pairing. You have 3 minutes to complete the pairing.

- ▶ Set your smartphone or music player to "search for other Bluetooth devices". Refer to the device's manual.
- ▶ On your smartphone or music player, select "Smart Mic" from the list of detected devices.

▶ If requested, enter the PIN "0000".





Pairing is finished when the status indicator  is blue .

Further information

- Smart Mic can be **paired** with up to eight Bluetooth devices. But only one device can be **connected** at a time.
- When paired with several devices:
 - Smart Mic will connect to the first device it detects.
 - To switch to another device, deactivate Bluetooth on the device(s) that you do not want to use at the moment.

Clear pairings

To clear all pairings of Smart Mic with smartphones and music players:





- ▶ Turn off Smart Mic: Hold down the  button until the power indicator  is off. This takes approximately 6 seconds.
- ▶ Simultaneously hold down the  button **and** the  button **and** the  button for 10 seconds.

When the pairings are cleared, the status indicator flashes red . Your hearing instruments remain paired with Smart Mic.



Daily use

Turning on/off

Turning on:

- ▶ Hold down the  button until the power indicator  is green . This takes approximately 3 seconds.
The status indicator  flashes yellow  until the hearing instruments are connected.

Turning off:

- ▶ Hold down the  button until the power indicator  is off. This takes approximately 6 seconds.

Adjusting the volume

Shortly press  or  to adjust the volume.

Depending on your hearing instruments' type, the volume is adjusted as follows:

- Possibility 1: While sound is being streamed, only the sound from Smart Mic (phone call, speech or music) is adjusted. While no sound is streamed, the volume of the hearing instruments is adjusted.
- Possibility 2: The sound from Smart Mic (phone call, speech or music) and the volume of the hearing instruments are adjusted together.

Muting the hearing instrument microphones

Hold down the  button for 3 seconds to mute the hearing instrument microphones. Only the sound from Smart Mic is played in your hearing instruments.

Depending on your hearing instruments' type, you can unmute the hearing instrument microphones as follows:

- Possibility 1: Hold down the  button for 3 seconds.
- Possibility 2: Shortly press .

This function may not be available while Smart Mic is used as a remote microphone.

① Making phone calls

Prerequisites: Smart Mic must be connected to a smartphone and it must be worn properly.

Wearing Smart Mic properly

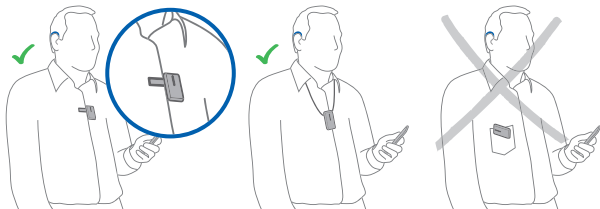



Smart Mic should be worn as illustrated in the pictures for best possible performance.

It is important that the microphone of Smart Mic is pointing towards your mouth, and that Smart Mic is not covered by clothes etc.



Maximum distance:

- Smartphone — Smart Mic: 10 m (33 ft)
- Hearing instruments — Smart Mic: 2 m (6.5 ft)

Receiving a call



You will hear a ringtone in your hearing instruments. The status indicator  flashes green .

- ▶ To accept/end the call, shortly press  or accept/end the call with your smartphone.

While you are in a call, the status indicator  is green .

- ▶ To reject a call, hold down the  button for approximately 3 seconds.

Making a call

When you call someone with your connected smartphone, the call is automatically streamed to your hearing instruments. While you are in a call, the status indicator  is green .



This function is not available while Smart Mic is used as a remote microphone.

Further information

- **Voice dialing:** When connected to a smartphone, double-press  to activate voice dialing (if supported by the smartphone).
- For this kind of connection, Smart Mic uses Bluetooth's Hands-Free Profile (HFP).

② Listening to music

If Smart Mic is connected to a music player through Bluetooth, the music will automatically be played in your hearing instruments. You do not need to operate anything on Smart Mic.

While music is streamed, the status indicator  is orange .

Maximum distances:

- Music player — Smart Mic: 10 m (33 ft)
- Hearing instruments — Smart Mic: 2 m (6.5 ft)

Starting/stopping music

- ▶ Use your smartphone or music player to start/stop the music.

To stop the music, you can also shortly press  on Smart Mic.

Further information

- For this kind of connection, Smart Mic uses Bluetooth's Advanced Audio Distribution Profile (A2DP).
- If music is streamed from your smartphone, incoming calls are indicated while music is played.

③ Using as remote microphone

The remote microphone function does not start automatically. You have to toggle to the remote microphone mode via the  button.

Wearing Smart Mic properly

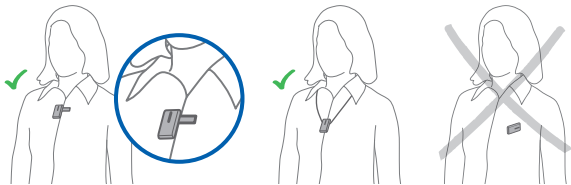

The speaker should wear Smart Mic as illustrated in the pictures for best possible performance.



It is important that the microphone is pointing towards the speaker's mouth, and that Smart Mic is not covered by clothes etc.

Maximum distance:

- Hearing instruments — Smart Mic: 20 m (66 ft)





Turning remote microphone on

- ▶ Press  for approximately 3 seconds.

The status indicator  is magenta . A confirmation tone is played in your hearing instruments.

The remote microphones are turned on. Speech from the person wearing Smart Mic is streamed directly to your hearing instruments.

Turning remote microphone off

- ▶ Hold down the  button for approximately 3 seconds. The status indicator  is blue  (connected to a smartphone) or yellow  (not connected to a smartphone).

Further information

- When using Smart Mic as a remote microphone there is no connection to the smartphone. Especially incoming calls are not indicated.
- Smart Mic has directional microphones, i.e. microphones that catch the sound from a certain direction.

4 Using as remote control

Smart Mic can also be used as a remote control for your hearing instruments: You can adjust the volume (refer to the section "Adjusting the volume"), mute the hearing instrument microphones (refer to the section "Muting the hearing instrument microphones") or change to the next hearing program (see below).

Maximum distances:

- Hearing instruments — Smart Mic: 2 m (6.5 ft)

Changing to the next hearing program

▶ Hold down the  button for approximately 3 seconds.

This function is not available while Smart Mic is used as a remote microphone.

Important safety information

Personal safety



WARNING

Choking hazard!

Your device contains small parts which can be swallowed.

- ▶ Keep hearing instruments, batteries and accessories out of reach of children and mentally disabled persons.
- ▶ If parts have been swallowed consult a physician or hospital immediately.



WARNING

Risk of strangulation!

- ▶ Ensure that the lanyard does not get entangled, e. g. in moving mechanical parts of machines.
- ▶ Use only the delivered breakaway lanyard. It will automatically detach when entangled.
- ▶ Do not use the lanyard for children under the age of twelve.



WARNING

Risk of electrical shock!

- ▶ Do not use obviously damaged devices and return them to point of sale.



WARNING

Note that any unauthorized changes to the product may cause damage to the product or cause injury.

- ▶ Use only approved parts and accessories. Ask your Hearing Care Professional for support.



WARNING

The safety of recharging batteries using a USB connector is determined by the external equipment.

- ▶ When the USB connector is connected to equipment plugged into a wall outlet, this equipment should be UL approved or comply with IEC 60065, IEC 60950 or other equivalent safety standards.



WARNING

The safety of the use of this device when connected to external equipment (via auxiliary input cable, via USB cable, or directly), is determined by the external equipment.

- ▶ When connected to external equipment plugged into a wall outlet, this equipment must comply with IEC 60065, IEC 60950 or other equivalent safety standards.



WARNING

Risk of explosion when the rechargeable battery is handled wrong.

- ▶ Do not short circuit, pierce, crush or disassemble the rechargeable battery.
- ▶ Do not place it in oven or fire.
- ▶ Do not immerse it in water.
- ▶ Charge the rechargeable battery between 0 °C and 45 °C.
- ▶ To repair or exchange the rechargeable battery, return the device to your Hearing Care Professional.



WARNING

Active implants

- ▶ Caution must be taken with active implants. If you have an active implant, contact the manufacturer of your implanted device for information about the risk of disturbance.



WARNING

This device may interfere with measuring and electronic equipment.

- ▶ Do not use your device on airplanes or areas where sensitive or life-supporting electronic equipment is used.



WARNING

Risk of explosion!

- ▶ Do not use your device in explosive atmospheres (e. g. in mining areas).

Product safety



NOTICE

- ▶ Protect your devices from extreme heat. Do not expose them to direct sunlight.



NOTICE

- ▶ Protect your devices from high humidity.



NOTICE

- ▶ Do not dry your devices in the microwave oven.



NOTICE

Different types of strong radiation, e. g. during X-ray or MRI head examinations, may damage devices.

- ▶ Do not use the devices during these or similar procedures.

Weaker radiation, e. g. from radio equipment or airport security, does not damage the devices.



In some countries restrictions for the usage of wireless equipment exist.

▶ Refer to local authorities for further information.



NOTICE

Your devices are designed to comply with international standards on electromagnetic compatibility but interference with nearby electronic devices could occur. In this case, move away from the source of interference.

Important information

Intended use

This device is intended as a wireless receiver and transmitter of sound between hearing instruments and the surrounding environment, including speech and wireless audio devices. This device also enables wearers of wireless hearing instruments to control the functionality of their hearing instruments.

It is intended to be used by children (> 36 months) and adults together with their hearing instruments.

Status and power indicator overview

Status indicator



Description



Flashing yellow

Searching for hearing instruments.



Yellow

Idle mode: Connected to hearing instruments.

Not connected to a smartphone or other device.



Flashing blue

Smart Mic is visible to a smartphone for pairing purpose.



Description



Blue

Phone mode: Connected to a smartphone.



Flashing green

Incoming call.



Green

In a call.



Orange

Streaming music.



Magenta

Remote microphone mode.



Description



Flashing magenta

Reconnecting remote microphone.

Power indicator



Description



Red

Battery is low.



Flashing green

Charging while turned on.



Description



Green fades off

Charging is completed and Smart Mic is turned on.



Green

Turned on, not charging.



Flashing orange

Charging while turned off.



Orange

Charging is completed and Smart Mic is turned off.

Explanation of symbols

Symbols used in this document



Points out a situation that could lead to serious, moderate, or minor injuries.



Indicates possible property damage.



Advice and tips on how to handle your device better.

Symbols on the device or packaging



CE compliance label, confirms compliance with certain European Directives, refer to section "Conformance information".

Symbols on the device or packaging



EMC and radio communications compliance label Australia, refer to section "Conformance information".



Indicates the legal manufacturer of the device.



Do not dispose of the device with general domestic waste. Read more in section "Disposal information".



Read and follow the instructions in the user guide.

Maintenance and care



NOTICE

- ▶ Do not put your device in water!
- ▶ Do not clean your device with alcohol or benzine.
- ▶ Clean the device as necessary with a soft tissue.
- ▶ Avoid abrasive cleaning liquids with additives such as citric acids, ammonia, etc.



Technical information

Compatible hearing instruments

Smart Mic works with our specific wireless hearing instruments. Your Hearing Care Professional will advise you on the compatible models.

Operating, transport, and storage conditions

Operating conditions

Temperature	5 to 40 °C (41 to 104 °F)
-------------	---------------------------

Relative humidity	15 to 93 %, non-condensing
-------------------	----------------------------

During extended periods of transport and storage, please observe the following conditions:

Transport and Storage

Temperature -20 to 70 °C (-4 to 158 °F)



WARNING

Risk of injury, fire or explosion during shipment.

- ▶ Ship Smart Mic according to local regulations.

For other parts, such as hearing instruments, other conditions may apply.

Technical data of the power supply

Input voltage:	100-240 V AC
Input current:	max. 0.2 A at 100 V AC
Input frequency:	47-63 Hz
Output voltage:	5 V DC
Output current:	max. 1 A

Disposal information

Recycle devices, accessories and packaging according to local regulations.

Conformance information

The CE mark indicates conformity with the following European directives:

- 93/42/EEC concerning medical devices
- 2014/53/EU RED concerning radio equipment
- 2011/65/EU RoHS concerning the restriction of hazardous substances

The full text of the declaration of conformity can be obtained from www.sivantos.com/doc.

Wireless functionality

This device contains a radio transceiver using Bluetooth EDR, Bluetooth low energy (BLE) and a proprietary short range radio technology all working

at 2.4 GHz. The 2.4 GHz radio transmitter is weak and always below 17 dBm e.i.r.p. in total radiated power.

This device complies with international standards concerning radio transmitters, electro-magnetic compatibility and human exposure.

FCC and ISED compliance information can be found on the back of the device.

The ACMA compliance mark  indicates conformity with the electromagnetic interference standards set by the Australian Communications and Media Authority (ACMA).

Devices with the FCC marking comply with the standards of the FCC regarding electromagnetic interference.

This Class B digital apparatus complies with Canadian ICES-003.

This device complies with Part 15 of the FCC Rules and with ISED's licence-exempt RSSs.

Operation is subject to the following two conditions:

- This device may not cause harmful interference, and
- this device must accept any interference received, including interference that may cause undesired operation.

This equipment has been tested and found to comply with the limits for a Class B digital device, pursuant to Part 15 of the FCC Rules. These limits are designed to provide reasonable protection against harmful interference in a

residential installation. This equipment generates, uses and can radiate radio frequency energy and, if not installed and used in accordance with the instructions, may cause harmful interference to radio communications. However, there is no guarantee that interference will not occur in a particular installation. If this equipment does cause harmful interference to radio or television reception, which can be determined by turning the equipment off and on, the user is encouraged to try to correct the interference by one or more of the following measures:

- Reorient or relocate the receiving antenna.
- Increase the separation between the equipment and receiver.

- Connect the equipment to an outlet on a circuit different from that to which the receiver is connected.
- Consult the dealer or an experienced radio/TV technician for help.

FCC caution: Any changes or modifications not expressly approved by the party responsible for compliance could void the user's authority to operate this equipment.

connexx

Smart Mic

Manual del operador



Contenidos

Antes de empezar	63
Introducción	63
Incluido en el paquete	68
Componentes	70
Primeros pasos	72
Carga	72
Emparejamiento de su smartphone o reproductor de música	77
Borrado de los emparejamientos	80

Uso diario	81
<hr/>	
Conexión/Desconexión	81
Regulación del volumen	82
Silenciamiento de los audífonos	83
① Cómo realizar llamadas telefónicas	84
② Escuchar música	89
③ Uso como micrófono remoto	91
④ Uso como telemando	94
Información importante de seguridad	96
<hr/>	
Seguridad personal	96
Seguridad del producto	103

Información importante	106
Uso previsto	106
Vista general de los indicadores de alimentación y de estado	107
Explicación de los símbolos	111
Mantenimiento y cuidados	113
Información técnica	114
Información sobre la eliminación	116
Información de conformidad	117

Antes de empezar



ATENCIÓN

Lea este manual del operador por completo y a fondo, y siga la información de seguridad incluida en este documento para evitar daños o lesiones.

Introducción

Smart Mic utiliza Bluetooth®* tecnología para proporcionar las siguientes funciones.

* La marca del término Bluetooth y sus logotipos son propiedad de Bluetooth SIG, Inc. y el uso de dichas marcas por parte del fabricante autorizado se realiza bajo licencia. Las demás marcas registradas y nombres comerciales pertenecen a sus respectivos propietarios.

1 Auriculares para smartphones

Los sonidos del smartphone se transmitirán a sus audífonos a través de Smart Mic.

Smart Mic capta su voz y la envía al smartphone.

Obtenga más información en la sección "Cómo realizar llamadas telefónicas".

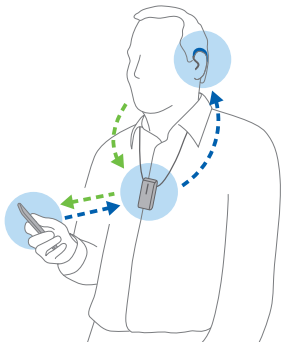

2 Auriculares para música

La música de su smartphone o de cualquier otro dispositivo Bluetooth se transmitirá a sus audífonos a través de Smart Mic.

Obtenga más información en la sección "Escuchar música".

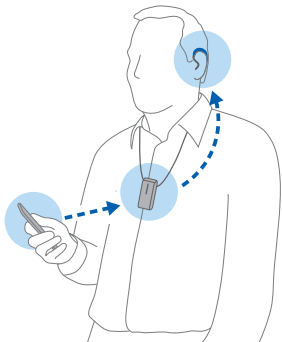

3 Micrófono remoto

La voz de un orador seleccionado se transmitirá de manera inalámbrica **de Smart Mic a** sus audífonos.

Obtenga más información en la sección "Uso como micrófono remoto".

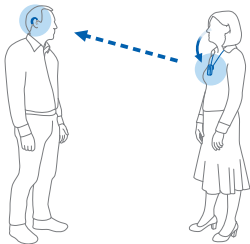

4 Telemando

Cuando Smart Mic no transmite sonido, se puede utilizar como telemando para sus audífonos.



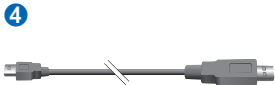

Obtenga más información en la sección "Uso como telemando".

Incluido en el paquete

- 1 Smart Mic
- 2 Cintas (distintas longitudes)
- 3 Funda
- 4 Cable USB para carga
- 5 Cable de alimentación USB y adaptador de corriente (específico del país)



Componentes

- 1 Micrófonos
- 2 Indicador de alimentación 
- 3 Indicador de estado 
- 4 Clip (giratorio)
- 5 Botón multifunción 
- 6 Botones de volumen  y 
- 7 Puerto USB para carga

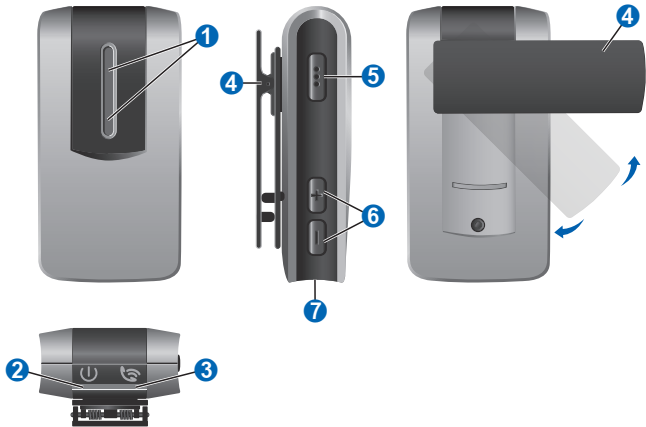

Primeros pasos

Carga

Smart Mic se suministra parcialmente cargado. Cárguelo completamente antes del primer uso.

Cuando el indicador de alimentación  está en rojo, dispone aproximadamente de 30 minutos de tiempo de transmisión restante.



El indicador de alimentación muestra el estado de carga:

	Descripción
Rojo	La pila tiene poca carga
Verde parpadeante	Carga (Smart Mic está activada)
Naranja parpadeante	Carga (Smart Mic está desactivada)
El indicador verde se apaga	La carga ha finalizado (Smart Mic está activada)
Naranja	La carga ha finalizado (Smart Mic está desactivada)

Información adicional:

- Normalmente, la carga completa tarda 2 horas en finalizar.

- Asegúrese de que se pueda acceder fácilmente al conector de alimentación para poder retirarlo de la fuente de alimentación, si es necesario.



AVISO

- ▶ Cuando se carga, el indicador de carga debe estar encendido como se describe en esta guía del usuario. Si el indicador de carga no está encendido, desconecte el dispositivo del cargador y consulte con su especialista en audición.



AVISO



- ▶ Cuando se carga, Smart Mic se debe utilizar la fuente de alimentación original de 5,0 V/1A suministrada, con la marca CE y de seguridad.

Emparejamiento de audífonos

Los audífonos se deben emparejar **una sola vez** con Smart Mic. Una vez realizado, el emparejamiento queda guardado en los audífonos y se recupera cada vez que estos se conectan.

- ▶ Asegúrese de que Smart Mic esté apagado: Mantenga pulsado el botón  hasta que el indicador de alimentación  esté apagado. Esto tarda aproximadamente 6 segundos.
- ▶ Desconecte los audífonos y vuelva a conectarlos de nuevo: Abra y cierre los compartimentos de la pila. Si los audífonos no tienen compartimento de la pila, desconéctelos y conéctelos tal como se describe en el manual del operador de los audífonos.

Los audífonos ahora están listos para el emparejamiento. Tiene 3 minutos para efectuar el emparejamiento.

- ▶ Encienda Smart Mic: Mantenga pulsado el botón  hasta que el indicador de alimentación  esté iluminado en verde. Esto tarda aproximadamente 3 segundos.

El indicador de estado  parpadea en amarillo.

- ▶ Coloque ambos audífonos cerca de Smart Mic (a una distancia máxima de 20 cm u 8 pulgadas).



El emparejamiento se inicia automáticamente.

El emparejamiento termina cuando el indicador de estado está iluminado en amarillo.



Emparejamiento de su smartphone o reproductor de música

Su smartphone (o reproductor de música) se debe emparejar una sola vez con Smart Mic. Después, la conexión se establece automáticamente cuando Smart Mic se enciende y queda dentro del radio de alcance.

- ▶ Mantenga pulsados los botones  y  simultáneamente hasta que el indicador de estado  parpadee en azul. Esto tarda aproximadamente 6 segundos.

Smart Mic está listo para el emparejamiento. Tiene 3 minutos para efectuar el emparejamiento.

- ▶ Establezca su smartphone o reproductor de música en la función de búsqueda de otros dispositivos Bluetooth. Consulte el manual del dispositivo.
- ▶ En el smartphone o reproductor de música, seleccione "Smart Mic" en la lista de dispositivos detectados.
- ▶ Si se le solicita, introduzca el PIN "0000".





El emparejamiento termina cuando el indicador de estado  está iluminado en azul.

Información adicional

- Smart Mic se puede **emparejar** con hasta ocho Bluetooth dispositivos. Pero solo se puede **conectar** un dispositivo a la vez.
- Cuando esté emparejado con varios dispositivos:
 - Smart Mic se conectará al primer dispositivo que detecte.
 - Para cambiar a otro dispositivo, desactive Bluetooth en los dispositivos que no desee utilizar en ese momento.

Borrado de los emparejamientos

Para borrar todos los emparejamientos de Smart Mic con smartphones y reproductores de música:



- ▶ Apague Smart Mic: Mantenga pulsado el botón  hasta que el indicador de alimentación  esté apagado. Esto tarda aproximadamente 6 segundos.
- ▶ Mantenga pulsados simultáneamente los botones  y  **y el botón**  durante 10 segundos.

Cuando los emparejamientos se han eliminado, el indicador de estado parpadea en rojo. Los audífonos permanecen emparejados con Smart Mic.

Uso diario



Conexión/Desconexión

Conexión:

- ▶ Mantenga pulsado el botón  hasta que el indicador de alimentación  esté iluminado en verde. Esto tarda aproximadamente 3 segundos.

El indicador de estado  parpadea en amarillo hasta que los audífonos están conectados.

Desconexión:

- ▶ Mantenga pulsado el botón  hasta que el indicador de alimentación  esté apagado. Esto tarda aproximadamente 6 segundos.

Regulación del volumen

Pulse brevemente  o  para ajustar el volumen.



Según el tipo de audífono, el volumen se ajusta como sigue:

- Posibilidad 1: Mientras se transmite sonido, solo se ajusta el sonido de Smart Mic (llamada telefónica, habla o música). Mientras no se transmite sonido, se ajusta el volumen de los audífonos.
- Posibilidad 2: El sonido de Smart Mic (llamada telefónica, habla o música) y el volumen de los audífonos se ajustan conjuntamente.

Silenciamiento de los audífonos

Pulse el botón  durante 3 segundos para silenciar los micrófonos de los audífonos. Solo se reproduce el sonido de Smart Mic en sus audífonos.

Según el tipo de audífono, puede volver a activar el sonido de los micrófonos de los audífonos como sigue:

- Posibilidad 1: Pulse el botón  durante 3 segundos.
- Posibilidad 2: Pulse brevemente .

Esta función puede que no esté disponible mientras se utiliza Smart Mic como micrófono remoto.

1 Cómo realizar llamadas telefónicas

Requisitos: Smart Mic debe estar conectado a un smartphone y se debe llevar correctamente.

Cómo llevar Smart Mic correctamente





Smart Mic se debe llevar tal como se indica en las imágenes para lograr el mejor rendimiento posible. Es importante que el micrófono de Smart Mic esté orientado hacia su boca y que Smart Mic no quede tapado por ropa, etc.

Distancia máxima:

- Smartphone — Smart Mic: 10 m (33 ft)
- Audífonos — Smart Mic: 2 m (6,5 ft)

Cómo recibir una llamada

Oirá un tono de llamada en sus audífonos. El indicador de estado  parpadea en verde.

- ▶ Para aceptar/finalizar la llamada, pulse brevemente  o acepte/termine la llamada con su smartphone.

Mientras hay una llamada en curso, el indicador de estado  está iluminado en verde.

- ▶ Para rechazar una llamada, pulse el botón  durante aproximadamente 3 segundos.

Cómo realizar una llamada

Cuando llama a alguien con su smartphone conectado, la llamada se transmite automáticamente a sus audífonos. Mientras hay una llamada en curso, el indicador de estado  está iluminado en verde.

Esta función no está disponible mientras Smart Mic se utiliza como micrófono remoto.

Información adicional

- **Marcación por voz:** Cuando esté conectado a un smartphone, pulse dos veces  para activar la marcación por voz (si el smartphone es compatible con esta función).
- Para este tipo de conexión, Smart Mic utiliza la tecnología Hands-Free Profile (HFP) de Bluetooth.

2 Escuchar música

Si Smart Mic se conecta a un reproductor de música a través de Bluetooth, la música se reproducirá automáticamente en sus audífonos. No es necesario tocar nada en Smart Mic.

Mientras se transmite música, el indicador de estado  aparece en naranja.

Distancias máximas:

- Reproductor de música — Smart Mic: 10 m (33 ft)
- Audífonos — Smart Mic: 2 m (6,5 ft)

Inicio/paro de la reproducción de música

- ▶ Utilice su smartphone o reproductor de música para iniciar o parar la reproducción de música.

Para parar la música, también puede pulsar brevemente  en Smart Mic.

Información adicional

- Para este tipo de conexión, Smart Mic utiliza la tecnología Advanced Audio Distribution Profile (A2DP) de Bluetooth.
- Si la música se transmite desde su smartphone, las llamadas entrantes se indican mientras se reproduce la música.

③ Uso como micrófono remoto

La función de micrófono remoto no se inicia automáticamente. Debe pasar al modo de micrófono remoto con el botón .

Cómo llevar Smart Mic correctamente

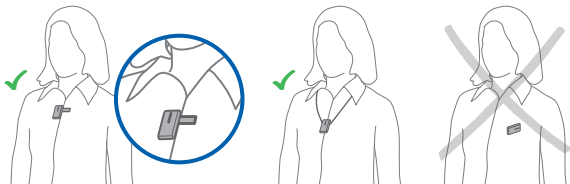

El orador debe llevar Smart Mic tal como se indica en las imágenes para lograr el mejor rendimiento posible. Es importante que el micrófono esté orientado hacia la boca del orador y que Smart Mic no quede tapado por ropa, etc.

Distancia máxima:

- Audífonos — Smart Mic: 20 m (66 ft)

Activación del micrófono remoto

- ▶ Pulse  durante unos 3 segundos.

El indicador de estado  está iluminado en magenta. Se reproduce un tono de confirmación en los audífonos.

Los micrófonos remotos están activados. El habla de la persona que lleva Smart Mic se transmite directamente a sus audífonos.

Desactivación del micrófono remoto

- ▶ Pulse el botón  durante aproximadamente 3 segundos.

El indicador de estado  está iluminado en azul (conectado a un smartphone) o en amarillo (no conectado a un smartphone).

Información adicional

- Al utilizar Smart Mic como micrófono remoto, no hay conexión con el smartphone. Por lo tanto, las llamadas entrantes no se indican.
- Smart Mic tiene micrófonos direccionales, es decir, micrófonos que captan el sonido desde una determinada dirección.

4 Uso como telemando

Smart Mic también se puede utilizar como telemando para sus audífonos: Puede ajustar el volumen (consulte la sección "Regulación del volumen"), silenciar los micrófonos de los audífonos (consulte la sección "Silenciamiento de los micrófonos de los audífonos") o cambiar al siguiente programa de audición (ver a continuación).

Distancias máximas:

- Audífonos — Smart Mic: 2 m (6,5 ft)

Cambio al siguiente programa de audición

- ▶ Pulse el botón  durante aproximadamente 3 segundos.

Esta función no está disponible mientras Smart Mic se utiliza como micrófono remoto.

Información importante de seguridad

Seguridad personal



ADVERTENCIA

Peligro de asfixia.

El dispositivo contiene piezas pequeñas que se pueden tragar.

- ▶ Mantenga los audífonos, pilas y accesorios fuera del alcance de los niños y personas con deficiencias mentales.
- ▶ En caso de ingestión de alguna pieza, consulte con un médico o acuda a un hospital inmediatamente.



ADVERTENCIA

Peligro de estrangulación.

- ▶ Asegúrese de que la cinta no se queda enganchada, p. ej. en las piezas mecánicas móviles de los equipos.
- ▶ Use solo la cinta de cuello con cierre de seguridad suministrada. Se soltará automáticamente si se engancha.
- ▶ No use la cinta con niños menores de doce años.



ADVERTENCIA

Riesgo de descarga eléctrica.

- ▶ Si el aparato está claramente dañado, no lo use y devuélvalo al punto de venta.



ADVERTENCIA

Tenga en cuenta que cualquier cambio no autorizado en el producto puede provocar daños materiales o personales.

- ▶ Utilice solo piezas y accesorios autorizados.
Solicite la asistencia de su especialista en audición.



ADVERTENCIA

La seguridad de la recarga de las pilas mediante un conector USB viene determinada por el equipo externo.

- ▶ Cuando el conector USB está conectado a un equipo conectado a una toma de pared, este equipo debe contar con la aprobación UL y cumplir las normas IEC 60065, IEC 60950 u otras normas de seguridad equivalentes.



ADVERTENCIA

La seguridad del uso de este dispositivo cuando está conectado a equipos externos (por medio de un cable de entrada auxiliar, cable USB o directamente) viene determinada por el equipo externo.

- ▶ Cuando está conectado a un equipo externo conectado a una toma de pared, este equipo debe cumplir las normas IEC 60065, IEC 60950 u otras normas de seguridad equivalentes.



ADVERTENCIA

Peligro de explosión si la pila recargable se manipula inadecuadamente.

- ▶ No cortocircuite la pila recargable, no la perfora, no la aplaste ni la desmonte.
- ▶ No la coloque en el horno ni la arroje al fuego.
- ▶ No la sumerja en agua.
- ▶ Cargue la pila recargable entre 0 °C y 45 °C.
- ▶ Para reparar o sustituir la pila recargable, lleve el dispositivo a su especialista en audición.



ADVERTENCIA

Implantes activos

- ▶ Se debe tener cuidado con los implantes activos. Si tiene un implante activo, póngase en contacto con el fabricante del dispositivo implantable para obtener información sobre los riesgos de perturbaciones.



ADVERTENCIA

El dispositivo puede interferir con los dispositivos de medición y electrónicos.

- ▶ No utilice el dispositivo en aviones o zonas donde se utilicen equipos electrónicos de soporte vital o equipos electrónicos sensibles.



ADVERTENCIA

Peligro de explosión.

- ▶ No use el dispositivo en atmósferas explosivas (p. ej. en minas).

Seguridad del producto



AVISO

- ▶ Proteja el dispositivo del calor extremo. No lo guarde sometido a la luz solar directa.



AVISO

- ▶ Proteja los dispositivos de la humedad elevada.



AVISO

- ▶ No seque los dispositivos en un horno microondas.



AVISO

Distintos tipos de radiaciones intensas, p. ej. las que se aplican durante los exámenes de rayos X o MRI de la cabeza, pueden dañar los dispositivos.

- ▶ No use los dispositivos durante estos o similares procedimientos.

Las radiaciones más débiles, p. ej. las que emiten los equipos de radio o de seguridad del aeropuerto, no dañan los dispositivos.



En algunos países existen restricciones al uso de equipos inalámbricos.

- ▶ Para más información, consulte a las autoridades locales.



AVISO

Sus dispositivos están diseñados para cumplir los estándares internacionales en materia de compatibilidad electromagnética, pero pueden producirse interferencias con los dispositivos electrónicos cercanos. En este caso, apártese de la fuente de interferencias.

Información importante

Uso previsto

El dispositivo se ha diseñado como receptor y transmisor inalámbrico de sonido entre audífonos y el entorno, incluidos dispositivos de habla y de audio inalámbricos. Este dispositivo también permite a los usuarios de audífonos inalámbricos controlar las funciones de sus audífonos.

Está diseñado para ser utilizado por niños (mayores de 36 meses) y adultos junto con los audífonos.

Vista general de los indicadores de alimentación y de estado

Indicador de estado



Descripción



Parpadeo en amarillo
Buscando audífonos.



Amarillo

Modo inactivo: Conectado a audífonos. **No** conectado a un smartphone ni a otro dispositivo.



Parpadeo en azul

Smart Mic resulta visible a un smartphone para el emparejamiento.



Descripción



Azul

Modo teléfono: Conectado a un smartphone.



Parpadeo en verde

Llamada entrante.



Verde

Llamada en curso.



Naranja

Transmisión de música.



Magenta

Modo de micrófono remoto.



Descripción



Parpadeo en magenta

Reconectando micrófono remoto.

Indicador de alimentación



Descripción



Rojo

La pila tiene poca carga.



Parpadeo en verde

Cargando mientras está encendido.



Descripción



El indicador verde se apaga

Carga finalizada y Smart Mic encendido.



Verde

Encendido, sin cargar.



Parpadeo en naranja

Cargando mientras está apagado.



Naranja

Carga finalizada y Smart Mic apagado.

Explicación de los símbolos

Símbolos utilizados en este documento



Indica una situación que podría provocar lesiones leves, moderadas o graves.



Indica posibles daños materiales.



Consejos y sugerencias para manejar mejor el dispositivo.

Símbolos en el dispositivo o en el embalaje



La etiqueta de conformidad con CE certifica la conformidad con determinadas directivas europeas, consulte la sección "Información de conformidad".

Símbolos en el dispositivo o en el embalaje



Etiqueta de conformidad con los requisitos de CEM y de comunicaciones por radio de Australia; consulte la sección "Información de conformidad".



Indica el fabricante legal del dispositivo.



No tire el dispositivo a la basura.
Obtenga más información en la sección "Información sobre la eliminación".



Lea y siga las instrucciones del manual del operador.

Mantenimiento y cuidados



AVISO

- ▶ ¡No sumerja el aparato en el agua!
- ▶ No limpie el aparato con alcohol ni con bencina.



- ▶ Limpie el dispositivo con un paño suave cuando sea necesario.
- ▶ Evite los líquidos limpiadores abrasivos con aditivos como ácido cítrico, amoníaco, etc.

Información técnica

Audífonos compatibles

Smart Mic funciona con nuestros audífonos inalámbricos específicos. Su especialista en audición le informará sobre los modelos compatibles.

Condiciones de funcionamiento, transporte y almacenamiento

Condiciones de funcionamiento

Temperatura	De 5 a 40 °C (de 41 a 104 °F)
-------------	-------------------------------

Humedad relativa	Del 15 % al 93 %, sin condensación
------------------	------------------------------------

Presión atmosférica	De 700 a 1060 hPa
---------------------	-------------------

Durante largos períodos de transporte y almacenamiento, tenga en cuenta las siguientes condiciones:

Transporte y almacenamiento

Temperatura	De -20 a 70 °C (de -4 a 158 °F)
-------------	---------------------------------

Presión atmosférica	De 700 a 1060 hPa
---------------------	-------------------



ADVERTENCIA

Riesgo de lesiones, fuego o explosión durante el transporte.

- ▶ El transporte de Smart Mic debe realizarse según la normativa local.

Para otras piezas, como los audífonos, pueden aplicarse otras condiciones.

Datos técnicos de la fuente de alimentación

Tensión de entrada:	100-240 V CA
Corriente de entrada:	máx. 0,2 A con 100 V CA
Frecuencia de entrada:	47-63 Hz
Tensión de salida:	5 V CC
Corriente de salida:	máx. 1 A

Información sobre la eliminación

Recicle los dispositivos, accesorios y embalajes según la normativa local.

Información de conformidad

La marca CE indica la conformidad con las siguientes directivas europeas:

- 93/42/CEE sobre dispositivos médicos
- 2014/53/UE RED sobre equipos radioeléctricos
- 2011/65/UE RoHS sobre la restricción de sustancias peligrosas

El texto completo de la declaración de conformidad se puede obtener en www.sivantos.com/doc.

Funcionalidad inalámbrica

Este dispositivo contiene un transceptor de radio que utiliza Bluetooth EDR, Bluetooth low energy (BLE) y una tecnología propia de radio de corto alcance que funcionan

a 2,4 GHz. El transmisor de radio de 2,4 GHz es débil y siempre con una potencia isotrópica radiada equivalente (EIRP) inferior a 17 dBm de potencia radiada total.

Este dispositivo cumple los estándares internacionales sobre radiotransmisores, compatibilidad de dispositivos electromagnéticos y exposición humana.

La información sobre conformidad con FCC e ISED se encuentra en la parte trasera del dispositivo.

La marca de conformidad ACMA  indica la conformidad con las normativas sobre interferencias magnéticas establecidas por la Autoridad Australiana de Comunicaciones y Medios de Comunicación (ACMA).

Los dispositivos con la marca FCC cumplen los estándares de la FCC relativos a las interferencias electromagnéticas.

Este aparato digital de Clase B cumple con ICES-003 de Canadá.

Este dispositivo cumple con el párrafo 15 de las normas FCC y con los RSS con exención de licencia de ISED.

Su funcionamiento está sujeto a las dos condiciones siguientes:

- Este dispositivo no debe provocar interferencias dañinas y
- este dispositivo debe aceptar cualquier interferencia recibida, incluidas aquellas que puedan provocar un funcionamiento no deseado.

Este equipo ha sido probado y respeta los límites de un dispositivo digital de Clase B, según el párrafo 15 de las normas FCC. Estos límites están diseñados para proporcionar una protección razonable contra interferencias dañinas en una instalación residencial. Este equipo genera, utiliza y puede radiar energía de radiofrecuencia y, si no se instala y utiliza cumpliendo las instrucciones, puede provocar interferencias dañinas en las comunicaciones por radio. Sin embargo, no se garantiza que no se produzcan interferencias en una instalación en particular. Si este equipo provoca interferencias dañinas en la recepción de radio o televisión, lo que puede determinarse conectando y desconectando el equipo, el usuario puede intentar corregir la interferencia con una o varias de las medidas siguientes:

- Reorientar o recolocar la antena receptora.
- Aumentar la separación entre el equipo y el receptor.
- Conectar el equipo a una toma de corriente que se encuentre en un circuito diferente al del receptor.
- Si necesita ayuda, consulte al distribuidor o a un técnico experto en radio y TV.

Aviso de precaución de la FCC: Los cambios o las modificaciones que no hayan sido autorizados expresamente por la parte responsable de la conformidad pueden invalidar el derecho del usuario a utilizar el equipo.



Distributor

WS Audiology, USA Inc.
101 Wood Ave South, 7th Floor
Iselin, NJ 08830
Phone: (800) 766-4500
Fax: (732) 562-6696

Document No. 03385-99T06-7800 ES-EN / D10955666
Order/Item No.10955666 Rev. 3.0
Master Rev05, 01-2021 SI-20580
© 02.2021, WSAUD A/S. All rights reserved



www.wsaud.com