

Kr^öaus[®]

INSTALLATION MANUAL /
MANUEL D'INSTALLATION

**Granite Kitchen Sink /
Évier de cuisine en granit**

KGD-433B

**Congratulations on the purchase of your new Kraus® plumbing fixture! /
Félicitations pour l'achat de votre nouvel accessoire de plomberie Kraus!**

Please keep the box and packaging materials until your product is completely installed. If you have any questions, require technical assistance or have any problems with your product / Veuillez conserver la boîte et le matériau d'emballage jusqu'à ce que votre produit soit complètement installé. Si vous avez des questions, si vous avez besoin de soutien technique ou si vous avez des problèmes avec votre produit:



**DO NOT RETURN TO STORE
NE RETOURNEZ PAS AU MAGASIN**

**Please contact our Customer Service Team
1-800-775-0703**

Have the model number available and retain a copy of your receipt with purchase date for reference.

If for any reason this product does not meet your expectations, please be sure to repack this product in the original box and packaging material to avoid damage during transit.

**Veillez communiquer avec notre équipe du service à la clientèle au
1 800 775-0703**

Ayez le numéro de modèle à portée de main et conservez une copie de votre reçu indiquant la date d'achat aux fins de référence.

Si, pour quelque raison que ce soit, ce produit ne répond pas à vos attentes, veuillez le réemballer dans sa boîte et son matériau d'emballage d'origine afin d'éviter tout dommage pendant le transport.



Please note:

- KGUs can be installed undermount only (Option B)
- KGDs can be installed top mount and undermount (Options A & B)

Veillez noter :

- Les KGU peuvent uniquement être installés de façon encastrée (option B)
- Les KGD peuvent être installés en surface et de façon encastrée (options A et B)

Prior to Installation:

- Make sure that you have all necessary parts by checking the parts list. If any part is missing or damaged, please contact Kraus® Customer Service at 800-775-0703 for a replacement
- Inspect the sink prior to installation to make sure that it has not been damaged during shipping
- Use the cut-out template provided by Kraus
- Observe all plumbing and building codes according to your state requirements

Avant l'installation :

- Il convient de vérifier que toutes les pièces nécessaires sont présentes en consultant la liste des pièces. Si une pièce est manquante ou endommagée, prière de communiquer avec le service à la clientèle de Kraus au 1 800 775-0703 pour obtenir une pièce de remplacement.
- Inspecter l'évier avant l'installation pour vérifier qu'il n'a pas été endommagé pendant le transport
- Utiliser le gabarit de découpe fourni par Kraus
- Respecter tous les codes de plomberie et de construction conformément aux exigences de votre État

For technical assistance or replacement parts, please contact Kraus Customer Service and one of our representatives will be happy to help:

Toll-Free: 800-775-0703

Pour obtenir un soutien technique ou des pièces de rechange, veuillez communiquer avec le service à la clientèle de Kraus et l'un de nos représentants se fera un plaisir de vous aider :

Numéro sans frais : 1 800 775-0703

The step-by-step guidelines in the installation instructions are a general reference for installing a Kraus sink. Should there be any discrepancies, Kraus cannot be held liable. It is recommended to install all Kraus products by hiring a licensed professional.

Les directives étape par étape dans les directives d'installation sont une référence générale pour l'installation d'un évier Kraus. En cas de divergences, Kraus ne peut être tenue responsable. Il est recommandé d'installer tous les produits Kraus en faisant appel à un professionnel agréé.

Tools you will need / Outils nécessaires

					
Safety Goggles / Lunettes de protection	Drill / Perceuse	Silicone Adhesive / Adhésif à base de silicone	Jig Saw / Scie à découper	Hammer / Marteau	Cut Resistant Gloves / Gants résistants aux coupures
					
Phillips Screwdriver / Tournevis Phillips	Tape Measure / Ruban à mesurer	Pencil / Crayon	Masking Tape / Ruban-cache	Hole Saw / Scie-cloche	Closed Toe Shoes / Chaussures à orteils fermés

NOTE: Specialized tools may be necessary to install Kraus® Granite Kitchen sinks with countertop materials other than wood, marble or granite.

REMARQUE: Des outils spécialisés peuvent être nécessaires pour installer les éviers de cuisine en granit Kraus avec des matériaux de comptoir autres que le bois, le marbre ou le granit.

Parts List / Liste des pièces

- Cut-Out Template / Gabarit de découpe
- Mounting Hardware / Ferrure de fixation
- Strainer / Crépine

Maintenance / Entretien

Clean your sink on a regular basis with warm soapy water. Rinse the sink after using cleaning products. Wipe the sink surface with a soft cloth to remove any liquid residue. Do not cut food directly on the surface of the Do not leave sharp objects on the surface of the sink for an extended period of time. Do not use abrasive cleaning products, sanding tools, steel wool or bleaching products.

/ Nettoyer régulièrement l'évier à l'eau chaude savonneuse. Rincer l'évier après avoir utilisé des produits de nettoyage. Essuyer la surface de l'évier avec un chiffon doux pour enlever tout résidu de liquide. Ne pas couper d'aliments directement sur la surface de l'évier. Éviter de laisser des objets pointus sur la surface de l'évier pendant une période prolongée. Ne pas utiliser de produits de nettoyage abrasifs, d'outils de ponçage, de laine d'acier ou de produits de blanchiment.

Hardware (Included) / Matériel (inclus)

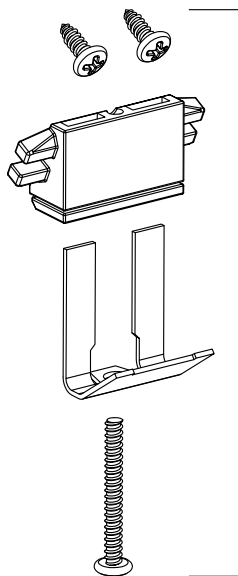

Kit for Drop-In
Installation
/ Trousse d'installation
en surface

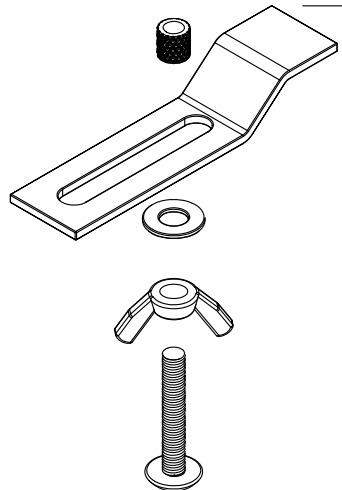

Kit for Undermount
Installation
/ Trousse d'installation
encastrée

Important

- Instructions may vary depending on countertop material. Read all instructions carefully, and ensure that counters are compatible with sink installation before proceeding.
- Follow the plumber's code and builder's code effective in your area.
- Shut off water valves prior to installation.
- Open sink packaging and verify that the sink is in perfect condition. Put sink back into packaging to protect it until time of installation.
- To replace an existing sink, make sure that the cut-out hole in the counter is of an adequate size to fit the new sink.

Important

- Les directives peuvent varier en fonction du matériau du comptoir. Lire soigneusement toutes les directives et s'assurer que les comptoirs sont compatibles avec l'installation de l'évier avant de commencer.
- Respecter le code de plomberie et de construction en vigueur dans votre région.
- Fermer tous les robinets d'adduction d'eau avant l'installation.
- Ouvrir l'emballage de l'évier et vérifier que l'évier est en parfait état. Remettre l'évier dans son emballage pour le protéger jusqu'au moment de l'installation.
- Pour remplacer un évier existant, vérifier que le trou découpé dans le comptoir est de la bonne taille pour le nouvel évier.

Dimensions

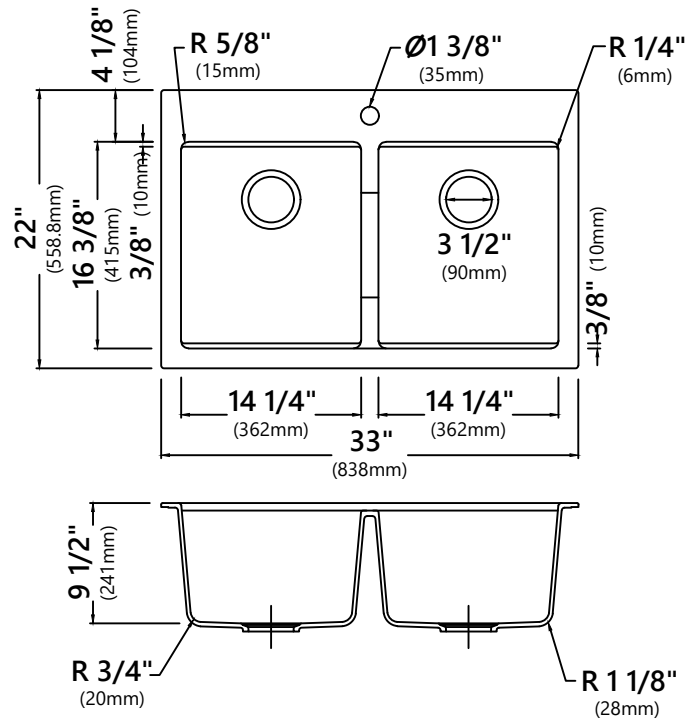

Model # / No de modèle: KGD-433B

Sink Dimensions / Dimensions de l'évier: 33" x 22" x 9 5/8"

Min Cabinet Size / Taille minimale de l'armoire: 36"

Option A: DROP-IN INSTALLATION / INSTALLATION EN SURFACE

1. Trace Opening / Tracer l'ouverture

- Locate the drop-in template in the box.
- Trouver le gabarit d'installation en surface dans la boîte.
- Cut carefully along the dotted lines. Keep the inside portion of the template. It contains important information concerning care and maintenance for your new sink.
- Le découper soigneusement le long des lignes pointillées. Conserver la partie intérieure du gabarit. Il contient des informations importantes concernant l'entretien du nouvel évier.
- Place the template on the counter, in the location where you will be installing the sink. When placing the template, note the location of cabinet doors and panels to ensure that they are compatible with sink installation. Make sure that there is enough space for water supply installation. Identify the location of the faucet and soap dispenser.
- Placer le gabarit sur le comptoir, à l'endroit où sera installé l'évier. En plaçant le gabarit, noter l'emplacement des portes et des panneaux de l'armoire pour veiller à ce qu'ils soient compatibles avec l'installation de l'évier. Veiller à ce qu'il y ait suffisamment d'espace pour l'installation de l'approvisionnement en eau. Déterminer l'emplacement du robinet et du distributeur de savon.
- Fix the template to the counter using masking tape.
- Fixer le gabarit au comptoir à l'aide de ruban-cache.
- Trace the inside of the template with a pencil. Remove the template from the countertop.
- Tracer l'intérieur du gabarit avec un crayon. Retirer le gabarit du comptoir.

OR / OU

- Turn the sink upside down and place it on top of the counter. Note the location of cabinet doors and panels to ensure that they are compatible with sink installation. Make sure that there is enough space for water supply installation. Identify the location of the faucet and soap dispenser.
- Retourner l'évier et le placer sur le comptoir. Noter l'emplacement des portes et des panneaux de l'armoire pour veiller à ce qu'ils soient compatibles avec l'installation de l'évier. Veiller à ce qu'il y ait suffisamment d'espace pour l'installation de l'approvisionnement en eau. Déterminer l'emplacement du robinet et du distributeur de savon.
- Trace the outer edge of the sink with a pencil, then remove the sink.
- Tracer le bord extérieur de l'évier avec un crayon, puis retirer l'évier.
- Measure 7mm from the initial sink measurement and trace another line on the inside of the drawing. This second line will be the cutting line.
- Mesurer 7 mm par rapport à la mesure initiale de l'évier et tracer une autre ligne à l'intérieur du dessin. Cette deuxième ligne sera la ligne de coupe.

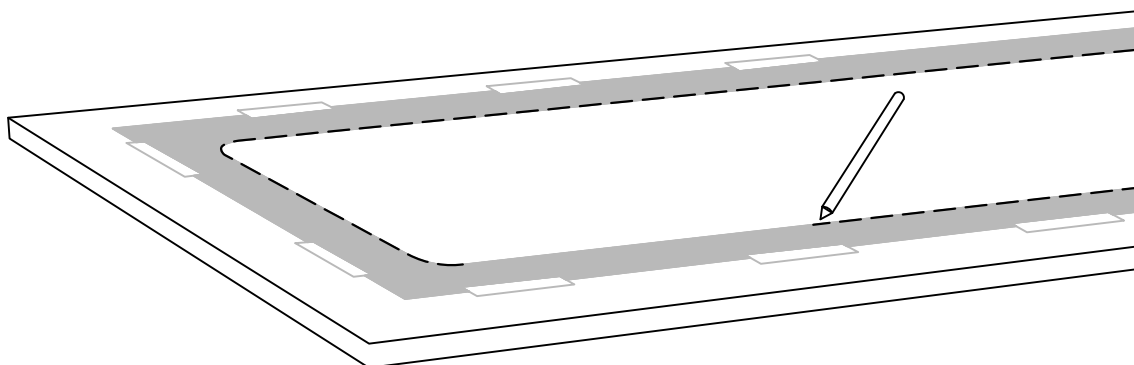

2. Cut Opening / Couper l'ouverture

- Using the drill, make a small starting hole of about 1/2" on the inside of the cutting line.
- À l'aide d'une perceuse, faire un petit trou de première mèche d'environ 1,5 cm (1/2") à l'intérieur de la ligne de coupe.
- Drill a second time in the same hole with a larger bit to enlarge the hole so that the jigsaw can be inserted properly.
- Percer une seconde fois dans le même trou avec une mèche plus grosse pour agrandir le trou afin de pouvoir y insérer correctement la scie à découper.
- Put masking tape on the outer side of the cutting line. This will protect the counter from scratches and shattered fragments caused by the jigsaw.
- Mettre du ruban-cache sur le côté extérieur de la ligne de coupe. Cela protégera le comptoir des rayures et des fragments brisés causés par la scie à découper.
- Using the jigsaw, trim the inside of the cutting line.
- À l'aide de la scie à découper, couper à l'intérieur de la ligne de coupe.
- Insert the sink and adjust the opening if necessary.
- Insérer l'évier et ajuster l'ouverture si nécessaire.

 **CAUTION** - To avoid the risk of personal injury, wear safety glasses and cut resistant gloves with non-slip grip when cutting.

 **ATTENTION** - Pour éviter le risque de blessures corporelles, porter lunettes de sécurité et gants résistants aux coupures avec antidérapant préhension lors de la coupe.

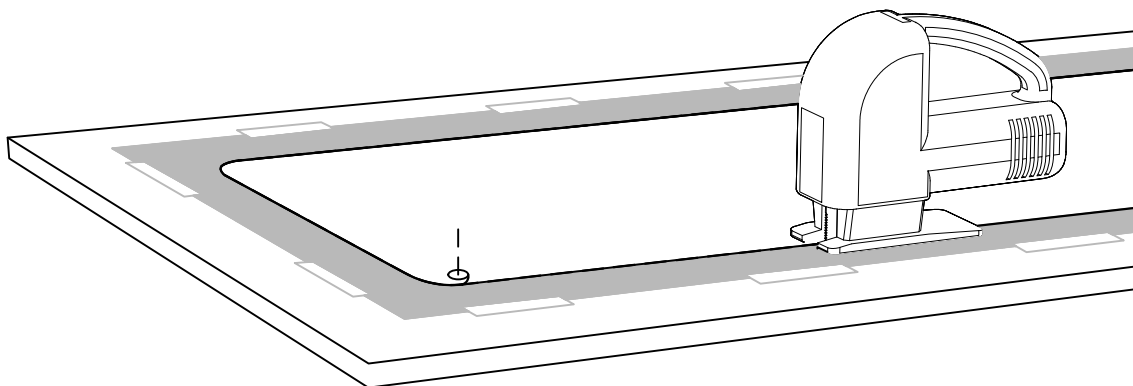

3. Add Additional Faucet Hole (Optional) / Ajouter un trou de robinet supplémentaire (facultatif)

- Determine the location of the faucet.
- Déterminer l'emplacement du robinet.
- Place the sink upside down on a suitable flat surface.
- Placer l'évier à l'envers sur une surface plane appropriée.
- Using the 32mm (1 1/4") diamond hole saw at high power (1500tr. per break through in the desired location.
- Utiliser une scie-cloche à diamant de 32 mm (1 1/4") à haute puissance (1500 tr. par perçage à l'emplacement désiré.

CAUTION: This procedure will cause the metal saw to become very hot. Please handle with care.
ATTENTION : En raison de cette procédure, la scie à métaux deviendra très chaude. Elle doit être manipulée avec précaution.

 **CAUTION** - To avoid the risk of personal injury, wear safety glasses and cut resistant gloves with non-slip grip when drilling.

 **ATTENTION** - Pour éviter le risque de blessures corporelles, portez des lunettes de sécurité et des gants résistants aux coupures avec une adhérence antidérapante lors du forage.

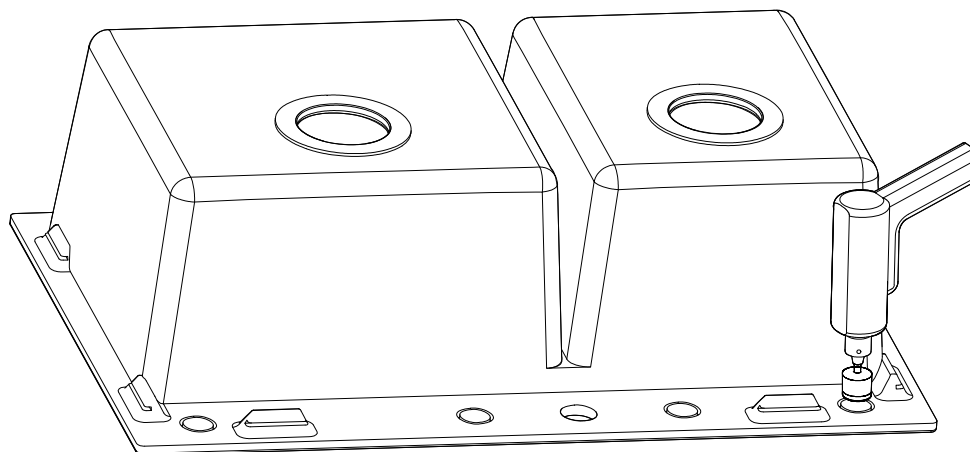

4. Install Sink / Installation de l'évier

- Clean and dry the surface around the opening of the sink.
- Nettoyer et sécher la surface autour de l'ouverture de l'évier.
- Verify that the sink fits correctly in the opening. The edge of the sink must sit on the counter.
- Vérifier que l'évier s'insère correctement dans l'ouverture. Le bord de l'évier doit reposer sur le comptoir.
- Turn the unit upside down to apply sealant. Apply silicone-based sealant (not included) underneath the edge of the sink.
- Retourner l'unité pour appliquer le produit d'étanchéité. Appliquer un agent d'étanchéité à base de silicone (non inclus) sous le bord de l'évier.
- Ensure that the plastic flap holding the screw underneath the sink is partially opened, as shown.
- Vérifier que le rabat en plastique qui maintient la vis sous l'évier est partiellement ouvert, comme indiqué.
- Insert the sink into the opening.
- Insérer l'évier dans l'ouverture.
- Fix the sink to the counter by swiveling the mounting brackets, as shown.
- Fixer l'évier au comptoir en faisant pivoter les supports de montage, comme indiqué.
- Tighten the screws in the front of the sink, followed by the ones in the back and on the sides of the sink.
- Serrer les vis à l'avant de l'évier, puis celles à l'arrière et sur les côtés de l'évier.
- Remove excess silicone-based sealant.
- Enlever tout surplus d'agent d'étanchéité à base de silicone.

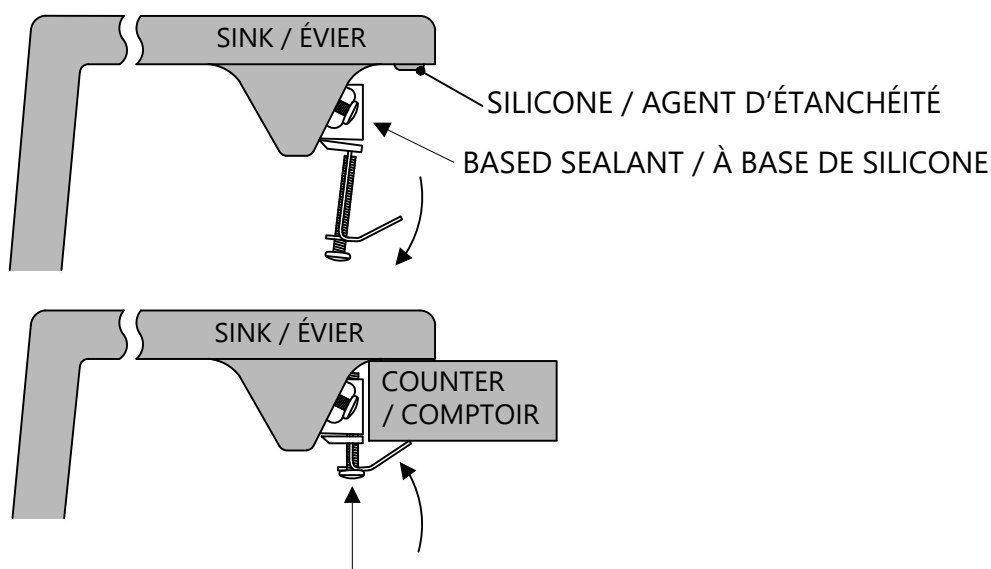

5. Install Drain / Installation de la goulotte de vidange

- Insert the metal strainer into the rubber seal, and then into the drain hole.
- Insérer la crépine métallique dans le joint en caoutchouc, puis dans l'orifice de vidange.
- Insert the rubber gasket and the main drain body underneath the sink.
- Insérer le joint en caoutchouc et le corps de la goulotte de vidange sous l'évier.
- Using the screw, tighten the main drain body and the metal strainer into place.
- À l'aide de la vis, serrer le corps de la goulotte de vidange et la crépine métallique en place.
- Insert the basket on top of the drain installation.
- Insérer le panier au-dessus de l'installation de vidange.

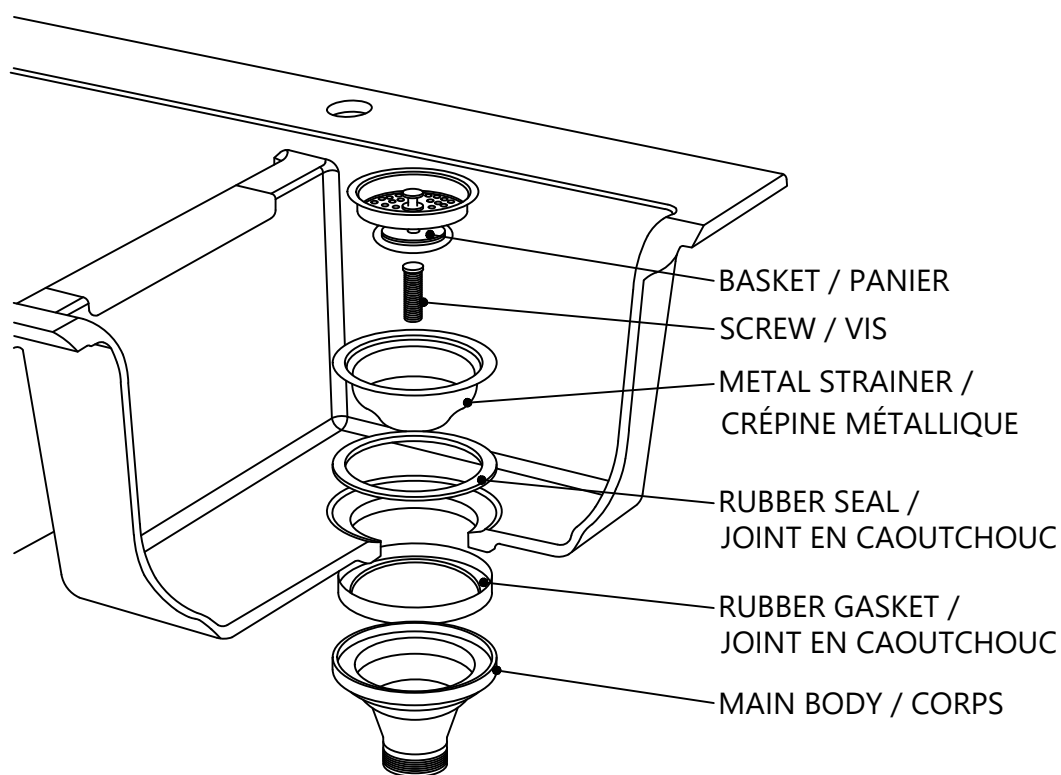

6. Install Pipes / Installation des tuyaux

- Install the faucet following the manufacturer's instructions.
- Installer le robinet conformément aux directives du fabricant.
- Make proper water and waste pipe connections.
- Effectuer les branchements d'eau et d'évacuation appropriés.

Option B: UNDERMOUNT INSTALLATION / INSTALLATION ENCASTRÉE

1. Trace Opening / Tracer l'ouverture

- Locate the undermount template in the box.
- Trouver le gabarit d'installation encastrée dans la boîte.
- Cut carefully along the dotted lines. Keep the inside portion of the template. It contains important information concerning care and maintenance for your new sink.
- Le découper soigneusement le long des lignes pointillées. Conserver la partie intérieure du gabarit. Il contient des informations importantes concernant l'entretien du nouvel évier.
- Place the template on the counter, in the location where you will be installing the sink. When placing the template, note the location of cabinet doors and panels to ensure that they are compatible with sink installation. Make sure that there is enough space for water supply installation. Identify the location of the faucet and soap dispenser.
- Placer le gabarit sur le comptoir, à l'endroit où sera installé l'évier. En plaçant le gabarit, noter l'emplacement des portes et des panneaux de l'armoire pour veiller à ce qu'ils soient compatibles avec l'installation de l'évier. Veiller à ce qu'il y ait suffisamment d'espace pour l'installation de l'approvisionnement en eau. Déterminer l'emplacement du robinet et du distributeur de savon.
- Fix the template to the counter using masking tape.
- Fixer le gabarit au comptoir à l'aide de ruban-cache.
- Trace the inside of the template with a pencil. Remove the template from the countertop.
- Tracer l'intérieur du gabarit avec un crayon. Retirer le gabarit du comptoir.

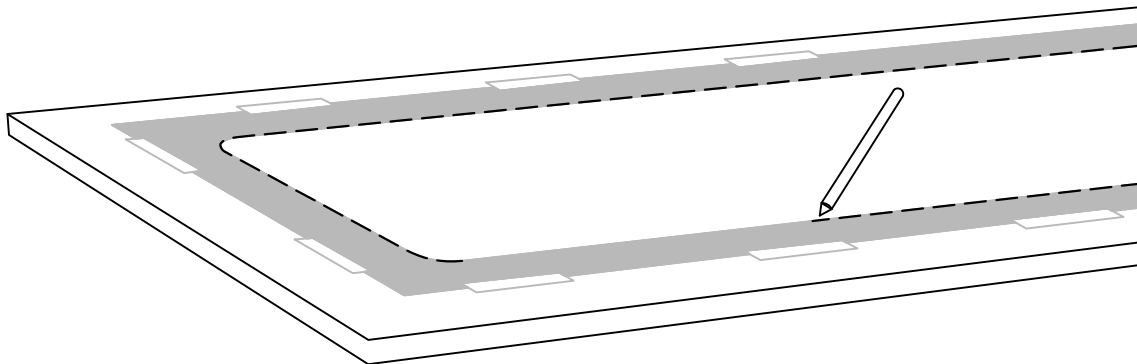

2. Cut Opening / Couper l'ouverture

- Using the drill, make a small starting hole of about 1/2" on the inside of the cutting line.
- À l'aide d'une perceuse, faire un petit trou de première mèche d'environ 1,5 cm (1/2") à l'intérieur de la ligne de coupe.
- Drill a second time in the same hole with a larger bit to enlarge the hole so that the jigsaw can be inserted properly.
- Percer une seconde fois dans le même trou avec une mèche plus grosse pour agrandir le trou afin de pouvoir y insérer correctement la scie à découper.
- Put masking tape on the outer side of the cutting line. This will protect the counter from scratches and shattered fragments caused by the jigsaw.
- Mettre du ruban-cache sur le côté extérieur de la ligne de coupe. Cela protégera le comptoir des rayures et des fragments brisés causés par la scie à découper.
- Using the jigsaw, trim the inside of the cutting line.
- À l'aide de la scie à découper, couper à l'intérieur de la ligne de coupe.

⚠ CAUTION - To avoid the risk of personal injury, wear safety glasses and cut resistant gloves with non-slip grip when cutting.

⚠ ATTENTION - Pour éviter le risque de blessures corporelles, porter lunettes de sécurité et gants résistants aux coupures avec antidérapant préhension lors de la coupe.

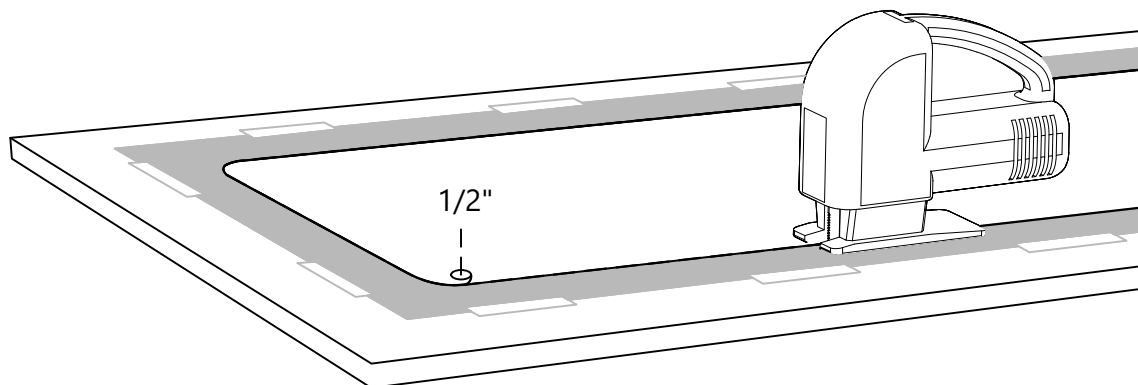

3. Add Additional Faucet Hole (Optional)

/ Ajouter un trou de robinet supplémentaire (facultatif)

- Determine the location of the faucet.
- Déterminer l'emplacement du robinet.
- Place the sink upside down on a suitable flat surface.
- Placer l'évier à l'envers sur une surface plane appropriée.
- Using the 32mm (1 1/4") diamond hole saw at high power (1500tr. per break through in the desired location).
- Utiliser une scie-cloche à diamant de 32 mm (1 1/4") à haute puissance (1500 tr. par perçage à l'emplacement désiré.

CAUTION: This procedure will cause the metal saw to become very hot. Please handle with care.

ATTENTION : En raison de cette procédure, la scie à métaux deviendra très chaude. Elle doit être manipulée avec précaution.

⚠ CAUTION - To avoid the risk of personal injury, wear safety glasses and cut resistant gloves with non-slip grip when drilling.

⚠ ATTENTION - Pour éviter le risque de blessures corporelles, portez des lunettes de sécurité et des gants résistants aux coupures avec une adhérence antidérapante lors du forage.

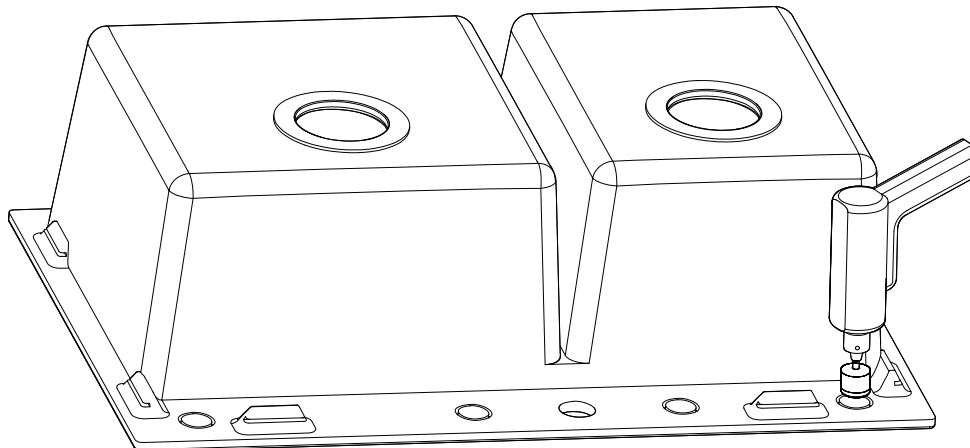

4. Install Sink / Installation de l'évier

- Turn the sink upside down. Align the sink with the cutting line on the counter.
- Retourner l'évier. Aligner l'évier avec la ligne de découpe du comptoir.

- Using a pencil, mark 10 spots around the frame at a distance of about 1/4" (6.4mm) from the edge of the sink.
- À l'aide d'un crayon, marquer 10 points autour du cadre à une distance d'environ 6,4 mm (1/4") du bord de l'évier.

- For a solid installation, it is recommended that all 10 mounting clips are used.
- Pour une installation solide, il est recommandé d'utiliser les 10 brides de fixation.

- Use 15/64" drill bit to drill the fixation holes at a depth of 3/8" in the indicated location.
- Utiliser une mèche de 15/64" pour percer les trous de fixation à une profondeur de 3/8" à l'endroit indiqué.

- Insert the brass inserts by tapping them into the holes, split end first.
- Insérer les garnitures en laiton en les tapant dans les trous, en commençant par l'extrémité fendue.

- Thoroughly clean the top portion of the sink edge. Clean underneath the counter and around the cutting line using denatured alcohol.
- Nettoyer soigneusement la partie supérieure du bord de l'évier. Nettoyer sous le comptoir et autour de la ligne de coupe en utilisant de l'alcool dénaturé.

- Apply a small quantity of silicone-based sealant (not included) around the cutting line, 1/8" away from the edge of the counter.
- Appliquer une petite quantité d'agent d'étanchéité à base de silicone (non inclus) autour de la ligne de coupe, à une distance de 1/8" du bord du comptoir.

- Align the sink and fix the mounting clips as shown. Firmly tighten the screw into the brass insert.
- Aligner l'évier et fixer les brides de fixation comme indiqué. Serrer fermement la vis dans la garniture en laiton.

- Once the sink is correctly installed, tighten the wing nuts to fix it into place.
- Une fois l'évier correctement installé, serrer les écrous à oreilles pour le fixer en place.

- Complete the installation of the counter.
- Terminer l'installation du comptoir.

- Remove any excess sealant on the inside of the bowls.
- Retirer tout excès d'agent d'étanchéité à l'intérieur des cuvettes.

4. Install Sink (Continued) / Installation de l'évier (suite)

- Apply a small quantity of silicone-based sealant (not included) around the cutting line, 1/8" away from the edge of the counter.
- Appliquer une petite quantité d'agent d'étanchéité à base de silicone (non inclus) autour de la ligne de coupe, à une distance de 1/8" du bord du comptoir.
- Align the sink and fix the mounting clips as shown. Firmly tighten the screw into the brass insert.
- Aligner l'évier et fixer les brides de fixation comme indiqué. Serrer fermement la vis dans la garniture en laiton.
- Once the sink is correctly installed, tighten the wing nuts to fix it into place.
- Une fois l'évier correctement installé, serrer les écrous à oreilles pour le fixer en place.
- Complete the installation of the counter.
- Terminer l'installation du comptoir.
- Remove any excess sealant on the inside of the bowls.
- Retirer tout excès d'agent d'étanchéité à l'intérieur des cuvettes.

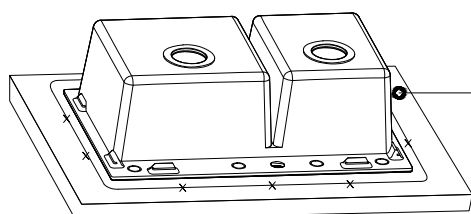

UNDERNEATH THE COUNTER /
SOUS LE COMPTOIR

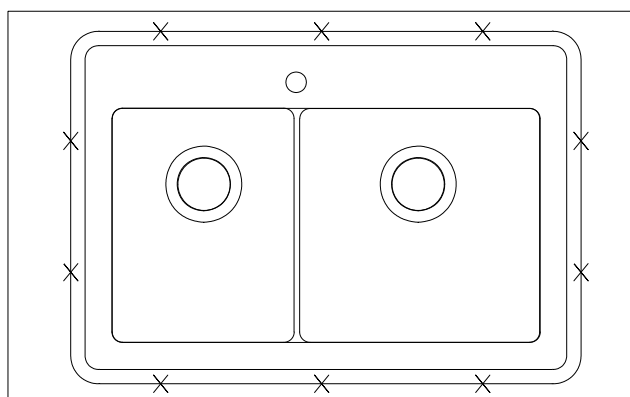

4. Install Sink (Continued) / Installation de l'évier (suite)

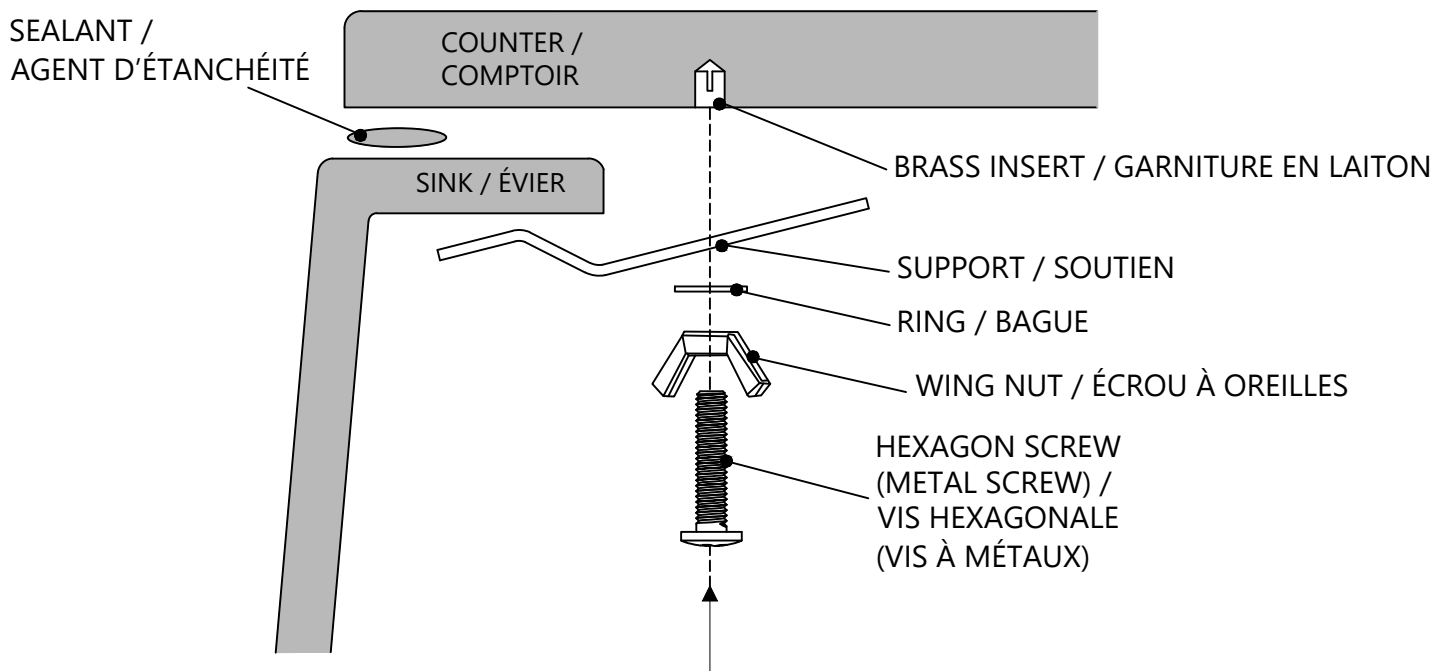
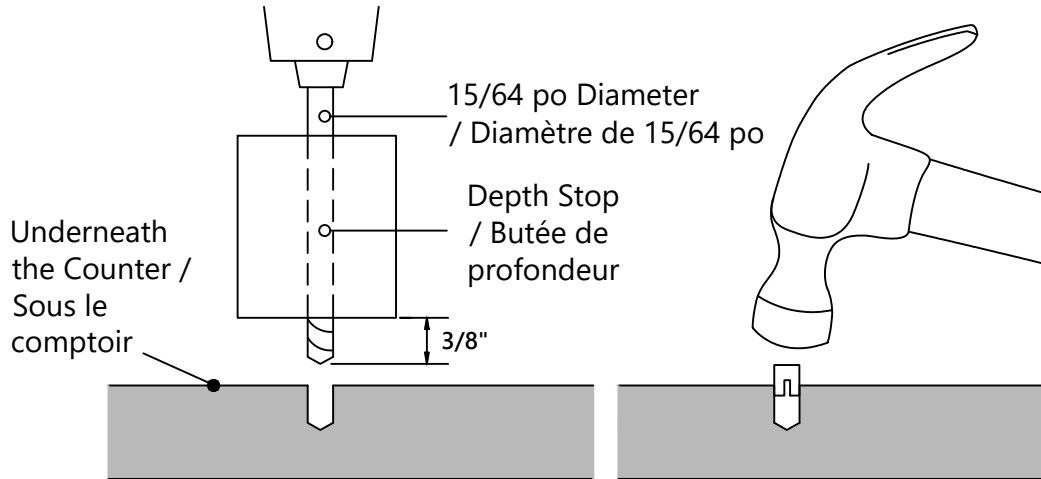

5. Install Drain / Installation de la goulotte de vidange

- Insert the metal strainer into the rubber seal, and then into the drain hole.
- Insérer la crépine métallique dans le joint en caoutchouc, puis dans l'orifice de vidange.
- Insert the rubber gasket and the main drain body underneath the sink.
- Insérer le joint en caoutchouc et le corps de la goulotte de vidange sous l'évier.
- Using the screw, tighten the main drain body and the metal strainer into place.
- À l'aide de la vis, serrer le corps de la goulotte de vidange et la crépine métallique en place.
- Insert the basket on top of the drain installation.
- Insérer le panier au-dessus de l'installation de vidange.

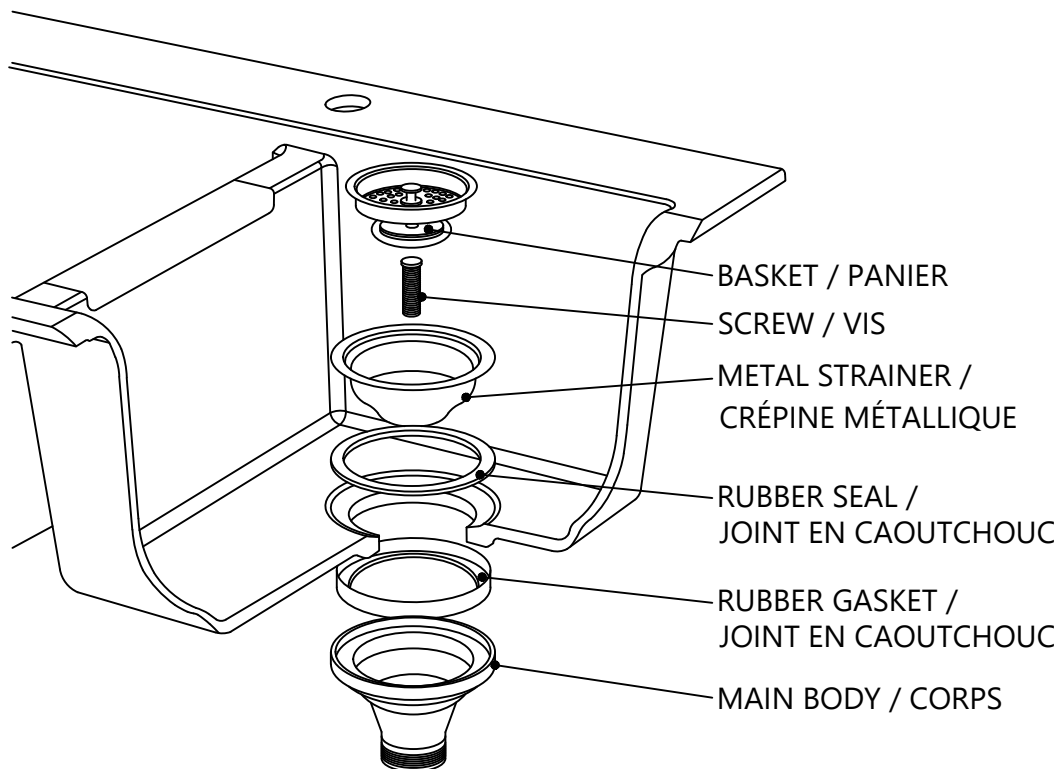

6. Install Pipes / Installation des tuyaux

- Install the faucet following the manufacturer's instructions.
- Installer le robinet conformément aux directives du fabricant.
- Make proper water and waste pipe connections.
- Effectuer les branchements d'eau et d'évacuation appropriés.

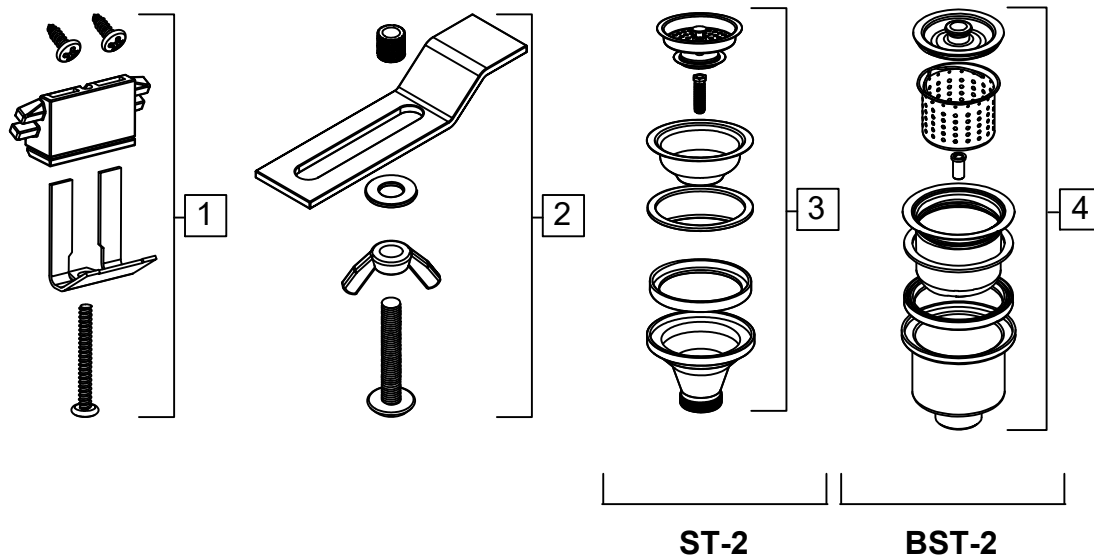

Codes/Standards Applicable



Kitchen Sink - Lifetime Limited Warranty

Kraus® USA Plumbing, LLC ("Kraus") extends this warranty to the original purchaser for personal household use of the Kitchen Sink when purchased from a Kraus authorized dealer and in the location of original installation. This warranty is non-transferable.

Kraus warrants the structure and finish of the Kitchen Sink to be free from defects in material and workmanship under normal usage for as long as the original purchaser resides in the residence in which the sink was Kitchen Sink was first installed.

Any product reported to the authorized dealer or to Kraus as being defective within the warranty period will be repaired or replaced with a product of equal value at the option of Kraus.

Commercial Warranty

Kraus USA Plumbing, LLC ("Kraus") warrants its Products for a period of one (1) year to commercial purchasers of Products used in industrial, commercial and business applications.

Care and Cleaning Instructions

Certain cleaning products may cause damage to a Product's finish and use of the following on the Product will void this warranty:

- Abrasive cleaners such as powders, bleach, ammonia, alcohol or chlorine
- Abrasive pads, steel wool or wire brushes

What is Not Covered

This warranty does not cover Products that were discontinued when purchased or display Products, whether such Products were purchased at discount outlets, unauthorized dealers, and/or sold on clearance. This warranty does not cover any free gifts included with purchase.

This warranty does not cover damage resulting from neglect, misuse (including use for an unintended application), abuse, carelessness, accident, hard water or mineral deposits, exposure to corrosive materials, improper maintenance, alteration of the Product, or failure to follow care, cleaning or installation instructions enclosed with your Product. Kraus recommends that all Kraus Products be installed by a fully licensed and insured trade professional with experience in the installation of bathroom and/or kitchen manufactured goods.

How to Make a Warranty Claim

If you are a **consumer purchaser**, please contact a Kraus® Customer Service Representative at:

Kraus USA Plumbing, LLC
12 Harbor Park Drive
Port Washington, NY 11050
Toll-free 800-775-0703

If you are a **plumbing contractor or trade professional**, please contact a Kraus Pro Representative at:

Kraus USA Plumbing, LLC
12 Harbor Park Drive
Port Washington, NY 11050
516-801-8955

If you are an **authorized partner**, please contact a Partner Support Representative at:

Kraus USA Plumbing, LLC
12 Harbor Park Drive
Port Washington, NY 11050
516-801-8954

In requesting warranty service, please be ready to provide your proof of purchase and a description of the problem. Shipping charges will be covered for the first (1) year of the warranted replacement part or product (HI, AK, and Puerto Rico shipping charges may apply). International shipping fees are not included.

Limitation on Duration of Implied Warranties

Please note that some states/provinces (including Quebec) do not allow limitations on how long an implied warranty lasts, so the below limitations may not apply to you. TO THE MAXIMUM EXTENT PERMITTED BY APPLICABLE LAW, ANY IMPLIED WARRANTY, INCLUDING THE IMPLIED WARRANTIES OF MERCHANTABILITY AND OF FITNESS FOR A PARTICULAR PURPOSE, IS LIMITED TO THE STATUTORY PERIOD OR THE DURATION OF THIS WARRANTY, WHICHEVER IS SHORTER.

Limitation of Special, Incidental or Consequential Damages

Please note that some states/provinces (including Quebec) do not allow the exclusion or limitation of special, incidental or consequential damages, so the below limitations and exclusions may not apply to you. TO THE MAXIMUM EXTENT PERMITTED BY APPLICABLE LAW, THIS WARRANTY DOES NOT COVER, AND KRAUS USA PLUMBING, LLC SHALL NOT BE LIABLE FOR, ANY SPECIAL, INCIDENTAL OR CONSEQUENTIAL DAMAGES (INCLUDING LABOR CHARGES TO REPAIR, REPLACE, INSTALL OR REMOVE THIS PRODUCT), WHETHER ARISING OUT OF BREACH OF ANY EXPRESS OR IMPLIED WARRANTY, BREACH OF CONTRACT, TORT, OR OTHERWISE.

This warranty gives you specific legal rights, and you may also have other rights which vary from state/province to state/province.

Codes/normes applicables



Évier de cuisine - Garantie Limitée À Vie

Kraus® USA Plumbing, LLC (« Kraus ») étend la présente garantie à l'acheteur d'origine pour un usage domestique personnel de l'évier de cuisine lorsqu'il est acheté auprès d'un détaillant Kraus autorisé et dans son emplacement d'installation d'origine. La présente garantie n'est pas transférable.

Kraus garantit que la structure et la finition de l'évier de cuisine sont exemptes de défauts de matériaux et de fabrication dans des conditions normales d'utilisation tant que l'acheteur d'origine vit dans la résidence au sein de laquelle l'évier de cuisine a été installé.

Tout produit signalé au détaillant autorisé ou à Kraus comme étant défectueux durant la période de garantie sera réparé ou remplacé par un produit de valeur égale au choix de Kraus.

Garantie commerciale

Kraus USA Plumbing, LLC (« Kraus ») garantit ses produits pour une période d'un (1) an aux acheteurs de produits à usage industriel, commercial et professionnel.

Instructions d'entretien et de nettoyage

Certains produits de nettoyage peuvent endommager la finition d'un produit et l'utilisation des produits suivants sur le produit annulera la présente garantie :

- Nettoyants abrasifs tels que les poudres, l'eau de Javel, l'ammoniaque, l'alcool ou le chlore
- Tampons abrasifs, laine d'acier ou brosses métalliques

Ce qui n'est pas couvert

Cette garantie ne couvre pas les produits abandonnés ou en démonstration, que ces articles soient achetés dans des points de vente au rabais, auprès de détaillants non autorisés et/ou en liquidation. Cette garantie ne couvre pas les cadeaux compris dans l'achat.

Cette garantie ne couvre pas les dommages résultant de la négligence, de la mauvaise utilisation (y compris lors d'une utilisation pour une application imprévue), d'abus, d'accident, d'eau dure ou de dépôts minéraux, d'exposition à des matériaux corrosifs, de l'entretien inapproprié, de la modification du produit ou du non-respect des instructions d'entretien ou d'installation fournies avec votre produit. Kraus recommande que tous les produits Kraus soient installés par des professionnels compétents autorisés et assurés ayant une expérience dans l'installation de produits manufacturés de salle de bain et/ou de cuisine.

Comment faire une réclamation au titre de la garantie

Si vous êtes un **acheteur**, veuillez communiquer avec un représentant du service à la clientèle de Kraus® à l'adresse suivante :

Kraus USA Plumbing, LLC

12 Harbor Park Drive

Port Washington, NY 11050

Numéro sans frais : 800-775-0703

Si vous êtes un **entrepreneur en plomberie ou un professionnel compétent**, veuillez communiquer avec un représentant Kraus Pro à l'adresse suivante : Kraus USA Plumbing, LLC

12 Harbor Park Drive

Port Washington, NY 11050

516-801-8955

Si vous êtes un **partenaire autorisé**, veuillez communiquer avec un représentant du soutien aux partenaires à l'adresse suivante :

Kraus USA Plumbing, LLC

12 Harbor Park Drive

Port Washington, NY 11050 516-801-8954

En demandant un service de garantie, veuillez être prêt à fournir votre preuve d'achat et une description du problème. Les frais d'expédition seront couverts pendant la première (1) année de la pièce ou du produit de remplacement garanti (des frais d'expédition pour HI, AK et Puerto Rico peuvent s'appliquer). Les frais d'expédition internationaux ne sont pas inclus.

Limitation de la durée des garanties implicites

Veillez noter que certains états/certaines provinces (y compris le Québec) n'autorisent pas les limitations de la durée d'une garantie implicite, de sorte que les limitations ci-dessous peuvent ne pas s'appliquer dans votre cas. DANS LA MESURE LA PLUS LARGE AUTORISÉE PAR LA LOI APPLICABLE, TOUTE GARANTIE IMPLICITE, Y COMPRIS LES GARANTIES IMPLICITES DE QUALITÉ MARCHANDE ET DE CONVENANCE À UN USAGE PARTICULIER, EST LIMITÉE À LA PÉRIODE LÉGALE OU À LA DURÉE DE LA PRÉSENTE GARANTIE, LA PLUS COURTE ÉTANT RETENUE.

Limitation des dommages spéciaux, indirects ou immatériels

Veillez noter que certains états/certaines provinces (y compris le Québec) n'autorisent pas l'exclusion ou la limitation des dommages spéciaux, indirects ou immatériels, de sorte que les limitations et exclusions ci-dessous peuvent ne pas s'appliquer dans votre cas. DANS LA MESURE LA PLUS LARGE AUTORISÉE PAR LA LOI APPLICABLE, CETTE GARANTIE NE COUVRE AUCUN DOMMAGE SPÉCIAL, INDIRECT OU IMMATÉRIEL (Y COMPRIS LES FRAIS DE MAIN-D'ŒUVRE LIÉS À LA RÉPARATION, AU REMPLACEMENT, À L'INSTALLATION OU AU RETRAIT DE CE PRODUIT), QU'IL RÉSULTE DE LA VIOLATION DE TOUTE GARANTIE EXPRESSE OU IMPLICITE, DE LA VIOLATION D'UN CONTRAT, D'UN DÉLIT OU AUTRE. EN OUTRE, KRAUS USA PLUMBING, LLC N'EST EN AUCUN CAS TENUE POUR RESPONSABLE DESDITS DOMMAGES.

Cette garantie vous donne des droits juridiques spécifiques et vous pouvez également avoir d'autres droits qui varient d'un état à l'autre ou d'une province à l'autre.

IMPORTANT

**Register Your Kraus® Product /
Enregistrez votre produit Kraus**

**Activate Your Warranty /
Activez votre garantie**

**Access Premium Customer Support /
Accédez au soutien à la clientèle supérieur**

**Get Product Information /
Obtenez des informations sur les produits**

**REGISTER TODAY /
ENREGISTREZ-VOUS
AUJOURD'HUI**



Kräus®