

**Queen Bed
ITM. / ART. 1812682
Model M23135**

Samson International
2575 Penny Road
High Point, NC 27265, USA
www.samsoninternational.com

**IMPORTANT: READ CAREFULLY,
RETAIN FOR FUTURE
REFERENCE**

In the event parts are missing or damaged, or you have assembly questions, please call us; we want to help you!

Our Customer Service Department would appreciate the opportunity to provide information regarding assembly or assist you with any product-related needs. Your complete satisfaction is our primary goal.

Global Customer Service:
info@broadmoorefurniture.net
Available Monday through Friday:
8 a.m. – 8 p.m. EST; Saturday 9 a.m. – 3 p.m. EST
1-800-357-0701 (U.S. and Canada)
(Languages Supported: English / French / Spanish)

**Grand lit
ITM. / ART. 1812682
Modèle M23135**

Samson International
2575 Penny Road
High Point, NC 27265, ÉTATS-UNIS
www.samsoninternational.com

**IMPORTANT : LIRE ATTENTIVEMENT,
CONSERVER POUR CONSULTATION
ULTÉRIEURE**

Si une pièce est manquante ou endommagée, ou si vous avez des questions sur le montage, n'hésitez pas à communiquer avec nous; nous sommes là pour vous aider!

Notre service à la clientèle aura le plaisir de vous fournir des informations concernant l'assemblage ou de répondre à toute question relative au produit. Votre entière satisfaction est notre priorité.

Service à la clientèle mondial :
info@broadmoorefurniture.net
Du lundi au vendredi
de 8 h à 20 h et le samedi de 9 h à 15 h (HE)
1 800 357-0701 (États-Unis et Canada)
(Langues : Anglais, français et espagnol)

**Cama Queen
ITM. / ART. 1812682
Modelo: M23135
Marca: Universal Broadmoore**

Samson International
2575 Penny Road
High Point, NC 27265, Estados Unidos
www.samsoninternational.com
(Página de internet disponible sólo en inglés)

**IMPORTANTE: LEA ATENTAMENTE,
CONSERVE PARA FUTURA
REFERENCIA**







En caso de que falten piezas o estén dañadas, o si tiene preguntas sobre el ensamblaje, no dude en llamarnos, ¡queremos ayudarle!

Nuestro Departamento de Servicio al Cliente agradece la oportunidad de proporcionarle información sobre el ensamble o asistirle con cualquier necesidad relacionada con el producto. Su total satisfacción es nuestro objetivo principal.

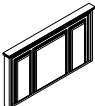
Servicio al cliente global:
info@broadmoorefurniture.net
Disponible de lunes a viernes:
8 am - 8 pm (hora Estándar del Este)
sábado: 9 am - 3 pm (hora Estándar del Este)
1-800-357-0701 (E.U.A. y Canadá /
Teléfono y servicio no válidos en México)
(Idiomas disponibles: inglés, francés y español)
(Página de Internet disponible únicamente en inglés)

COMPONENT LIST / LISTE DES PIÈCES / LISTA DE PIEZAS

CARTON 1
BOITE 1
CAJA 1

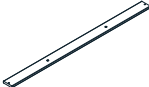
	PARTS LIST LISTE DES PIÈCES LISTA DE PIEZAS	QTY QTÉ CANT.	DESCRIPTION DESCRIPTION DESCRIPCIÓN
A.		1	Headboard Tête de lit Cabecera
B.		1	Right Post Pied droit Poste derecho
C.		1	Left Post Pied gauche Poste izquierdo
D.		1	Stretcher Traverse Travesaño
I.		5	Deck Board Planches Tablón de plataforma
G.		8	Support Leg Pied de support Pata de soporte
H.		4	Slat support rail Rail de support à lattes Riel de soporte de listones

CARTON 2
BOITE 2
CAJA 2

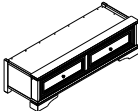
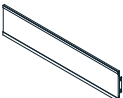
E.		1	Footboard Pied de lit Pie de cama
J.		2	Side Rail Traverse Riel lateral



- DO NOT USE POWER TOOLS.
- NE PAS UTILISER D'OUTILS ÉLECTRIQUES.
- NO UTILICE HERRAMIENTAS ELÉCTRICAS.

- FOR RESIDENTIAL USE ONLY.
- TWO PEOPLE ARE RECOMMENDED FOR ASSEMBLY.
- UNPACK ON A SOFT, SMOOTH SURFACE AND INVENTORY ALL PARTS.
- DO NOT OVERTIGHTEN ANY CONNECTORS.
- WRENCH (PROVIDED) AND PHILLIPS HEAD SCREWDRIVER (NOT PROVIDED) ARE REQUIRED FOR ASSEMBLY
- TO PREVENT DAMAGE TO YOUR FLOOR OR CARPET, PLEASE CHECK THE BOTTOM OF EACH PIECE OF FURNITURE FOR STAIN RESIDUE AND ROUGH SURFACES AND ALSO CHECK FOR STAPLES OR NAILS LEFT AFTER REMOVING THE PACKAGING MATERIAL. THE MANUFACTURER WILL NOT BE HELD RESPONSIBLE IF PREVENTATIVE STEPS ARE NOT TAKEN PRIOR TO INSTALLATION.
- UNPACK AND DISPOSE OF ALL PACKING MATERIAL BUT BE CAREFUL NOT TO THROW AWAY ANY ASSEMBLY PARTS OR HARDWARE. READ THE INSTRUCTION SHEET AND PARTS LIST CAREFULLY. REMOVE ALL STAPLES AND SCREWS USED FOR PACKAGING CAREFULLY USING PLIERS AND OR SCREWDRIVERS TO PREVENT INJURY AND SCRATCHING OR DAMAGING FLOORING.

- POUR USAGE RÉSIDENTIEL SEULEMENT.
- DEUX PERSONNES SONT RECOMMANDÉES POUR L'ASSEMBLAGE.
- DÉBALLER TOUTES LES PIÈCES SUR UNE SURFACE LISSE, PUIS LES DÉNOMBRER.
- NE PAS SERRER EXCESSIVEMENT LES VIS.
- CLÉ (FOURNIE) ET TOURNEVIS À POINTE CRUCIFORME (NON FOURNI) REQUIS POUR L'ASSEMBLAGE.
- POUR ÉVITER D'ENDOMMAGER LE PLANCHER OU LE TAPIS, VÉRIFIER QUE LE DESSOUS DE CHAQUE MEUBLE EST EXEMPT DE RÉSIDUS DE TEINTURE, DE ZONES RUGUEUSES, ET D'AGRAFES OU DE CLOUS PROVENANT DE L'EMBALLAGE. LE FABRICANT NE PEUT ÊTRE TENU RESPONSABLE DES DOMMAGES DÉCOULANT DU NON-RESPECT DE CES MESURES PRÉVENTIVES AVANT L'INSTALLATION.
- DÉBALLER LE PRODUIT ET JETER TOUT L'EMBALLAGE, MAIS ATTENTION DE NE JETER AUCUNE PIÈCE OU QUINCAILLERIE DE MONTAGE. LIRE LES INSTRUCTIONS ET LA LISTE DE PIÈCES ATTENTIVEMENT. RETIRER SOIGNEUSEMENT LES AGRAFES ET LES VIS PROVENANT DE L'EMBALLAGE AVEC DES PINCES OU UN TOURNEVIS POUR PRÉVENIR LES BLESSURES ET ÉVITER D'ÉGRATIGNER OU D'ENDOMMAGER LE PLANCHER.



- PARA USO RESIDENCIAL SOLAMENTE.
- SE RECOMIENDA QUE DOS PERSONAS REALICEN EL ENSAMBLAJE.
- DESEMPAQUE SOBRE UNA SUPERFICIE SUAVE, PLANA Y HAGA UN INVENTARIO DE TODAS LAS PIEZAS.
- NO APRIETE DE MÁS LOS CONECTORES.
- SE REQUIERE UNA LLAVE (INCLUIDA) Y UN DESTORNILLADOR DE CRUZ (NO INCLUIDO) PARA EL ENSAMBLAJE.
- PARA EVITAR DAÑOS A SU PISO O ALFOMBRA, REVISE SI HAY RESIDUOS DE MANCHAS O SUPERFICIES PUNTIAGUDAS EN LA PARTE INFERIOR DE CADA PIEZA DEL MUEBLE, TAMBIÉN REVISE SI QUEDARON GRAPAS O CLAVOS DESPUÉS DE RETIRAR EL MATERIAL DE EMPAQUE. EL FABRICANTE NO SERÁ RESPONSABLE SI LOS PASOS PREVENTIVOS NO SE TOMAN EN CUENTA ANTES DE LA INSTALACIÓN.
- DESEMPAQUE Y DESECHE TODO EL MATERIAL DEL EMPAQUE PERO TENGA CUIDADO DE NO TIRAR NINGUNA PIEZA O ACCESORIO DE ENSAMBLAJE. LEA LA HOJA DE INSTRUCCIONES Y REVISE CUIDADOSAMENTE LA LISTA DE PIEZAS. REMUEVA TODAS LAS GRAPAS Y TORNILLOS UTILIZADOS PARA EL EMPAQUE USANDO PINZAS O DESTORNILLADORES PARA EVITAR LESIONES Y RAYONES O DAÑOS AL PISO.

NOTE: Pilot holes were drilled at the ends of the boards to facilitate installation.

N.B. : Des trous de guidage ont été percés aux extrémités des planches pour faciliter l'assemblage.

NOTA: Los orificios preperforados se taladraron en los extremos de los tablonos para facilitar la instalación.

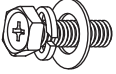
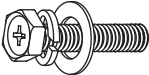
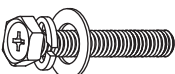
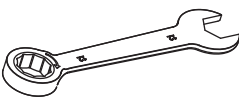
HARDWARE / QUINCAILLERIE / ACCESORIOS DE ENSAMBLAJE

	PARTS LIST LISTE DES PIÈCES LISTA DE PIEZAS	QTY QTÉ CANT.	DESCRIPTION DESCRIPTION DESCRIPCIÓN
AA		9*	Short Bolt Boulon courte Perno corto
BB		9*	Medium Bolt Boulon moyenne Perno mediano
CC		5*	Long Bolt Boulon longue Perno largo
DD		1	Wrench Clé Llave
EE		9*	Screw Vis Tornillo
FF		9*	Dowel Goujon Taquete

- * One piece extra hardware included
- * Comprend une pièce supplémentaire
- * Se incluye una pieza adicional

- ** Customer service email can be found on page 1
- ** L'e-mail du service client se trouve à la page 1
- ** El correo electrónico de servicio al cliente se puede encontrar en la página 1

WARNING: Choking hazard – Contains small parts. Keep all hardware out of reach of children.

AVERTISSEMENT : Risque d'étouffement – Comprend de petites pièces. Tenir la quincaillerie hors de la portée des enfants.

ADVERTENCIA: Peligro de asfixia – Contiene partes pequeñas. Mantenga toda la ferretería fuera del alcance de los niños.

PHILLIPS HEAD SCREWDRIVER  (NOT PROVIDED) REQUIRED FOR ASSEMBLY. DO NOT USE POWER TOOLS.

TOURNEVIS À POINTE CRUCIFORME  (NON FOURNI) REQUIS POUR LE MONTAGE. NE PAS UTILISER D'OUTILS ÉLECTRIQUES.

SE REQUIERE UN DESTORNILLADOR DE CRUZ  (NO INCLUIDO) PARA EL ENSAMBLAJE. NO UTILICE HERRAMIENTAS ELÉCTRICAS.

Touch-up pen available upon email request. **

Crayon de retouche disponible sur demande par courriel. **
Plumón de retoque disponible por encargo mediante correo electrónico (en E.U.A.). **

STOP / ARRÊTEZ / ALTO

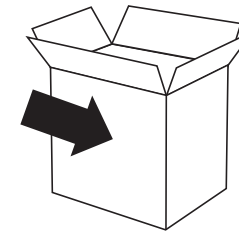

Note: Support legs and Hardware are packed in carton 1.

N.B. : Les pieds de support et le matériel sont emballés dans carton 1.

Nota: Las patas de soporte y los accesorios de ensamblaje se incluyen en la caja 1.

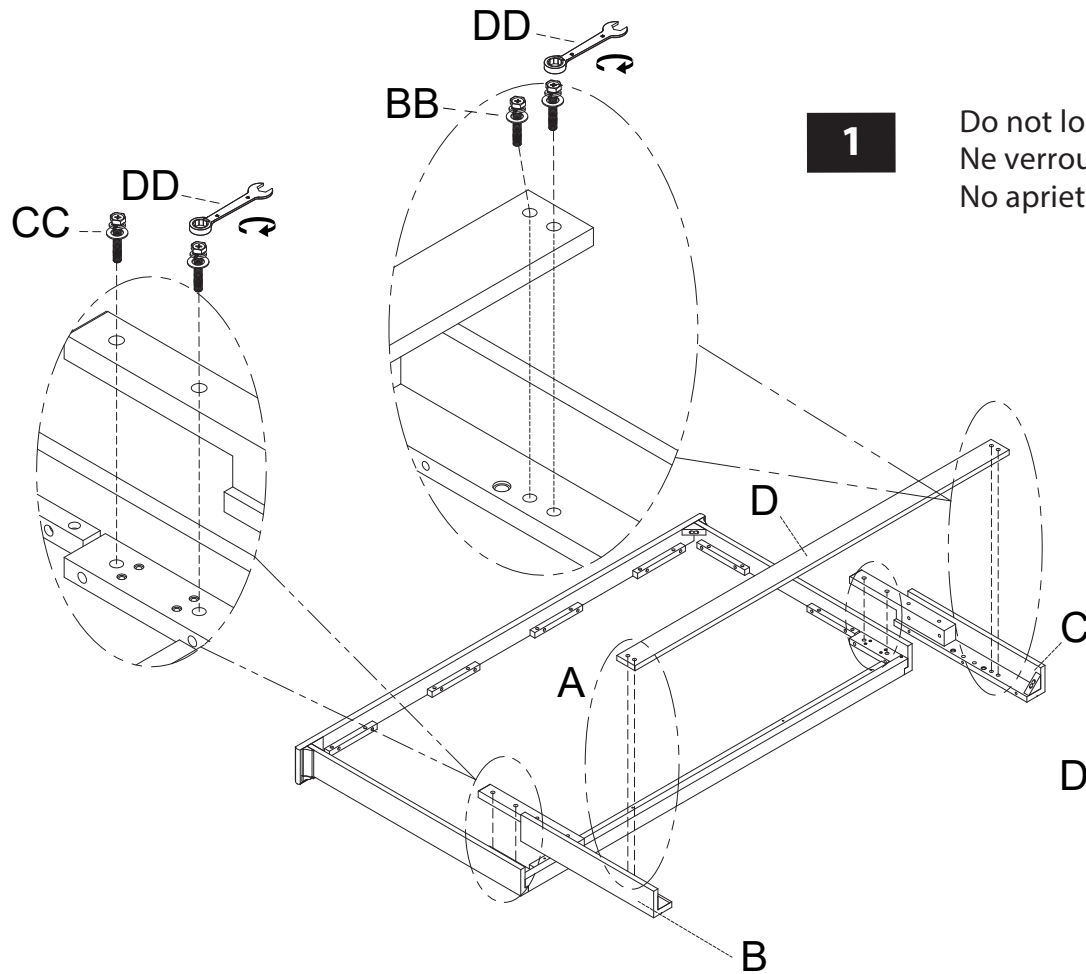

1

Do not lock the bolts tight in this Step.
 Ne verrouillez pas les boulons à fond à cette étape.
 No apriete los pernos en este paso.

2

Insert all bolts in place but do not fully tighten.
 Insérez tous les boulons en place mais ne les serrez pas complètement.
 Inserte todos los pernos en su lugar, pero no los apriete completamente.

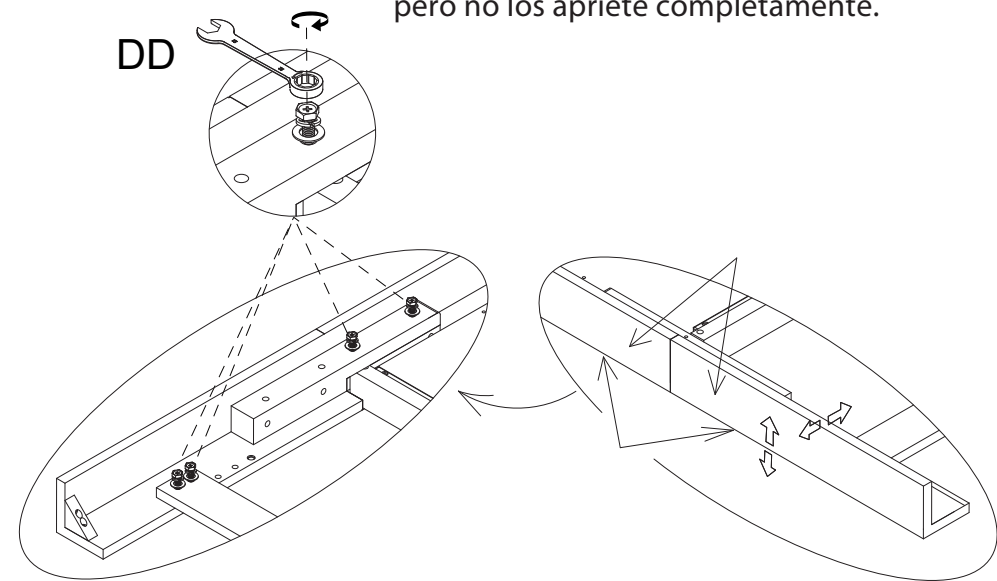

3

Adjust the upper and the lower post to align, then fully tighten all bolts.

Ajustez les poteaux supérieurs et inférieurs pour les aligner, serrez complètement tous les boulons.

Ajuste los postes superior e inferior para alinearlos, apriete completamente todos los tornillos.

4

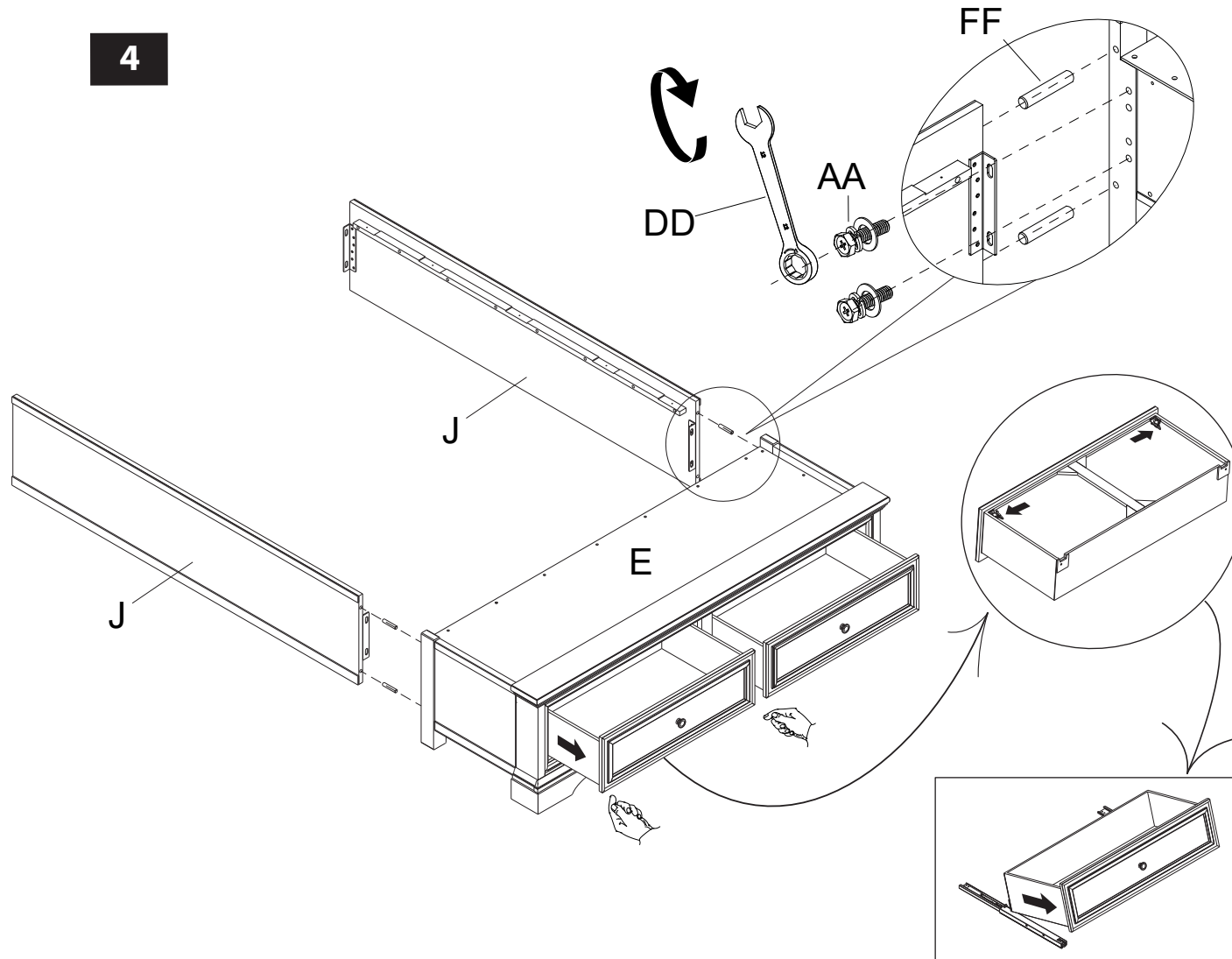

Drawer Removal

Press the release device to remove the drawer. Return drawers to proper location by matching letters on the drawer bottoms to letters in the drawer cavity.

Retrait du tiroir

Appuyer sur la languette pour retirer le tiroir. Remettre les tiroirs au bon endroit en faisant correspondre les lettres sur le fond des tiroirs aux lettres dans la cavité du tiroir.

Extracción de los cajones

Presione el dispositivo de liberación para retirar el cajón. Vuelva a colocar los cajones en la ubicación adecuada haciendo coincidir las letras de la base del cajón con las letras en la cavidad del cajón.

LOAD CAPACITIES / CAPACITÉ DE CHARGE / CAPACIDAD DE CARGA
DRAWER / TIROIR / CAJÓN: 9.1 kg / 20 lb

5

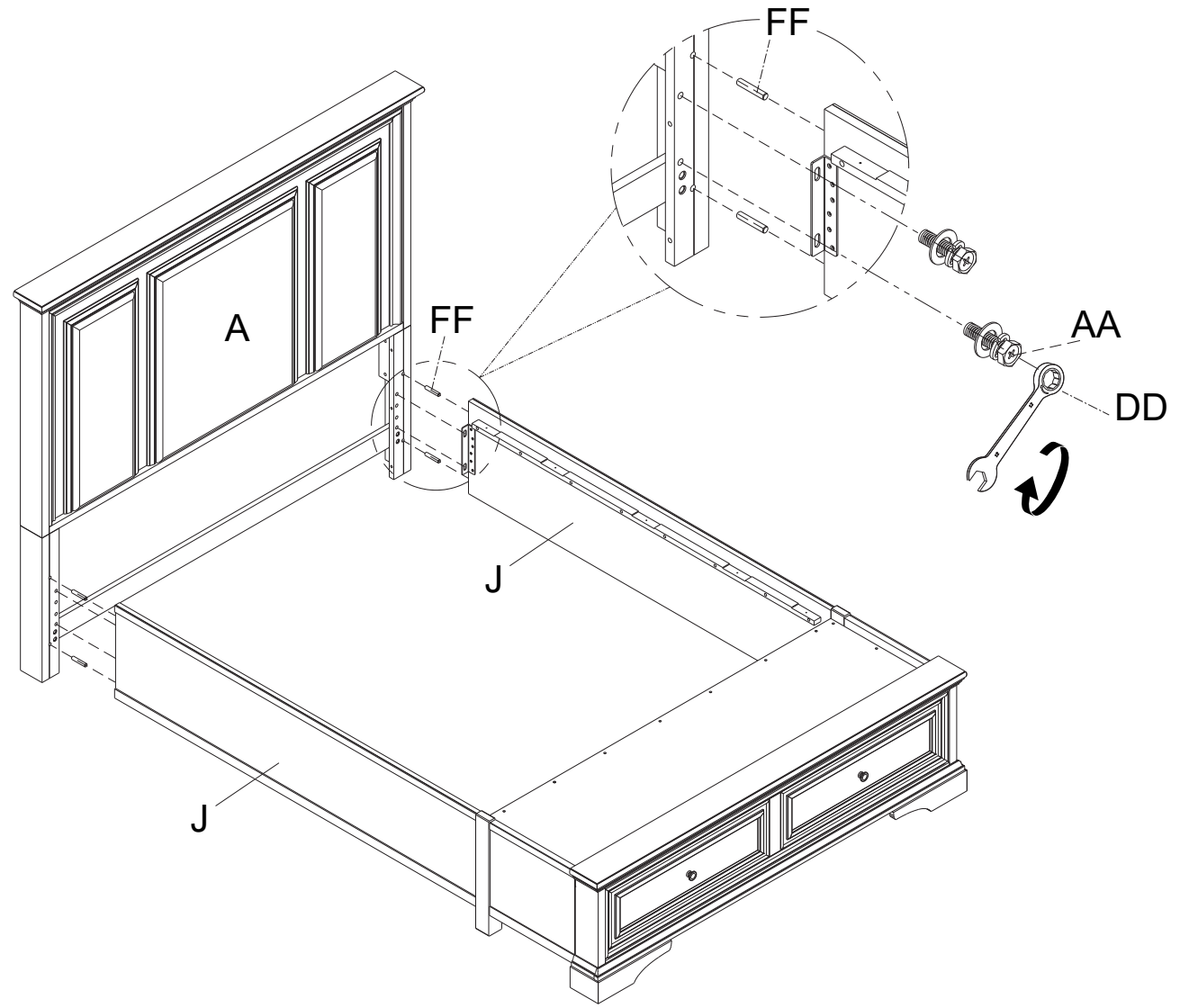

6

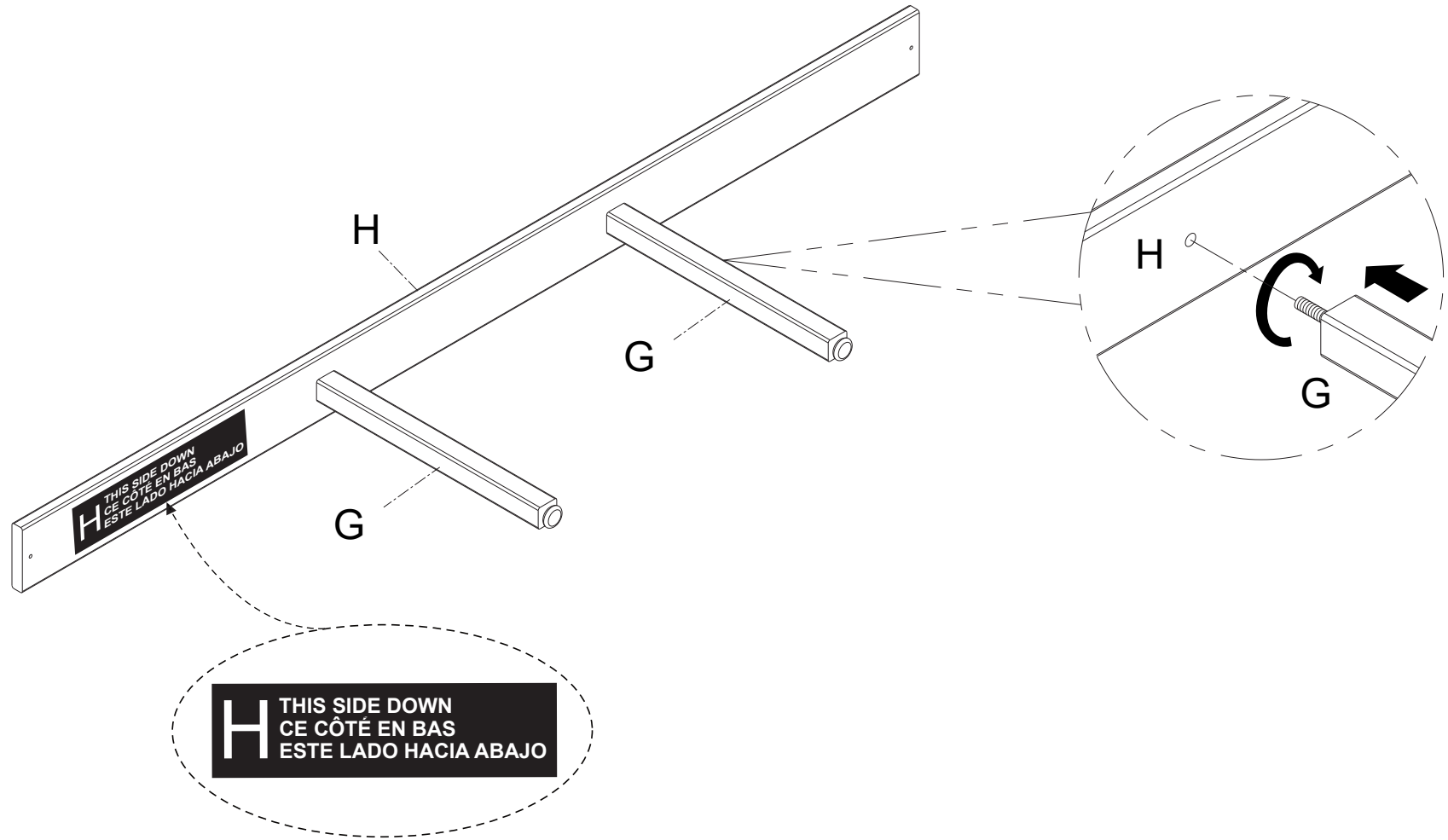

7

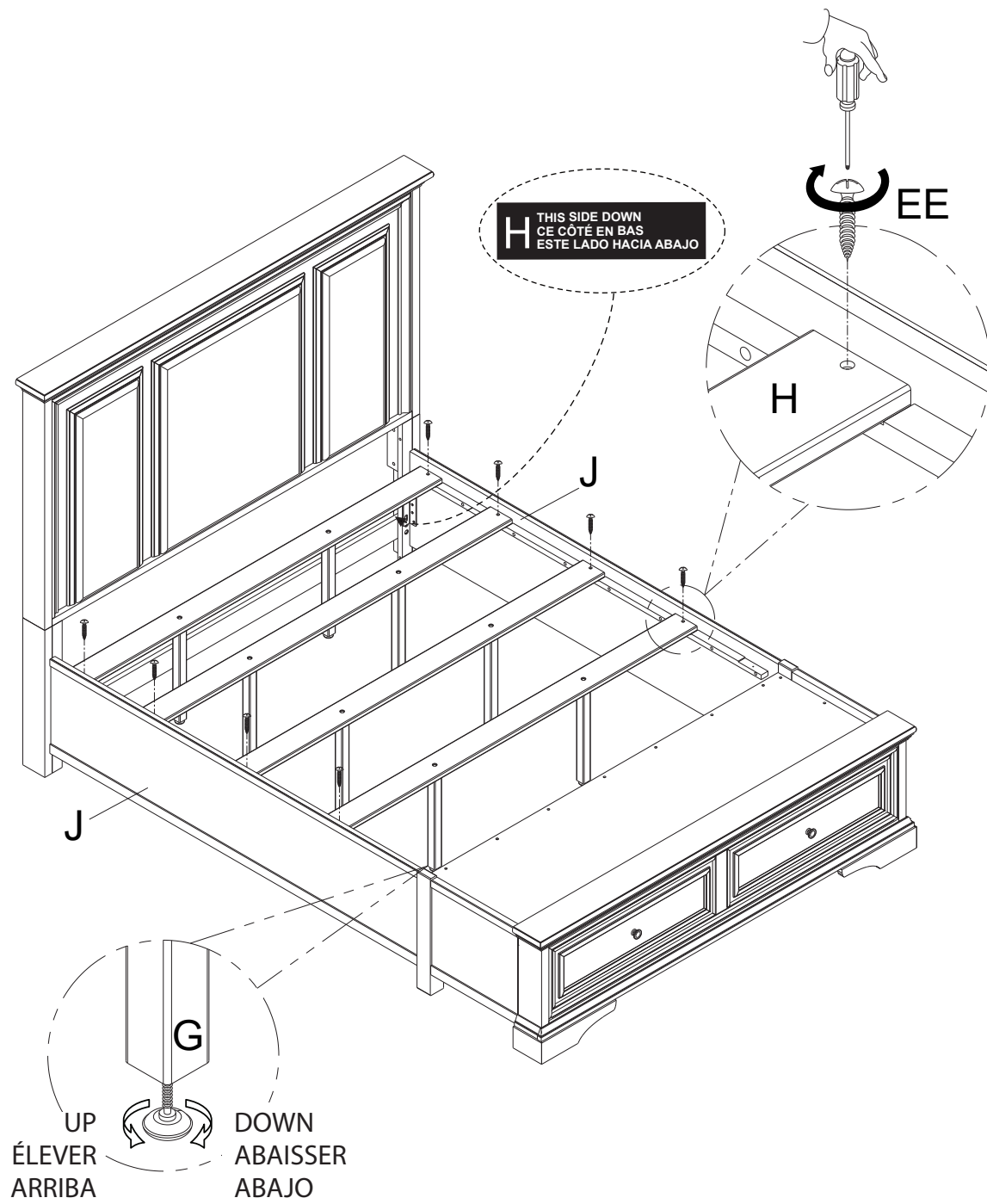

8

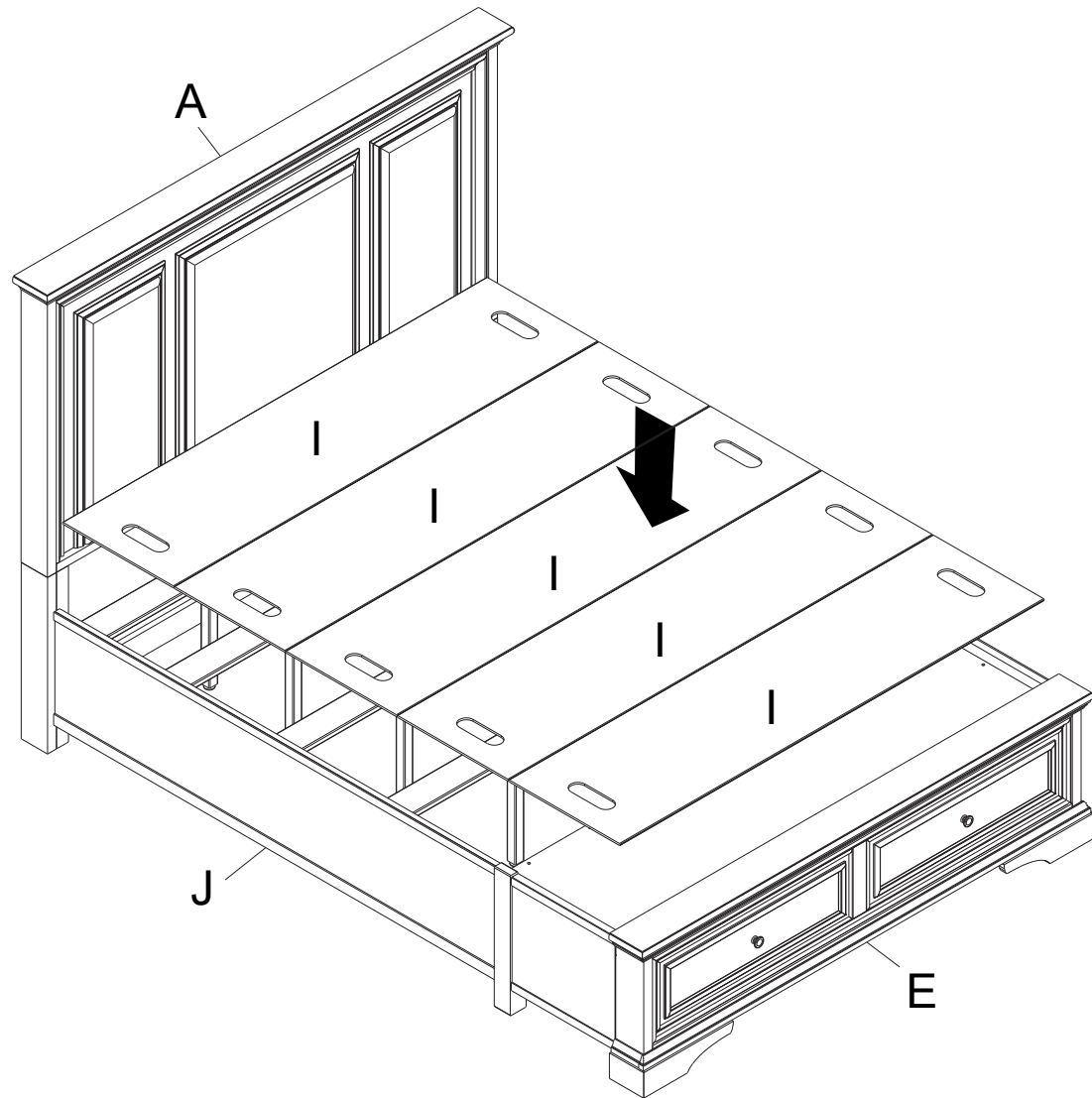

9

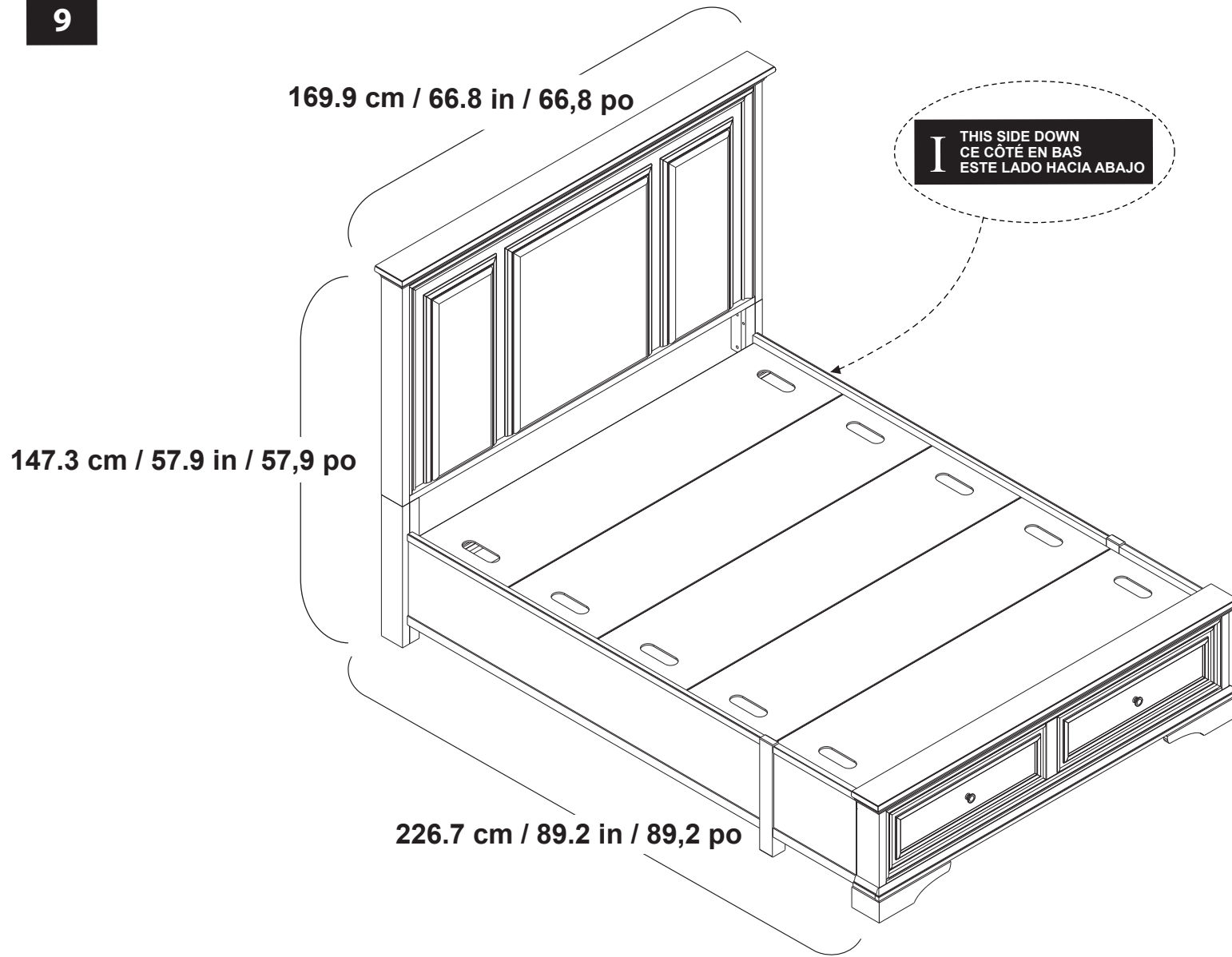

Wood Furniture Care and Cleaning:

- Use a soft, clean cloth that will not scratch the surface when dusting.
- Use of furniture polish is not necessary. Should you choose to use polish, test in an inconspicuous area first.
- Using solvents of any kind on your furniture may damage your furniture's finish.
- Never use water to clean your furniture as it may cause damage to the finish.
- Liquid spills should be removed immediately. Using a soft, clean cloth, blot the spill gently. Avoid rubbing.
- Direct sunlight may damage wood finishes.
- Always use coasters under beverage glasses and flowerpots.

- For indoor use only.
- Always use protective pads under hot dishes and plates. Heat can cause chemical changes that may create spotting within the furniture finish.
- Extreme temperature and humidity changes can cause warping, shrinking and splitting of wood furniture. It is best to keep furniture in a climate controlled environment.
- In the event that your furniture is stained or otherwise damaged during use, we recommend that you call a professional to repair your furniture.

Entretien et nettoyage des meubles en bois :

- Époussetez avec un linge doux et propre qui n'éraflera pas la surface.
- Il n'est pas nécessaire d'utiliser des produits à polir sur le meuble. Si vous décidez néanmoins de le faire, faites d'abord un essai à un endroit non visible du meuble.
- L'utilisation de solvants risque d'endommager le fini de votre meuble.
- Ne jamais utiliser d'eau pour nettoyer le mobilier, cela pourrait endommager le fini.
- Essuyez immédiatement tout liquide renversé. Utiliser un linge propre et doux pour absorber le liquide mais ne pas frotter.
- Les rayons directs du soleil peuvent endommager le fini du bois.

- Toujours déposer les verres et les vases sur un sous-verre.
- Utiliser le meuble à l'intérieur seulement.
- Toujours utiliser des dessous de plat pour les casseroles et les assiettes chaudes. La chaleur peut causer une réaction chimique qui pourrait endommager le fini du meuble.
- Le bois du meuble risque de gauchir, de rétrécir et de se fendre s'il est exposé à des variations extrêmes de température et d'humidité. Il est préférable de placer le meuble dans un milieu à atmosphère contrôlée.
- Si le meuble est endommagé d'une quelconque façon, nous vous recommandons de le faire réparer par un spécialiste.

Cuidado y limpieza de los muebles de madera (Accesorios de limpieza no incluidos):

- Utilice un paño limpio y suave que no raye la superficie cuando la despolvone.
- No es necesario el uso de pulidores para muebles. Si utiliza algún pulidor, pruebe primero en una área poco o nada visible (no incluidos).
- El uso de solventes de cualquier tipo sobre su mueble, puede dañar el acabado.
- Nunca utilice agua para limpiar su mueble ya que puede dañar el acabado.
- Los derrames líquidos deben de limpiarse de inmediato. Con un paño limpio y suave, seque el derrame con cuidado. Evite tallar.
- La luz directa del sol puede dañar los acabados de la madera.
- Para uso en interiores solamente.

- Siempre utilice protectores debajo de los vasos con bebida y floreros.
- La temperatura extrema y los cambios de humedad pueden causar que la madera del mueble se deforme, encoja y se agriete. Lo mejor es mantener el mueble en un ambiente con el clima controlado.
- Siempre utilice cojinetes de protección bajo platos calientes. El calor puede causar cambios químicos que pueden crear manchas en el acabado del mueble.
- En el caso de que su mueble se manche o se dañe durante el uso, le recomendamos llamar a un profesional para reparar su mueble.

Fabric Cleaning Code "WS" (Solvent and or water base cleaners)

Spot clean with upholstery shampoo, foam from a mild detergent, or mild dry cleaning solvent. Pretest a small, inconspicuous area before proceeding. Do not saturate. Pile fabrics may require brushing with a non-metallic, stiff bristle brush to restore appearance. Hot water extraction or steam cleaning is not a recommended cleaning method. Cushion covers should not be removed and laundered or dry-cleaned. Light brushing or vacuuming is recommended to prevent dust and grime. When cleaning a spill, blot immediately to remove spilled material. Clean spots or stains from the outside to the middle of affected area to prevent circling. Professional cleaning service can be used if needed.

Code de nettoyage de tissu "WS" (nettoyants à base de solvant ou d'eau)

Nettoyer les taches avec un shampooing à meubles, une mousse de nettoyage doux ou un solvant doux pour nettoyage à sec. Tester d'abord une petite partie dissimulée avant de poursuivre. Ne pas saturer. Le velours pourrait nécessiter un brossage au crin rigide non métallique pour retrouver son apparence. Les housses de coussin ne devraient pas être retirées, ni lavées ni nettoyées à sec. Un brossage léger ou un passage d'aspirateur est recommandé pour éviter la poussière et la saleté. Pour nettoyer un dégât liquide, éponger sur-le-champ pour absorber le liquide renversé. Nettoyer les taches en partant de l'extérieur vers le centre de la zone affectée pour prévenir les cercles. Un service de nettoyage professionnel peut être utilisé si nécessaire.

Código de limpiador de telas "WS" (Solvente y/o limpiadores con base de agua)

Limpie la mancha con champú, espuma limpiadora con detergente suave o un solvente suave para lavado en seco. Haga una prueba en una área pequeña y poco visible antes de proceder. No sature la mancha. Es posible que las telas con tejido de pelillo necesiten ser cepilladas con un cepillo de cerdas no metálicas y firmes, para recuperar su apariencia. No se recomienda usar agua caliente o vapor como métodos de limpieza. Las cubiertas de los cojines no se deben quitar y lavar. Se recomienda cepillar suavemente o aspirar para evitar el polvo y la suciedad. Si se derrama algo, seque de inmediato hacia el centro de la área afectada para prevenir la formación de círculos. Se puede utilizar un servicio de limpieza profesional si es necesario.

AUSTRALIA: Our goods come with guarantees that cannot be excluded under the Australian Consumer Law. You are entitled to a replacement or refund for a major failure and for compensation for any other reasonably foreseeable loss or damage. You are also entitled to have the goods repaired or replaced if the goods fail to be of acceptable quality and the failure does not amount to a major failure.

AUSTRALIE : Nos articles sont offerts avec des garanties qui ne peuvent connaître d'exclusions au regard de la loi australienne sur la protection des consommateurs. Vous avez droit au remplacement ou au remboursement en cas de défaut lance majeure de votre article ainsi qu'à une compensation en cas de perte ou de dommage prévisible. Vous avez aussi droit à la réparation ou au remplacement de l'article s'il n'est pas d'une qualité acceptable et que la défaillance n'est pas majeure.

AUSTRALIA: Nuestros productos cuentan con garantías que no se pueden excluir bajo las Leyes del Consumidor de Australia. Usted tiene derecho a un cambio o devolución en caso de un fallo importante y a una compensación por cualquier otra pérdida o daño razonablemente previsible. También tiene derecho a la reparación o reemplazo de los bienes, siempre que éstos no cumplan con una calidad aceptable y el fallo no constituya una deficiencia importante.
(GARANTÍA NO VÁLIDA EN MÉXICO.)

UNIVERSAL BROADMOORE FURNITURE



Distributed by:
Costco Wholesale Corporation
P.O. Box 34535
Seattle, WA 98124-1535
USA
1-800-774-2678
www.costco.com

Costco Wholesale Canada Ltd.*
415 W. Hunt Club Road
Ottawa, Ontario
K2E 1C5, Canada
1-800-463-3783
www.costco.ca
* faisant affaire au Québec sous
le nom les Entrepôts Costco

Importado por:
Importadora Primex S.A. de C.V.
Blvd. Magnocentro No. 4
San Fernando La Herradura
Huixquilucan, Estado de México
C.P. 52765
RFC: IPR-930907-S70
(55)-5246-5500
www.costco.com.mx

Costco Wholesale Australia Pty Ltd
17-21 Parramatta Road
Lidcombe NSW 2141
Australia
www.costco.com.au

Costco Wholesale Spain S.L.U.
Polígono Empresarial Los Gavilanes
C/ Agustín de Betancourt, 17
28906 Getafe (Madrid) España
NIF: B86509460
900 111 155
www.costco.es/contact

Costco Wholesale Iceland ehf.
Kaupún 3-7, 210 Gardabaer
Iceland
www.costco.is/contact

Costco France
1 avenue de Bréhat
91140 Villebon-sur-Yvette
France
01 80 45 01 10
www.costco.fr/contact

Costco Wholesale Japan Ltd.
2 Kakuchi, 2 Gaiku, Kaneda-Nishi
361 Urikura, Kisarazu shi
Chiba, 292-0007 Japan
0570-200-800
www.costco.co.jp

Costco Wholesale Korea, Ltd.
40, Iljik-ro
Gwangmyeong-si
Gyeonggi-do, 14347, Korea
1899-9900
www.costco.co.kr

Costco Wholesale New Zealand Limited
2 Gunton Drive
Westgate
Auckland 0814
New Zealand
www.costco.co.nz

Costco (China) Investment Co., Ltd.
Room 01 Mezzanine
No. 5178, Kang Xin Highway
Pudong New District
Shanghai
China 201315
+86-21-6257-7065

Costco Wholesale Sweden AB
Box 614
114 11 Stockholm
Sweden
www.costco.se/contact

MADE IN VIETNAM / FABRIQUÉ AU VIETNAM / HECHO EN VIETNAM