

AIDEN & IVY®

Style You Love. Comfort That Lasts.

AIDEN & IVY®

Style You Love. Comfort That Lasts.

Thank you for choosing Aiden & Ivy®

We're proud to provide furniture designed with lasting comfort, timeless style, and everyday function.

Explore more Aiden & Ivy® products at Costco.com

For product care and brand information, visit
Aidenandivyfurniture.com

Date purchased

IMPORTANT

Read all safety and assembly instructions carefully before using your furniture.

Please keep this manual for future reference.

Leather Power Reclining Sectional with Power Headrests

Operating Instructions Manual

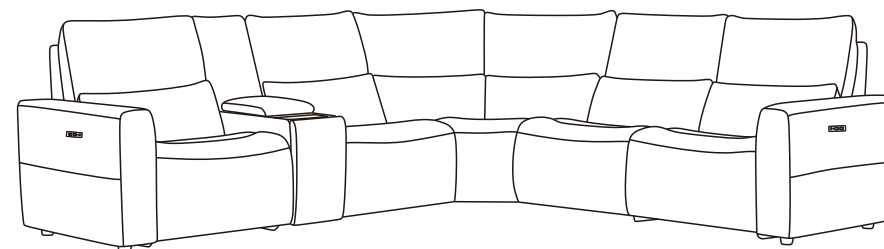

For any questions or concerns, please contact our Customer Care team **before returning your item to Costco.**

Email: consumercare@aidenandivyfurniture.com

Toll-Free: 888.383.5980

Mon-Fri 8 AM-6 PM EST, Sat 10 AM-2 PM EST.
(Eastern Standard Time, USA and Canada)

Damaged or missing parts ship from our facility in 1-2 business days.

AIDEN & IVY[®]

Welcome to Aiden & Ivy[®]

Thank you for choosing Aiden & Ivy[®]. Our furniture is designed to bring lasting comfort, timeless style, and everyday function into your home. Each piece is crafted with premium materials and durable construction, so you can feel confident in your investment. If you have any questions, our Customer Care team is here to assist, ensuring your experience is smooth from start to finish.

What's Inside

- Safety Information: Pages 3-5
- Warranty & Support: Page 6
- Components & Parts: Pages 7-8
- Step-by-Step Assembly: Pages 9-21
- Care & Maintenance: Pages 22
- FCC Markings & USB Instructions: Page 23

IMPORTANT

Read all safety and assembly instructions carefully before using your furniture.

Please keep this manual for future reference.

Important Safety Instructions:

Important: Read these instructions thoroughly before using.

WARNING

-Electrical Shock Risk Warnings:

- Disconnect the power plug before cleaning, moving, servicing, or when not in use for an extended period.
- Do not use this product if it is wet, submerged, near water, or in contact with any liquid. Do not handle the plug with wet hands.
- Plug directly into a wall outlet or a surge protector.
- Regularly inspect the power supply, electrical cords, plugs, and connectors. Keep them away from heat sources. Never operate the unit with damaged power components.
- Do not use the unit if the power control is damaged or wet.
- Before moving the product, unplug it from the wall outlet and secure the mechanism to prevent accidental movement. Never lift or move the product by the mechanism, footrest, handle, or reclining back. Disconnect any modular sections before moving.
- Do not allow the electrical cord to be pinched between moving parts or between the frame and the floor. Do not place the cord under carpet or in any location where it could become worn.
- Unplug the power cord immediately if you notice any unusual odors or fumes.
- Always unplug by holding the power plug — never pull the cord.
- To prevent damage to the power supply, do not plug in the unit until instructed in the assembly section.

Please Save These Instructions

Important Safety Instructions:

Important: Read these instructions thoroughly before using.

WARNING

-Other Safety Warnings:

- The following warnings address general safety risks not related to electrical shock.
- To prevent suffocation, keep all plastic bags away from children.
- Keep the power cord out of reach of children and ensure it is not placed where it may cause a trip hazard.
- Keep upholstery away from open flames or lit cigarettes. Upholstery can ignite quickly, producing toxic gases and thick smoke. Fires starting elsewhere in the home can spread to the furniture. For safety, always use a properly installed smoke detector with working batteries.
- Always supervise children and individuals with disabilities when using this product.
- Sit down slowly. Do not throw your weight against the backrest to avoid tipping over. When reclining or returning to an upright position, move slowly and ensure no children or pets are nearby.
- This product contains moving parts that can cause serious injury if not used properly. Keep hands, fingers, and other body parts away from the mechanism. To reduce the risk of injury, keep children and pets away from any openings or moving parts.
- Only the seated user should operate the unit. Do not attempt to open the footrest manually.
- Do not stand, sit, or place extra weight on any part of the sofa. Maximum seat weight: 300 lb, 136 kg.
- Do not stand, sit, or place extra weight on the arms, back or open footrest.
- To safely exit the unit and prevent a tripping hazard, bring the back upright and close the footrest.
- Do not use this product if it is damaged. Do not use attachments or substitute parts.
- This product is intended for indoor residential use only.
- Provide a clear path for the footrest and headrest to fully extend without obstruction.
- This product is not intended for use as a medical or healthcare device.
- Lift from the base when moving. Seek assistance if the unit is too heavy to lift safely.

Please Save These Instructions

Email: consumercare@aidenandivyfurniture.com

Important Safety Instructions:

Important: Read these instructions thoroughly before using.

WARNING

-Other Safety Warnings:

- Do not place open containers with hot beverages in the cup holders. Spills may cause injury or damage.
- Warnings about physical injury, product misuse, or non-electrical hazards:
- Do not operate the unit until the back is installed and locked in place.
- Do not attempt to disassemble or service the unit yourself. Contact our Member Care team for assistance.
- Keep hands, arms, and other body parts away from gaps between the reclined back and upright back. This prevents injury if the back moves suddenly.
- Each seat on this product is designed for one occupant only, up to a maximum of 300 lb (136 kg).
- If you give this product to someone else, include this Operating Instructions manual.
- Do not connect multiple units without using the provided bracket system. This prevents separation during use.
- Never operate the unit except when it is on its base in the correct position.
- Some units contain cup holders. Take care to prevent beverage spills, which could damage the upholstery.
- After one minute of continuous operation, allow the system to rest for nine minutes before using again.

Please Save These Instructions

Toll Free Call: (888)383-5980

Warranty & Support

To ensure a quick resolution, please provide the following when filing a warranty claim:

We're here to help.

Please contact our Customer Care team for support before returning your item.

consumercare@aidenandivyfurniture.com

Toll-Free: (888) 383-5980

Mon-Fri 8 AM-6 PM EST, Sat 10 AM-2 PM EST.

(Eastern Standard Time, USA and Canada)

Damaged or missing parts ship from our facility in 1-2 business days.

1-Year Limited Warranty

This warranty covers defects in materials and workmanship under ordinary residential use for one year from the date of purchase.

- Applies only to the original purchaser.
- Excludes damage from misuse, neglect, alterations, or commercial use.
- Not transferable to future owners.

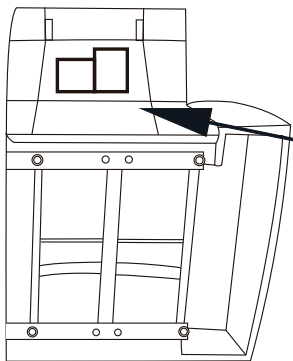

ID tag



A******/1

Please Save These Instructions

Email: consumercare@aidenandivyfurniture.com

Before You Begin

Please check to make sure all parts and hardware are included before beginning assembly. If anything is missing, contact our Customer Care team.



COMPONENTS LIST			
	Name	Component	Qty
A	Left Facing Power Seat Back		1
B	Left Facing Power Arm Seat Base		1
C	Console Back		1
D	Console Base		1
E	Seat Back (non-power)		1
F	Seat Base (non-power)		1
G	Corner Seat Back - Left		1



COMPONENTS LIST			
	Name	Component	Qty
H	Corner Seat Back - Right		1
I	Corner Seat Base		1
J	Power Seat Back		1
K	Power Seat Base		1
L	Right Facing Power Seat Back		1
M	Right Arm Facing Power Arm Seat Base		1
N	Power Cord		2

O	Plastic Legs		13
---	--------------	--	----

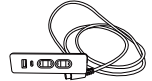
Please Save These Instructions

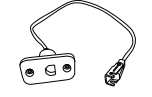
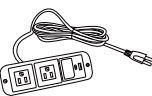
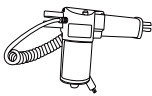
Toll Free Call: (888)383-5980

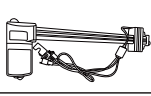
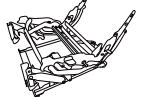
REPLACEMENT PARTS LIST			
	Name	Component	Qty
1	Power Switch / USB Port		2
2	Power Switch		1
3	A/C Power Outlet Cord		2
4	A/C Power Outlet in Console		1
5	Motor for Headrest		3

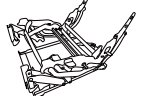
REPLACEMENT PARTS LIST			
	Name	Component	Qty
6	Power Cord		2
7	Motor for Seat		3
8	Mechanism -Right		1
9	Mechanism -Armless Chair		1
10	Mechanism -Left		1

11	Mechanism for Headrest		3
----	------------------------	---	---

Assembly Step

- 1** Step 1 : Unpack the Unit
Tip back the recliner and remove hardware pack

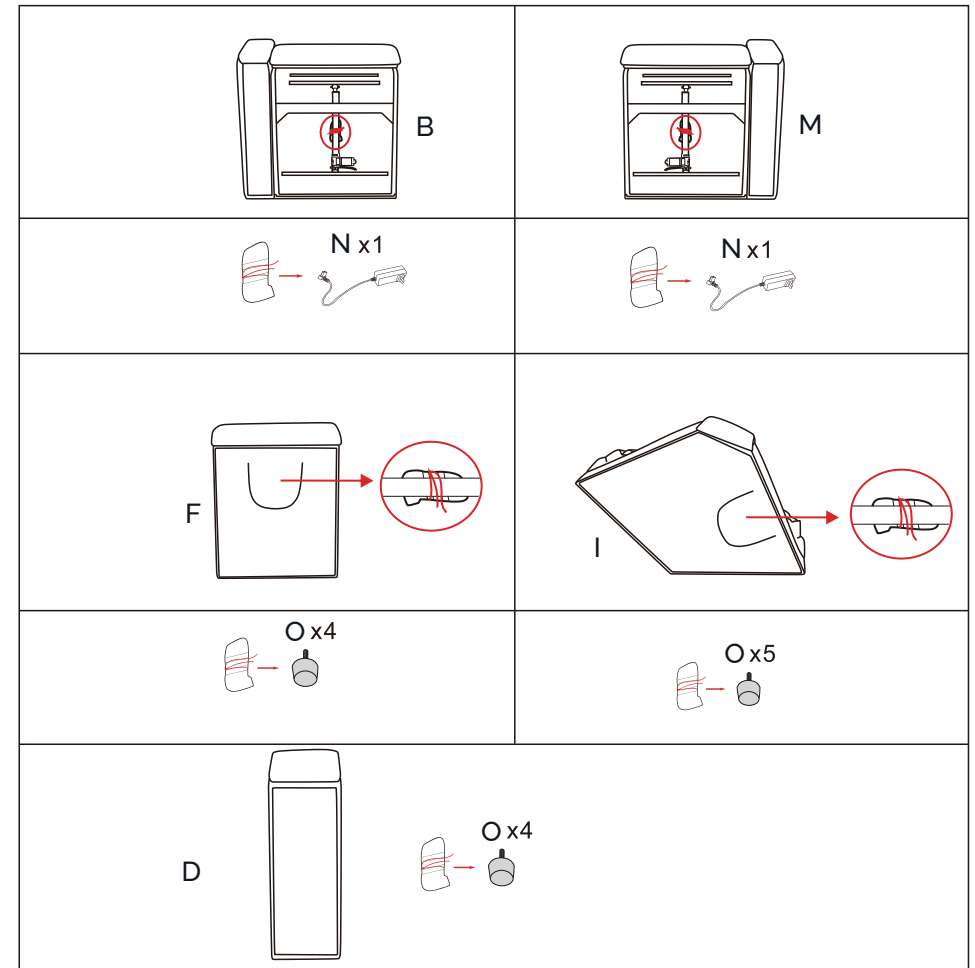

Assembly Step

2**Step 2 : Install the Plastic Legs**

Rotate the Plastic Legs (O) clockwise and install it into the bottom of the Base (F & I & D)

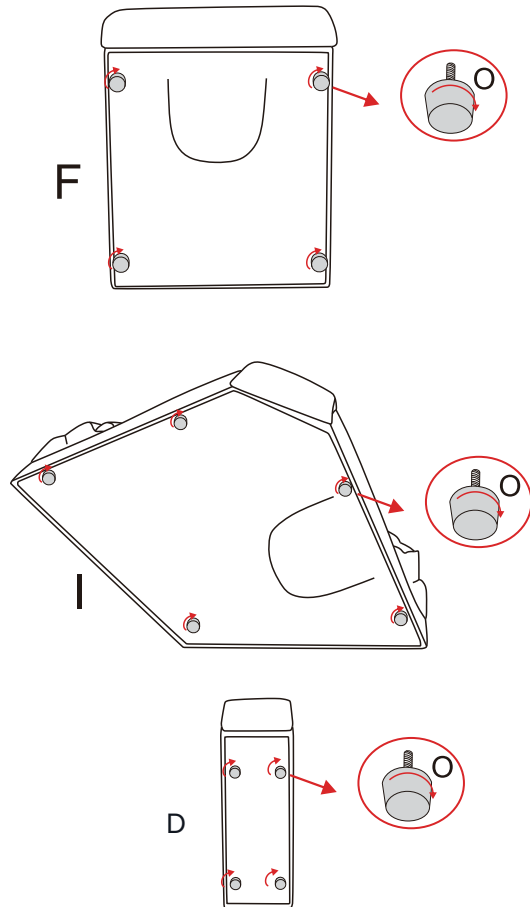

Assembly Step

3**Step 3 : Connect the Recliner Cables**

Before connecting the back rest to the seat, lay the back on the seat. Connect the head rest power cord as shown. Once you have locked in the back and base then connect the cables at the back of the recliner.

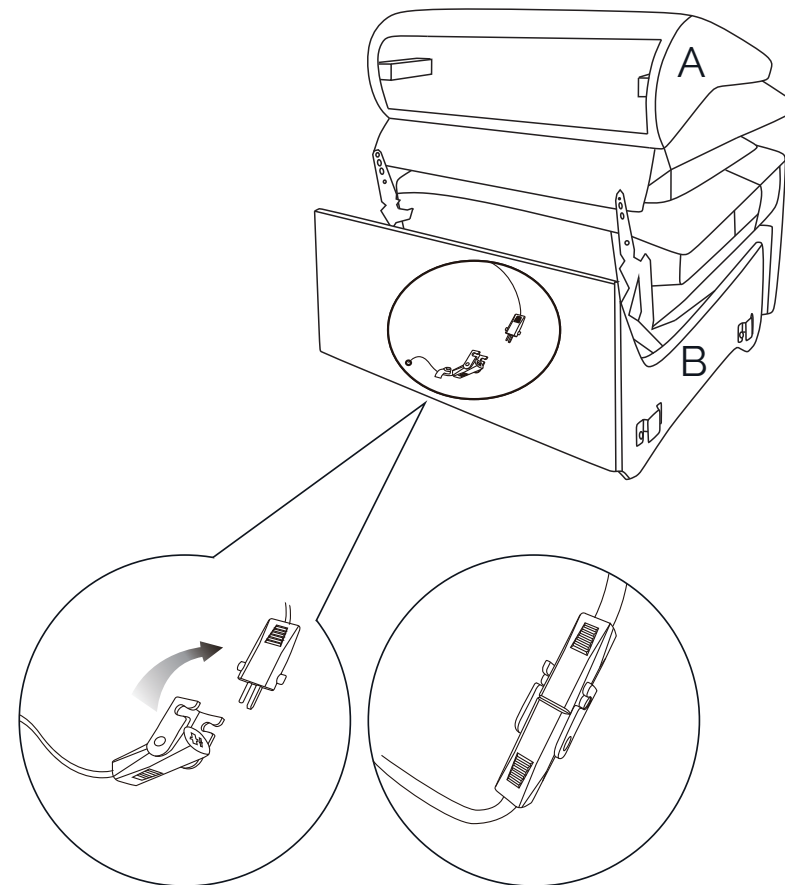

Assembly Step

4**Step 4 : Attach the Back to the Seat**

It may be helpful to have another person assist. Position the corresponding back rest over the seat, aligning the metal slots over the bars extending up from the seat base. Applying even downward pressure, firmly connect the two so there is no movement or play in the connection. Move to the next step.

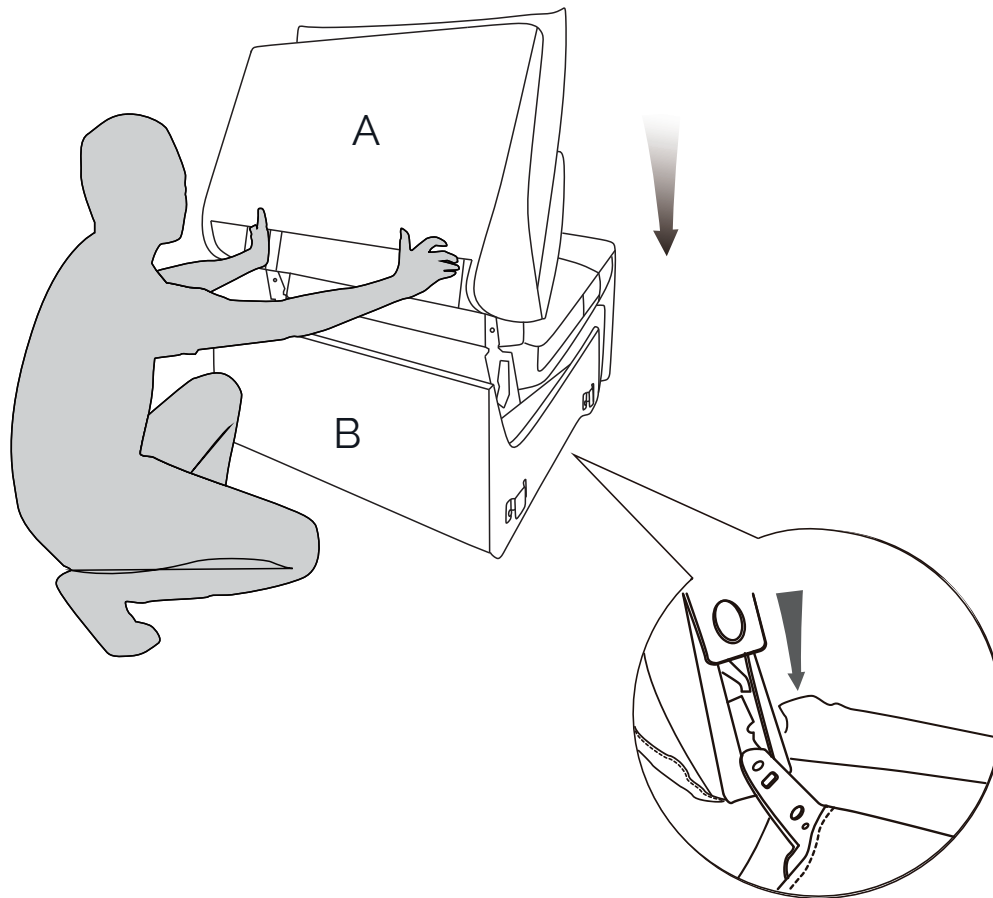

Assembly Step

5**Step 5 : Attach the Back (C) to the Base (D)**

Align brackets on back (C) over metal arms at rear of base (D). Apply even downward pressure so that they lock into place. Ensure a firm connection.

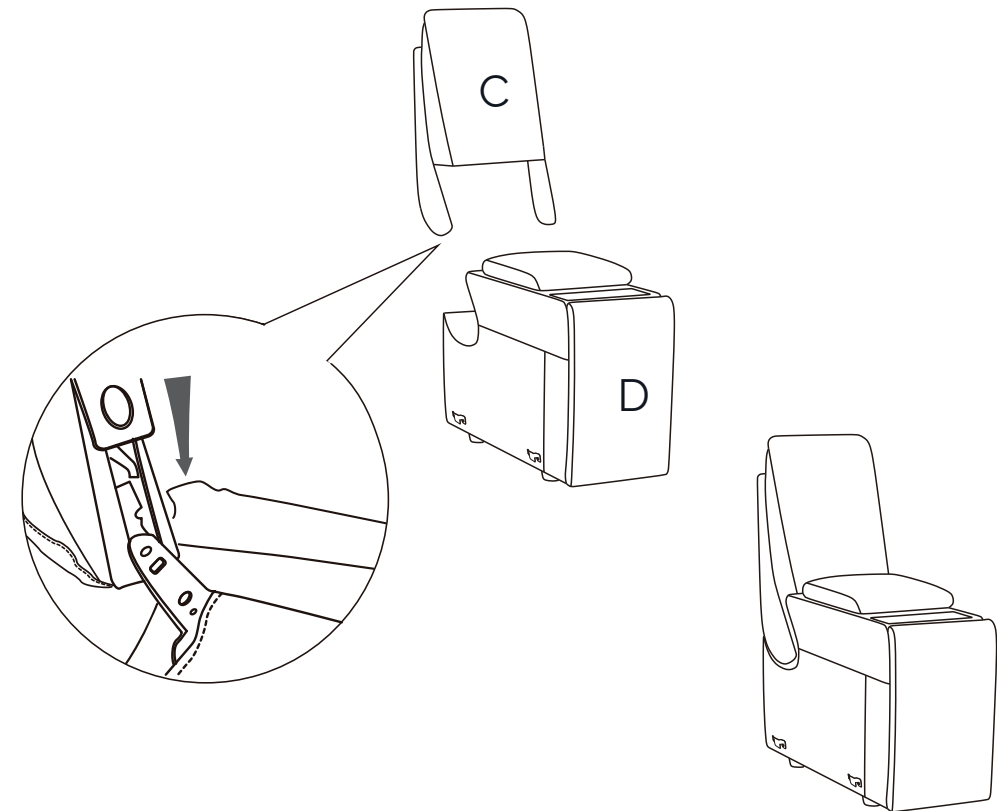

Assembly Step

6 Step 6 : Assemble Remaining Sectional Pieces
Repeat Steps 2-5 for all 5 Pieces of your Sectional.

Keep the side with zipper facing inwards when assembling the G: Corner Seat Back - Left (with sticker L) and H: Corner Seat Back - Right (with sticker R).

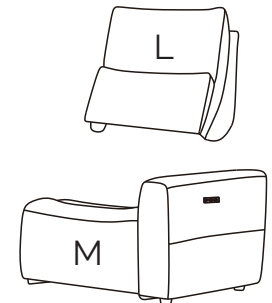
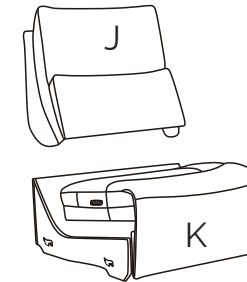
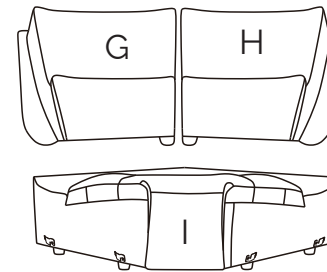
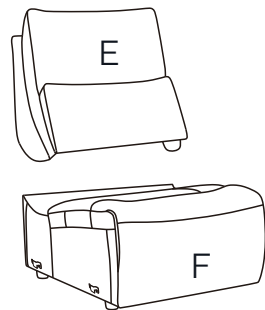
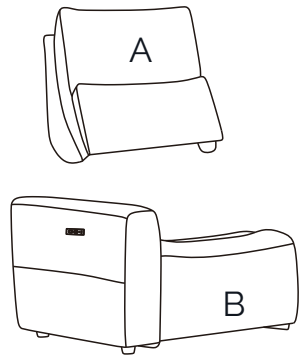

Assembly Step

7 Step 7 : Optional Zipper Connection

Connect power cables to the back of each power sectional seat then into power outlet.

Press the "Footrest open" button to raise the Footrest. Connect the back and seat cushions with the attached zippers.

Repeat the above steps for the other sections (J & K, L & M).

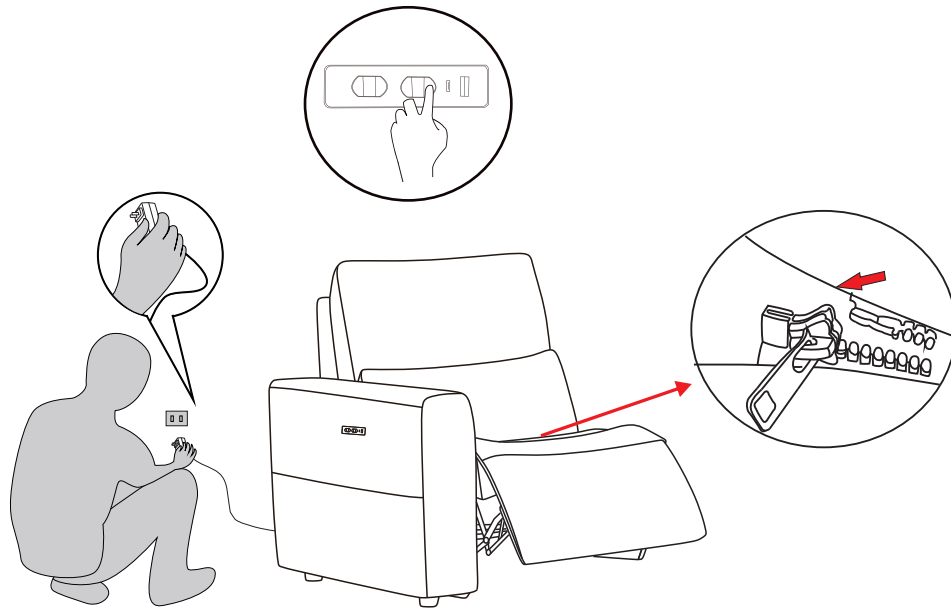

Assembly Step

8 Step 8 : Join Sectional Pieces Securely

Connect each piece with attach locks. The position of seats F and K are interchangeable or can both be on the same side for a longer section.

Sectional pieces should be connected as shown

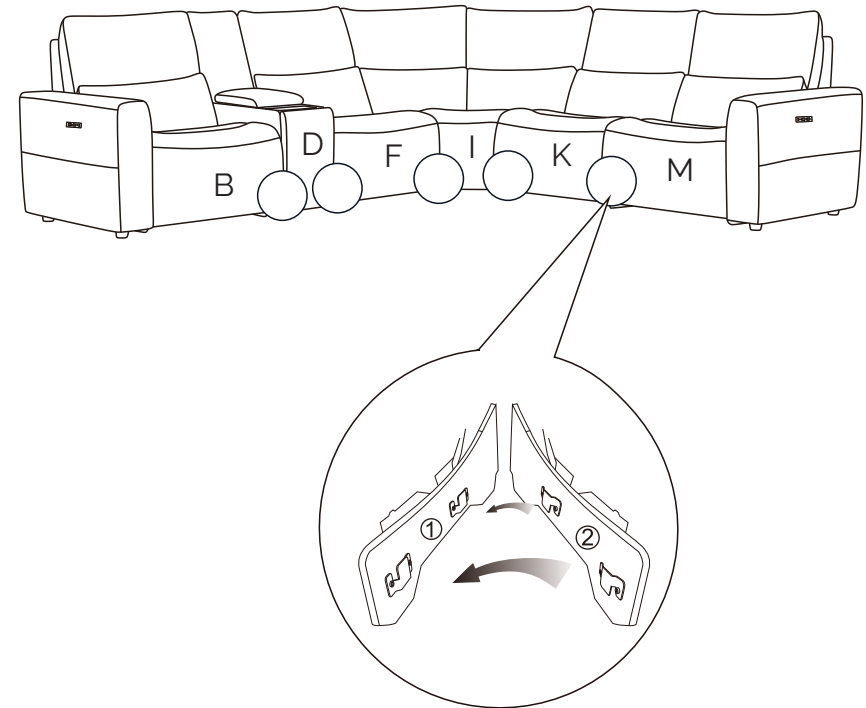

⚠ WARNING – To reduce the risk of injury:

- The front of the unit must be raised to engage the front bracket. Please see assistance if you are unable to lift at least 57 pounds.
- Keep feet clear of the unit when lowering into position.

Assembly Step

9

Step 9 : Connect Sectional Power Cables

Connect all power cables along the sectional.

⚠ Important: Do not operate the unit until all seat backs are installed and all cable connections are secure.

Side view

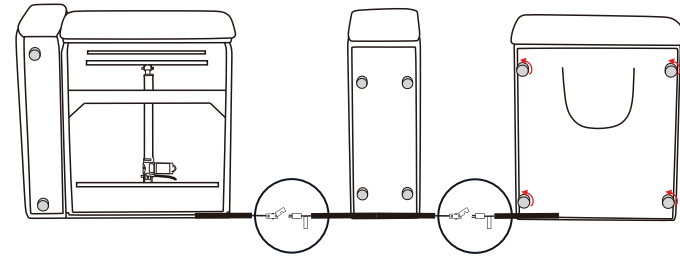
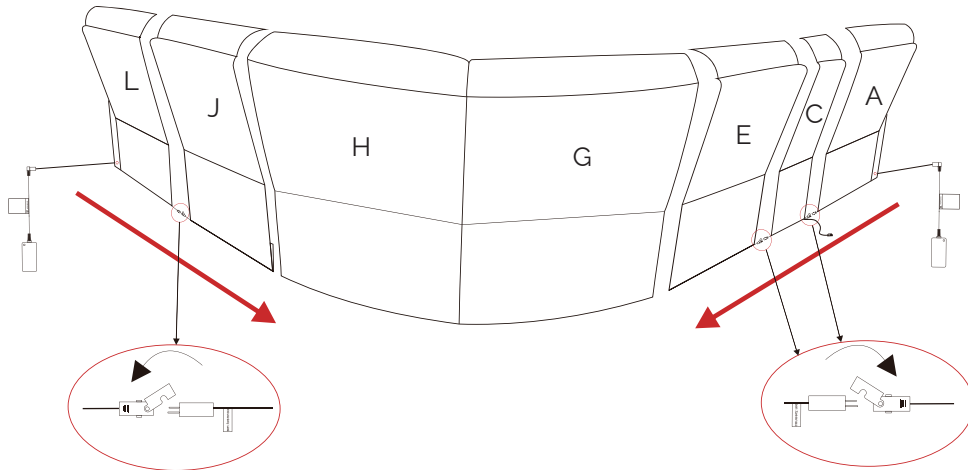

Bottom view

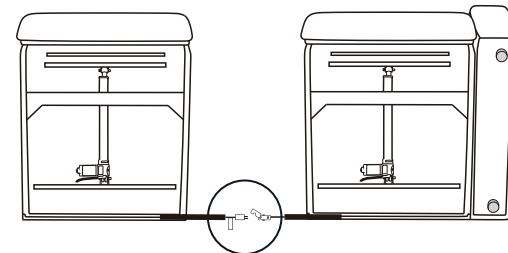
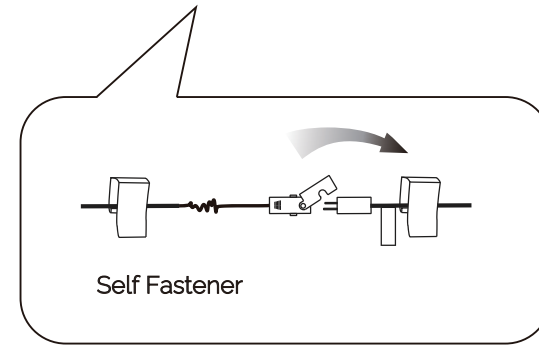

Bottom view

Assembly Step

10 Step 10 : Connect to Power Source

Connect power cable to back of sectional and plug into power outlet.

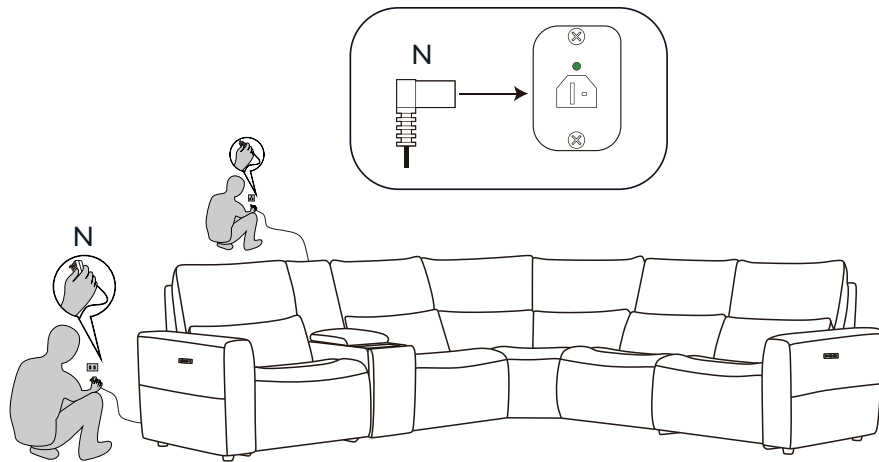

Operating Instructions

! NOTICE

• After 1 minute of continuous operation, allow the system to rest for 9 minutes.

B & M use switch instructions.

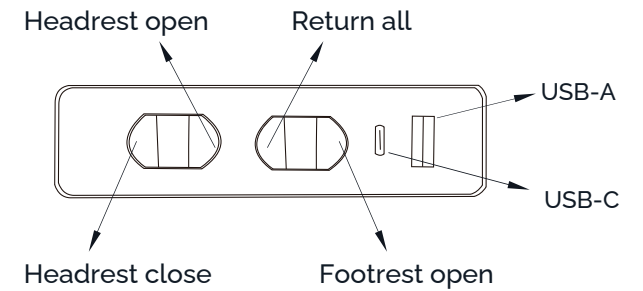

K use switch instructions.

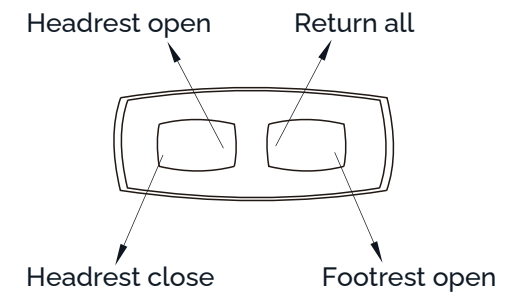

Care Instructions

- When a spill/stain occurs wipe immediately with a clean dry cloth. Carefully remove the majority of the stain then follow the steps below.
- General cleaning can be done with a damp, clean, and soft cloth.
- Ordinary spills or soil accumulations can be removed with a slightly damp white cloth. Wipe gently, in a circular motion.
- Do not use solvents or dry cleaning products. Professionally clean if needed.
- Avoid direct exposure to sunlight.
- Use an upholstery attachment to gently vacuum on a monthly basis.
- Use only leather-approved cleaners. Do not saturate with water or use alcohol-based products.
- Furniture specific leather cleaning and conditioning products can prolong the life of the leather finish. Test on and inconspicuous part of the leather before broadly applying. Do not treat the vinyl.

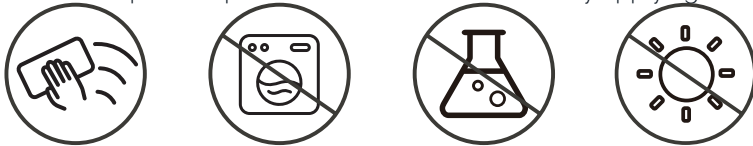

Materials Warranty

- 1-year warranty on fabric against splitting, peeling, or tearing.
- 1-year warranty on internal and external frame structure.
- 1-year warranty on cushioning material.

Global Disclaimer

AUSTRALIA: Our goods come with guarantees that cannot be excluded under the Australian Consumer Law. You are entitled to a replacement or refund for a major failure and for compensation for any other reasonably foreseeable loss or damage. You are also entitled to have the goods repaired or replaced if the goods fail to be of acceptable quality and the failure does not amount to a major failure.

Distributed by:
Costco Wholesale Corporation
P.O. Box 34535
Seattle, WA 98124-1535
USA
1-800-774-2678
www.costco.com

Costco Wholesale Canada Ltd.*
415 W. Hunt Club Road
Ottawa, Ontario
K2E 1C5, Canada
1-800-463-3783
www.costco.ca
* faisant affaire au Québec sous
le nom les Entrepôts Costco

Importado por:
Importadora Primex S.A. de C.V.
Blvd. Magnocentro No.4
San Fernando La Herradura
Huixquilucan, Estado de México
C.P. 52765
RFC: IPR-930907-570
(55)-5246-5500
www.costco.com.mx



FR

**Pensez à
donner ou recycler.**



Association

ou



Magasin

ou



Déchèterie

<https://quefairedemesdechets.fr>

FCC marking:

This device complies with Part 15 of the FCC Rules. Operation is subject to the following two conditions:

- This device may not cause harmful interference.
- This device must accept any interference received, including interference that may cause undesired operation.

This equipment has been tested and found to comply with the limits for a Class B digital device, pursuant to part 15 of the FCC Rules. These limits are designed to provide reasonable protection against harmful interference in a residential installation. This equipment generates, uses and can radiate radio frequency energy and, if not installed and used in accordance with the instructions, may cause harmful interference to radio communications. However, there is no guarantee that interference will not occur in a particular installation. If this equipment does cause harmful interference to radio or television reception, which can be determined by turning the equipment off and on, the user is encouraged to try to correct the interference by one or more of the following measures:

- Reorient or relocate the receiving antenna.
- Increase the separation between the equipment and receiver.
- Connect the equipment into an outlet on a circuit different from that to which the receiver is connected.
- Consult the dealer or an experienced radio/TV technician for help.

USB Instructions:

The pre-attached USB charger located on the right arm has one output port that can conveniently charge your digital electronic devices.

Operating Instructions:

Insert the port of the digital electronic device into the pre-attached USB charger located on the right arm to start charging.



CAUTION

1. For your security, please carefully read instructions before charging.
2. Operation is subject to the following two conditions:

- This charging device may not cause interference;
- This charging device must accept any interference, including interference that may cause undesired operation of the device.

AIDEN & IVY®

Style élégant et confort durable

AIDEN & IVY®

Style élégant et confort durable

Merci d'avoir choisi Aiden & Ivy®.

Nous sommes fiers de proposer des meubles conçus pour offrir confort durable, style intemporel et fonctionnalité au quotidien.

Plus de produits Aiden & Ivy® à découvrir sur Costco.com

Pour obtenir des renseignements sur les produits et l'entretien, visiter aidenandivyfurniture.com.

Date d'achat

Canapé inclinable électrique en cuir avec appuis-tête électriques

Manuel d'utilisation

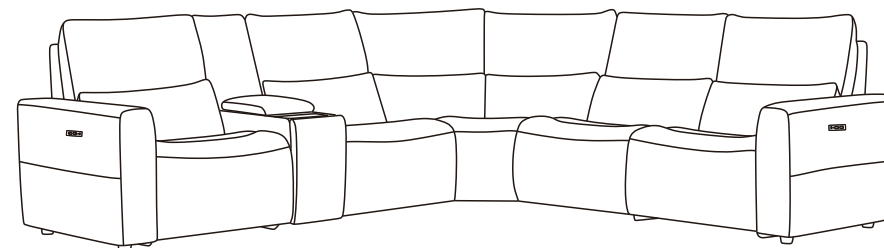

Pour toute question, contacter l'équipe du service à la clientèle **avant de retourner le produit chez Costco.**

Courriel : consumercare@aidenandivyfurniture.com
 Numéro sans frais : 1 888 383-5980

Lun.-Ven. 8 AM-6 PM EST, Sam. 10 AM-2 PM EST

(Heure Normale de l'Est, États-Unis et Canada)

Les remplacements de pièces endommagées ou manquantes sont expédiés de notre usine en 1 ou 2 jours ouvrables.

IMPORTANT

Lire attentivement ces instructions avant d'utiliser le meuble.
 Conserver le présent guide pour référence ultérieure.

Bienvenue chez Aiden & Ivy®

Merci d'avoir choisi Aiden & Ivy®. Nos meubles sont conçus pour offrir à votre foyer confort durable, style intemporel et fonctionnalité au quotidien. Chaque produit est fabriqué avec des matériaux de qualité et durables pour assurer votre satisfaction. Si vous avez des questions, notre équipe de service à la clientèle peut vous aider et vous offrir une expérience agréable du début à la fin.

Contenu

- Consignes de sécurité : Pages 27-29
- Garantie et soutien : Page 30
- Pièces : Pages 31-32
- Montage étape par étape : Pages 33-45
- Nettoyage et entretien : Page 46
- Déclaration réglementaire (FCC) et consignes USB: page 47

Consignes de sécurité importantes:

Important : Lire attentivement ces instructions avant l'utilisation.

⚠ AVERTISSEMENT –Avertissements de risque de décharge électrique:

- Débrancher la fiche de la prise de courant avant de nettoyer, de déplacer ou d'entretenir le meuble ou lorsqu'il doit demeurer inutilisé pendant longtemps.
- Ne pas utiliser le meuble s'il est mouillé, en contact avec de l'eau ou à proximité d'eau ou d'autres liquides. Ne pas manipuler la fiche si vous avez les mains mouillées.
- Brancher directement sur une prise murale.
- Inspecter régulièrement l'état du bloc et des cordons d'alimentation ainsi que des prises et des connecteurs. Garder ces pièces loin des sources de chaleur. Ne jamais utiliser l'appareil si les modules d'alimentation sont endommagés.
- Ne pas utiliser le meuble si la commande électrique est endommagée ou mouillée.
- Avant de déplacer le meuble, débrancher la fiche de la prise murale et bloquer le mécanisme pour l'empêcher de s'ouvrir ou de bouger de manière imprévue. Ne jamais soulever ni déplacer le meuble en tirant sur le mécanisme, le repose-pieds, la poignée ou le dossier inclinable. Détacher toutes les sections modulaires avant de déplacer le meuble.
- Éviter de coincer le cordon d'alimentation entre deux pièces mobiles ou entre le cadre et le plancher. Ne pas placer le cordon sous un tapis ou à un endroit où il risque de s'user.
- Débrancher le cordon d'alimentation immédiatement si vous remarquez des odeurs ou des fumées inhabituelles.
- Toujours débrancher l'appareil en tirant sur la fiche, jamais le cordon.
- Pour prévenir les dommages au bloc d'alimentation, ne pas le brancher avant le moment indiqué.

IMPORTANT

Lire attentivement ces instructions avant d'utiliser le meuble.
Conserver le présent guide pour référence ultérieure.

Conserver ces instructions

Consignes de sécurité importantes:

Important : Lire attentivement ces instructions avant l'utilisation.

AVERTISSEMENT

–Autres avertissements de sécurité:

- Les avertissements suivants concernent les risques de sécurité qui ne sont pas associés aux décharges électriques.
- Pour prévenir le risque d'étouffement, garder les emballages de plastique hors de la portée des enfants.
- Garder le cordon électrique hors de la portée des enfants, à un endroit qui ne pose pas de risque de trébuchement.
- Ne pas exposer le revêtement à des flammes ou à des cigarettes allumées, car il peut brûler rapidement et dégager des gaz toxiques et une fumée épaisse. Les feux déclenchés ailleurs dans la maison peuvent se répandre au revêtement. Pour votre sécurité, toujours utiliser un détecteur de fumée installé adéquatement et muni de piles fonctionnelles.
- Toujours surveiller les enfants et les personnes handicapées qui utilisent ce produit.
- S'asseoir doucement. Pour éviter les basculements, ne pas se lancer de tout son poids sur le dossier. Abaisser ou relever le dossier lentement en veillant à ce qu'aucun enfant ou animal ne se trouve à proximité.
- Abaisser ou relever le dossier lentement en veillant à ce qu'aucun enfant ou animal ne se trouve à proximité. Garder les mains, les doigts et autres parties du corps loin du mécanisme. Pour réduire le risque de blessures, garder les enfants et les animaux loin des ouvertures et des pièces mobiles.
- Seule la personne assise doit faire fonctionner le mécanisme. Ne jamais ouvrir le repose-pied en le tirant.
- Ne pas se tenir debout, s'asseoir ou appuyer trop fort sur le canapé. Poids maximal sur le siège : 136 kg (300 lb).
- Ne pas se tenir debout, s'asseoir ou appuyer trop fort sur les accoudoirs, dossiers ou repose-pieds ouverts.
- Pour se lever du meuble de façon sécuritaire et éviter les trébuchements, relever le dossier et fermer le repose-pied.
- Ne pas utiliser le meuble s'il est endommagé, ni utiliser d'accessoires ou substituer des pièces.
- Ce produit est destiné à un usage résidentiel à l'intérieur seulement.
- Prévoir un dégagement pour l'utilisation du dossier et du repose-pieds.

Conserver ces instructions

Consignes de sécurité importantes:

Important : Lire attentivement ces instructions avant l'utilisation.

AVERTISSEMENT

–Autres avertissements de sécurité:

- Ce produit n'est pas conçu pour être utilisé comme un appareil de soins de santé.
- Soulever par la base pour les déplacements. Demander de l'aide si vous êtes incapable de soulever l'appareil de manière sécuritaire.
- Ne pas déposer de boissons chaudes dans les porte-gobelets. Les dégâts pourraient causer des blessures ou endommager l'appareil.
- Avertissements de blessure physique, de mauvaise utilisation ou de dangers non électriques :
- Ne pas utiliser avant que le dossier soit installé et verrouillé.
- Ne pas tenter de démonter ou d'entretenir l'appareil vous-même. Communiquer avec notre équipe de service aux membres pour obtenir de l'aide.
- Garder les bras, les mains et autres parties du corps loin de l'ouverture située entre un dossier abaissé et un dossier relevé afin de prévenir les risques de blessure en cas de mouvement rapide du dossier.
- Chaque siège est conçu pour accueillir une seule personne, jusqu'à un poids maximal de 136 kg (300 lb).
- Si vous donnez le meuble à quelqu'un, lui remettre le présent guide d'utilisation.
- Ne pas raccorder plusieurs appareils sans utiliser le système de fixation inclus, afin d'éviter que les éléments se séparent durant l'utilisation.
- Faire fonctionner le produit uniquement lorsqu'il est sur sa base en position adéquate.
- Certaines sections comportent des porte-gobelets. Éviter de renverser des boissons pour ne pas abîmer le revêtement.

Conserver ces instructions

Garantie et soutien

Pour assurer une résolution rapide, inclure les renseignements suivants avec la réclamation de garantie :

Nous sommes là pour vous aider.

Veillez contacter notre équipe de service client pour obtenir de l'assistance avant de retourner votre article.

consumercare@aidenandivyfurniture.com

Sans frais : (888) 383-5980

Lun.-Ven. 8 AM-6 PM EST, Sam. 10 AM-2 PM EST

(Heure Normale de l'Est, États-Unis et Canada)

Les pièces endommagées ou manquantes sont expédiées depuis notre établissement en 1 à 2 jours ouvrables.

Garantie limitée d'un an

Cette garantie s'applique aux défauts de matériaux et de fabrication dans des conditions d'utilisation normales pendant un an à partir de la date d'achat.

- Ne s'applique qu'à l'acheteur initial.
- Exclusions : dommages causés par un mauvais usage, de la négligence, des modifications ou une utilisation commerciale.
- Non transférable aux propriétaires ultérieurs.

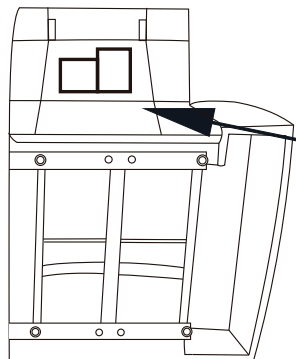

Étiquette d'identification



A*****/1

Conserver ces instructions

Avant de commencer





Avant de commencer le montage, s'assurer qu'il ne manque aucune pièce.



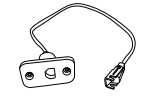

S'il manque des pièces, contacter le service à la clientèle.

LISTE DES PIÈCES				LISTE DES PIÈCES			
	Nom	Image	Qté		Nom	Image	Qté
A	Dossier motorisé gauche		1	H	Dossier d'angle - Droit		1
B	Accoudoir motorisé gauche		1	I	Siège en coin		1
C	Dossier de console		1	J	Dossier motorisé		1
D	Base de console		1	K	Siège motorisé		1
E	Dossier non motorisé		1	L	Dossier motorisé droit		1
F	Siège non motorisé		1	M	Accoudoir motorisé droit		1
G	Dossier d'angle - Gauche		1	N	Cordon d'alimentation		2

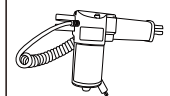
	Pattes en plastique		13
--	---------------------	--	----

Conserver ces instructions

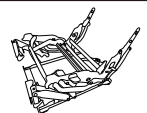
LISTE DES PIÈCES DE RECHANGE			
	Nom	Pièces	Qté
1	Interrupteur d'alimentation / Port USB		2
2	Interrupteur d'alimentation		1
3	Câble d'alimentation CA		2
4	Prise de courant secteur dans la console		1
5	Moteur d'appui-tête		3

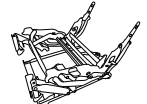
LISTE DES PIÈCES DE RECHANGE			
	Nom	Pièces	Qté
6	Cordon d'alimentation		2
7	Moteur de siège		3
8	Mécanisme droit		1
9	Mécanisme pour chaise sans accoudoirs		1
10	Mécanisme gauche		1

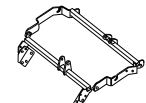
11	Mécanisme pour appuie-tête		3
----	----------------------------	---	---

Étapes d'assemblage

1

Étape 1 : Déballez l'unité

Inclinez le fauteuil inclinable vers l'arrière et retirez l'emballage des accessoires

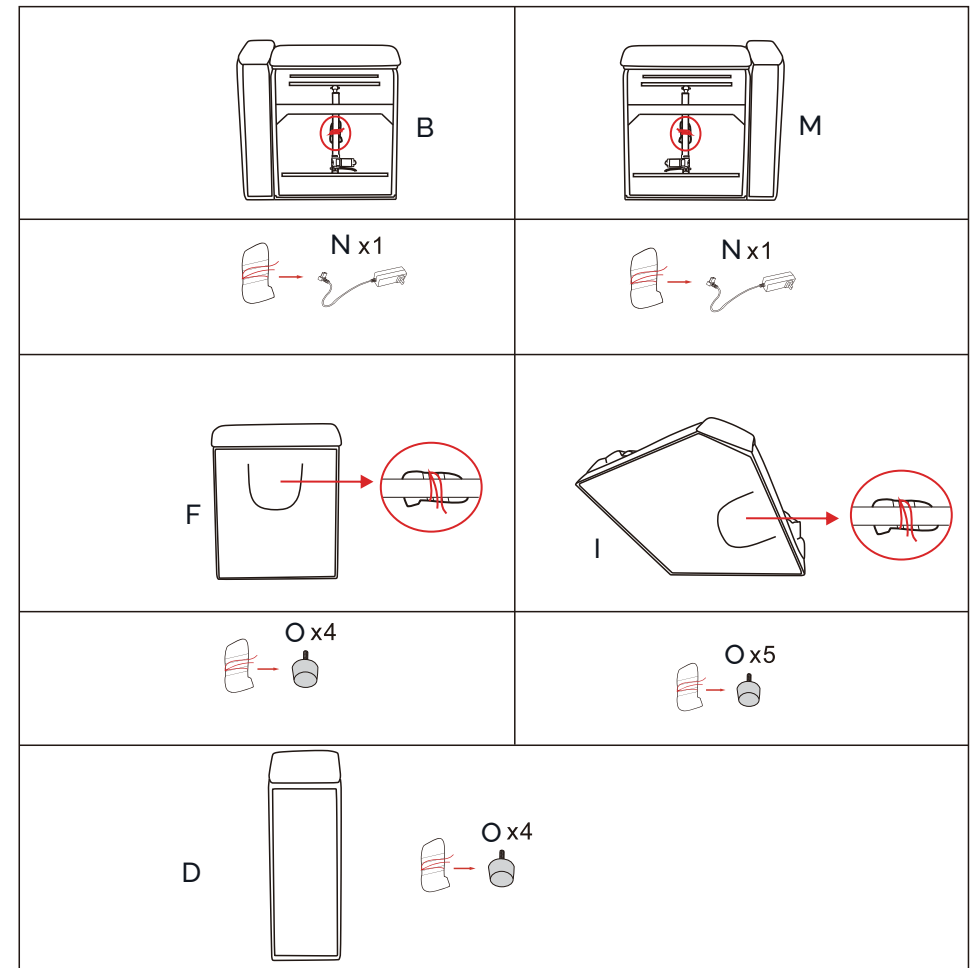

Étapes d'assemblage

2 Étape 2 : Installation des pieds en plastique

Faites tourner les pieds en plastique (O) dans le sens des aiguilles d'une montre et installez-les au fond de la base (F & I & D).

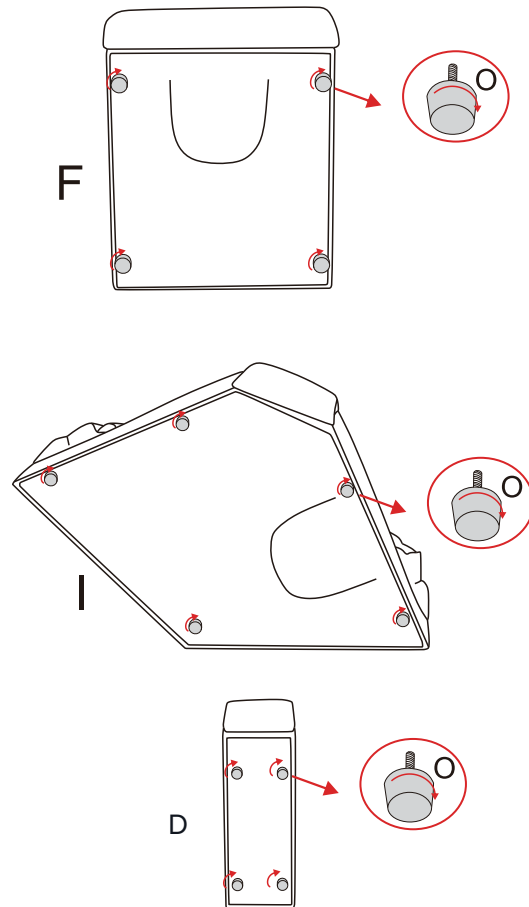

Étapes d'assemblage

3 Étape 3 : Brancher les câbles du fauteuil inclinable

Avant de connecter le dossier au siège, posez le dossier sur le siège. Branchez le cordon d'alimentation du repositête comme indiqué.

Une fois que vous aurez verrouillé le dossier et le socle ensemble, branchez ensuite les câbles à l'arrière du fauteuil inclinable.

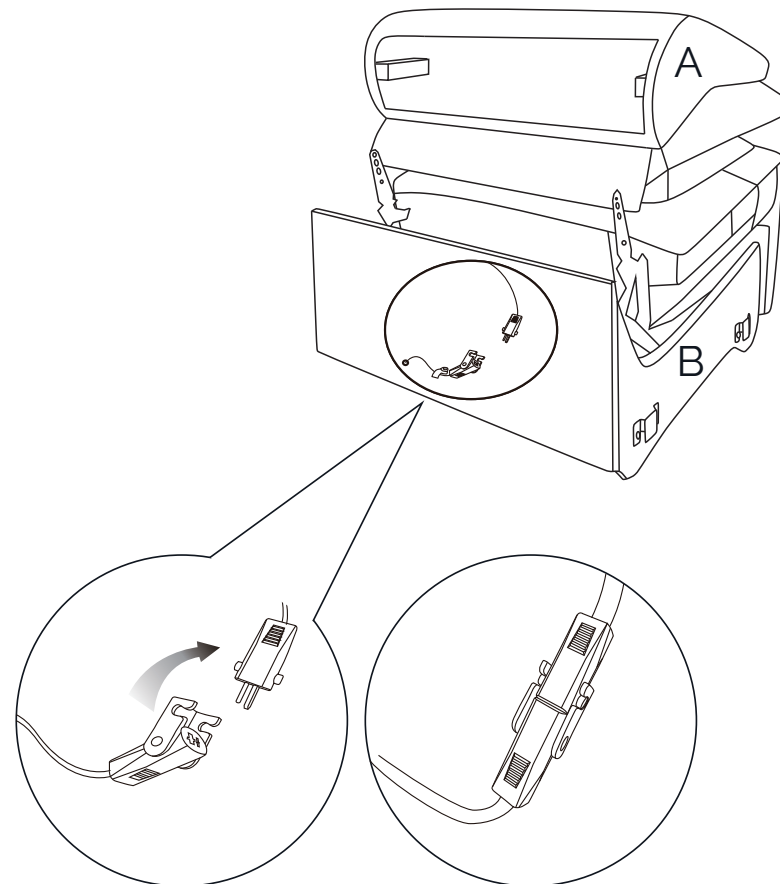

Étapes d'assemblage

4**Étape 4 : Fixation du dossier au siège**

Avoir une autre personne pour assister peut être utile. Placez le dossier correspondant sur le siège, en alignant les fentes métalliques sur les tiges qui dépassent verticalement du socle du siège. Exercez une pression descendante uniforme, fixez solidement ces deux éléments afin qu'il n'y ait aucun mouvement ni jeu au niveau de la connexion. Passez à l'étape suivante.

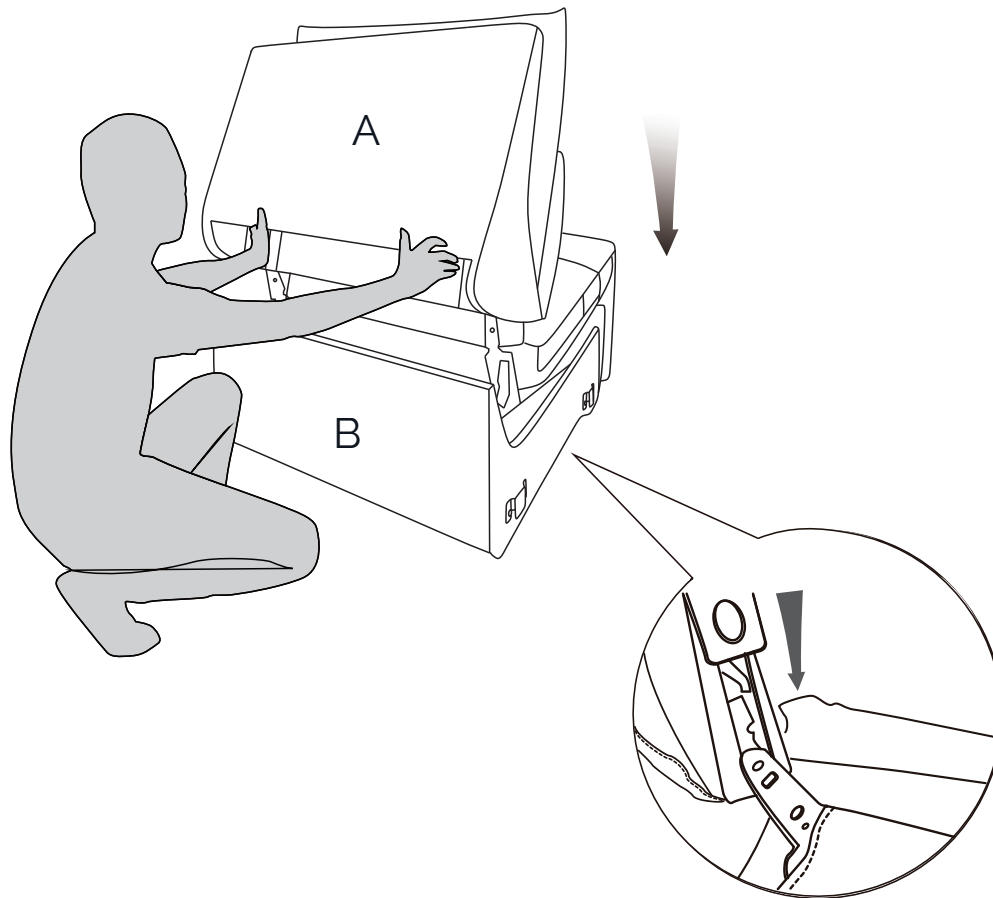

Étapes d'assemblage

5**Étape 5 : Fixez le panneau arrière (C) à la base (D)**

Alignez les supports du panneau arrière (C) sur les bras métalliques situés à l'arrière de la base (D). Appliquez une pression uniforme vers le bas pour les verrouiller. Assurez-vous d'une fixation solide.

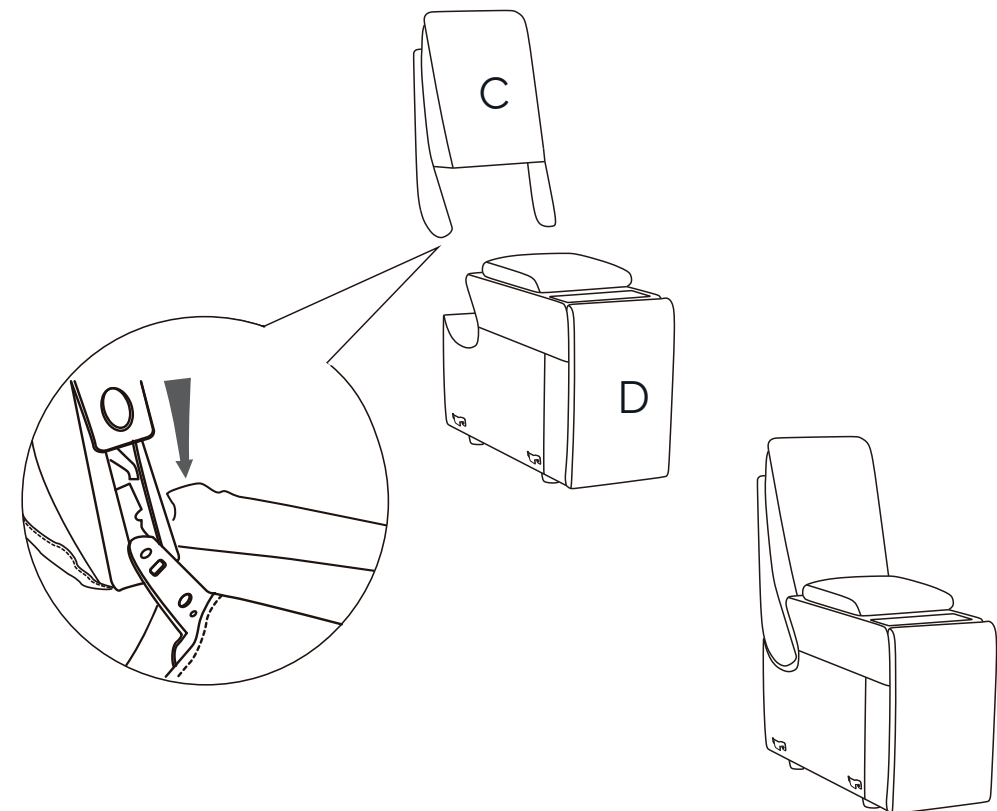

Étapes d'assemblage

- 6** Étape 6 : Assembler les éléments restants du canapé d'angle
Répétez les étapes 2 à 5 pour les 5 éléments de votre canapé d'angle.

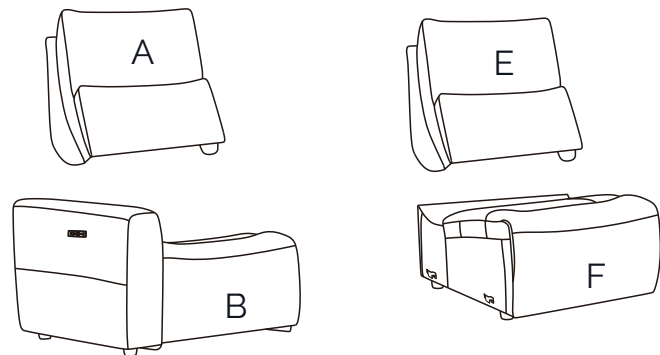

Lors de l'assemblage du G : Coin arrière de siège - Gauche (avec autocollant L) et du H : Coin arrière de siège - Droite (avec autocollant R), veillez à ce que le côté avec la fermeture éclair soit orienté vers l'intérieur.

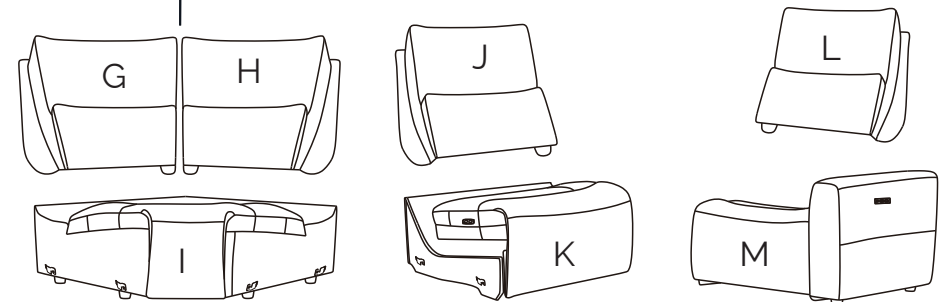

Étapes d'assemblage

7 Étape 7 : Fermeture éclair optionnelle

Branchez les câbles d'alimentation à l'arrière de chaque siège du canapé modulable électrique, puis dans une prise de courant. Appuyez sur le bouton "Repose-pieds ouvert" pour soulever le repose-pieds.

Reliez le dossier et le coussin de siège à l'aide des fermetures éclair fournies.

Répétez les étapes ci-dessus pour les autres modules (J & K, L & M).

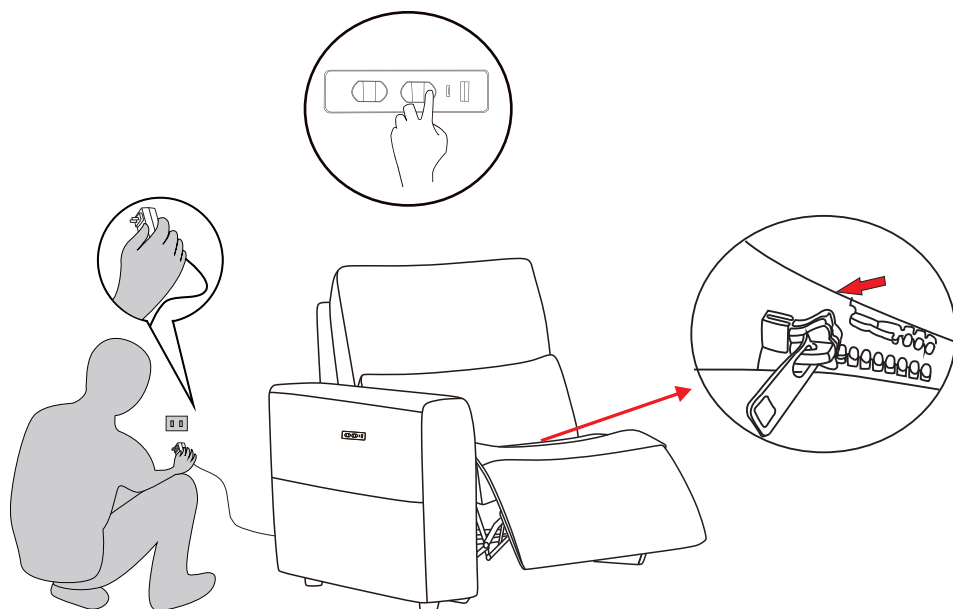

Étapes d'assemblage

8 Étape 8 : Assembler solidement les éléments du canapé d'angle

Assemblez chaque élément à l'aide de fixations. La position des sièges F et K est interchangeable ou ils peuvent être placés du même côté sur une section plus longue.

Les éléments modulaires doivent être assemblés comme indiqué.

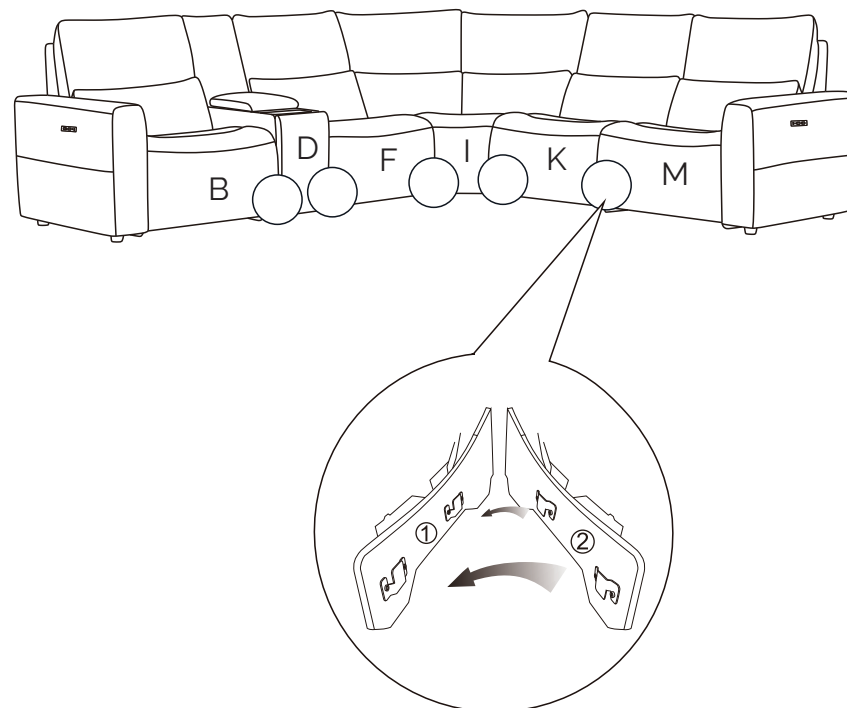

⚠ AVERTISSEMENT – Pour réduire le risque de blessures :

- Il est nécessaire de soulever le devant des sections afin d'emboîter les supports de fixation avant. Demander de l'aide si vous n'êtes pas en mesure de soulever au moins 26 kg (57 lb).
- Garder les pieds éloignés du meuble au moment de le déposer au sol.

Étapes d'assemblage

9 Étape 9 : Raccordement des câbles d'alimentation sectionnels

Raccordez tous les câbles d'alimentation le long du sectionnel.

⚠ Important : Ne pas utiliser l'appareil tant que tous les dossiers de siège ne sont pas installés et que toutes les connexions de câbles ne sont pas bien fixées.

Vue de côté

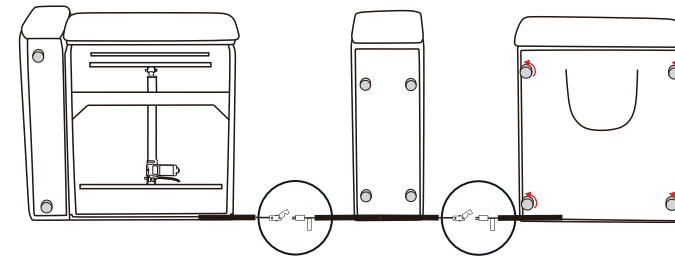
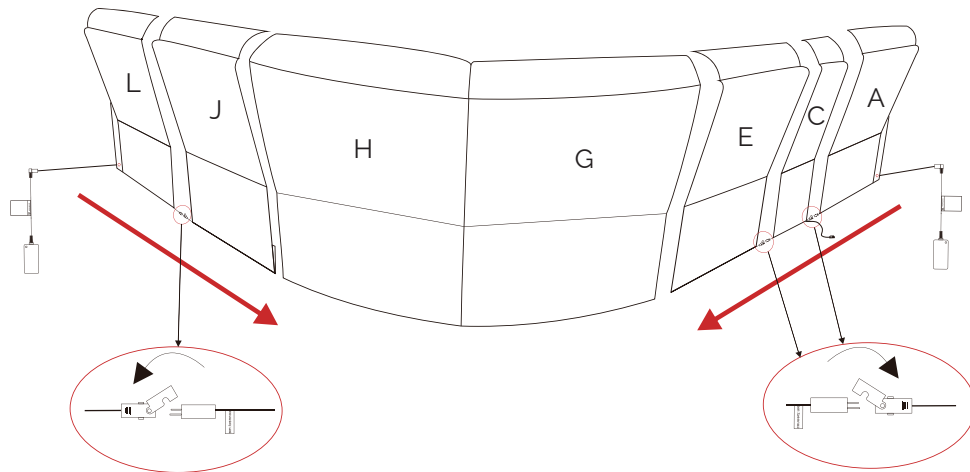

Vue de dessous

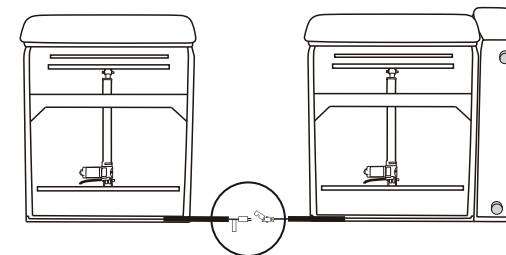
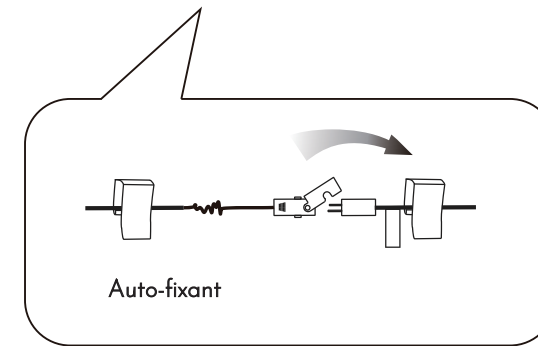

Vue de dessous

Étapes d'assemblage

- 10** Étape 10 : Branchement à une source d'alimentation
Connectez le câble d'alimentation à l'arrière du canapé d'angle et branchez-le à une prise de courant.

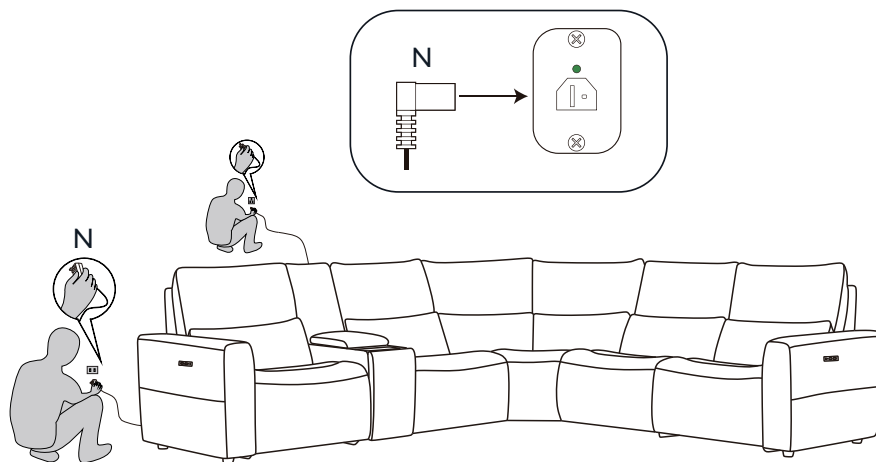

Consignes d'utilisation

⚠ AVIS

- Après 1 minute de fonctionnement continu, laissez le système reposer pendant 9 minutes.

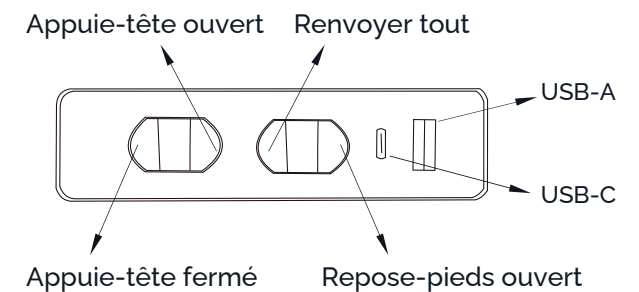
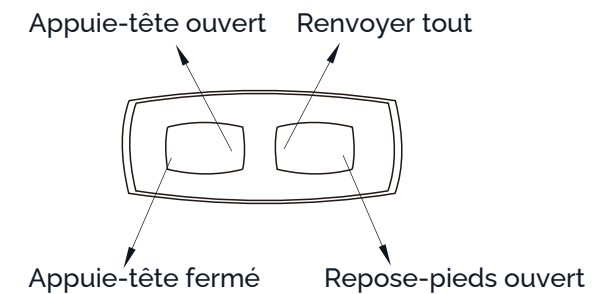
Instructions d'utilisation du commutateur B&M.**K utiliser les instructions du commutateur.**

Consignes d'entretien

- En cas de déversement, essuyer immédiatement et avec soin le plus gros du dégât à l'aide d'un linge propre et sec, puis suivre les étapes ci-dessous.
- Pour le nettoyage général, utiliser un linge doux, propre et humide.
- Essuyer les petits dégâts et les saletés doucement, dans un mouvement circulaire, avec un linge blanc humide.
- Ne pas utiliser de solvants ou de produits de nettoyage à sec. Faire appel à des nettoyeurs professionnels au besoin.
- Éviter d'exposer le produit à la lumière directe du soleil.
- Utilisez un accessoire pour la garniture et faites le vide doucement une fois par mois.
- N'utilisez que des nettoyants approuvés pour le cuir. Ne pas saturer d'eau ni utiliser de produits à base d'alcool.
- Les produits d'entretien et de soin spécifiques au cuir pour meubles peuvent prolonger la durée de vie de la finition. Faites un essai sur une partie peu visible du cuir avant toute application. Ne pas utiliser sur le vinyle.

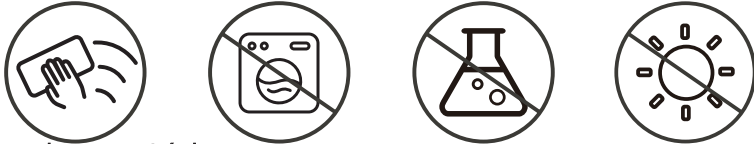

Garantie sur les matériaux

- Garantie de 1 an sur le tissu couvrant le fendillement, l'écaillage et les déchirures.
- Garantie de 1 an sur la structure intérieure et extérieure.
- Garantie de 1 an sur le rembourrage.

Avis de non-responsabilité international

AUSTRALIE : Nos produits sont assortis de garanties qui ne peuvent être annulées, conformément à la législation sur la protection du consommateur de l'Australie. L'acheteur a droit à un remplacement ou à un remboursement pour un défaut majeur et à une compensation pour toute autre perte et tout autre dommage raisonnablement prévisible. Il a également le droit de faire réparer ou remplacer un produit si celui-ci n'est pas d'une qualité acceptable, même si le défaut n'est pas considéré comme majeur.

Distributed by:
Costco Wholesale Corporation
P.O. Box 34535
Seattle, WA 98124-1535
USA
1-800-774-2678
www.costco.com

Costco Wholesale Canada Ltd.*
415 W. Hunt Club Road
Ottawa, Ontario
K2E 1C5, Canada
1-800-463-3783
www.costco.ca
* faisant affaire au Québec sous
le nom les Entrepôts Costco

Importado por:
Importadora Primex S.A. de C.V.
Blvd. Magnocentro No.4
San Fernando La Herradura
Huixquilucan, Estado de México
C.P. 52765
RFC: IPR-930907-S70
(55)-5246-5500
www.costco.com.mx



FR

Pensez à
donner ou recycler.



Association

ou



Magasin

ou



Déchèterie

<https://quefairedemesdechets.fr>

Déclaration réglementaire (FCC):

Cet appareil est conforme à la partie 15 des règlements de la FCC.

Son fonctionnement est sujet aux deux conditions suivantes :

- L'appareil ne doit pas causer d'interférences nuisibles.
- L'appareil doit accepter toutes les interférences reçues, y compris celles pouvant nuire à son fonctionnement.

Ce produit a été évalué et jugé conforme aux limites fixées pour les appareils numériques de classe B selon la partie 15 des règlements de la FCC. Ces limites visent à assurer une protection raisonnable contre le brouillage préjudiciable en milieu résidentiel. Ce produit génère, utilise et peut émettre de l'énergie de radiofréquence et, s'il n'est pas installé et utilisé conformément aux instructions, peut nuire aux communications radio. Cependant, rien ne garantit qu'aucun brouillage ne se produira dans une installation donnée. Si le produit nuit aux communications radio ou télévisées – ce qui se vérifie en allumant et en éteignant le produit –, l'utilisateur peut essayer de régler le problème par l'un ou l'autre des moyens suivants :

- Réorienter ou déplacer l'antenne de réception.
- Éloigner le produit du récepteur.
- Brancher le produit sur une prise d'un circuit distinct de celui sur lequel le récepteur est branché.
- Consulter le détaillant ou un technicien expérimenté en radio et télédiffusion.

Consignes USB:

Le chargeur USB intégré situé sur l'accoudoir de droite comprend un port de sortie pour charger vos appareils électroniques.

Mode d'emploi:

Brancher le fil de l'appareil électronique sur le chargeur USB intégré situé sur l'accoudoir de droite pour charger l'appareil.

⚠ ATTENTION

1. Pour votre sécurité, lire attentivement les instructions avant de charger vos appareils.
2. Son fonctionnement est sujet aux deux conditions suivantes:
 - Ce chargeur ne doit pas causer d'interférences nuisibles.
 - Ce chargeur doit accepter toutes les interférences reçues, y compris celles pouvant nuire à son fonctionnement.

AIDEN & IVY®

El estilo que le gusta. Comodidad que dura.

AIDEN & IVY®

El estilo que le gusta. Comodidad que dura.

Gracias por elegir Aiden & Ivy®.

Estamos orgullosos de ofrecer muebles diseñados para proporcionar comodidad duradera, estilo atemporal y funcionalidad para el día a día.

Descubra más productos Aiden & Ivy® en Costco.com

Para obtener información sobre el cuidado del producto y la marca visite Aidenandivyfurniture.com

Fecha de compra

Sofá seccional reclinable eléctrico en cuero con apoyacabezas eléctricos

Manual de instrucciones de funcionamiento

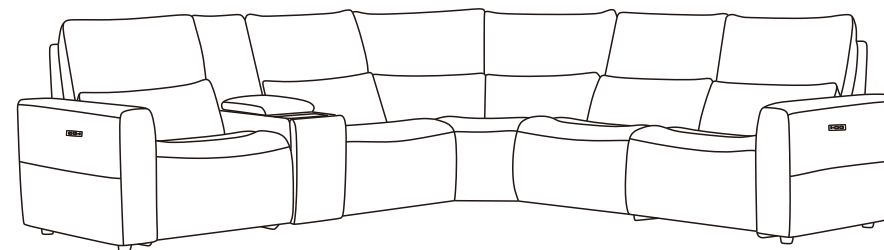

Si tiene alguna pregunta o duda, póngase en contacto con nuestro equipo de atención al cliente **antes de devolver su artículo a Costco.**

Correo electrónico: consumercare@aidenandivyfurniture.com

Línea sin costo: 888.383.5980

Lun.-Vie. 8 a.m.-6 p.m. EST, Sáb. 10 a.m.-2 p.m. EST

(Hora Estándar del Este, EE.UU. y Canadá)

Las piezas dañadas o faltantes se envían desde nuestras instalaciones en 1-2 días hábiles.

IMPORTANTE

Lea atentamente todas las instrucciones de seguridad y ensamblaje antes de utilizar sus muebles.
Conserve este manual para futura referencia.

Bienvenido a Aiden & Ivy®

Gracias por elegir Aiden & Ivy®. Nuestros muebles están diseñados para ofrecer comodidad duradera, estilo atemporal y funcionalidad diaria a su hogar. Cada pieza está fabricada con materiales de primera calidad y una construcción duradera, para que pueda sentirse seguro de su inversión. Si tiene alguna pregunta, nuestro equipo de atención al cliente está a su disposición para ayudarlo y garantizar que su experiencia sea satisfactoria de principio a fin.

Contenido

- Información de seguridad: páginas 51-53
- Garantía y asistencia: página 54
- Componentes y piezas: páginas 55-56
- Ensamblaje paso a paso: páginas 57-69
- Cuidado y mantenimiento: página 70
- Marcas FCC e Instrucciones USB: página 71

Instrucciones de seguridad importantes:

Importante: Lea estas instrucciones detenidamente antes de usar el producto.



ADVERTENCIA

–Advertencias sobre el riesgo de descarga eléctrica:

- Desconecte el enchufe de alimentación antes de limpiar, mover, reparar o cuando no vaya a utilizar el aparato durante un periodo prolongado.
- No utilice este producto si está mojado, ha sido sumergido, está cerca del agua o en contacto con cualquier líquido. No manipule el enchufe con las manos mojadas.
- Enchúfelo directamente a una toma de corriente o a un protector contra sobretensiones.
- Inspeccione regularmente la fuente de alimentación, los cables eléctricos, los enchufes y los conectores. Manténgalos alejados de fuentes de calor. Nunca utilice la unidad con componentes de alimentación dañados.
- No utilice la unidad si el control de alimentación está dañado o mojado.
- Antes de mover el producto, desenchúfelo de la toma de corriente y asegure el mecanismo para evitar movimientos accidentales. Nunca levante ni mueva el producto por el mecanismo, el reposapiés, el asa o el respaldo reclinable. Desconecte todas las secciones modulares antes de moverlo.
- No permita que el cable eléctrico quede atrapado entre las piezas móviles o entre el armazón y el suelo. No coloque el cable debajo de la alfombra ni en ningún lugar donde pueda desgastarse.
- Desenchufe el cable de alimentación inmediatamente si nota algún olor o humo inusual.
- Desenchufe siempre sujetando el enchufe; nunca tire del cable.
- Para evitar daños en la fuente de alimentación, no enchufe la unidad hasta que se le indique en la sección de montaje.

IMPORTANTE

Lea atentamente todas las instrucciones de seguridad y ensamble antes de utilizar sus muebles.
Conserve este manual para futura referencia.

Conserve estas instrucciones

Instrucciones de seguridad importantes:

Importante: Lea estas instrucciones detenidamente antes de usar el producto.



ADVERTENCIA

–Otras advertencias de seguridad:

- Las siguientes advertencias se refieren a riesgos generales de seguridad no relacionados con descargas eléctricas.
- Para evitar la asfixia, mantenga todas las bolsas de plástico fuera del alcance de los niños.
- Mantenga el cable de alimentación fuera del alcance de los niños y asegúrese de que no se coloque en lugares donde pueda suponer un riesgo de tropiezo.
- Mantenga la tapicería alejada de llamas abiertas o cigarrillos encendidos. La tapicería puede incendiarse rápidamente, produciendo gases tóxicos y humo espeso. Los incendios que se inician en otras partes de la casa pueden propagarse a los muebles. Por seguridad, utilice siempre un detector de humo correctamente instalado con pilas que funcionen.
- Supervise siempre a los niños y a las personas con discapacidad cuando utilicen este producto.
- Siéntese lentamente. No se apoye con todo su peso contra el respaldo para evitar volcarse. Cuando se recline o vuelva a la posición vertical, muévase lentamente y asegúrese de que no haya niños ni mascotas cerca.
- Este producto contiene piezas móviles que pueden causar lesiones graves si no se utilizan correctamente. Mantenga las manos, los dedos y otras partes del cuerpo alejadas del mecanismo. Para reducir el riesgo de lesiones, mantenga a los niños y las mascotas alejados de cualquier abertura o pieza móvil.
- Únicamente el usuario sentado debe manejar la unidad. No intente abrir el reposapiés manualmente.
- No se ponga de pie, ni se siente, ni coloque peso adicional sobre ninguna parte del sofá. Peso máximo del asiento: 136 kg / 300 lb.
- No se ponga de pie, ni se siente ni coloque peso adicional sobre los brazos, el respaldo o el reposapiés abierto.
- Para salir de la unidad de forma segura y evitar el riesgo de tropiezos, coloque el respaldo en vertical y cierre el reposapiés.
- No utilice este producto si está dañado. No utilice accesorios ni piezas de repuesto.
- Este producto está diseñado exclusivamente para uso doméstico en interiores.
- Deje un espacio libre para que el reposapiés y el reposacabezas se puedan extender completamente sin obstáculos.

Conserve estas instrucciones

Instrucciones de seguridad importantes:

Importante: Lea estas instrucciones detenidamente antes de usar el producto.



ADVERTENCIA

–Otras advertencias de seguridad:

- Este producto no está diseñado para su uso como dispositivo médico o de asistencia médica.
- Levántelo por la base cuando lo mueva. Pida ayuda si la unidad es demasiado pesada para levantarla con seguridad.
- No coloque recipientes abiertos con bebidas calientes en los portavasos. Los derrames pueden causar lesiones o daños.
- Advertencias sobre lesiones físicas, uso indebido del producto o riesgos no eléctricos:
- No utilice la unidad hasta que el respaldo esté instalado y bloqueado en su sitio.
- No intente desmontar ni reparar la unidad usted mismo. Póngase en contacto con nuestro equipo de atención al cliente para obtener ayuda.
- Mantenga las manos, los brazos y otras partes del cuerpo alejadas de los huecos entre el respaldo reclinado y el respaldo vertical. Esto evita lesiones si el respaldo se mueve repentinamente.
- Cada asiento de este producto está diseñado para un solo ocupante, con un peso máximo de 136 kg (300 lb).
- Si entrega este producto a otra persona, incluya este manual de instrucciones de uso.
- No conecte varias unidades sin utilizar el sistema de soportes suministrado. Esto evita que se separen durante el uso.
- Nunca utilice la unidad si no está colocada en su base en la posición correcta.
- Algunas unidades incluyen portavasos. Tenga cuidado de evitar derrames de bebidas, ya que podrían dañar la tapicería.
- Después de un minuto de funcionamiento continuo, deje que el sistema descansa durante nueve minutos antes de volver a utilizarlo.

Conserve estas instrucciones

Garantía y asistencia

Para garantizar una resolución rápida, proporcione la siguiente información al presentar una reclamación de garantía:

Estamos aquí para ayudarte.

Por favor, contacta a nuestro equipo de atención al cliente para obtener asistencia antes de devolver tu artículo.

consumercare@aidenandivyfurniture.com

Sin cargo : (888) 383-5980

Lun.-Vie. 8 a.m.-6 p.m. EST, Sáb. 10 a.m.-2 p.m. EST

(Hora Estándar del Este, EE.UU. y Canadá)

Las piezas dañadas o faltantes se envían desde nuestra instalación en 1 a 2 días hábiles.

Garantía limitada de 1 año

Esta garantía cubre los defectos de materiales y mano de obra en condiciones normales de uso doméstico durante un año a partir de la fecha de compra.

- Aplica únicamente al comprador original.
- Excluye los daños causados por uso indebido, negligencia, alteraciones o uso comercial.
- No transferible a futuros propietarios.

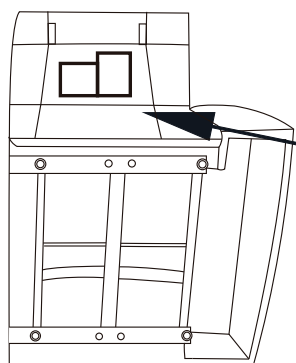

Etiqueta de identificación



A******/1

Conserve estas instrucciones

Antes de comenzar





Compruebe que todas las piezas y accesorios estén incluidos antes de comenzar el montaje. Si falta algo, póngase en contacto con nuestro equipo de atención al cliente.

LISTA DE COMPONENTES			
	Nombre	Componente	Cantidad
A	Respaldo de lado izquierdo del asiento eléctrico		1
B	Base de asiento con reposabrazos eléctrico (reposabrazos brazo izquierdo)		1
C	Respaldo de consola		1
D	Base de la consola		1
E	Respaldo del asiento (no eléctrico)		1
F	Base del asiento (no eléctrico)		1
G	Respaldo asiento de esquina - izquierdo		1

LISTA DE COMPONENTES			
	Nombre	Componente	Cantidad
H	Respaldo asiento de esquina-Derecho		1
I	Base del asiento esquinero		1
J	Respaldo eléctrico		1
K	Base eléctrica del asiento		1
L	Respaldo de lado derecho del asiento eléctrico		1
M	Base de asiento con reposabrazos eléctrico (reposabrazos derecho)		1
N	Cable de alimentación		2

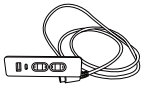
	Patas de plástico		13
--	-------------------	--	----

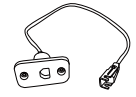
Conserve estas instrucciones

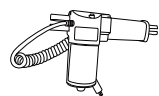
LISTA DE PIEZAS DE REPUESTO			
	Nombre	Componente	Cantidad
1	Interruptor de encendido / Puerto USB		2
2	Interruptor de encendido		1
3	Cable de alimentación de CA		2
4	Toma de corriente de CA en la consola		1
5	Motor del reposacabezas		3

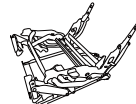
LISTA DE PIEZAS DE REPUESTO			
	Nombre	Componente	Cantidad
6	Cable de alimentación		2
7	Motor del asiento		3
8	Mecanismo derecho		1
9	Mecanismo de silla sin brazos		1
10	Mecanismo izquierdo		1

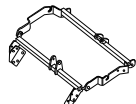
11	Mecanismo para reposacabezas		3
----	------------------------------	---	---

Paso de ensamblaje

- 1** Paso 1: Desembalaje de la unidad
 Incline el sillón reclinable hacia atrás y retire el paquete de herrajes.

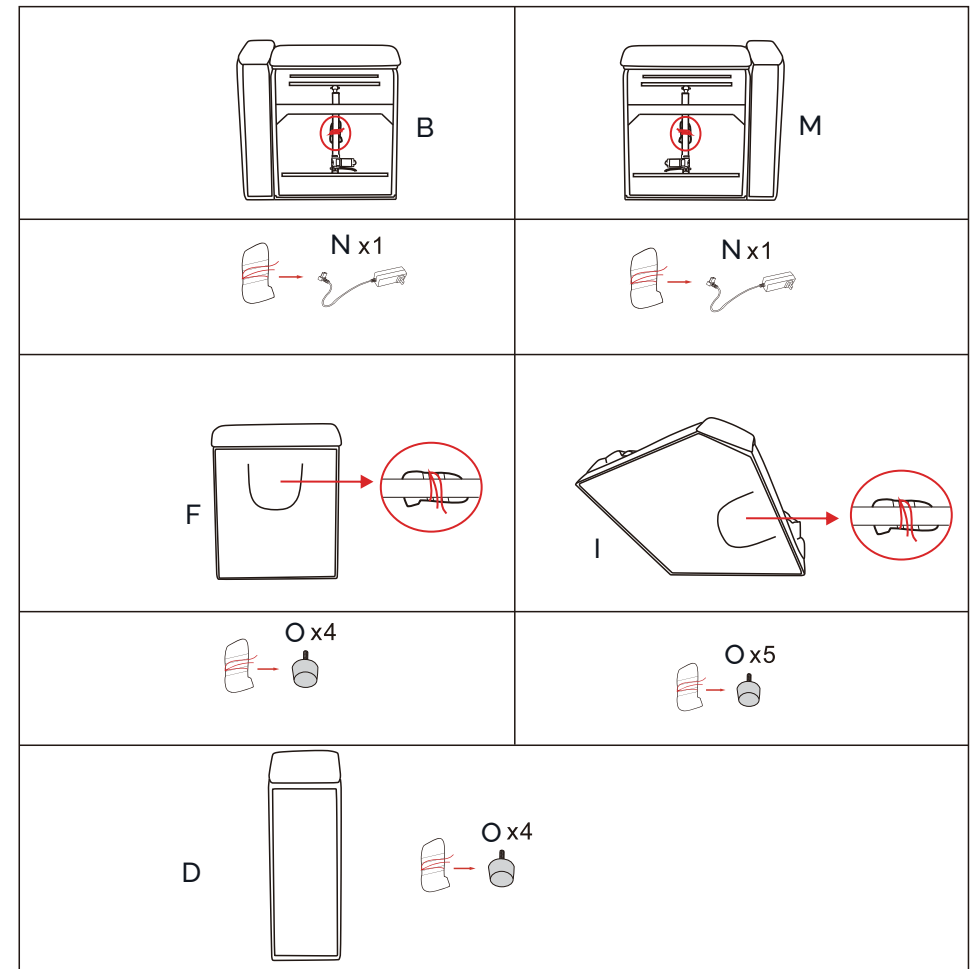

Paso de ensamblaje

2**Paso 2: Instale las patas de plástico**

Gira las patas de plástico (O) en el sentido de las agujas del reloj e instálalas en la parte inferior de la base (F & I & D).

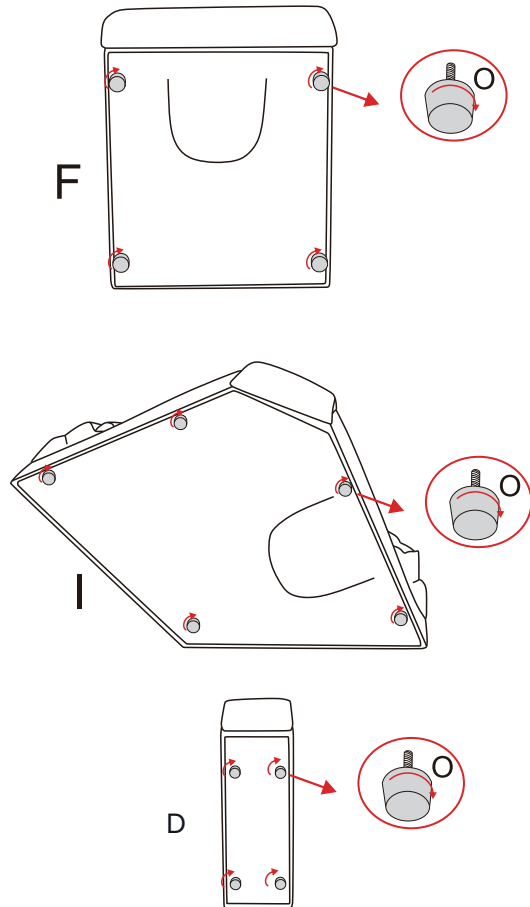

Paso de ensamblaje

3**Paso 3: Conecte los cables del sillón reclinable**

Antes de conectar el respaldo al asiento, coloque el respaldo sobre el asiento. Conecte el cable de alimentación del respaldo cervical como se muestra.

Una vez que haya fijado el respaldo y la base en su lugar, conecte luego los cables en la parte trasera del sillón reclinable.

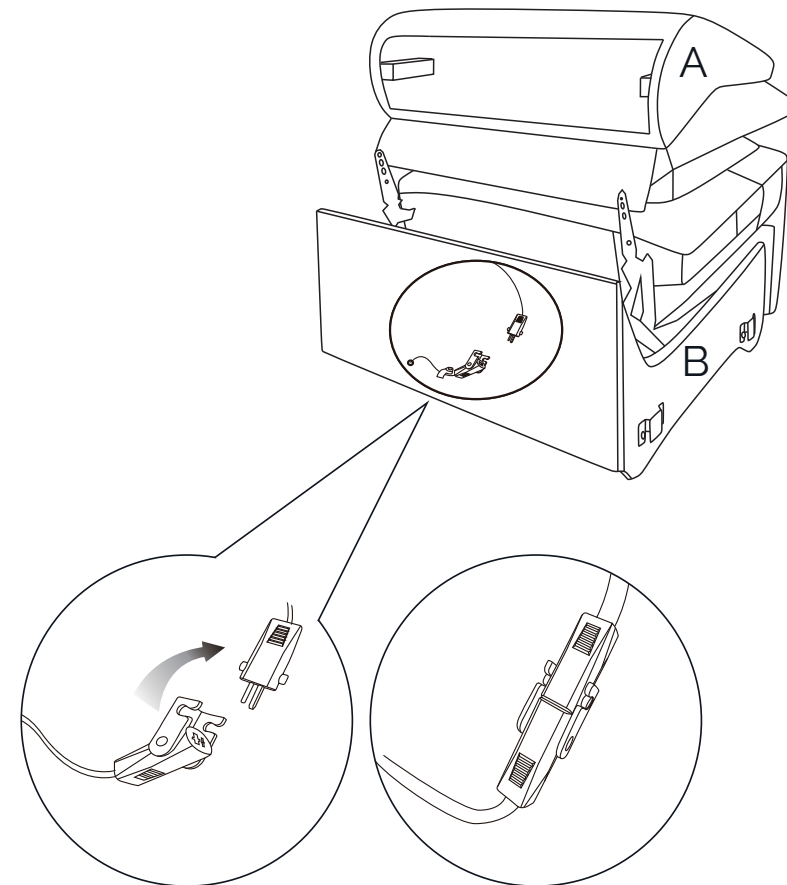

Paso de ensamblaje

4**Paso 4: Fije el respaldo al asiento**

Puede ser útil que otra persona auxilie. Coloque el respaldo correspondiente sobre el asiento, alineando las ranuras metálicas con las barras que sobresalen hacia arriba de la base del asiento. Ejerta una presión descendente uniforme, conecte firmemente ambos elementos para que no exista ningún movimiento ni holgura en la unión. Pase a la siguiente etapa.

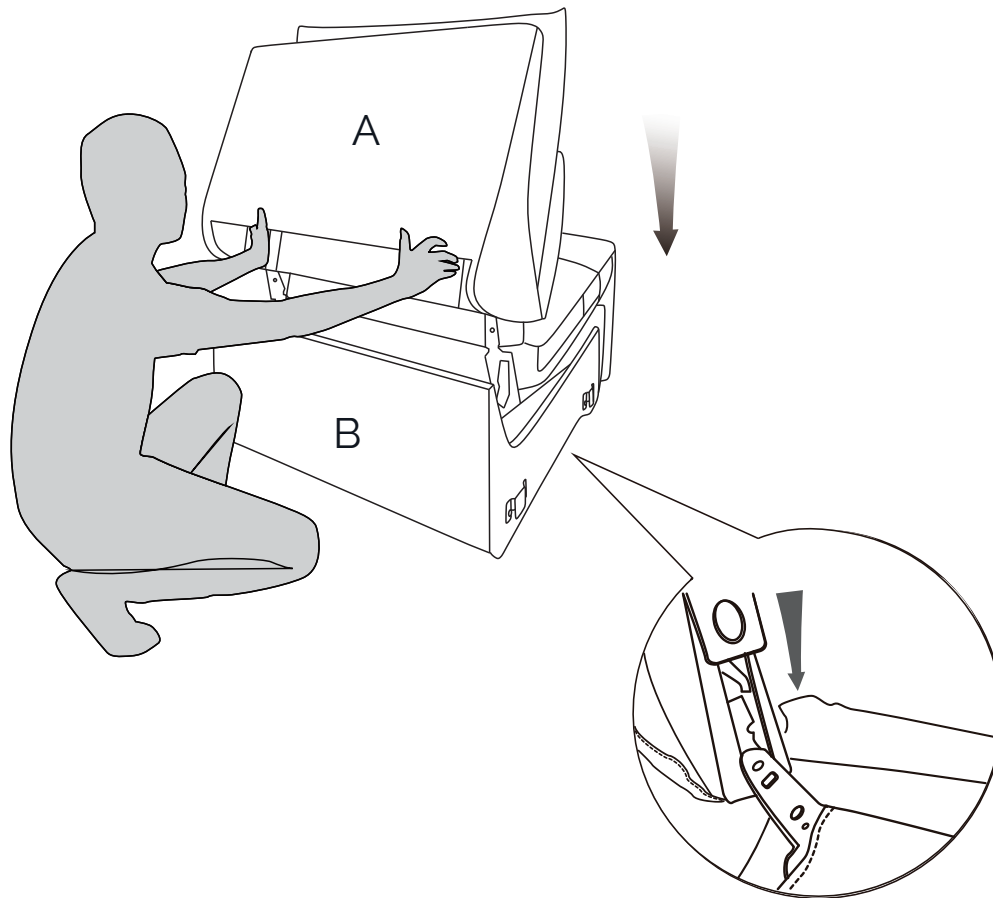

Paso de ensamblaje

5**Paso 5: Fije la parte trasera (C) a la base (D)**

Alinee los soportes de la parte trasera (C) sobre los brazos metálicos de la parte trasera de la base (D). Aplique presión uniforme hacia abajo para que encajen en su lugar. Asegúrese de que la conexión sea firme.

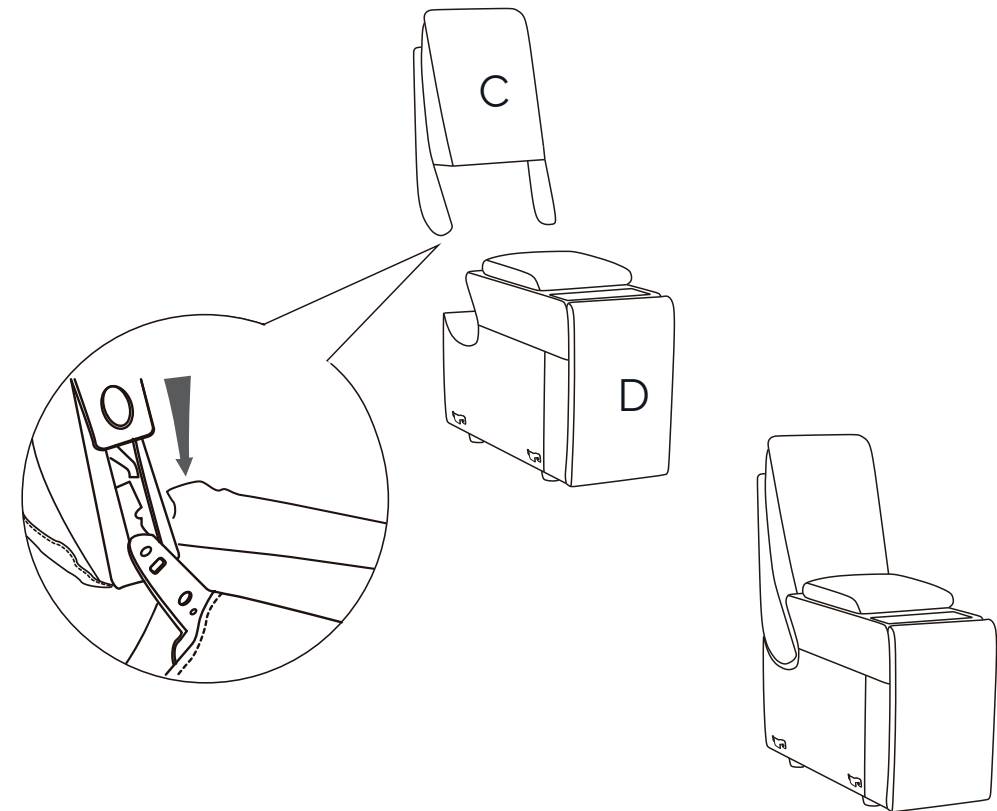

Paso de ensamblaje

6

Paso 6: Ensamble las piezas restantes del seccional
 Repita los pasos 2 a 5 para las 5 piezas de su seccional.

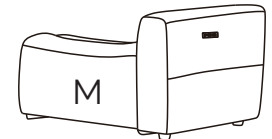
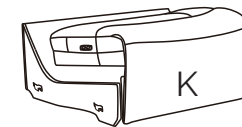
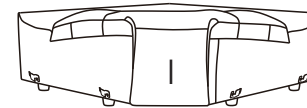
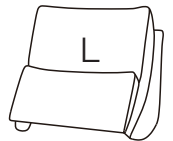
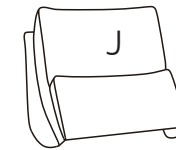
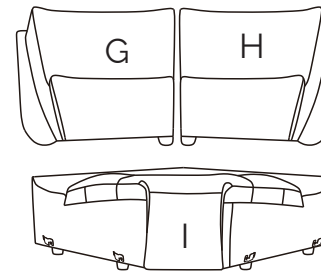
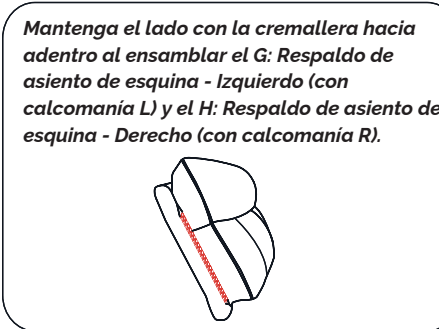
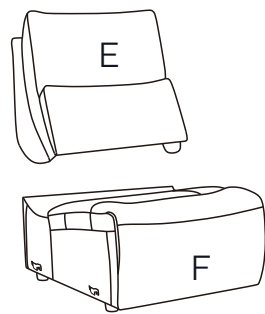
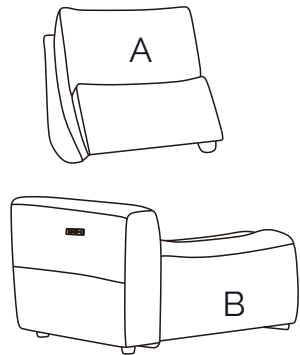

Paso de ensamblaje

7 Paso 7: Conexión de cremallera opcional

Conecte los cables de alimentación a la parte trasera de cada asiento del sofá modular eléctrico y luego a un tomacorriente. Presione el botón "Reposapiés abierto" para levantar el reposapiés. Conecte el respaldo y el cojín del asiento mediante las cremalleras adjuntas. Repita los pasos anteriores para las otras secciones (J & K, L & M).

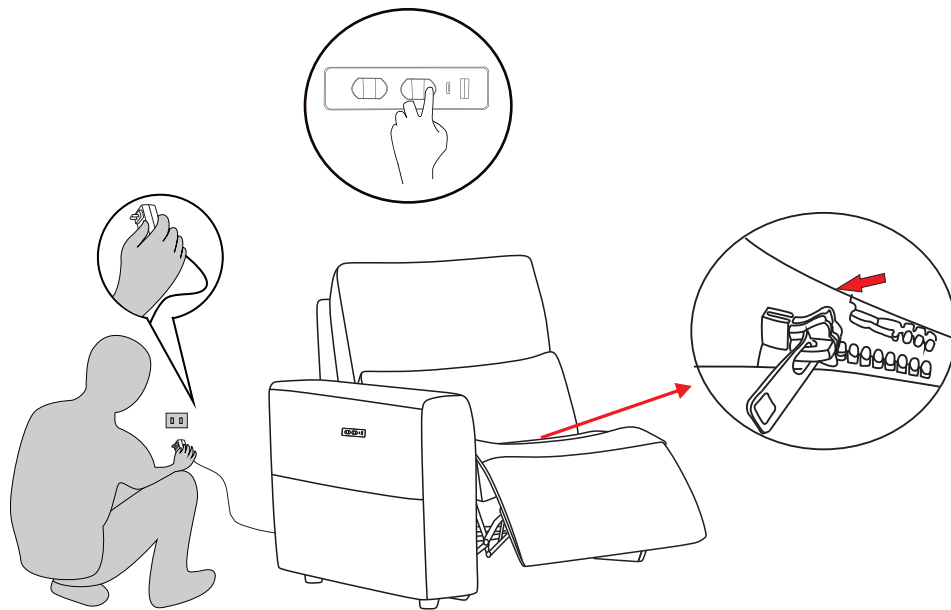

Paso de ensamblaje

8 Paso 8: Unir las piezas del sectional de forma segura

Conecte cada pieza con cierres de seguridad. La posición de los asientos F y K es intercambiable o puede estar en el mismo lado para una sección más larga.

Las piezas seccionales deben conectarse como se muestra

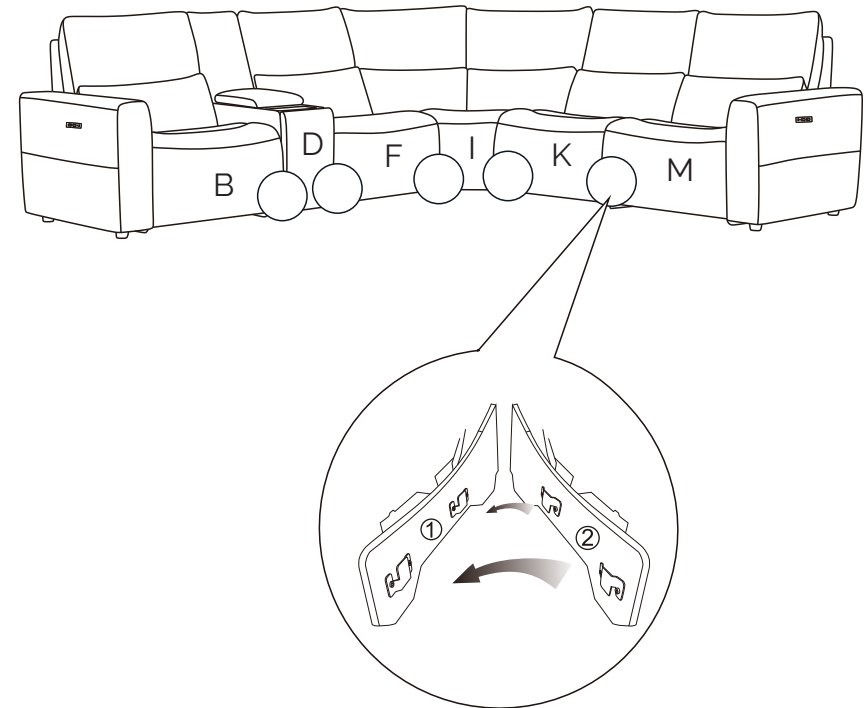

⚠ ADVERTENCIA – Para reducir el riesgo de lesiones:

- La parte delantera de la unidad debe elevarse para enganchar el soporte delantero. Pida ayuda si no puede levantar un mínimo de 57 libras (25.85 kg).
- Mantenga los pies alejados de la unidad al bajarla a su posición.

Paso de ensamblaje

9

Paso 9: Conecte los cables de alimentación del seccional

Conecte todos los cables de alimentación a lo largo del seccional.

⚠ Importante: No operar el aparato hasta que todos los respaldos de asiento estén instalados y todas las conexiones de cables estén bien aseguradas.

Vista lateral

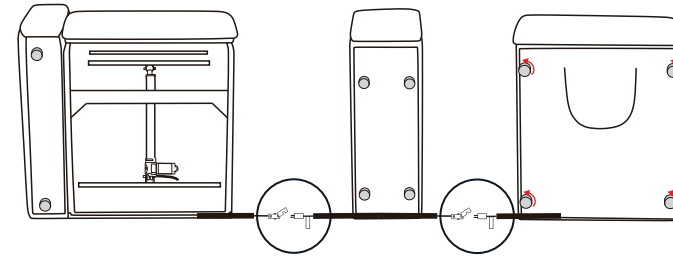
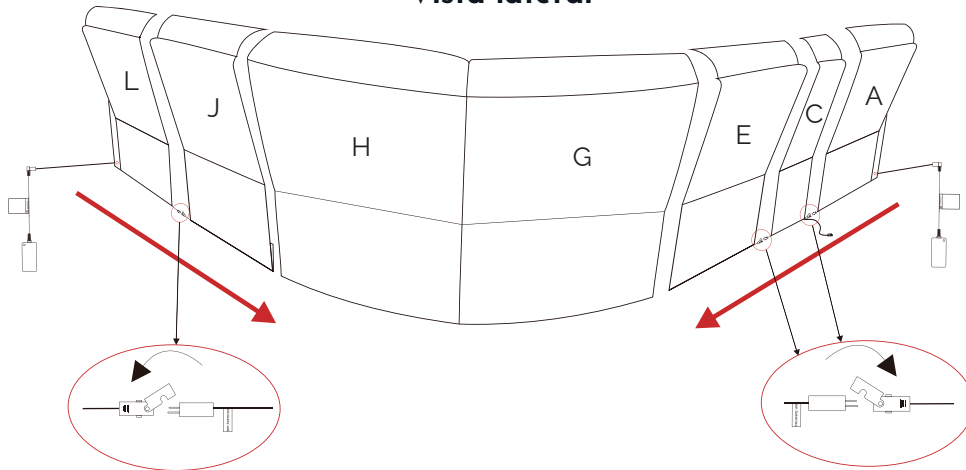

Vista inferior

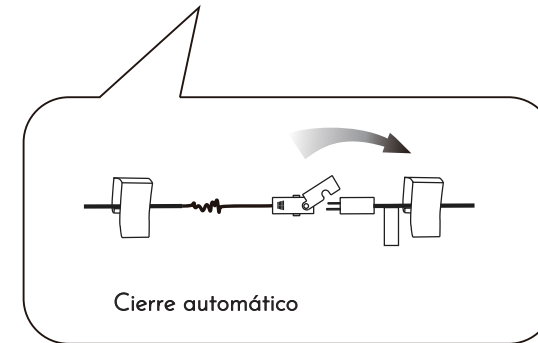

Cierre automático

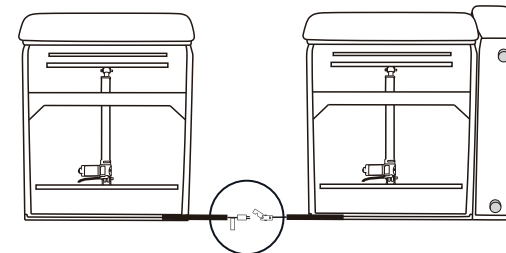

Vista inferior

Paso de ensamblaje

- 10** Paso 10: Conexión a la fuente de alimentación
Conecte el cable de alimentación a la parte posterior del seccional y enchúfelo a la toma de corriente.

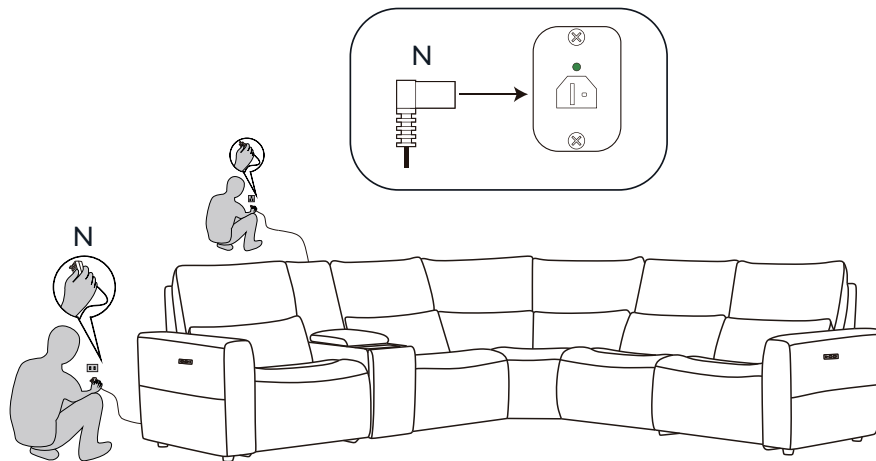

Instrucciones de funcionamiento

AVISO

- Después de 1 minuto de funcionamiento continuo, deje que el sistema descansa durante 9 minutos.

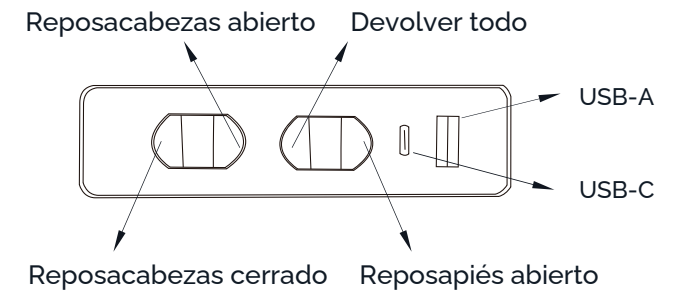
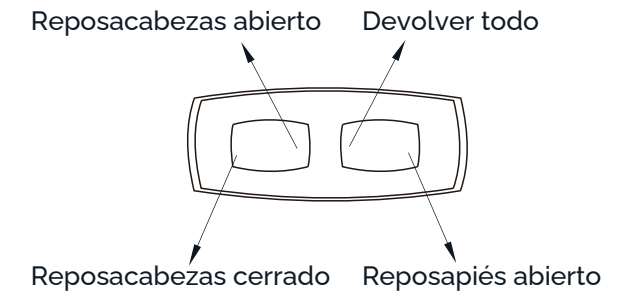
Instrucciones de uso del interruptor B&M.**K utiliza instrucciones de interruptor.**

Instrucciones de cuidado

- En caso de derrame o mancha, limpie inmediatamente con un paño limpio y seco. Retire con cuidado la mayor parte de la mancha y siga los pasos que se indican a continuación.
- La limpieza general puede realizarse con un paño húmedo, limpio y suave.
- Los derrames ordinarios o las acumulaciones de suciedad pueden eliminarse con un paño blanco ligeramente humedecido. Limpie suavemente, con movimientos circulares.
- No utilice disolventes ni productos de limpieza en seco. Limpie profesionalmente si es necesario.
- Evite la exposición directa a la luz solar.
- Utilice un accesorio para el tapizado para aspirar suavemente una vez al mes.
- Utilice solo limpiadores aprobados para cuero. No saturar con agua ni utilizar productos a base de alcohol.
- Los productos de limpieza y acondicionamiento de cuero específicos para muebles pueden prolongar la vida útil del acabado. Pruebe en una zona poco visible del cuero antes de aplicarlo extensamente. No trate el vinilo.

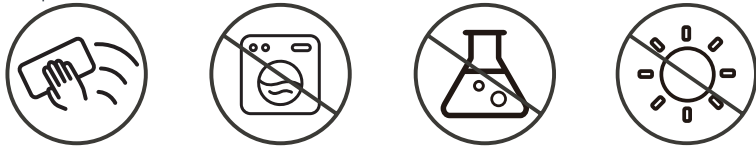

Garantía de los materiales

- 1 año de garantía para la tela contra roturas, descascarillados o desgarres.
- 1 año de garantía para la estructura interna y externa del armazón.
- 1 año de garantía para el material de acolchado.

Exención de responsabilidad

AUSTRALIA: Nuestros productos cuentan con garantías que no pueden excluirse en virtud de la Ley del Consumidor de Australia. Usted tiene derecho a una sustitución o reembolso por un fallo grave y a una indemnización por cualquier otra pérdida o daño razonablemente previsible.

También tiene derecho a que se reparen o sustituyan los productos si estos no son de una calidad aceptable y el fallo no constituye un fallo grave.

Distributed by:
Costco Wholesale Corporation
P.O. Box 34535
Seattle, WA 98124-1535
USA
1-800-774-2678
www.costco.com

Costco Wholesale Canada Ltd.*
415 W. Hunt Club Road
Ottawa, Ontario
K2E 1C5, Canada
1-800-463-3783
www.costco.ca
* faisant affaire au Québec sous
le nom les Entrepôts Costco

Importado por:
Importadora Primex S.A. de C.V.
Blvd. Magnocentro No.4
San Fernando La Herradura
Huixquilucan, Estado de México
C.P. 52765
RFC: IPR-930907-S70
(55)-5246-5500
www.costco.com.mx



FR

**Pensez à
donner ou recycler.**



Association

ou



Magasin

ou



Déchèterie

<https://quefairedemesdechets.fr>

Marcado FCC:

Este dispositivo cumple con el Apartado 15 de las normas de la FCC.

Su funcionamiento está sujeto a las dos condiciones siguientes:

- Este dispositivo no puede causar interferencias perjudiciales.
- Este dispositivo debe aceptar cualquier interferencia recibida, incluida la interferencia que pueda causar un funcionamiento no deseado.

Este equipo se ha probado y cumple con los límites para dispositivo digital Clase B, en conformidad con el Apartado 15 del Reglamento de la FCC. Estos límites están diseñados para proporcionar la protección adecuada contra interferencias dañinas en instalaciones residenciales. Este equipo genera, utiliza y puede irradiar energía de radiofrecuencia y, si no se instala y utiliza de acuerdo con las instrucciones, puede provocar interferencia perjudicial en radiocomunicaciones. Sin embargo, no se garantiza que no ocurra interferencia en una instalación en particular. Si este equipo llegara a ocasionar interferencia dañina a la recepción de radio o televisión, lo cual puede determinarse apagando y encendiendo el equipo, el usuario puede intentar corregir la interferencia adoptando una o más de las siguientes medidas:

- Reoriente o reubique la antena receptora.
- Aumente la separación entre el equipo y el receptor.
- Conecte el equipo a una toma de corriente de un circuito diferente al del receptor.
- Consulte al distribuidor o a un técnico de radio/televisión experimentado para obtener ayuda.

Instrucciones USB:

El cargador USB preinstalado situado en el reposabrazo derecho tiene un puerto de salida que puede cargar cómodamente sus dispositivos electrónicos digitales.

Instrucciones de funcionamiento:

Inserte el puerto del dispositivo electrónico digital en el cargador USB preinstalado situado en el reposabrazo derecho para comenzar a cargar.



PRECAUCIÓN

1. Por su seguridad, lea atentamente las instrucciones antes de iniciar la carga.
2. El funcionamiento está sujeto a las dos condiciones siguientes:
 - Es posible que este dispositivo de carga no cause interferencias.
 - Este dispositivo de carga debe aceptar cualquier interferencia, incluida la interferencia que pueda provocar un funcionamiento no deseado del dispositivo.