

Abbyson
TM, INC. TM

ASSEMBLY INSTRUCTIONS

Fabric Sectional with Storage Chaise

CONSIGNES D'ASSEMBLAGE

Sectionnel en tissu avec méridienne de rangement

INSTRUCCIONES DE ENSAMBLAJE

Modular de tejido con espacio de almacenamiento

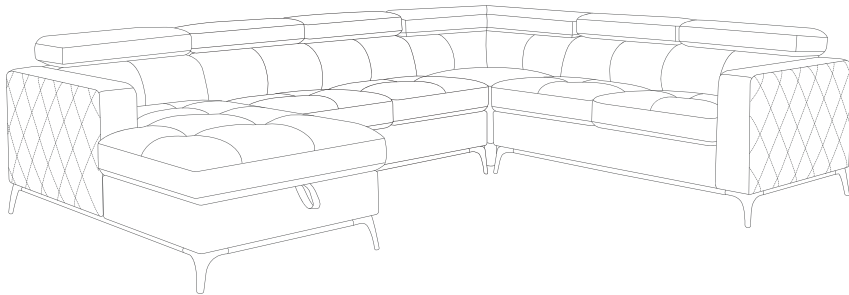

4 Cartons Required / 4 Cartons Requis / Se Requieren 4 Cajas

**OPEN WITH SAFETY KNIFE ONLY
OUVRIR UNIQUEMENT AVEC UN COUPEAU DE SÉCURITÉ
ABRIR SOLO CON CUCHILLO DE SEGURIDAD**



Abbyson

ASSEMBLY INSTRUCTIONS

Fabric Sectional with Storage Chaise

1/4 2/4 3/4 4/4

4 Cartons Required

IMPORTANT, RETAIN FOR FUTURE REFERENCE: READ CAREFULLY

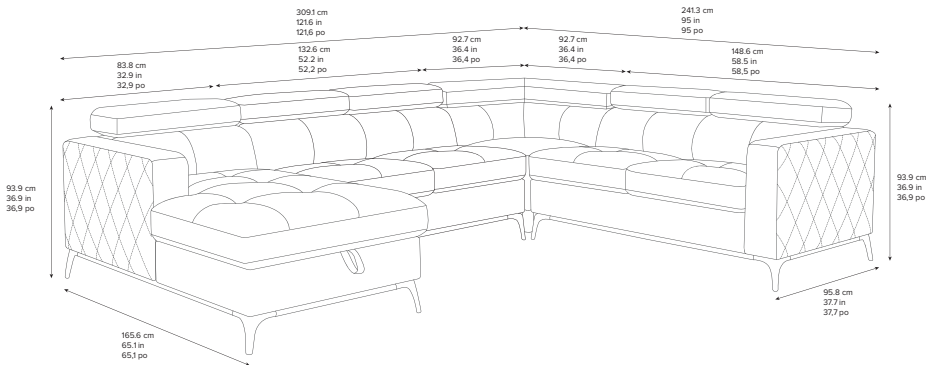

Thank you for your purchase.

Be sure to check all packing material carefully for small parts which may have come loose inside the carton during shipment. Identify and count all parts and compare with the parts and hardware lists.

IMPORTANT SAFETY INSTRUCTIONS:

- Read all instructions carefully before unpacking assembly parts.
- For your safety, assembly by two or more adults is recommended.
- Use only vendor supplied hardware to assemble. Using unauthorized hardware could jeopardize the structural integrity of the item.
- Keep instructions for future use.
- Intended for residential use only.
- Keep small parts and hardware out of the reach of children.





PRE-ASSEMBLY INSTRUCTIONS:

- Remove all parts and hardware from the box and place them on a carpeted or scratch-free work surface.
- To avoid accidentally discarding small parts or hardware, please do not dispose of any contents until assembly is complete.
- Prior to starting assembly, use the parts and hardware lists to identify and separate each of the pieces included.
- Do not over-tighten screws or bolts.

For assistance with assembly or customer service, please contact the Abbyson Customer Experience Team
Toll Free at **1-888-406-0838**

PARTS LIST

QTY

A	Left Arm Facing Chaise		1
B	Armless Loveseat		1
C	Corner Chair		1
D	Right Arm Facing Loveseat		1
E	Headrests		5
F	Front Legs		8
G	Back Legs (50*140MM)		8
H	Supporting Leg (50*130MM)		1
1	F Legs: Screws (M8*25MM)		8
2	G&H Legs: Screws (M5*25MM)		60
3	F Legs: M8 Washer		8
4	G&H Legs: M6 Washer		60
5	Allen Wrench: (M5*40*100)		1

Phillips screwdriver also needed for assembly (not included).

OPEN WITH
SAFETY
KNIFE ONLY



Step 1: Unpack the headrests, legs, screws, and Allen Key.

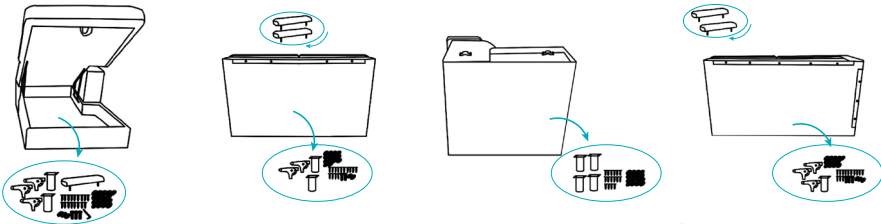

Step 2: Install legs by screwing the legs in the location detailed in the diagram below.

LEFT ARM FACING CHAISE

ARMLESS LOVESEAT

CORNER WEDGE CHAIR

RIGHT ARM FACING LOVESEAT

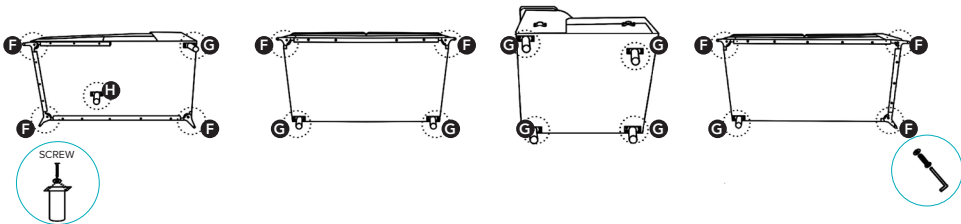

Step 3: Assemble the sectional by lining up the brackets; make sure the brackets are firmly inserted and secured.

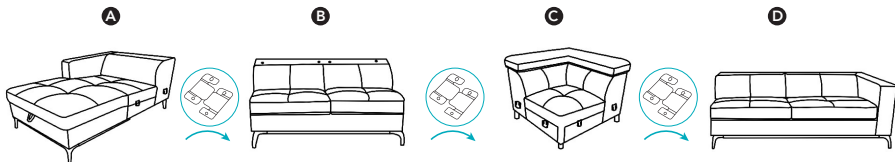

Step 4: Insert the headrests (E) prior to use. Line up the hinge arm on the headrest with the hinge base on the backrest and push down until pieces click into place. Please make sure the hinges are firmly inserted and secure.

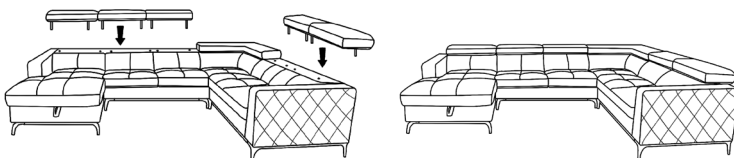

Abbyson

CONSIGNES D'ASSEMBLAGE

Sectionnel en tissu avec méridienne de rangement

1/4 2/4 3/4 4/4

4 Cartons Requis

IMPORTANT, À CONSERVER POUR DE FUTURS BESOINS DE RÉFÉRENCE : À LIRE SOIGNEUSEMENT

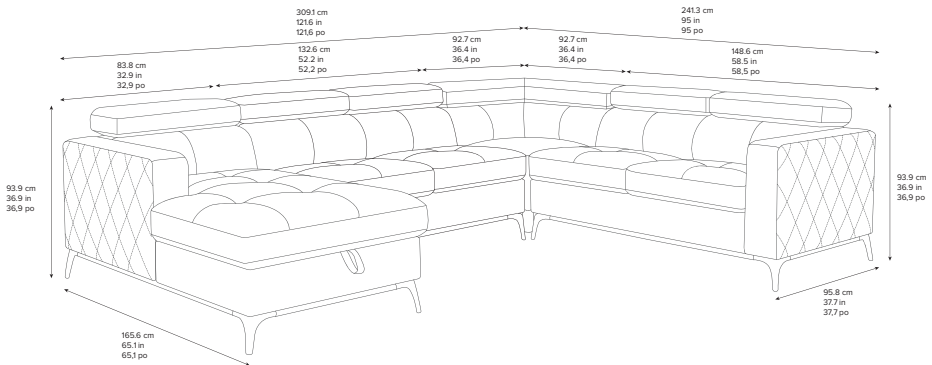

Nous vous remercions pour votre achat.

Vérifier soigneusement tout le matériel d'emballage à la recherche de petites pièces qui pourraient s'être détachées à l'intérieur du carton pendant le transport. Identifier et compter toutes les pièces et comparer avec les listes de pièces et de matériel.

CONSIGNES DE SÉCURITÉ IMPORTANTES

- Lire attentivement toutes les consignes avant de déballer les pièces d'assemblage.
- Pour votre sécurité, il est recommandé que l'assemblage soit effectué par deux adultes ou plus.
- Utiliser uniquement le matériel fourni par le vendeur pour l'assemblage. L'utilisation de matériel non autorisé pourrait compromettre l'intégrité structurelle de l'article.
- Conserver les consignes pour une utilisation ultérieure.
- Destiné à un usage résidentiel uniquement.
- Garder les petites pièces et la quincaillerie hors de la portée des enfants.

CONSIGNES DE PRÉ-INSTALLATION :













- Retirer toutes les pièces et le matériel de la boîte et les placer sur un tapis ou une surface de travail exempte de rayures.
- Pour éviter de jeter accidentellement de petites pièces ou de la quincaillerie, ne pas jeter le contenu avant la fin de l'assemblage.
- Avant de commencer l'assemblage, utiliser les listes de pièces et de matériel pour identifier et séparer chacune des pièces fournies.
- Ne pas trop serrer les vis ou les boulons.

Pour obtenir de l'aide concernant l'assemblage ou le service à la clientèle, contactez l'équipe responsable de l'expérience client d'Abbyson.

Sans frais au 1-888-406-0838

LISTE DES PIÈCES

QTÉ

- | | | | |
|----------|---|--|----|
| A | Face à la section, la chaise se trouve à gauche |  | 1 |
| B | Causeuse sans accoudoirs |  | 1 |
| C | Fauteuil d'angle |  | 1 |
| D | Face à la section, causeuse à droit |  | 1 |
| E | Appuis-tête |  | 5 |
| F | Pied avant |  | 8 |
| G | Pied arrière (50*140MM) |  | 8 |
| H | Support du pied (50*130MM) |  | 1 |
| 1 | F Pied: Des vis (M8*25MM) |  | 8 |
| 2 | G&H Pied: Des vis (M5*25MM) |  | 60 |
| 3 | F Pied: M8 Rondelles de blocage |  | 8 |
| 4 | G&H Pied: M6 Rondelles de blocage |  | 60 |
| 5 | Clé Allen (M5*40*100) |  | 1 |

Tournevis Phillips également nécessaire pour l'assemblage (non inclus).

OUVRIRE UNIQUEMENT
AVEC UN COUTEAU DE
SÉCURITÉ



Étape 1: Déballez appuis-tête, les pieds, et des vis et clé Allen

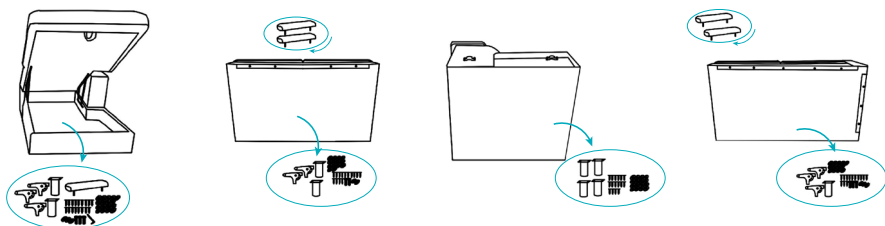

Étape 2: Installez les pieds en les vissant avec la clé Allen (1) à l'endroit indiqué sur le schéma ci-dessous.

FACE À LA SECTION,
CAUSEUSE À GAUCHE

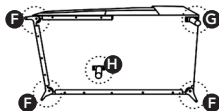

CANAPÉ DEUX PLACES
SANS ACCOUDOIRS

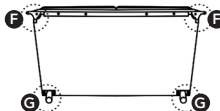

FAUTEUIL D'ANGLE

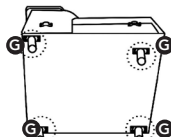

FACE À LA SECTION, LA
CHAISE SE TROUVE À DROITE

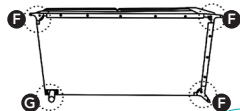

Des vis



Étape 3: Assemblez le meuble modulaire en alignant les ferrures ; assurez-vous que les ferrures sont bien insérées et bien fixées.

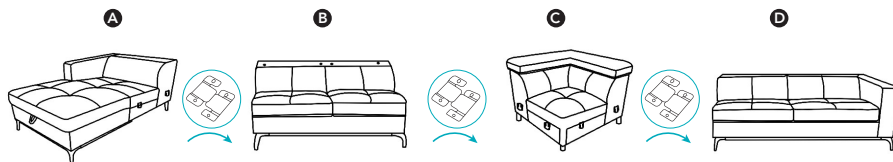

Étape 4: Insérez les appuis-tête (C) avant l'utilisation. Alignez le bras articulé de l'appui-tête avec la base articulée du dossier et poussez vers le bas jusqu'à ce que les pièces s'enclenchent. Assurez-vous que les ferrures sont bien insérées et bien fixées.

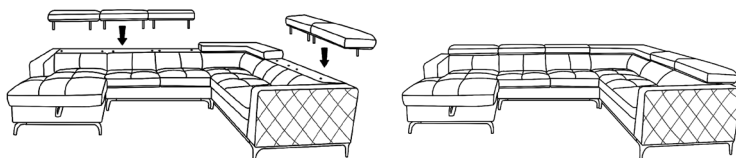

Abbyson

INSTRUCCIONES DE ENSAMBLAJE

Modular de tejido con espacio de almacenamiento

1/4 2/4 3/4 4/4

Se Requieren 4 Cajas

IMPORTANTE: CONSERVE PARA FUTURA REFERENCIA. LEA CUIDADOSAMENTE

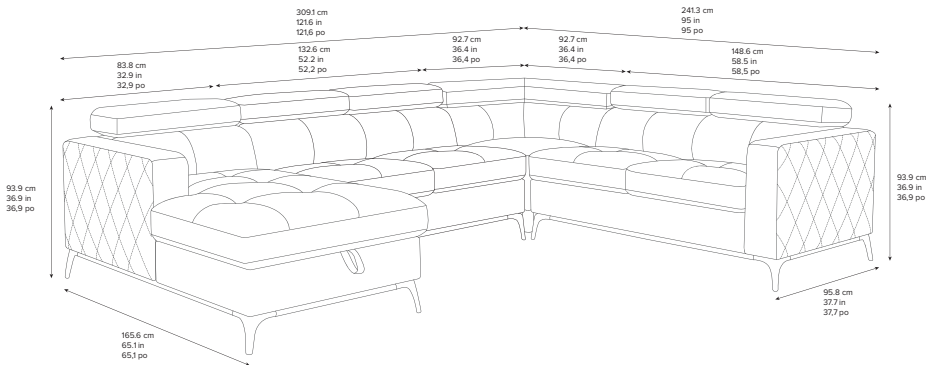

Gracias por su compra.

Asegúrese de revisar cuidadosamente todo el material de embalaje para detectar cualquier pieza pequeña que pudiera haberse quedado suelta dentro de la caja durante el envío. Identifique y cuente todas las piezas y compárelas con las listas de piezas y herramientas.

INSTRUCCIONES IMPORTANTES DE SEGURIDAD:

- Lea todas las instrucciones cuidadosamente antes de desempaquetar las piezas de montaje.
- Para su seguridad, le recomendamos ensamblar el producto entre dos o más adultos.
- Utilice únicamente las herramientas suministradas por el proveedor para realizar el ensamblaje. El uso de herramientas no autorizadas podría poner en peligro la integridad estructural del artículo.
- Conserve las instrucciones para su uso futuro.
- Destinado para uso residencial solamente.
- Mantenga las piezas pequeñas y la tornillería fuera del alcance de los niños.

INSTRUCCIONES DE PREENSAMBLAJE:

- Retire todas las piezas y accesorios de la caja y colóquelos en una superficie de trabajo alfombrada o que no se raye.
- Para evitar la pérdida accidental de las piezas pequeñas, no deseche el empaque de cartón ni el contenido hasta que concluya el ensamblaje.
- Antes comenzar con el ensamblaje, utilice la lista de las piezas y herramientas para identificar y separar cada una de las mismas.
- No apriete demasiado los tornillos o pernos.

Para asistencia con el ensamblaje o servicio al cliente, por favor contacte al Equipo de Servicio al Cliente de Abbyson. **Llame sin costo al 1-888-406-0838.**

Teléfono no válido en México

LISTA DE PIEZAS

CANT.

- | | | | |
|----------|--|--|----|
| A | Frente a la sección, la silla está a la izquierdo |  | 1 |
| B | Sofá de dos plazas sin apoyabrazos |  | 1 |
| C | Sillón esquinero |  | 1 |
| D | Frente a la sección, sofá de dos plazas a la derecho |  | 1 |
| E | Reposacabezas |  | 5 |
| F | Pata delantera |  | 8 |
| G | Pata trasera (50*140MM) |  | 8 |
| H | Pata de soporte (50*130MM) |  | 1 |
| 1 | F Pata : Tornillo (M8*25MM) |  | 8 |
| 2 | G&H Pata : Tornillo (M5*25MM) |  | 60 |
| 3 | F Pata : M8 Arandelas |  | 8 |
| 4 | G&H Pata : M6 Arandelas |  | 60 |
| 5 | Llave Allen (M5*40*100) |  | 1 |

También se necesita un destornillador Phillips para el ensamblaje (no incluido).

ABRIR SOLO CON
CUCHILLO DE
SEGURIDAD



Paso 1: Desembale Reposacabezas, las patas, tornillo y llave Allen

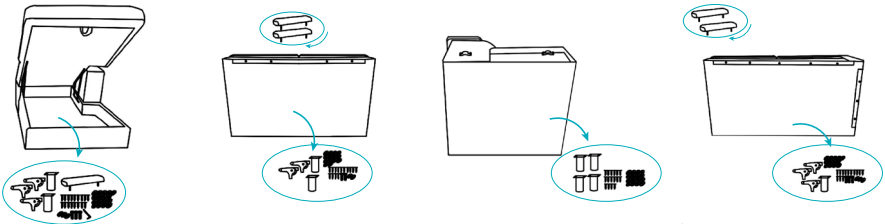

Paso 2: Instale las patas atornillándolas en el lugar que se detalla en el siguiente diagrama.

FRENTE A LA SECCIÓN,
LOVESEAT A LA IZQUIERDA

SOFÁ DE DOS PLAZAS SIN
APOYABRAZOS

SILLÓN ESQUINERO

FRENTE A LA SECCIÓN,
LA SILLA ESTÁ A LA DERECHA

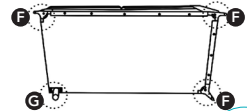
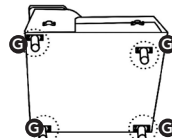
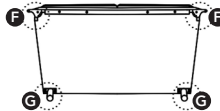
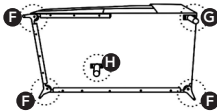

Paso 3: Ensamble el sofá seccional alineando los soportes; asegúrese de que los soportes estén firmemente insertados y asegurados.

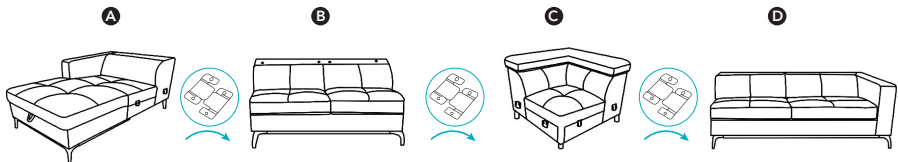

Paso 4: Inserte los reposacabezas (E antes de utilizarlos). Alinee el brazo de bisagra con la base de la bisagra del respaldo y presione hacia abajo hasta escuchar que las piezas se acoplen. Por favor, asegúrese de que las bisagras estén firmemente insertadas y aseguradas.

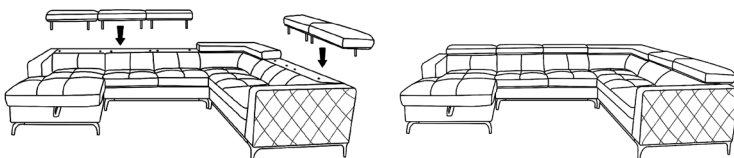



Contact Abbyson's Customer Experience Team at Toll Free 1-888-406-0838 (US & Canada Calls Only).
Available Monday through Friday, 9am - 5pm PST

Communiquer avec le service à la clientèle d'Abbyson's au 1 888 406-0838 (sans frais).
Ouvert du lundi au vendredi, de, 9 h à 17 h (heure du Pacifique)

Comuníquese con de Abbyson's el Equipo de Asistencia para la Experiencia del Cliente
llamando a la línea gratuita 1-888-406-0838. Teléfono no válido en México.
Disponible de lunes a viernes de, 9 a.m. a 5 p.m, hora del Pacífico

Distributed by:
Costco Wholesale Corporation
P.O. Box 34535
Seattle, WA 98124-1535
USA
1-800-774-2678
www.costco.com

Costco Wholesale Canada Ltd.*
415 W. Hunt Club Road
Ottawa, Ontario
K2E 1C5, Canada
1-800-463-3783
www.costco.ca
* faisant affaire au Québec sous
le nom les Entrepôts Costco

Importado por:
Importadora Primex S.A. de C.V.
Blvd. Magnocentro No. 4
San Fernando La Herradura
Huixquilucan, Estado de México
C.P. 52765
RFC: IPR-930907-S70
(55)-5246-5500
www.costco.com.mx

Costco Wholesale Australia Pty Ltd
17-21 Parramatta Road
Lidcombe NSW 2141
Australia
www.costco.com.au

Costco Wholesale Spain S.L.U.
Polígono Empresarial Los Gavilanes
C/ Agustín de Betancourt, 17
28906 Getafe (Madrid) España
NIF: B86509460
900 111 155
www.costco.es

Costco Wholesale Iceland ehf.
Kauptún 3-7, 210 Gardabaer
Iceland
www.costco.is

Costco France
1 avenue de Bréhat
91140 Villebon-sur-Yvette
France
01 80 45 01 10
www.costco.fr

Costco Wholesale Japan Ltd.
2 Kakuchi, 2 Gaiku
Readjustment Area, Kaneda-Nishi
361 Urakura, Kisarazu shi
Chiba, 292-0007 Japan
0570-200-800
www.costco.co.jp

Costco Wholesale Korea, Ltd.
40, Iljik-ro
Gwangmyeong-si
Gyeonggi-do, 14347, Korea
1899-9900
www.costco.co.kr

Costco Wholesale New Zealand Limited
2 Gunton Drive
Westgate
Auckland 0814
New Zealand
www.costco.co.nz

Costco (China) Investment Co., Ltd.
Room 1003, Block 2, 2388 Xiupu Road,
Pudong New Area, Shanghai
China 201315
+86-21-6257-7065

Costco Wholesale Sweden AB
Box 614
114 11 Stockholm
Sweden
www.costco.se

MADE IN CHINA

FABRIQUÉ EN CHINE

HECHO EN CHINA