

# BARTESIAN

Premium Cocktails on Demand  
Des cocktails de qualité supérieure sur demande



READ BEFORE USE  
LIRE AVANT UTILISATION

Visit [www.bartesian.com](http://www.bartesian.com) for the Use and Care, Questions and Answers.

Visitez [www.bartesian.com](http://www.bartesian.com) pour utilisation et entretien, questions et réponses.

Questions - Please call our friendly associates at 1.833.501.6889 (U.S. and Canada)

Questions - s'il vous plaît appelez nos amis amis à 1.833.501.6889 (États-Unis et Canada)

## USE & CARE GUIDE

GUIDE D'UTILISATION ET D'ENTRETIEN

English .....	2
Français.....	15

# IMPORTANT SAFEGUARDS

When using electrical appliances, basic safety precautions should always be followed to reduce the risk of fire, electric shock, and/or injury to persons, including the following:

1. Read all instructions.
2. This appliance must be properly installed and located in accordance with these instructions prior to use.
3. This appliance is intended for adults of legal drinking age. This appliance is not intended for use by children or by persons with reduced physical, sensory, or mental capabilities, or lack of experience and knowledge.
4. Close supervision is necessary when any appliance is used near children. Children should be supervised to ensure that they do not play with the appliance.
5. To protect against a risk of electrical shock, do not immerse cord, plug, or base in water or other liquid.
6. Unplug from outlet when not in use and before cleaning or maintenance. To unplug, grasp the plug and pull from the outlet. Never pull from the power cord.
7. Do not operate any appliance with a damaged cord or plug, or after the appliance malfunctions or has been dropped or damaged in any manner. Supply cord replacement and repairs must be conducted by the manufacturer, its service agent, or similarly qualified persons in order to avoid a hazard. Contact Bartesian Customer Service to report any malfunction of or damage to the cocktail machine.
8. Do not use outdoors.
9. Do not let cord hang over edge of table or counter.
10. Only use the bottles provided with your cocktail machine. The use of accessory attachments not recommended or sold by the appliance manufacturer may cause injuries.
11. Do not use a broken, chipped, or cracked spirit bottle.
12. Do not place on or near a hot gas or electric burner, or in a heated oven.
13. Always attach plug to appliance first, then plug cord into the wall outlet. To disconnect, put appliance to "Sleep", then remove plug from wall outlet.
14. Water reservoir is for water only. Do not fill with any other liquid. Do not overfill the water reservoir with water.
15. Use lid handle to open the lid. Do not lift the lid handle when a drink is being prepared.
16. Do not use appliance for other than intended use.
17. **CAUTION:** The machine has two sharp needles that puncture the cocktail capsule. One above the cup holder and the other in the bottom of the cup holder. To avoid risk of injury, do not put your fingers in the removable capsule holder or under lid removable housing.
18. Use only with the power supply cord provided with the appliance. Do not attempt to use the power supply with any other products. Replacement and repairs must be conducted by the manufacturer, its service agent, or similarly qualified persons in order to avoid a hazard.
19. Only use cocktail capsules sold or recommended by the appliance manufacturer.

# SAVE THESE INSTRUCTIONS

## Other Consumer Safety Information

### **This appliance is intended for household use only.**

The length of the cord used on this appliance was selected to reduce the hazards of becoming tangled in or tripping over a longer cord. If a longer cord is necessary, an approved extension cord may be used. The electrical rating of the extension cord must be equal to or greater than the rating of the appliance. If the appliance is of the grounding type, the extension cord should be a grounding-type, 3-wire cord. Care must be taken to arrange the extension cord so that it will not drape over the countertop or tabletop where it can be pulled on by children or accidentally tripped over.

If using an extension cord, it should be connected to the unit's power cord before it is plugged into the outlet. In the case of a power failure, the same procedure should be followed.

**The Bartesian machine is intended for use solely by responsible adults of legal drinking age in their respective country and/or state and/or province. Please use the Bartesian machine wisely and responsibly.**

## PARTS AND FEATURES

To order parts and cocktail capsules:  
[www.bartesian.com](http://www.bartesian.com)



Bartesian Cocktail Machine

### PARTS AND FEATURES

- 1 Lid
- 2 Removable Water Reservoir with Lid
- 3 Lid Handle
- 4 Dispenser
- 5 Gin/Rum Spirit Bottle Holder
- 6 Vodka Spirit Bottle Holder
- 7 Base
- 8 Touchscreen Control Panel
- 9 Power Cord Port (on back)
- 10 Tequila Spirit Bottle Holder
- 11 Whiskey Spirit Bottle Holder
- 12 Bar Mat

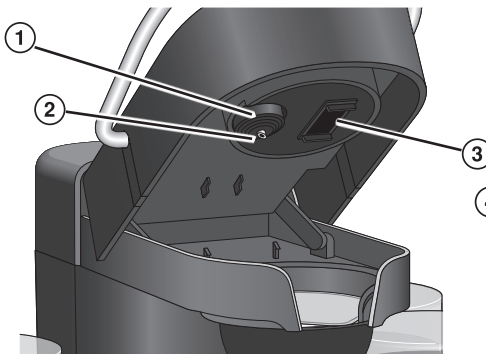

Underside of Lid

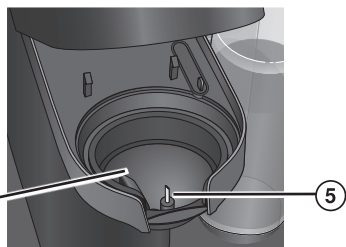

Capsule holder with Bottom Puncturing Needle

### UNDER THE LID

- 1 Removable Capsule Seal
- 2 Top Puncturing Needle
- 3 Barcode Reader
- 4 Capsule Holder
- 5 Bottom Puncturing Needle
- 6 Duck-Bill Valve
- 7 Spirit Lid Center
- 8 Spirit Lid Collar

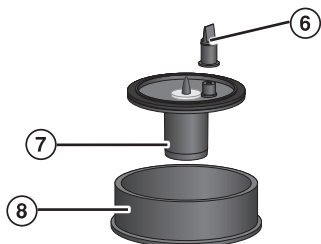

Exploded View of Dispenser Lid Assembly



**Glass Spirit Bottles**



**Removable Power Cord**

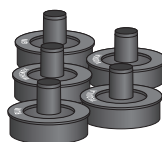

**Dispenser Lids**



**Cocktail Capsules**  
For purchase separately, visit [www.bartesian.com](http://www.bartesian.com).



**Shaker** (optional part for purchase)

## Control Panel and Icons

### Main Menu

Plug into outlet. Touch Control Panel. Screen will display Main Menu Screen.

**Sleep** – After using machine, you can select "Sleep" to put machine into standby mode. The Cocktail Machine will automatically go into sleep mode after 30 minutes if Control Panel is not touched. To wake up Cocktail Machine, touch Control Panel.

### Settings Menu (⚙️)

For first use, changing spirit bottles, cleaning, and Transport functions, select Settings menu.

**First Use** – The First Use function primes Cocktail Machine with water to ensure machine will pump spirits and water. Follow "Important Instructions for First Use" on page 7.

**Switch** – When changing a Spirit Bottle over to a different spirit, Switch function will purge chosen spirit to eliminate cross-contamination. Follow instructions for "How to Switch Spirits" on page 9.

**Rinse/Clean** – It is recommended to use the Rinse/Clean function if Cocktail Machine will not be used for extended periods of time. Follow instructions for "How to Rinse/Clean" on page 10.

**Transport** – The Cocktail Machine should be emptied when it is transported. This function will purge all spirits and water from system. Follow instructions for "How to Transport" on page 10.



## Important Instructions for First Use

Remove Cocktail Machine and components from box and place on a flat, sturdy surface. Wash all removable parts following “Care and Cleaning” instructions.

The Bartesian Cocktail Machine features a Removable Water Reservoir with Lid. Since the mixers in the Cocktail Capsules are concentrated, all drinks are mixed with water to deliver the optimal flavor. Before using the Cocktail Machine, the water line needs to be primed. Follow these instructions in order to prime the system for first use.

1. Fill Water Reservoir with water only. Do not fill with mixes, juices, club soda or other liquid. Cocktail Machine will stop working and void warranty if other liquids are used.

**NOTE:** Because water quality varies, use bottled or filtered water for the best-tasting premium cocktails.

2. Place Water Reservoir in Base.

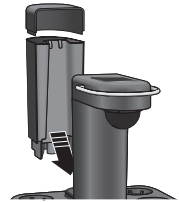

3. Fill each Spirit Bottle with spirits as indicated on Dispenser Lids. Screw Lids securely in place.

4. Tip Spirit Bottles upside down and insert into Spirit Bottle Holders on Base. Spirit Bottles will snap into place. To remove, slightly tip Spirit Bottle and slowly pull up.

**NOTE:** Gin and rum share the same Holder. The Cocktail Machine will prompt you to switch bottles if necessary for your cocktail. It is very important to put the Spirit Bottles in the correct Spirit Bottle Holder. If in the wrong position, the finished cocktail will be incorrectly mixed.

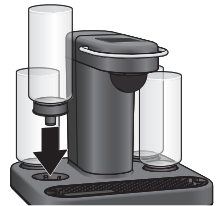

5. Insert Removable Power Cord end into Power Cord Port in back of Base.
6. Plug into outlet. Touch the Control Panel to wake up the Cocktail Machine.
7. Touch Settings Menu (⚙️) on Control Panel.

8. Place an 8-ounce (237 ml) container under Dispenser.

9. Select "First Use" and follow prompts to prime water line.

**NOTE:** All four Spirit Bottles do not need to be filled and installed for Cocktail Machine to operate, only Spirit Bottle(s) listed on label of Cocktail Capsule in use.

## How to Make Cocktails

1. Place a cocktail glass on Bar Mat. Lift Lid Handle and insert a Cocktail Capsule in Capsule Holder with tab facing front center position.

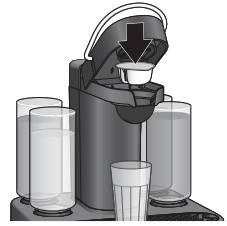

2. Lower Handle and press firmly until latch clicks into place.

**NOTE:** Once Capsule is punctured, the drink must be made. The contents of the Capsule will drain if removed from Holder before finishing drink.



3. Barcode Reader will recognize cocktail. Display will indicate what type of glass to place under Dispenser, and if ice is recommended. Drinks may also be dispensed into a Shaker. After placing the appropriate glass, touch "Next" on Control Panel.

**IMPORTANT:** If Main Menu is displayed after puncturing capsule, open Lid and wipe top of Capsule and Barcode Reader with a soft, damp cloth and close Lid.

**NOTE:** If rum or gin are needed for the cocktail, machine will ask to confirm correct spirit is in Spirit Bottle Holder.

4. Control Panel will show choices of strength: Mocktail, Light, Regular, or Strong. Refer to Cocktail Capsule Packaging to understand strength for each cocktail. Press desired strength and then press "Mix" on Control Panel.

5. Cocktail Machine will dispense appropriate spirit, contents of Capsule, and water. Control Panel will show a bar that tracks progress. Bubbles will appear in Spirit Bottle as spirit is being dispensed.

6. Once drink is complete, lift Lid Handle to remove Cocktail Capsule and dispose of recyclable container. Cocktail Machine is ready for next drink.

**NOTE:** When finished making cocktails, remove Water Reservoir and discard water. Replace Reservoir on Base and add water before next use.

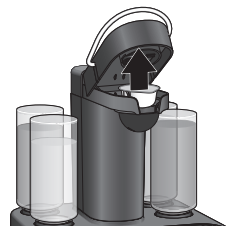

## How to Switch Spirits

Gin and rum share a Bottle Holder. The following instructions are recommended to purge system when switching from one spirit to the other.

1. To change a spirit, place glass under Dispenser and remove Spirit Bottle that is being replaced. On Control Panel, touch Settings Menu (⚙️).



2. Select "Switch" function from Settings Menu and follow instructions on Control Panel. Touch which spirit you are replacing and machine will purge remaining spirit from Bottle Holder. After purging is complete, Control Panel will go back to Main Menu.



3. After spirits are purged from Cocktail Machine, insert a new Spirit Bottle into Bottle Holder and follow "How to Make Cocktails."

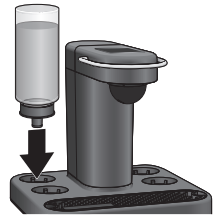

**NOTE:** This reminder screen will always shows up when capsule is inserted for a gin or rum cocktail. If Spirit Bottle has not been switched, you can change bottles now, however, you will have a small amount of previous spirit in your cocktail.



## How to Rinse/Clean

If Cocktail Machine will not be used for an extended period of time, it is recommended to use Rinse/Clean function.

1. Remove Spirit Bottles and return spirits back to original bottle or a suitable container.
2. Wash and rinse Spirit Bottles, then fill with water.
3. Place Spirit Bottle Dispenser Lid on Bottle and screw Lids securely in place.
4. Insert Spirit Bottles with water in all four Bottle Holders.
5. Place a 10-ounce (296 ml) or larger container under Dispenser on Bar Mat.
6. On Control Panel, touch Settings icon (⚙️).
7. From Settings Menu, touch "Rinse/Clean."



8. Select "ALL" and cleaning will start. Cocktail Machine will automatically rinse water and spirit lines.



9. When rinsing is complete, Main Menu will appear.

## How to Transport

It is recommended to go through both Rinse/Clean and Transport functions to drain lines and drain water in Cocktail Machine if transporting the Cocktail Machine or not planning to use it for an extended period of time.

1. Follow the instructions in "How to Rinse/Clean."
2. Remove Water Reservoir and all Spirit Bottles. Place container under Dispenser.
3. On Control Panel, touch Settings icon (⚙️).
4. On Settings Menu, touch "Transport."



5. Select "ALL" and cleaning of spirit lines will start. Cocktail Machine will automatically remove remaining water and spirit from lines.
6. When function is complete, Main Menu will appear.



## Cleaning Cocktail Machine

**⚠ WARNING Electrical Shock Hazard.** Disconnect power before cleaning. Do not immerse cord, plug, or base in any liquid.

1. Unplug Cocktail Machine.
2. Remove Bar Mat and Removable Water Reservoir.
3. Wipe outside surface of machine with a soft, damp cloth or sponge. Dry surface with a clean cloth.
4. Wash Bar Mat and Water Reservoir in hot, soapy water. Rinse and air-dry.
5. Lift Lid Handle. Wipe Barcode Reader with a damp cloth.

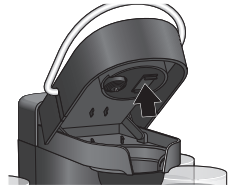

## Cleaning Removable Parts

1. To remove Capsule Holder, lift Lid Handle. Push Capsule Holder up with both hands to remove.  
**CAUTION:** The Capsule Holder contains a sharp needle that punctures the Cocktail Capsule. To avoid risk of injury, do not put your fingers in the Capsule Holder.
2. Carefully, pull down on Removable Capsule Seal to clean. Wash in hot, soapy water and rinse. This part must be reinstalled before making cocktails.  
**CAUTION:** The Capsule Seal surrounds a sharp needle that punctures the Cocktail Capsule. To avoid risk of injury, do not put your fingers on the needle.
3. Capsule Holder and Spirit Bottles with Dispenser Lids are dishwasher-safe.
4. Remove Duck-Bill Valve from Spirit Lid Center.

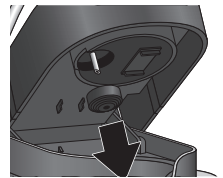
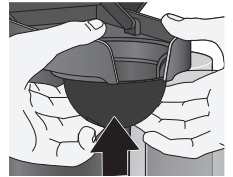

5. Squeeze Duck-Bill Valve to open mouth and free any build-up. Rinse and dry. Ensure part is properly inserted onto Spirit Lid Center before use. Not having Duck-Bill Valve in place will cause Spirits to leak.

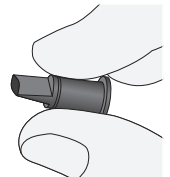
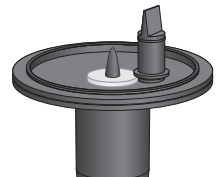

## Descaling Instructions

If you live in an area with hard water, descale Cocktail Machine every 1 to 2 months, depending on frequency of use.

1. In a large bowl, stir together 1/2 cup (120 ml) white vinegar and 4 cups (946 ml) water.
2. Divide vinegar mixture between four Spirit Bottles and Removable Water Reservoir.
3. Place a 10-ounce (296 ml) or larger container under Dispenser on Bar Mat.



4. Make sure Capsule Holder is in place. From Settings Menu, touch "Rinse/Clean."



5. Select "ALL" and cleaning will start. Cocktail Machine will automatically rinse water and spirit lines.
6. Let vinegar mixture in water and spirit lines stand for 30 minutes.
7. Remove Spirit Bottles and Water Reservoir and clean in hot, soapy water. Rinse and dry.
8. Fill Spirit Bottles and Water Reservoir with water.
9. Place Spirit Bottles and Water Reservoir onto Base.
10. Repeat Steps 3 through 5 at least twice to flush vinegar mixture from Cocktail Machine.
11. Empty water from Spirit Bottles. Follow "Important Instructions before First Use." Cocktail Machine is now ready to use.

## Troubleshooting

Cocktail Machine does not have power.

- Ensure unit is plugged into a working outlet.
- Ensure Removable Power Cord is plugged into Power Cord Port on back of unit.

Cocktail Machine will not make drinks.

- Check to see if "ADD WATER" is displayed on Control Panel. If so, add water to Water Reservoir.
- Check that Cocktail Capsule is properly placed in Capsule Holder.
- Open Lid. Using a soft, dry cloth wipe off top of Cocktail Capsule and Barcode Reader under Lid. Close and latch Lid. Check Display on Control Panel.

Spirit/water flows over the capsule.

- Ensure Removable Capsule Seal is in place on upper needle.

Cocktail Machine will not pump alcohol.

- Check if Spirit Bottle is placed in correct Spirit Bottle Holder.
- Clean Dispenser Lids.
- Follow "Important Instructions Before First Use."
- Clean Duck-Bill Valve. Follow Steps 4 and 5 of "Cleaning Removable Parts."

The Cocktail Machine does not respond or recognize when a Cocktail Capsule has been inserted.

- Open Lid. Using a soft, dry cloth wipe off the top of Cocktail Capsule and Barcode Reader under Lid. Close and latch Lid. Check Display on Control Panel.
- Ensure that Lid is properly latched.

Lid will not close with Cocktail Capsule installed.

- Make sure you are pushing down on Handle when closing Lid.
- Open Lid, reposition Cocktail Capsule, and try again. Ensure that Cocktail Capsule is installed correctly. See "How to Make Cocktails".

Cocktail tastes different.

- Ensure that labeled Dispenser Lid matches spirit in bottle.
- Ensure that correct Spirit Bottle is in correct Spirit Bottle Holder.
- Use filtered or bottled water in Water Reservoir.

## Bartesian Limited Warranty

This warranty applies to products purchased and used in the U.S. and Canada. This is the only express warranty for this product and is in lieu of any other warranty or condition.

This product is warranted to be free from defects in material and workmanship for a period of one (1) year from the date of original purchase. During this period, your exclusive remedy is repair or replacement of this product or any component found to be defective, at our option; however, you are responsible for all costs associated with returning the product to us and our returning a product or component under this warranty to you. If the product or component is no longer available, we will replace with a similar one of equal or greater value.

This warranty does not cover glass, filters, wear from normal use, use not in conformity with the printed directions, or damage to the product resulting from accident, alteration, abuse, or misuse. This warranty extends only to the original consumer purchaser or gift recipient. Keep the original sales receipt, as proof of purchase is required to make a warranty claim. This warranty is void if the product is used for other than single-family household use or subjected to any voltage and waveform other than as specified on the rating label (e.g., 120 V ~ 60 Hz).

We exclude all claims for special, incidental, and consequential damages caused by breach of express or implied warranty. All liability is limited to the amount of the purchase price. **Every implied warranty, including any statutory warranty or condition of merchantability or fitness for a particular purpose, is disclaimed except to the extent prohibited by law, in which case such warranty or condition is limited to the duration of this written warranty.** This warranty gives you specific legal rights. You may have other legal rights that vary depending on where you live. Some states or provinces do not allow limitations on implied warranties or special, incidental, or consequential damages, so the foregoing limitations may not apply to you.

To make a warranty claim, do not return this appliance to the store. Please visit [bartesian.com](http://bartesian.com). For faster service, locate the model, type, and series numbers on your appliance.

# PRÉCAUTIONS IMPORTANTES

Pour utiliser un appareil électroménager, vous devez toujours prendre des mesures élémentaires de sécurité pour réduire le risque d'incendie, d'électrocution et/ou de blessure corporelle, en particulier les mesures suivantes:

1. Lire toutes les instructions.
2. Cet appareil doit être installé correctement et placé au bon endroit conformément à ces instructions avant d'être utilisé.
3. Cet appareil est destiné à être utilisé par des adultes d'âge légal pour la consommation d'alcool. Cet appareil n'est pas conçu pour être utilisé par des enfants ou des personnes dont les capacités physiques, sensorielles ou mentales sont réduites ou dont l'expérience et les connaissances sont limitées.
4. Une surveillance étroite est requise pour tout appareil utilisé près des enfants. Surveiller que les enfants ne jouent pas avec l'appareil.
5. Pour protéger contre les risques de choc électrique, ne pas immerger le cordon d'alimentation, la fiche ou la base dans l'eau ou tout autre liquide.
6. Débrancher de la prise lorsqu'il n'est pas utilisé ou avant le nettoyage ou l'entretien. Pour débrancher, saisir la fiche et la retirer de la prise. Ne pas tirer sur le cordon d'alimentation.
7. Ne pas faire fonctionner l'appareil dont le cordon d'alimentation ou la fiche sont endommagés, si l'appareil ne fonctionne pas correctement, ou s'il a été échappé ou endommagé de quelque manière que ce soit. Le remplacement et les réparations du cordon d'alimentation doivent être effectués par le fabricant, un réparateur agréé, ou toute autre personne possédant les mêmes qualifications afin d'éviter tout risque. Veuillez communiquer avec le service à la clientèle de Bartesian pour signaler tout dysfonctionnement de la machine à cocktail ou tout dommage encouru par celle-ci.
8. Ne pas utiliser à l'extérieur.
9. Ne pas laisser pendre le cordon de la table ou du comptoir.
10. N'utiliser que les bouteilles fournies avec votre machine à cocktail. L'utilisation d'accessoires non recommandés ou vendus par le fabricant de l'appareil peut entraîner un risque de blessures corporelles.
11. Ne pas utiliser la bouteille pour spiritueux si elle est brisée, ébréchée ou fissurée.
12. Ne pas placer l'appareil sur ou près d'une cuisinière électrique ou à gaz ou dans un four chaud.
13. Veuillez toujours brancher la fiche dans l'appareil en premier et brancher ensuite le cordon d'alimentation dans la prise murale. Pour débrancher, appuyer sur le bouton « Sleep » (veille) et retirer ensuite la fiche de la prise murale.
14. Le réservoir d'eau ne doit contenir que de l'eau. Ne pas le remplir avec tout autre liquide. Ne pas trop remplir le réservoir d'eau avec de l'eau.
15. Utiliser la poignée du couvercle pour ouvrir le couvercle. Ne pas soulever la poignée du couvercle lors de la préparation d'une boisson.
16. N'utiliser cet appareil que pour les fonctions auxquelles il est destiné.
17. **ATTENTION** : La machine est équipée de deux aiguilles très pointues pour percer les capsules de cocktail. Une au-dessus du support à capsule et une autre en dessous du support à capsule. Afin d'éviter le risque de blessure, ne pas mettre vos doigts à l'intérieur du support à capsule ou en dessous du boîtier du couvercle amovible.
18. Utiliser seulement avec le cordon d'alimentation fourni avec l'appareil. Ne pas tenter d'utiliser le cordon d'alimentation avec tout autre produit. Le remplacement et les réparations doivent être effectués par le fabricant, un réparateur agréé, ou toute autre personne possédant les mêmes qualifications afin d'éviter tout risque.
19. Utilisez uniquement les capsules de cocktail vendues ou recommandées par le fabricant de l'appareil.

## CONSERVER CES INSTRUCTIONS

## Autres consignes de sécurité pour le consommateur

### **Cet appareil est destiné à un usage domestique seulement.**

La longueur du cordon d'alimentation de cet appareil a été déterminée dans le but de réduire le risque de s'emmêler ou de trébucher sur un long cordon. Si un cordon plus long est nécessaire, utiliser seulement une rallonge électrique approuvée. Les caractéristiques électriques de la rallonge électrique doivent être équivalentes ou supérieures aux caractéristiques électriques de l'appareil. Si l'appareil nécessite une mise à la terre, le cordon d'alimentation doit être de type de mise à la terre à trois fiches. Veiller à placer la rallonge électrique avec soin de sorte qu'elle ne repose pas sur le dessus du comptoir ou de la table où il est possible qu'elle soit tirée par un enfant ou que quelqu'un trébucher accidentellement.

Si vous utilisez une rallonge électrique, elle doit toujours être branchée à l'appareil en premier, avant d'être branchée à la prise. En cas de rupture de courant, veuillez suivre le même processus.

**La machine Bartesian est destinée à être utilisée exclusivement par des adultes responsables d'âge légal pour la consommation d'alcool dans leur pays et/ou leur état et/ou province respectifs. Veuillez utiliser la machine Bartesian avec sagesse et responsabilité.**

## PIÈCES ET CARACTÉRISTIQUES

Pour commander des pièces et des capsules de cocktail : [www.bartesian.com](http://www.bartesian.com)

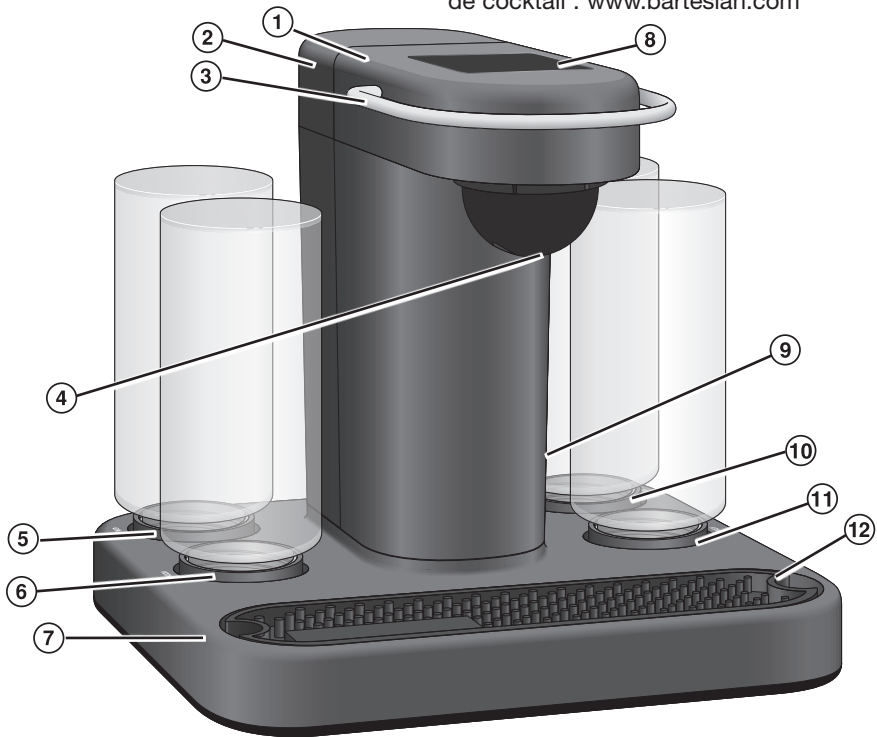

Machine à cocktail Bartesian

### PIÈCES ET CARACTÉRISTIQUES

- 1 Couvercle
- 2 Réservoir d'eau amovible avec couvercle
- 3 Poignée du couvercle
- 4 Distributeur
- 5 Support pour bouteille de gin/rum (gin/rhum)
- 6 Support pour bouteille de vodka (vodka)
- 7 Base
- 8 Panneau de commandes à écran tactile
- 9 Port du cordon d'alimentation (à l'arrière)
- 10 Support pour bouteille de tequila (tequila)
- 11 Support bouteille de whisky (whiskey)
- 12 Tapis de bar

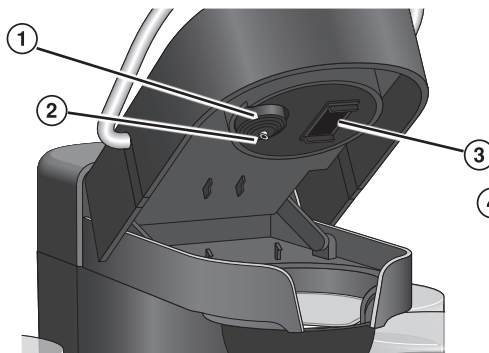

Dessous du couvercle

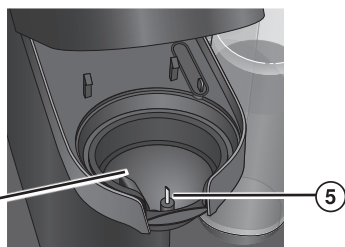

Support à capsule avec aiguille de perforation inférieure

## DESSOUS DU COUVERCLE

- 1 Joint de capsule amovible
- 2 Aiguille de perforation supérieure
- 3 Lecteur de code à barres
- 4 Support à capsule
- 5 Aiguille de perforation inférieure
- 6 Valve à bec de canard
- 7 Pièce du centre du couvercle d'étanchéité pour spiritueux
- 8 Rondelle du couvercle pour spiritueux

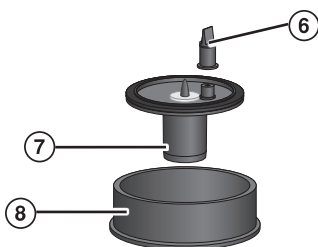

Vue éclatée de l'assemblage du couvercle-distributeur



**Bouteille pour spiritueux en verre**



**Cordon d'alimentation amovible**

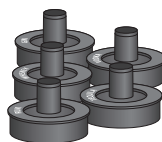

**Couvercles-distributeurs**



**Capsules de Cocktail**  
Pour acheter séparément, visitez [www.bartesian.com](http://www.bartesian.com)



**Coquetelier** (pièce facultative disponible pour achat)

## Panneau de commandes et icônes

### Menu principal

Brancher dans la prise. Toucher le panneau de commandes. L'écran affichera le menu principal.

Veille – Après avoir utilisé la machine, vous pouvez sélectionner la fonction « Sleep » (veille) pour régler la machine en mode de veille. Le machine à cocktail passera automatiquement en mode de veille après 30 minutes si le panneau de commandes n'est pas touché. Pour remettre la machine à cocktail en marche, toucher le panneau de commandes.



### Menu des paramètres (⚙️)

Pour les fonctions de première utilisation, changement de bouteilles pour spiritueux, nettoyage et transport, veuillez sélectionner le menu des paramètres.

**First Use (première utilisation)** – La fonction première utilisation prépare la machine à cocktail avec de l'eau afin d'assurer que la machine soit en mesure de pomper les spiritueux et l'eau. Veuillez suivre les « Consignes importantes pour la première utilisation » pour consulter les instructions à la page 20.



**Switch (changer)** – Lorsque vous changez de bouteille pour spiritueux pour un autre spiritueux, la fonction « Switch » (changer) purgera le spiritueux sélectionné afin d'éliminer la contamination croisée. Veuillez suivre les instructions indiquées dans la section « Comment changer de spiritueux » à la page 22.

**Rinse/Clean (rincer/nettoyer)** – Nous recommandons l'utilisation de la fonction « Rinse/Clean » (rincer/nettoyer) si vous prévoyez que la machine ne sera pas utilisée pendant une période prolongée. Veuillez suivre les instructions indiquées dans la section « Comment Rincer/ Nettoyer » à la page 23.

**Transport** – La machine à cocktail doit être vidée avant d'être transportée. Cette fonction permettra de purger tous les spiritueux et l'eau contenus dans le système. Veuillez suivre les instructions indiquées dans la section « Comment Transporter » à la page 23.

## Consignes importantes pour la première utilisation

Retirer la machine à cocktail et ses composants de la boîte et déposer sur une surface plate et robuste. Laver toutes les pièces amovibles en suivant les instructions indiquées à la section « Entretien et nettoyage ».

La machine à cocktail Bartesian est équipée d'un réservoir d'eau amovible avec couvercle. Puisque les mélanges dans les capsules de cocktail sont concentrés, toutes les boissons sont mélangées avec de l'eau afin d'obtenir un goût optimal. Utiliser la machine à cocktail, le conduit d'eau doit être préparé. Veuillez suivre ces instructions afin de préparer le système pour la première utilisation.

1. Remplir le réservoir d'eau uniquement avec de l'eau. Ne pas le remplir de mélanges à cocktail, de jus, de soda ou tout autre liquide. La machine cessera de fonctionner et la garantie sera annulée si d'autres liquides sont utilisés.

**REMARQUE :** En raison de la variation de la qualité de l'eau du robinet, veuillez utiliser de l'eau filtrée ou de l'eau en bouteille afin de réaliser des cocktails de saveur et de qualité supérieures.

2. Mettre le réservoir d'eau sur la base.

3. Remplir chaque bouteille pour spiritueux comme indiqué sur les couvercles-distributeurs. Visser solidement les couvercles.

4. Tourner les bouteilles pour spiritueux à l'envers et les insérer dans les supports à bouteilles pour spiritueux sur la base. Les bouteilles pour spiritueux s'enclencheront en place. Pour retirer, pencher légèrement la bouteille pour spiritueux et tirer lentement vers le haut.

**REMARQUE :** Le gin et le rhum partagent le même porte-bouteille. La machine à cocktail vous demandera de changer de bouteille si cela est nécessaire pour votre cocktail. Il est très important de placer les bouteilles pour spiritueux dans les supports à bouteilles pour spiritueux correspondants. Si elles ne sont pas dans le bon emplacement, le cocktail ne sera pas préparé correctement.

5. Insérer l'extrémité du cordon d'alimentation amovible dans le port du cordon d'alimentation situé à l'arrière de la base.
6. Brancher dans la prise. Toucher le panneau de commandes afin de le remettre en marche pour la prochaine utilisation.

7. Toucher l'icône Menu des paramètres (⚙️) sur panneau de commandes.



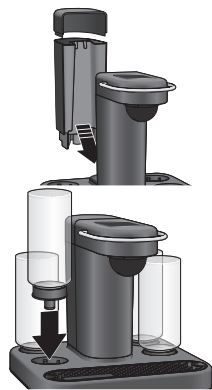

8. Mettre un récipient de 237 ml (8 onces) sous le distributeur.

9. Sélectionner « First Use » (première utilisation) et suivez les indications pour la préparation du conduit d'eau.

**REMARQUE :** Il n'est pas nécessaire que les quatre bouteilles pour spiritueux soient remplies et installées pour que la machine fonctionne, seulement la (les) bouteille(s) indiquée(s) sur l'étiquette de la capsule de cocktail utilisée.



## Comment préparer des cocktails

1. Mettre un verre à cocktail sur le tapis de bar. Soulever la poignée du couvercle et insérer une capsule de cocktail dans le support à capsule. Mettre soigneusement la capsule dans le support à capsule, en positionnant la languette vers le centre du devant.  

2. Abaisser la poignée et appuyer fermement jusqu'à ce que le dispositif de fermeture s'enclenche.  
**REMARQUE :** Une fois que la capsule est perforée, la boisson doit être préparée. Le contenu de la capsule s'écoulera si la capsule est retirée du support avant que la boisson soit terminée.  

3. Le lecteur de code à barres reconnaîtra le cocktail. L'afficheur indiquera quel type de verre vous devez mettre sous le distributeur, et si l'utilisation de glaçons est recommandée. Les boissons peuvent également être versées dans un coquetelier. Après avoir placé le bon verre, toucher « Next » (suivant) sur le panneau de commandes.  
**IMPORTANT :** Si le menu principal apparaît à l'écran après que la capsule soit perforée, ouvrir le couvercle et essuyer le dessus de la capsule et le lecteur de code à barres à l'aide d'un chiffon doux et humide et refermer le couvercle.  
**REMARQUE :** Si la recette de cocktail nécessite du rhum ou du gin, la machine demandera de confirmer que le bon spiritueux est en place dans le support à bouteille pour spiritueux.  

4. Le panneau de commande affichera une sélection de teneurs en alcool : Mocktail, Light (léger), Regular (régulier) ou Strong (fort). Consulter l'emballage de la capsule de cocktail pour connaître la teneur pour chaque cocktail. Appuyer sur la teneur souhaitée et appuyer ensuite sur « Mix » (mélanger) sur le panneau de commandes.  

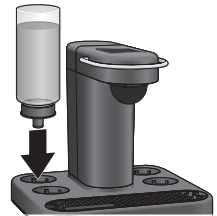
5. La machine à cocktail distribuera le spiritueux requis, le contenu de la capsule et l'eau. Le panneau de commande affichera une barre de suivi du progrès. Vous verrez des bulles apparaître dans la bouteille pour spiritueux durant la distribution du spiritueux.
6. Soulever la poignée du couvercle pour retirer la capsule de cocktail et jeter dans un contenant à recyclage. La machine à cocktail est prête pour la boisson suivante.  
**REMARQUE :** Lorsque vous avez terminé de préparer des cocktails, retirer le réservoir d'eau et jeter l'eau. Remettre le réservoir en place sur la base et ajouter de l'eau avant la prochaine utilisation.  

## Comment changer de spiritueux

Le gin et le rhum partagent le même support à bouteille. Nous recommandons de suivre les instructions suivantes pour purger le système avant de changer d'un spiritueux à l'autre.

1. Pour changer de spiritueux, mettre un verre sous le distributeur et retirer la bouteille pour spiritueux qui doit être remplacée. Sur le panneau de commande, touchez menu des paramètres (⚙️)
2. Sélectionner la fonction « Switch » (changer) du menu des paramètres et suivre les instructions indiquées sur le panneau de commandes. Toucher le spiritueux que vous à remplacer et la machine purgera le spiritueux restant dans le support à bouteille. Une fois que le processus de purge est terminé, le panneau de commandes retournera au menu principal.
3. Une fois que les spiritueux sont purgés de la machine à cocktails, insérer une nouvelle bouteille pour spiritueux dans le support pour bouteille et suivre les instructions de la section « Comment préparer des cocktails ».



**REMARQUE :** Cet écran de rappel apparaîtra toujours lorsqu'une capsule de cocktail insérée requiert du gin ou du rhum. Si la bouteille pour spiritueux n'a pas déjà été changée, vous pouvez changer les bouteilles à cette étape. Cependant, une petite quantité du spiritueux précédent sera présente dans votre cocktail.



## Comment Rincer/Nettoyer

Si vous prévoyez que la machine ne sera pas utilisée pendant une période prolongée, nous recommandons l'utilisation de la fonction « Rinse/Clean » (rincer/nettoyer).

1. Retirer les bouteilles pour spiritueux et verser à nouveau les spiritueux dans leur bouteille originale ou un récipient convenable.
2. Laver et rincer les bouteilles pour spiritueux et les remplir ensuite avec de l'eau.
3. Mettre le couvercle-distributeur de la bouteille pour spiritueux sur la bouteille et vissez bien les couvercles.
4. Insérer les bouteilles pour spiritueux contenant de l'eau dans les quatre supports à bouteilles.
5. Mettre un verre de 296 ml (10 oz) ou un grand récipient sous le distributeur, sur le tapis de bar.
6. Sur le panneau de commande, toucher l'icône paramètres (⚙️).
7. À partir du menu des paramètres, toucher l'icône « Rinse/Clean » (rincer/nettoyer).



8. Sélectionner « ALL » (tout) et le nettoyage commencera. La machine à cocktail rincera automatiquement les conduits d'eau et de spiritueux.
9. Le que le rinçage sera terminé, le Main Menu (menu principal) apparaîtra.

## Comment transporter

Nous recommandons de procéder aux fonctions Rinse/Clean (rincer/nettoyer) et Transport afin de drainer les conduits et drainer l'eau à l'intérieur de la machine à cocktail si vous devez transporter la machine à cocktail ou si vous prévoyez de ne pas l'utiliser pendant une période prolongée.

1. Veuillez suivre les instructions indiquées à la section « Comment Rincer/Nettoyer ».
2. Retirer le réservoir d'eau et toutes les bouteilles pour spiritueux. Mettre un récipient sous le distributeur.
3. Sur le panneau de commande, toucher l'icône paramètres (⚙️).
4. À partir du menu des paramètres, toucher l'icône « Transport ».



5. Sélectionner « ALL » (tout) et le nettoyage des conduits de spiritueux commencera. La machine à cocktail videra automatiquement l'eau et les spiritueux des conduits.
6. Lorsque la fonction sera terminée, le Main Menu (menu principal) apparaîtra.

## Nettoyage de la machine à cocktail

**⚠ AVERTISSEMENT** **Risque de choc électrique** : Débrancher l'alimentation avant le nettoyage. Ne pas immerger le cordon d'alimentation, la fiche ou la base dans tout liquide.

1. Débrancher la machine à cocktail.
2. Retirer le tapis de bar et le réservoir d'eau amovible.
3. Essuyer surface extérieure de la machine à l'aide d'un chiffon doux, ou d'une éponge douce, et humide. Sécher la surface à l'aide d'un chiffon propre.
4. Laver le tapis de bar et le réservoir d'eau dans de l'eau chaude savonneuse. Rincer et laisser sécher à l'air.
5. Soulever la poignée du couvercle. Essuyer le lecteur de code à barres à l'aide d'un chiffon humide.

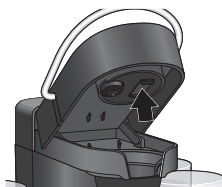

## Nettoyage des pièces amovibles

1. Pour retirer le support à capsule, soulever la poignée du couvercle. Pousser le support à capsule vers le haut en utilisant les deux mains pour le retirer.  
**ATTENTION** : Le support à capsule est équipé d'une aiguille très pointue pour percer les capsules de cocktail. Afin d'éviter le risque de blessure, ne pas mettre vos doigts à l'intérieur du support à capsule.
2. Retirer délicatement le joint de capsule amovible pour le nettoyer. Laver dans de l'eau chaude savonneuse et rincer. Cette pièce doit être installée à nouveau avant de préparer des cocktails.  
**ATTENTION** : Le support à capsule entoure une aiguille très pointue pour percer les capsules de cocktail. Afin d'éviter le risque de blessure, ne pas mettre vos doigts sur l'aiguille.
3. Le support à capsule et les bouteilles pour spiritueux avec couvercles-distributeur vont au lave-vaisselle.
4. Retirer la valve à bec de canard du centre du couvercle pour spiritueux.

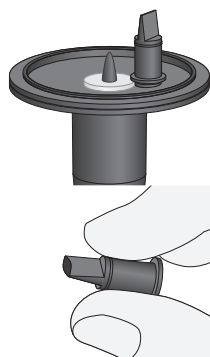
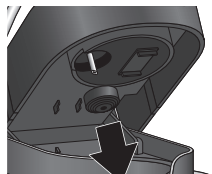
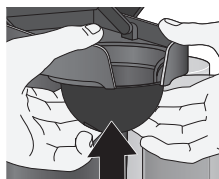

5. Pincer la valve à bec de canard pour ouvrir l'embouchure et nettoyer toute accumulation. Rincer et sécher. Veuillez vous assurer que la pièce est bien insérée dans le centre du couvercle pour spiritueux avant d'utiliser. Si la valve à bec de canard n'est pas en place, les spiritueux risquent de couler.

## Instructions pour le détartrage

Si vous habitez dans une région dont l'eau est dure, veuillez détartrer la machine à cocktail tous les 1 ou 2 mois, en fonction de la fréquence d'utilisation.

1. Dans un grand bol, mélanger 120 ml (1/2 tasse) de vinaigre blanc et 946 ml (4 tasses) d'eau.
2. Diviser le mélange de vinaigre entre les quatre bouteilles pour spiritueux et le réservoir d'eau amovible. Ajouter le couvercle au réservoir.
3. Mettre un verre de 296 ml (10 oz) ou un grand récipient sous le distributeur, sur le tapis de bar.



4. Veuillez vous assurer que le support à capsule est en place. À partir du menu des paramètres, toucher l'icône « Rinse/Clean » (rincer/nettoyer).



5. Sélectionner « ALL » (tout) et le nettoyage commencera. La machine à cocktail rincera automatiquement les conduits d'eau et de spiritueux.
6. Laisser reposer le mélange de vinaigre dans les conduits d'eau et de spiritueux pendant 30 minutes.
7. Retirer les bouteilles pour spiritueux et le réservoir d'eau et les nettoyer à l'eau chaude savonneuse. Rincer et sécher.
8. Remplir les bouteilles pour spiritueux et le réservoir d'eau avec de l'eau.
9. Mettre les bouteilles pour spiritueux et le réservoir d'eau sur la base
10. Répéter les étapes 3 à 5 au moins deux fois pour rincer le mélange de vinaigre dans la machine à cocktail.
11. Vider l'eau des bouteilles pour spiritueux. Veuillez suivre les « Consignes importantes pour la première utilisation ». La machine à cocktail est maintenant prête à utiliser.

## Dépannage

La machine à cocktail n'est pas alimentée.

- Veuillez vous assurer que l'appareil est branché à une prise murale qui fonctionne.
- Veuillez vous assurer que le cordon d'alimentation amovible est branché dans le port du cordon d'alimentation à l'arrière de la base.

La machine à cocktail ne prépare pas de boissons.

- Vérifier si le panneau de commandes affiche le message « ADD WATER » (ajouter de l'eau). Si c'est le cas, ajouter de l'eau dans le réservoir d'eau.
- Vérifier si la capsule de cocktail est placée correctement dans le support à capsule.
- Ouvrir le couvercle. À l'aide d'un chiffon doux et sec, essuyez le dessus de la capsule à cocktail et du lecteur de codes à barres sous le couvercle. Fermer et verrouiller le couvercle. Vérifiez l'affichage sur du panneau de commandes.

Le spiritueux/l'eau déborde par-dessus la capsule.

- Veuillez vous assurer que le joint de capsule amovible est en place, sur l'aiguille supérieure.

La machine à cocktail ne pompe pas l'alcool.

- Vérifier si les bouteilles pour spiritueux sont placées dans les bons supports à bouteilles pour spiritueux.
- Nettoyer les couvercles-distributeurs.
- Veuillez suivre les « Consignes importantes pour la première utilisation »
- Nettoyer la valve à bec de canard. Veuillez suivre les étapes 4 et 5 de la section « Nettoyage des pièces amovibles ».

La machine à cocktail ne réagit pas à ou ne reconnaît pas la capsule insérée.

- Ouvrir le couvercle. À l'aide d'un chiffon doux et sec, essuyez le dessus de la capsule à cocktail et du lecteur de codes à barres sous le couvercle. Fermer et verrouiller le couvercle. Vérifiez l'affichage sur du panneau de commandes.
- Veuillez vous assurer que le couvercle est bien enclenché.

Le couvercle ne ferme pas lorsqu'un capsule de cocktail est insérée.

- Veuillez vous assurer de pousser la poignée vers le bas seulement lorsque vous fermez le couvercle.
- Ouvrir le couvercle, replacer la capsule de cocktail et essayer à nouveau. Veuillez vous assurer que la capsule de cocktail est installée correctement. Voir la section « Comment préparer des cocktails ».

Le cocktail a un goût différent.

- Veuillez vous assurer que l'étiquette du couvercle-distributeur correspond au spiritueux dans la bouteille.
- Veuillez vous assurer que les bouteilles pour spiritueux sont placées dans les bons supports à bouteilles pour spiritueux.
- Utiliser de l'eau filtrée ou de l'eau en bouteille dans le réservoir d'eau.

## Garantie limitée de Bartesian

Cette garantie s'applique aux produits achetés et utilisés aux É.-U. et au Canada. C'est la seule garantie expresse pour ce produit et est en lieu et place de toute autre garantie ou condition.

Ce produit est garanti contre tout défaut de matériaux et de main-d'œuvre pour une période de (1) an à compter de la date d'achat d'origine. Au cours de cette période, votre seul recours est la réparation ou le remplacement de ce produit ou tout composant s'avérant défectueux, à notre gré, mais vous êtes responsable de tous les coûts liés à l'expédition du produit et le retour d'un produit ou d'un composant dans le cadre de cette garantie. Si le produit ou un composant n'est plus offert, nous le remplacerons par un produit similaire de valeur égale ou supérieure.

Cette garantie ne couvre pas le verre, les filtres, l'usure d'un usage normal, l'utilisation non conforme aux directives imprimées, ou des dommages au produit résultant d'un accident, modification, utilisation abusive ou incorrecte. Cette garantie s'applique seulement à l'acheteur original ou à la personne l'ayant reçu en cadeau. La présentation du reçu de vente d'origine comme preuve d'achat est nécessaire pour faire une réclamation au titre de cette garantie. Cette garantie s'annule si le produit est utilisé autrement que par une famille ou si l'appareil est soumis à toute tension ou forme d'onde différente des caractéristiques nominales précisées sur l'étiquette (par ex. : 120 V ~ 60 Hz).

Nous excluons toutes les réclamations au titre de cette garantie pour les dommages spéciaux, consécutifs et indirects causés par la violation de garantie expresse ou implicite. Toute responsabilité est limitée au prix d'achat.

**Chaque garantie implicite, y compris toute garantie ou condition de qualité marchande ou d'adéquation à un usage particulier, est exonérée, sauf dans la mesure interdite par la loi, auquel cas la garantie ou condition est limitée à la durée de cette garantie écrite** Cette garantie vous donne des droits légaux précis. Vous pouvez avoir d'autres droits qui varient selon l'endroit où vous habitez. Certaines provinces ne permettent pas les limitations sur les garanties implicites ou les dommages spéciaux ou indirects de telle sorte que les limitations ci-dessus ne s'appliquent peut-être pas à votre cas.

Ne pas retourner cet appareil au magasin lors d'une réclamation au titre de cette garantie. Veuillez consulter le site [bartesian.com](http://bartesian.com). Pour un service plus rapide, trouvez le numéro de modèle, le type d'appareil et les numéros de série sur votre appareil.

# BARTESIAN

[bartesian.com](http://bartesian.com) • 833.501.6889

840308503 06/2019