



FABRIC SLEEPER SOFA / CANAPÉ-LIT EN TISSU / SOFÁ DE CAMA DE TELA

IMPORTANT: RETAIN FOR FUTURE REFERENCE: READ CAREFULLY  
IMPORTANT, À CONSERVER POUR DE FUTURS BESOINS DE RÉFÉRENCE : À LIRE SOIGNEUSEMENT  
IMPORTANTE: CONSERVE PARA FUTURA REFERENCIA. LEA CUIDADOSAMENTE

 CAUTION	 AVERTISSEMENT	 ADVERTENCIA
<ul style="list-style-type: none"><li>• Each seat can support up to 113.4 kg / 250 lb. Exceeding this weight may damage product and cause potential injury.</li><li>• For indoor use only.</li><li>• Do not discard packaging materials until all parts are found.</li><li>• Two people recommended for assembly.</li></ul>	<ul style="list-style-type: none"><li>• Chaque siège peut supporter une charge maximale de 113,4 kg / 250 lb. Le fait de dépasser ce poids peut endommager le produit et causer des blessures.</li><li>• À usage intérieur seulement.</li><li>• Ne pas jeter l'emballage avant d'avoir trouvé toutes les pièces.</li><li>• Nous recommandons deux personnes pour assembler ce produit.</li></ul>	<ul style="list-style-type: none"><li>• Cada asiento puede soportar hasta 113.4 kg / 250 libras. El exceder este peso puede dañar el producto y causar lesiones potenciales.</li><li>• Para uso en interiores solamente.</li><li>• No descarte los materiales de empaque hasta que todas las partes sean halladas.</li><li>• Se recomienda hacer el ensamblaje con dos personas.</li></ul>

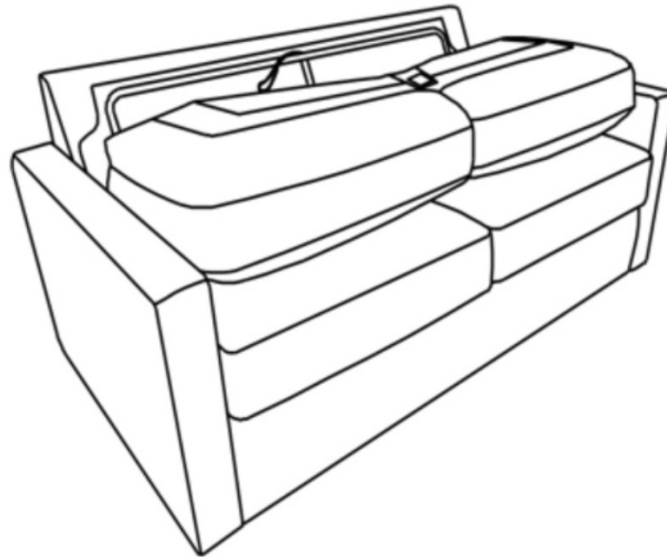

Discard  
Jeter  
Desechar

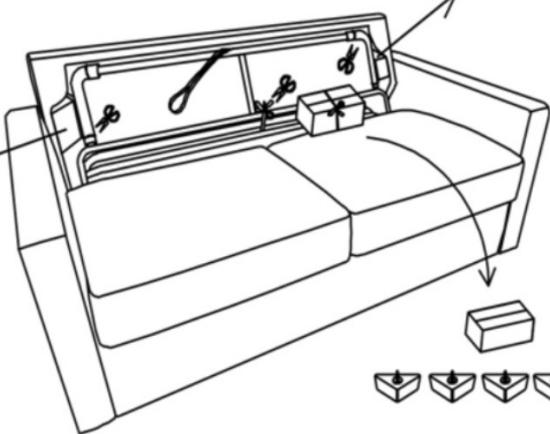

Discard  
Jeter  
Desechar



Remove the box containing the wood legs.  
Retirez la boîte contenant les pieds en bois.  
Retire la caja que contiene las patas de madera.

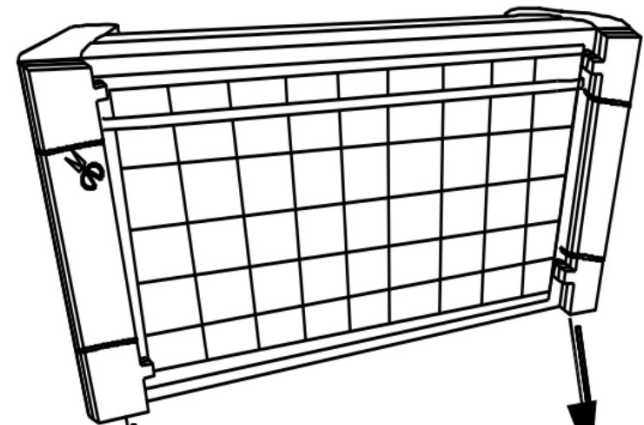

Discard  
Jeter  
Desechar

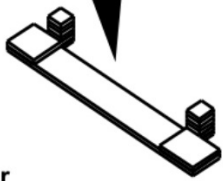

Discard  
Jeter  
Desechar

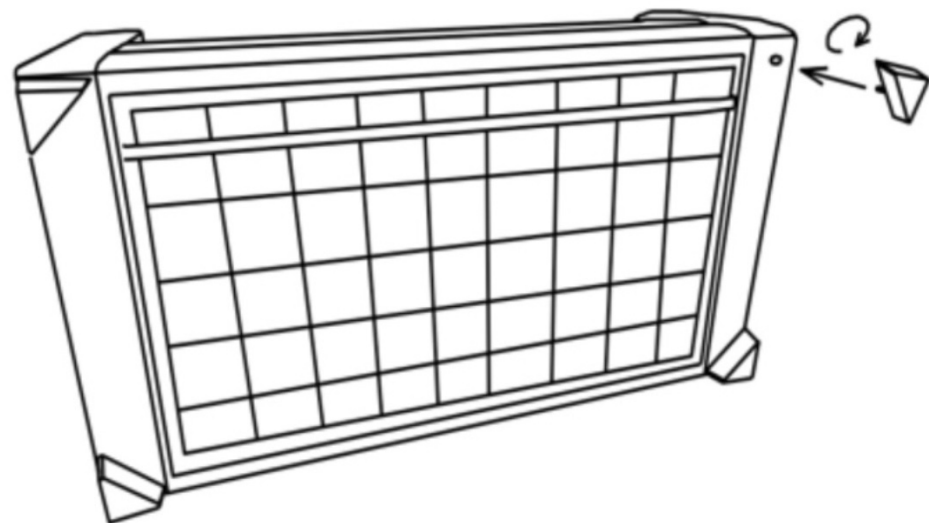
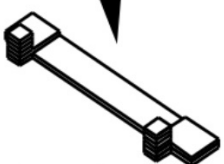

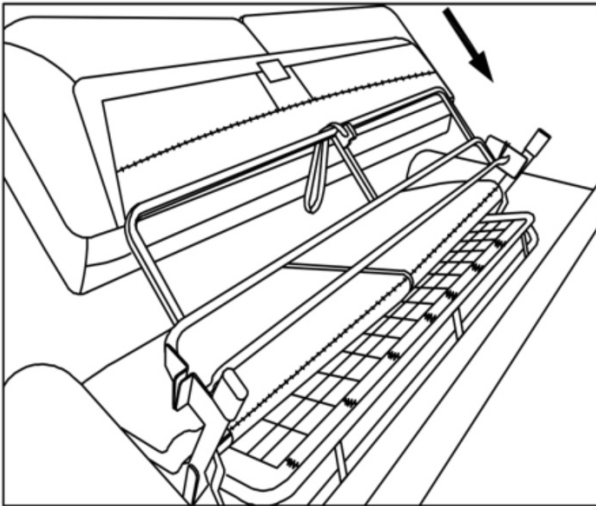

Raise the sleeper mechanism slightly to access the mechanism back rail. Two people recommended.

Soulevez légèrement le mécanisme de la traverse pour accéder au rail arrière du mécanisme. Deux personnes recommandées.

Levante un poco el mecanismo de la cama para acceder al riel trasero. Se recomienda hacerlo entre dos personas.

Slide back cushion casing over the mechanism back rest.

Faites glisser le boîtier du coussin arrière sur le dossier du mécanisme.

Deslice la funda del cojín trasero sobre la parte posterior del respaldo del mecanismo.

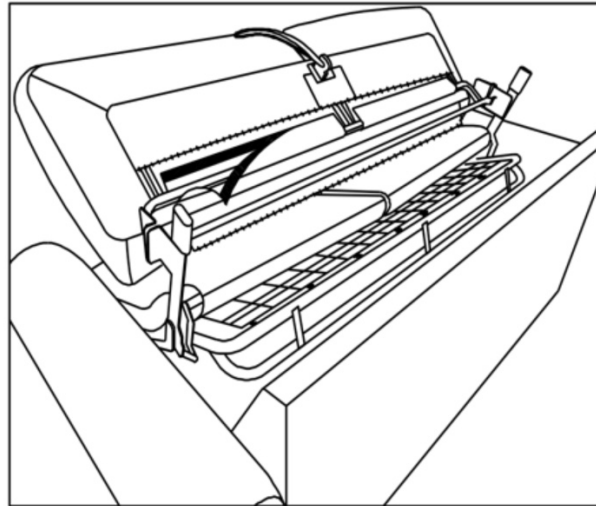

Wrap the zipper end of the casing around the lower mechanism bar.

Enroulez l'extrémité de la fermeture éclair du boîtier autour de la barre du mécanisme inférieur.

Envuelva el extremo con cierre de la funda alrededor de la barra inferior del mecanismo.

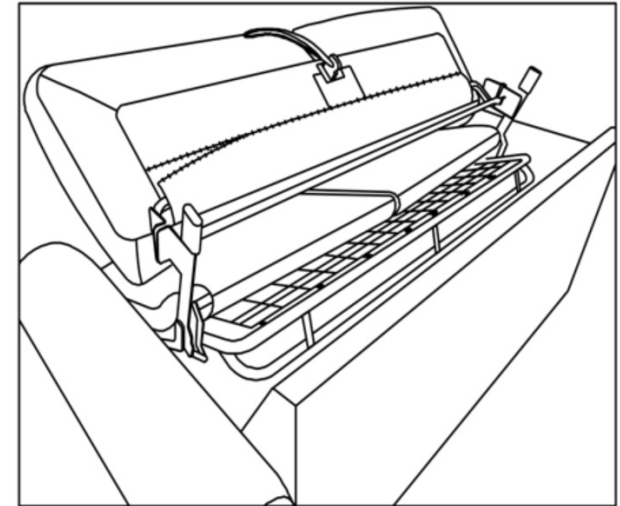

Zipper the casing closed to secure the back cushion to the mechanism.

Fermez le boîtier avec la fermeture éclair pour fixer le coussin de dossier au mécanisme.

Cierre la funda para asegurar el cojín trasero al mecanismo.

To open the sleeper mechanism, pull the fabric handle from the front of the sleeper until the mechanism is fully open.

Pour ouvrir le mécanisme du dormeur, tirez la poignée en tissu située à l'avant du dormeur jusqu'à ce que le mécanisme soit complètement ouvert.

Para abrir el mecanismo de la cama, tire de la manija de tela desde el frente hasta que se despliegue por completo.

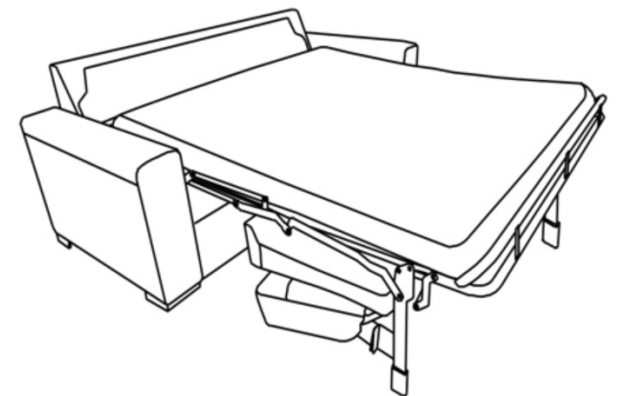
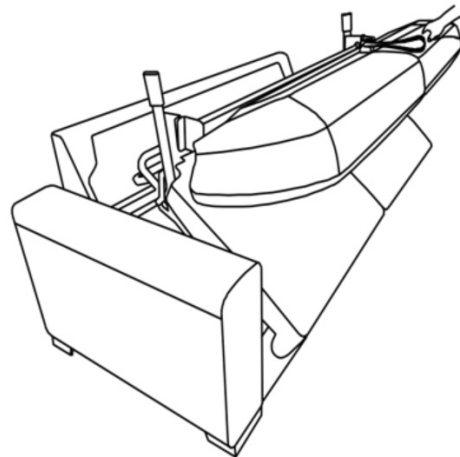
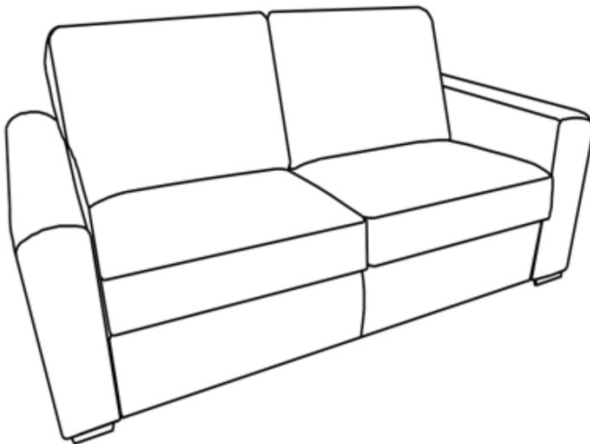

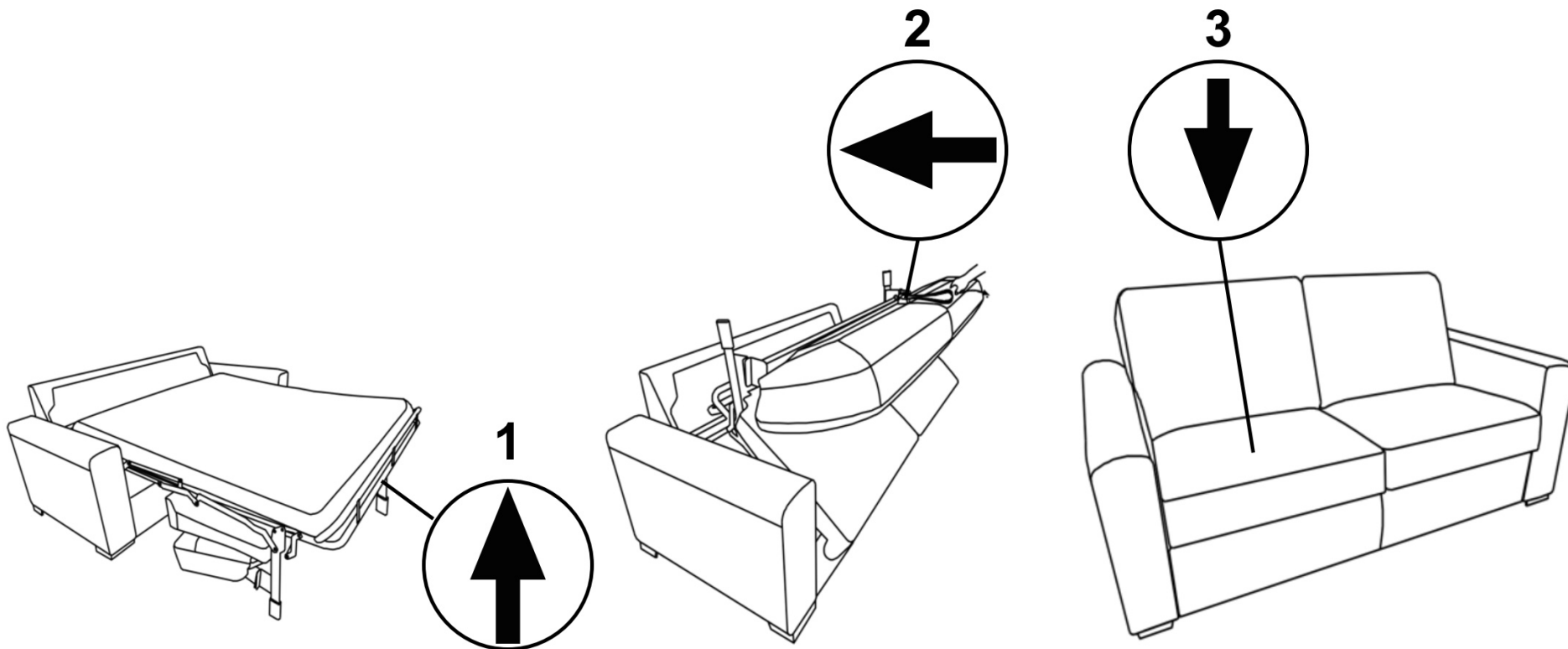

To close the mattress, lift up from the end of the mattress frame and the mechanism will begin to fold closed. To ensure the mechanism has fully closed, press down firmly on the seat cushions using your hands before sitting on the sofa.

Pour fermer le matelas, soulevez l'extrémité de son cadre et le mécanisme commencera à se replier. Pour vous assurer que le mécanisme est entièrement fermé, appuyez fermement sur les coussins d'assise avec les mains avant de vous asseoir sur le canapé.

Para cerrar el colchón, levántalo desde el extremo de la base del colchón y el mecanismo empezará a plegarse para cerrarse. Para asegurarte de que el mecanismo se haya cerrado por completo, presiona firmemente los cojines del asiento con las manos antes de sentarte en el sofá.

CARE	ENTRETIEN	MANTENIMENTO
<ul style="list-style-type: none"> <li>Fabric surfaces should be kept from prolonged exposure to heat and intense light, which may affect color and performance.</li> <li>To keep clean, vacuum frequently or wipe with a clean damp cloth to remove dust and grime. Use mild fabric cleaner to clean.</li> <li>It is recommended to always seek assistance from a professional cleaning service.</li> </ul>	<ul style="list-style-type: none"> <li>Les surfaces en tissu doivent être protégées contre une exposition prolongée à la chaleur et à la lumière intense qui pourraient entraîner la décoloration et nuire à la performance.</li> <li>Pour nettoyer, passer l'aspirateur souvent ou essuyer avec un linge sec propre pour enlever la poussière et la saleté. Pour nettoyer, utiliser un nettoyant doux.</li> <li>On recommande de toujours obtenir les services de nettoyeurs professionnels.</li> </ul>	<ul style="list-style-type: none"> <li>Las superficies de tela deben mantenerse fuera de la exposición prolongada al calor y luz intensa, lo cual podría afectar su color y rendimiento.</li> <li>Para mantener limpio aspire o limpie con un paño limpio y húmedo para remover el polvo y suciedad. Utilice un limpiador de tela suave para limpiar.</li> <li>Se recomienda siempre buscar asistencia de un servicio profesional de limpieza.</li> </ul>

CUSTOMER SERVICE	SERVICE À LA CLIENTÈLE	SERVICIO AL CLIENTE
<p>For assistance with assembly or installation, parts and customer service, call:  <u>1-800-421-9221 (English only), 6:00 AM – 3:30 PM, M-F, Eastern Time, US and Canada.</u></p>	<p>Pour de l'aide avec l'assemblage ou l'installation, les pièces ou le service à la clientèle, composez le :  <u>1-800-421-9221 (anglais seulement), de 6 h à 15 h 30 (heure de l'Est), du lundi au vendredi, pour les Etats-Unis et le Canada.</u></p>	<p>Para asistencia con el ensamblaje o instalación, partes y servicio a cliente al:  <u>1-800-421-9221 (inglés solamente), 6:00 AM - 3:30 PM, L-V, Hora del Este, E.U.A. y Canadá.</u>          Teléfono no válido en México.</p>



[www.eastandvinefurniture.com](http://www.eastandvinefurniture.com)

Distributed by:  
 Costco Wholesale Corporation  
 P.O. Box 34535  
 Seattle, WA 98124-1535  
 USA  
 1-800-774-2678  
[www.costco.com](http://www.costco.com)

Costco Wholesale Canada Ltd.\*  
 415 W. Hunt Club Road  
 Ottawa, Ontario  
 K2E 1C5, Canada  
 1-800-463-3783  
[www.costco.ca](http://www.costco.ca)  
 \* faisant affaire au Québec sous le nom les Entrepôts Costco

Importado por:  
 Importadora Primex S.A. de C.V.  
 Blvd. Magnocentro No. 4  
 San Fernando La Herradura  
 Huixquilucan, Estado de México  
 C.P. 52765  
 RFC: IPR-930907-S70  
 (55)-5246-5500  
[www.costco.com.mx](http://www.costco.com.mx)

Costco Wholesale Australia Pty Ltd  
 17-21 Parramatta Road  
 Lidcombe NSW 2141  
 Australia  
[www.costco.com.au](http://www.costco.com.au)

Costco Wholesale Sweden AB  
 Box 614  
 114 11 Stockholm  
 Sweden  
[www.costco.se](http://www.costco.se)

Costco Wholesale Spain S.L.U.  
 Polígono Empresarial Los Gavilanes  
 C/ Agustín de Betancourt, 17  
 28906 Getafe (Madrid) España  
 NIF: B86509460  
 900 111 155  
[www.costco.es](http://www.costco.es)

Costco Wholesale Iceland ehf.  
 Kaupún 3-7, 210 Gardabaer  
 Iceland  
[www.costco.is](http://www.costco.is)

Costco France  
 1 avenue de Bréhat  
 91140 Villebon-sur-Yvette  
 France  
 01 80 45 01 10  
[www.costco.fr](http://www.costco.fr)

Costco Wholesale Japan Ltd.  
 2 Kakuchi, 2 Gaiku, Kaneda-Nishi  
 361 Urikura, Kisarazu shi  
 Chiba, 292-0007 Japan  
 0570-200-800  
[www.costco.co.jp](http://www.costco.co.jp)

Costco Wholesale Korea, Ltd.  
 40, Iljik-ro  
 Gwangmyeong-si  
 Gyeonggi-do, 14347, Korea  
 1899-9900  
[www.costco.co.kr](http://www.costco.co.kr)

Costco Wholesale New Zealand Limited  
 2 Gunton Drive  
 Westgate  
 Auckland 0814  
 New Zealand  
[www.costco.co.nz](http://www.costco.co.nz)

Costco (China) Investment Co., Ltd.  
 Room 01 Mezzanine  
 No. 5178, Kang Xin Highway  
 Pudong New District  
 Shanghai  
 China 201315  
 +86-21-6257-7065

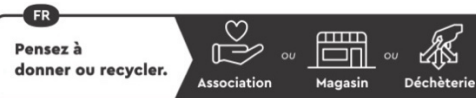

<https://quefairedemesdechets.fr>

**SOFA MADE IN CAMBODIA / CANAPÉ-LIT FABRIQUÉ AU CAMBODGE / SOFÁ DE CAMA HECHO EN CAMBOYA**  
**MATTRESS MADE IN JAPAN / MATELAS FABRIQUÉ AU JAPON / COLCHÓN HECHO EN JAPÓN**