



2300 PSI

Electric Pressure Washer



**BLUE
CLEAN®**

ITM. / ART. 1937936

ASSEMBLY, CARE AND USE INSTRUCTIONS

Model XWM2300

**IMPORTANT, RETAIN FOR FUTURE
REFERENCE: READ CAREFULLY.**

ATTACH RECEIPT TO MANUAL

- Quick-connect 15°, 25°
- Quick-connect rotary turbo nozzle
- High pressure foam cannon
- Total stop system



PRODUCT INFORMATION



WARNING: This product can expose you to chemicals including lead, DEHP, DINP, Molybdenum trioxide which is known to the State of California to cause cancer and or lead to birth defects. For more information go to www.P65Warnings.ca.gov

Questions, problems, missing parts?

Before returning to your retailer, please contact our Customer Service Department at the following:

For English, call (1-888-662-9510) or email (info@arnorthamerica.com).

For French or Spanish, please email (info@arnorthamerica.com).

Our Customer Service Department is available from 8:00 a.m. - 5:00 p.m., CST, Monday - Friday. www.arblueclean.com

XWM2300 97262-ME





THANK YOU LETTER

Dear Valued Customer,

Thank you for purchasing this **AR Blue Clean electric pressure washer** from Costco. This pressure washer is the result of listening to our customers for the past **25** years and acting on that feedback, creating a machine reflecting the needs of today's American consumer.

This pressure washer has a Limited 2-year warranty that is good to the original retail consumer against defects in material and workmanship for a period of 1 (one) year and is including the spray gun, the high-pressure hose and all accessories from the date of purchase. The second year of the warranty covers manufacturing defects only.

If you have any concerns or questions, please contact us at our dedicated toll free number **1-888-662-9510**, or **ARBLUECLEAN.COM** where you can email or chat with us. Our friendly customer service team based here in Fridley, MN can help you with any queries you may have.

Please take a moment to review this pressure washer from the place you purchased it. We look forward to reading your comments.

Thank you and happy cleaning!

AR Blue Clean Team



AR North America Inc.

140 81st Ave. NE Fridley, MN 55432

Ph. 1-888-662-9510





TABLE OF CONTENTS

Product Specifications	3
Package Contents	4
Hardware Contents	4
Safety Information.....	5
Assembly Instructions.....	7
Operating Instructions	12
Care and Maintenance	14
Pump Saver	15
Troubleshooting.....	16
Limited Warranty.....	17

PRODUCT SPECIFICATIONS

SPECIFICATIONS									
Model	Max PSI (lbs/sq. in.)	Rated PSI (lbs/sq. in.)	Max GPM (Gal/per min)	Rated GPM (Gal/per min)	Cold Water	Volts	Frequency (Hz)	Amps	Weight (lbs.)
XWM2300	2300	2000	1.3	1.2	✓	120	60	13	28.2



PACKAGE CONTENTS

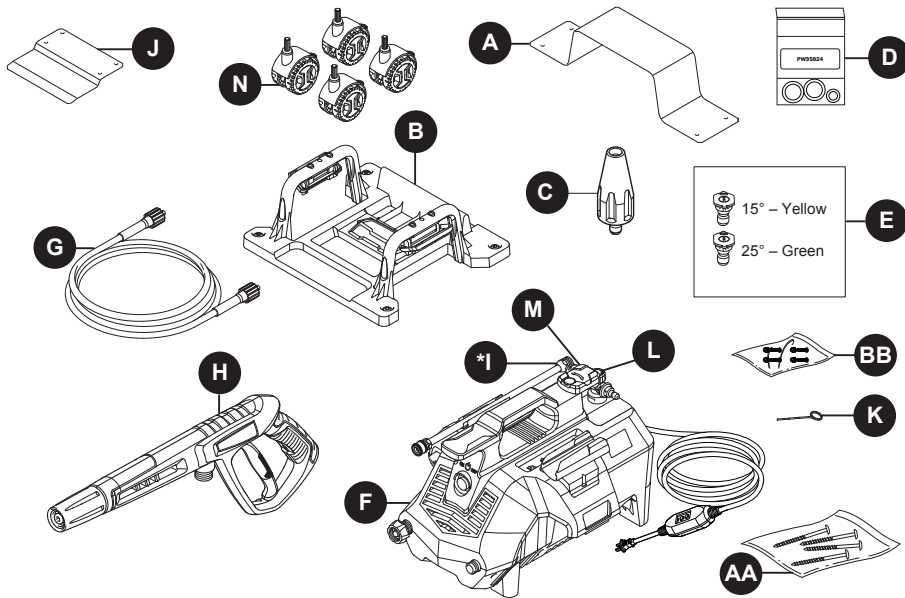

PART	DESCRIPTION	QUANTITY
A	Wall Mount Support	1
B	Wall Mount	1
C	Rotary Nozzle	1
D	O-Ring Replacement Kit	1
E	Quick Connect Nozzles	2
F	Power Washer Unit	1
G	High Pressure Hose	1
H	Spray Gun	1
*I	Extension Lance	1

PART	DESCRIPTION	QUANTITY
J	Metal Plate For Base	1
K	Nozzle Cleaning Wire	1
L	Foam Cannon	1
M	Cord Hook	1
N	Wheels	4
AA	2 1/2" Cabinet Mounting Screws	4
BB	Screws	4

*I Packaged on the power washer unit.

HARDWARE CONTENTS

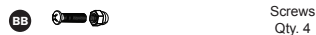

Note: AA screws are located in package with manual.

SAFETY INFORMATION

Please read and understand this entire manual before attempting to assemble and operate the product.

This manual contains information that relates to PROTECTING PERSONAL SAFETY and PREVENTING EQUIPMENT PROBLEMS. It is very important to read this manual carefully and understand it thoroughly before using the product. The symbols listed below are used to indicate this information.



DANGER

Potential hazard that **will result in serious injury or loss of life.**



WARNING

Hazard that **could result in serious injury or loss of life.**



CAUTION

Potential hazard that **may result in moderate injury or damage to equipment.**

Note: The word “Note” is used to inform the reader of something the operator needs to know about the tool.



WARNING

To reduce the risk of injury, the user must read and understand the instructions before using this product.

1. Warning – When using this product, basic precautions should always be followed, including the following.
2. Read all the instructions before using the product.
3. Know how to stop the product and bleed pressures quickly. Be thoroughly familiar with the controls.
4. Keep operating area clear of persons.
5. Do not overreach or stand on unstable support. Keep good footing and balance at all times.
6. Follow the maintenance instructions as specified in the manual.
7. To avoid personal injury and/or damage to property and to maximize your power washer experience, carefully follow all of the safety tips, instructions, warnings and safeguards and become familiar with all of the controls. Be sure you know how to quickly bleed off the pressure from all parts of your power washer and how to turn off the power washer.
8. This power washer conforms to CSA and other safety and consumer standards. **DO NOT** modify or rebuild any part of your power washer.
9. **DO NOT** use your power washer when you are under the influence of alcohol or drugs. Use this power tool carefully and only when you are alert.
10. Watch your balance and footing while using your power washer. Surfaces become slippery when wet

and are extra slippery when using a detergent or cleaner.

11. **NEVER** operate the power washer in bare feet, sandals, or open-toed shoes.
12. When using the power washer near children, make sure they are closely supervised by an adult to avoid injury. **NEVER** let a child use the power washer.
13. Keep fingers, hands, feet and any part of your body clear of the stream of high pressure water. The powerful spray can cause blindness or blast holes in the skin. It can break a window if you are too close when you pull the trigger on the spray gun.
14. **ALWAYS** wear eye protection to prevent injury to eyes when operating the power washer.
15. To avoid mishaps or injury, **ALWAYS** use the trigger safety lock when not using the power washer even if only stopping briefly.
16. The power washer is equipped with a Ground Fault Circuit Interrupter (GFCI) (For US unit only) which greatly reduces the chance of electric shock while the unit is in use. If replacement of the plug or cord is needed, use only identical replacement parts.
17. Point the spray gun in a safe direction when beginning a power washer session.
18. Warning- **NEVER** spray directly at a person, animal, electrical device or the unit itself.
19. When first using the spray gun, hold the spray gun and lance with two hands when pulling the trigger (one hand to pull the trigger and the other to stabilize the gun assembly) until you get used to the “kickback” from the spray gun.
20. When you turn the power switch off, water pressure may remain in the system. To discharge the pressure, point the spray gun in a safe direction and pull the trigger.
21. **NEVER** spray flammable liquids.
22. **NEVER** use the power washer in areas that contain combustible dust, liquids or vapors.
23. Avoid contact of the pressure hose with sharp objects and examine the hose regularly. Replace if damaged. Due to the high pressure involved, it cannot be repaired if cut or damaged.
24. Only use detergent specifically formulated for power washers and follow instructions on the detergent’s label. Dish or laundry soap is too thick and will clog the nozzle of your foam cannon.
25. Protect eyes, lungs, and skin from exposure to detergent.
26. Warning-If connection is made to a portable water system, the system should be protected against backflow.



CAUTION

Store the power washer indoors to prevent the water in the unit from expanding under freezing conditions. When the water freezes and expands, your power washer will be damaged



SAFETY INFORMATION

and become inoperable. Or, if storing outdoors, it is recommended you use pump saver (not included) to protect pumps.

27. **NEVER** use hot water with your power washer. It will overheat and damage the high pressure pump.
28. **NEVER** leave the power washer unattended while it is powered "ON".
29. **ALWAYS** turn the water supply on before turning the power washer on. Running the pump dry will cause damage to the internal components.
30. **NEVER** use a water supply to your power washer that exceeds 150 PSI maximum.
31. **NEVER** disconnect the high pressure hose from the power washer while the system is pressurized.
32. **NEVER** permanently engage the trigger mechanism on the spray gun.
33. **NEVER** operate the power washer unless all components are properly and securely connected.
34. **NEVER** allow the power washer pump to run for more than one minute after you have turned off the water supply. This can cause the motor and pump to overheat and fail.
35. **NEVER** use lances or other parts that are not compatible for this specific AR BLUE CLEAN unit.
36. **NEVER** use an extension power cord since it defeats the effectiveness of the GFCI (For US unit only) and increases the chance of electrocuting the operator.
37. **NEVER** spray any electrical outlet with your power washer.
38. Inspect the power cord before using. **DO NOT** use it if it is damaged.
39. Stay alert - watch what you are doing.

KEEP THESE INSTRUCTIONS FOR FUTURE REFERENCE.

Servicing of a Double-Insulated Appliance

Ground Fault Circuit Interrupter Protection (For US unit only):

This pressure washer is equipped with a ground-fault circuit-interrupter (GFCI) built into the plugs of the power-supply cord. This device provides additional protection from the risk of electric shock and have automatic detection function to detect whether the additional protection function is invalid. Should replacement of the plug or cord become necessary, use only identical replacement parts that include GFCI protection.

In a double-insulated product, two systems of insulation are provided instead of grounding. Grounding means are not provided for a double insulated product, nor should grounding means be added to the product.

Servicing a double-insulated product requires extreme care and knowledge of the system, and should only be done by qualified service personnel.

Replacement parts for a double-insulated product must be identical to the original parts.

A double-insulated product is marked with the words "Double Insulation" or "Double Insulated". Product may also be marked with symbol shown here.

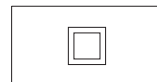
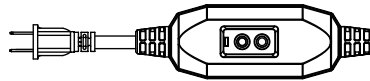

Double Insulated Product

PREPARATION

Before beginning assembly of product, make sure all parts are present. Compare parts with package contents list and hardware contents list. If any part is missing or damaged, **DO NOT** attempt to assemble the product.

Please call customer service at 1-888-662-9510. Replacement parts will be sent no charge.

Estimated Assembly Time: 5-10 minutes.

Tools Required for Assembly (not included):
Phillips screwdriver, drill, 1/8" drill bit, stud finder, pencil.

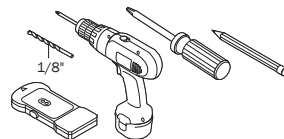



ASSEMBLY INSTRUCTIONS

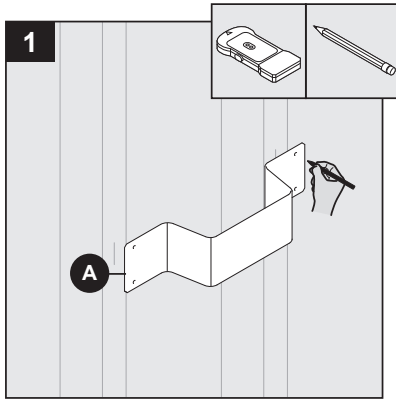

Wall Mount Installation

Place wall mount support (A) onto the wall. After making sure wall mount support (A) is level, mark four screw locations.

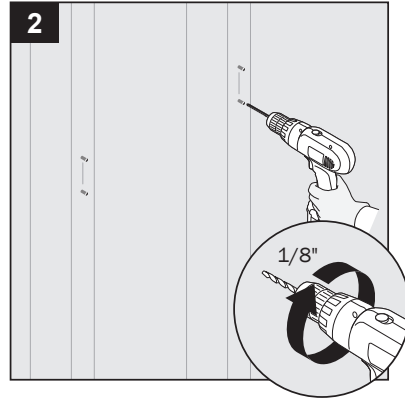

Remove the wall mount support and drill four 1/8" pilot holes at marked locations.

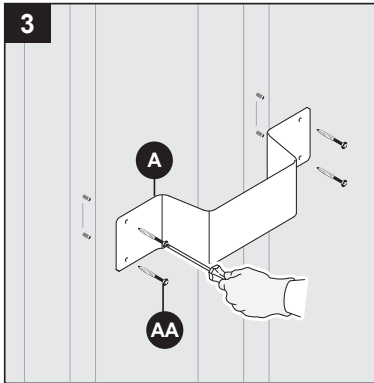

Install wall mount support (A) on wall with four 2 1/2" cabinet mounting screws (AA).

Hardware Used:

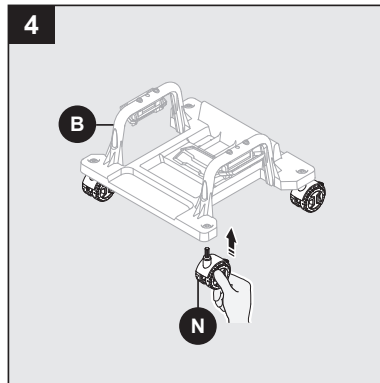
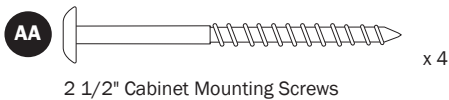

Wheels Assembly

Install four wheels (N) to wall mount (B).

Note: This step does not require any screws.

Note: The wheels are locked, please unlock the wheels before use.





ASSEMBLY INSTRUCTIONS

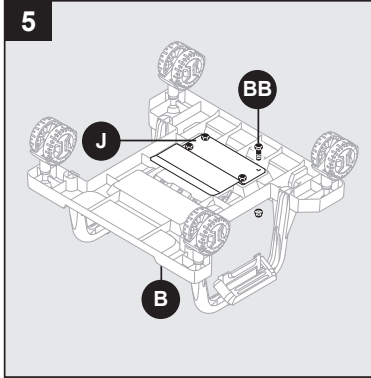

Install metal plate for base (J) to wall mount (B). Secure with screws (BB).

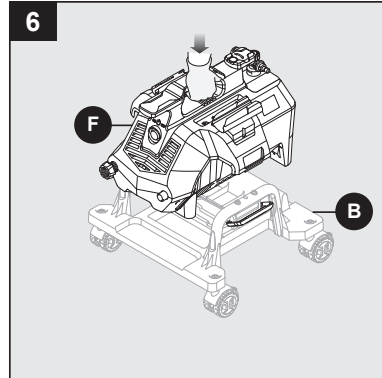

Place power washer unit (F) in place on wall mount (B) until secure. Unit will click into place.

Hardware Used:

BB  Screws x 4

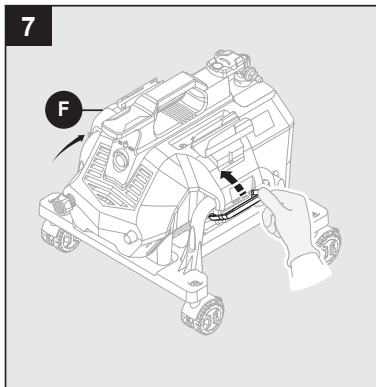

Pull forward on latches that are located on each side of wall mount until latches snap in correct position, locking power washer unit to wall mount.

Refer to power washer unit (F) owner's manual for operation instructions for the pressure washer.

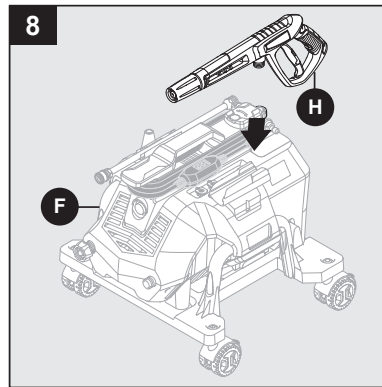

Put spray gun (H) on power washer unit (F).





ASSEMBLY INSTRUCTIONS

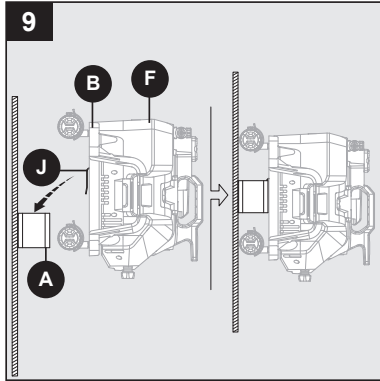

Align base metal plate (J) with wall mount support (A), slide into place.

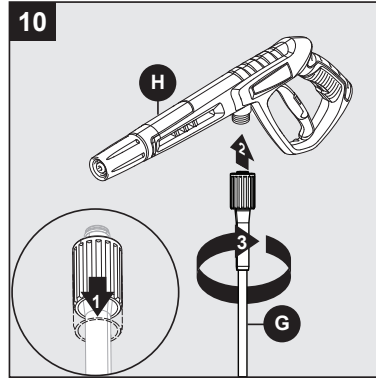

Hose Installation

Pull back the collar at one end of the high pressure hose (G). Ensure the O-ring is securely seated inside the fitting. Firmly push the hose into the spray gun inlet (H) until fully seated. Slide the collar forward and thread it clockwise to secure the connection. Confirm the hose is locked into the spray gun by gently pulling on both ends—there should be no movement. The hose is now securely attached.

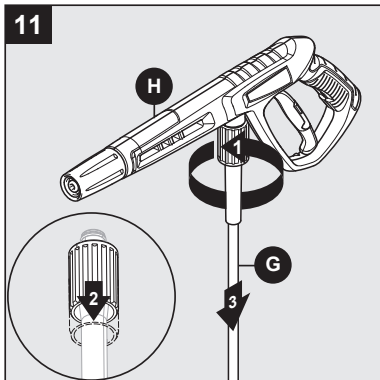

Hose Disassembly

Twist collar then pull back to release the high pressure hose (G) connection from the gun (H).

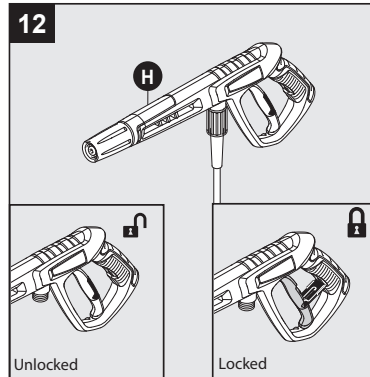

Locking Spray Gun (Before Lance Installation)

To lock trigger of spray gun (H), point gun away from you and fully open trigger lock to lock trigger in place.

Squeeze or pull trigger to make sure it is locked. ALWAYS leave in locked position when not in use. This ensures the gun is in "safe" mode until it is ready for use. Close trigger lock to release spray gun trigger.

Note: The trigger lock prevents trigger from being accidentally engaged.





ASSEMBLY INSTRUCTIONS

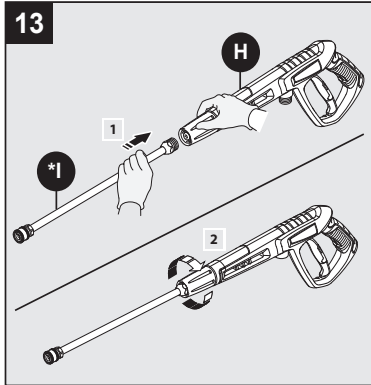

Extension Lance Installation

While spray gun (H) is in the locked position, insert lance (*I) into the end of spray gun by inserting and turning clockwise until fully in place. To remove, turn counterclockwise.

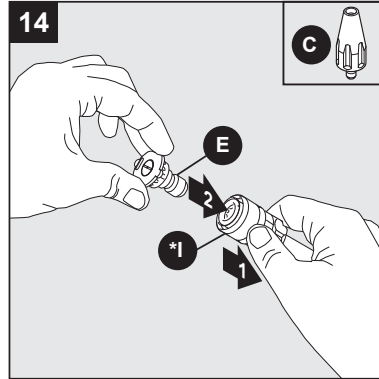

Nozzle Installation

Pull back on collar of lance (*I), attach nozzles (E) or rotary nozzle (C) into end of lance (*I) by pressing selected nozzle into place. It will make a "click" sound when firmly in place.

Note: Always engage safety lock when installing or removing nozzles to ensure they do not accidentally eject with force.

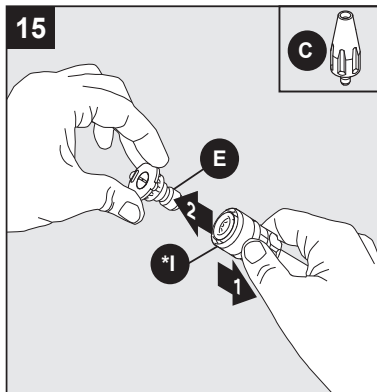

Nozzle Disassembly

To remove nozzles (E) or rotary nozzle (C), pull back on collar of lance (*I) and pull out nozzles (E) or rotary nozzle (C).

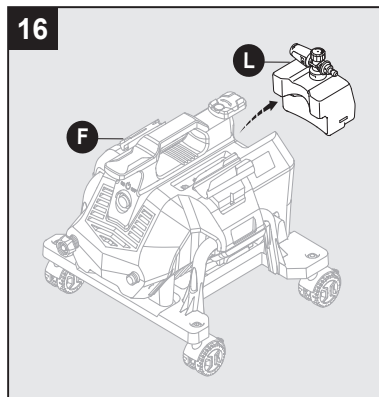

Take the foam cannon (L) out from the power washer unit (F)





ASSEMBLY INSTRUCTIONS

17

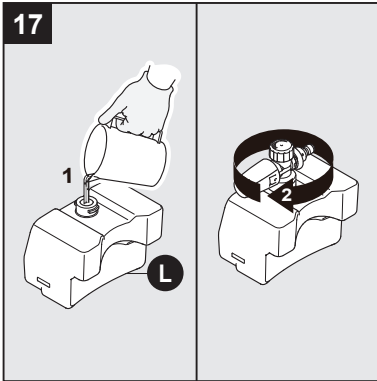

Foam Cannon Installation

The foam cannon (L) comes with a straw which is fitted into high pressure top. If you do not see the straw, look inside the foam cannon bottle and attach it to the high pressure top. When using foam cannon, fill it with a properly formulated detergent or cleaner with a water ratio according to instructions provided by the detergent manufacturer.

DO NOT use thick or gel-like detergents as they will clog the foam cannon and can cause damage.

18

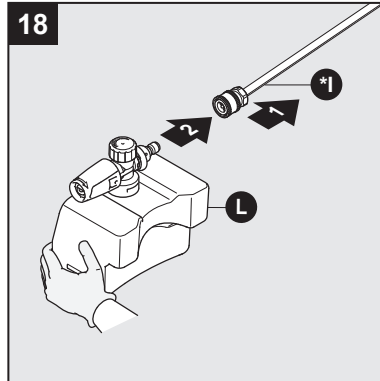

Pull back on collar of lance (*1), attach foam cannon (L) into end of lance by pressing cannon into place. It will make a "click" sound when firmly in place.

Note: Always lock spray gun when changing the foam cannon to ensure it does not eject with force.

19

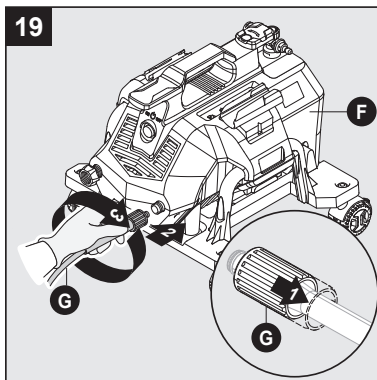

Pull back on collar at the other end of high pressure hose (G). Push firmly to connect hose to power washer unit. Twist collar to secure. Confirm hose is locked into power washer unit by slightly pulling on hose. The hose is now securely attached.

20

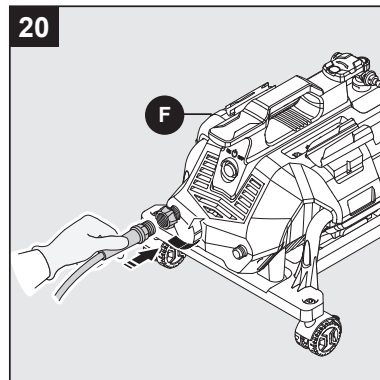

Attach a garden hose to the built in garden hose adapter. The water is now connected to your power washer.

Note: Flush out garden hose before connecting to garden hose adapter.

You have now completed the assembly. Next, please read operating instructions to learn how to best use the power washer.





OPERATING INSTRUCTIONS

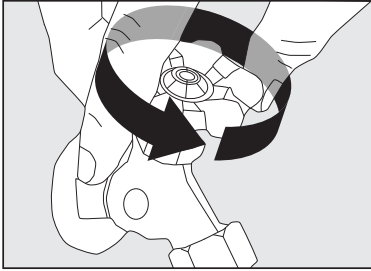

- Make sure the power switch is off (light will be off).
- Unwind the power cord completely and plug into a grounded 120 volt outlet.
- Turn on water supply at the faucet to completely open.
- Turn the safety lock button on the spray gun to unlocked. While pointing the spray gun in a safe direction, squeeze the trigger on the spray gun until there is a steady stream of water, letting the water and air out of the hose.

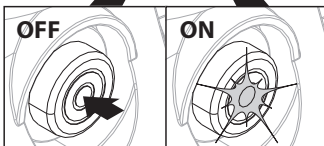
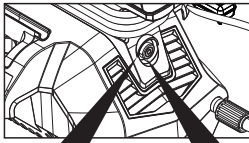

- Push the power button to turn the unit on (red power light will turn on). The unit will turn on for 1 - 2 seconds and shut off. This is a normal function of the auto start feature.
- Begin power washing by squeezing the trigger on the spray gun all the way into the handle.
- Release the spray gun trigger to stop the power washer.
- Allow the motor to come to a complete stop before squeezing the trigger again.
- **Squeezing rapidly will cause the auto start feature to miss an on/off cycle that may prevent it from turning on while squeezing trigger after rapid squeezing. Use slow deliberate trigger pulls to avoid such symptoms.**



- **Always** test a small area to avoid chance of damaging the surface.

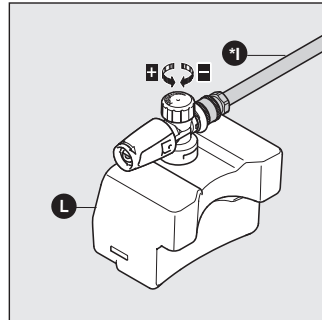

Adjusting Soap Levels on Foam Cannon

Twist knob to adjust the level of soap as indicated on the top of the Foam Cannon (L). Twist toward the higher concentration of bubbles for more soap, or the opposite direction for less.

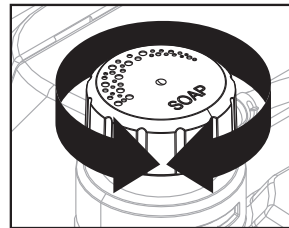

- The power washer will pull a ratio of water to detergent of 10:1 or 10 parts water to 1 part detergent. The detergent concentration can be adjusted by turning the detergent knob on the top of the machine. Turn it left for more concentration or turn it right for less concentration.





OPERATING INSTRUCTIONS

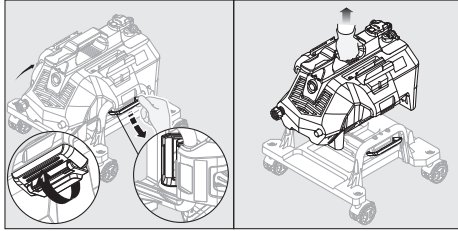

Removing Power Washer Unit from Wall Mount for Handheld Operation

- Unlock latches by pulling downward on the latches, and then lift the power washer unit off the wall mount.

Operation Tips

- **Note:** Test the GFCI (For US unit only) before each use:
 1. Plug GFCI into power outlet. Indicator should turn green to show that cord has power.
 2. Press test button, green indicator should turn off to verify that GFCI cut off power to the cord.
 3. Press reset button – green indicator should turn on to show that cord has power again.
 4. When GFCI is working properly, green indicator will turn on when power is applied. If green indicator turns off during use, it has detected electric leakage and the GFCI will cut off power to the appliance.
 5. If you hear the motor run intermittently when the trigger is not squeezed, you likely have a leak that needs to be repaired to prevent excessive wear on the motor. See the troubleshooting guide for more information.
- Turn off the power washer if not being used for more than five minutes.
- The o-rings on the high pressure hose ends and spray gun barrel should be cleaned regularly and lubricated with non-water soluble grease such as (not included).
- Keep the nozzle cleaning wire for use in unclogging the nozzle. If you lose the cleaning wire, a straightened paper clip also works.

How to Avoid Damaging Surfaces

- Damage to surfaces being cleaned occurs because the impact force of the water pressure exceeds the durability of the surface. Bare wood can be penetrated, paint can be peeled off, etc. You can vary the force of your power washer by controlling:
 1. The angle of the surface being cleaned.
 2. The distance of the nozzle from the surface being cleaned.
- Never use a narrow high pressure stream of water on soft surfaces susceptible to damage.
- Use the 25° quick connect nozzle when cleaning windows. Squeeze the trigger and vary the spray pattern and angle until optimum cleaning efficiency is achieved.

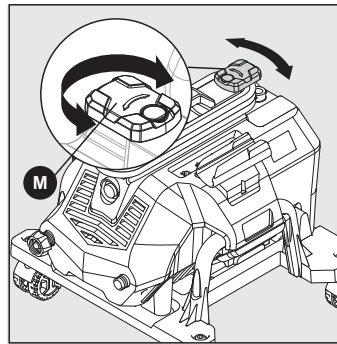

Using Power Cord

- Remove foam cannon prior to wrapping cord.
- To remove the power cord, swivel the cord hook to the left or right to gain access.
- When ready to store the unit, swivel the cord hook back to the left or right to allow the cord to be wrapped securely into place.



CARE AND MAINTENANCE

Detergents

- Use detergents designed for power washers. Hardware stores or home centers also have power washer detergents for different cleaning projects. The cleaning solution should be the consistency of water in order to prevent clogging your detergent bottle and nozzle.
- This system applies detergent under low pressure. The cleaning power of the detergents is enhanced when applied with low pressure and enough time is given to break down dirt and grime. The combination of low pressure and chemical action is very effective and can be better than scrubbing if applied properly.
- **Always** spray detergent on a dry surface.
- **Do not** pre-soak area. Wetting the surface first dilutes the detergent and reduces its cleaning ability.
- **Do not** allow detergent to dry on surface. On vertical surfaces being cleaned, apply detergent to higher surfaces and work your way down to prevent detergent from causing streaks in the dirt and grime. Rinse detergent by pressure washing from bottom up for same reason.
- If a stain is particularly tough, it may be necessary to reapply the detergent and use a bristled brush to scrub the stain. Subsequent power washing after brushing should successfully complete your cleaning job.

Cleaning Nozzles

- A clogged or partially clogged nozzle can cause significant reduction of water pressure coming out of the nozzle and/or cause the unit to pulsate while spraying.
- Turn off the unit.
- Turn off the water supply to the unit.
- Relieve any pressure trapped in the hose by squeezing the trigger 2 - 3 times, then lock the spray gun by turning the dial to lock ("3" and "9" position).
- Using the nozzle tip cleaner provided (or an unfolded paper clip), insert the wire into the nozzle hole and move back and forth until debris is dislodged.
- Back flush water through the nozzles using garden hose and highest pressure available (either standard water nozzle or use your thumb over the nozzle to create water pressure for back flush).

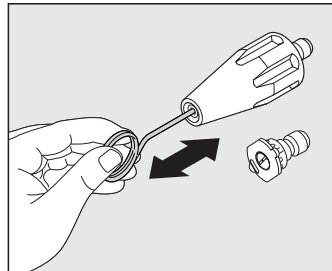

Cleaning Garden Hose Adapter

- The screen inside the adapter should be cleaned periodically. Remove it by dragging a thumb over the screen with enough pressure to pull the screen and washer out. Rinse it with clean water and then place it back in the adapter.

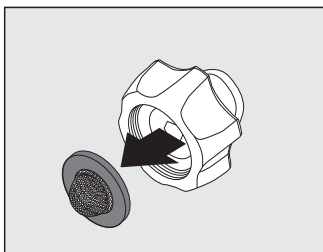



CARE AND MAINTENANCE

Storage

- When your pressure washer session has been completed, turn off and unplug the power cord from the outlet. Turn off the water supply. Pull the trigger on the spray gun 2-3 seconds to drain out the excess water and to relieve pressure. Disconnect all connections.
- **Do not run the power washer without water flow. Doing so may cause damage.**
- Remove high pressure hose from spray gun and unscrew the other end of the high pressure hose from the power washer. The high pressure hose can directly wind on the power washer unit.
- Remove lance from the gun. Place the gun and lance in the holster on the sides.
- Make sure to discard any remaining detergent from the foam cannon. Residual chemical will stick to the container which could become contaminated and can cause the foam cannon injector to clog and not function properly. Flush the foam cannon after each use with clear water to prevent clogging.
- The quick connect nozzles and rotary nozzle are stored on the nozzle holder located on the both sides of machine.
- Store the foam cannon on the back of the power washer.

- Wind the power cord around the L-shaped hooks located on the top of the machine.

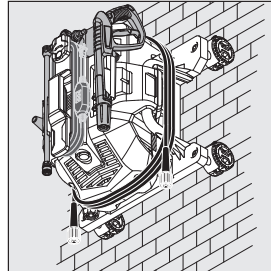

- **DO NOT store the power washer where it is exposed to freezing temperatures unless you use an antifreeze designed for pumps.** Store the power washer indoors to prevent the water in the unit from expanding under freezing conditions. When the water freezes and expands, your power washer will be damaged and become inoperable. Or, if storing outdoors, it is recommended you use pump saver (not included) to protect pumps.

PUMP SAVER

Pump Saver is a product that protects and prolongs the life of the pump. This will keep the internal parts of the pump lubricated and protected from freezing while being stored in ALL climates. It also assists with protection from internal corrosion. The AR Blue Clean part number is: PW64511 (16oz. bottle). Order online at www.arblueclean.com

Pump Saver Instructions

Follow the previous storage instructions for your power washer. To prevent staining, protect the surface under the power washer from any excess fluid. Wear ear and eye protection when using this product.

Turn unit off and disconnect the gun before adding pump saver. Unscrew threaded top from bottle to remove seal and reattach threaded top to bottle.

Remove black cap from bottle.

- 1) Place top of pump saver bottle onto the garden hose adapter.
- 2) Secure pump saver bottle by turning in a clockwise direction.

3) Turn the power on.

4) Squeeze bottle to help it into the pump.

5) Turn power off when pump saver exits the machine's water outlet.

Note: Instructions on Pump Saver Bottle are generic and not model specific.

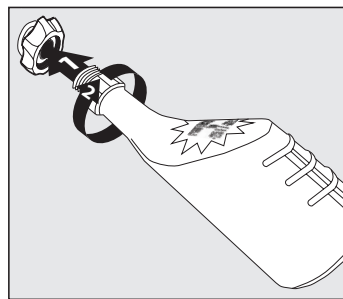

Not included-sold separately





TROUBLESHOOTING

If you have any questions regarding the product, please call customer service at 1-888-662-9510.

PROBLEM	CORRECTIVE ACTION
Unit will not turn on.	<p>DO NOT RUN IF WATER DOES NOT COME OUT THE END</p> <ol style="list-style-type: none"> 1. Don't use an extension cord. 2. Test GFCI: <ol style="list-style-type: none"> a. Insert the plug into the power source. <ol style="list-style-type: none"> i. A green light should come on immediately. b. Push and release the TEST button on the bottom. <ol style="list-style-type: none"> i. The green light should shut off. c. Push and release the RESET button on top. <ol style="list-style-type: none"> i. The light should turn back on. d. Try at least 3 outlets. If it does not work, replace the GFCI plug. 3. If little or no water comes out when squeezing trigger, remove nozzle and check for water flow. If water comes out, try powering it up. 4. Check the website for more detailed troubleshooting information. 5. Contact customer service for further assistance at 1-888-662-9510.
Machine doesn't run when trigger is released.	This is by design. A pressure switch inside the machine tells the machine when you're pulling the trigger and prevents the motor running when the trigger is released. This helps with pump and motor longevity.
Unit runs but no water comes out	<p>DO NOT RUN IF WATER DOES NOT COME OUT THE END</p> <ol style="list-style-type: none"> 1. DO NOT USE shrinking / collapsible garden hoses. <ol style="list-style-type: none"> a. Only use standard reinforced garden hoses. 2. Check the water source is turned on. 3. Check inlet filter for clog/debris. Clean if necessary. 4. Check if water flows with nozzle removed. If it does, clean the nozzle by running a thin wire through the tip or by soaking in pure vinegar for 10-20 minutes. 5. Check the website for more detailed troubleshooting information. 6. Contact customer service for further assistance.
Unit leaks water	<ul style="list-style-type: none"> • Leaks at the connection points are usually solved with replacement O-rings. • The included o-ring kit has replacements for both ends of the high-pressure hose and the spray gun barrel. • Leaks from the spray gun body and extension lance QC connection are not repairable. Please contact customer service with photos/videos of the leak with a copy of your receipt or order replacements online at https://arblueclean.com. • Please contact customer service at info@arblueclean.com with photos/videos of leaks coming from or near the pump body for further assistance.
Parts are hard to assemble / disassemble	<ul style="list-style-type: none"> • Applying a lubricant such as silicone grease or white-lithium grease will make the connection and later removal of the parts much easier. • Apply lubricant to the o-ring posts at both ends of the high-pressure hose and the spray gun barrel. • For stuck parts, try using a penetrating grease like WD-40 to soak the connection for 5-10 minutes before trying again.





LIMITED WARRANTY

The Warranty of this product is covered by A.R. North America.

This product has a 2 (two) year warranty. Please read the following carefully to understand what each warranty entails:

This product is under warranty to the original retail consumer against defects in material and workmanship for a period of 1 (one) year and is a warranty including the spray gun, the high pressure hose and all accessories from the date of purchase. The second year of the warranty only covers manufacturer defects.

The warranty is not transferable or assignable. This warranty covers replacement parts. This limited one year warranty applies only to products used in consumer applications and is void in rental or any commercial application.

Reasonable care must be used in conformity with operation and maintenance instructions in the owner's manual and quick start guide. Failure to follow these instructions will void this warranty. This warranty gives you special legal rights and you may also have other rights which vary from state to state.

Warranty Claim

Proof of purchase necessary for warranty claim.

If your power washer develops a problem, contact Customer Service:

For English, call (1-888-662-9510) or email (info@arnorthamerica.com).

For French or Spanish, please email (info@arnorthamerica.com).

Our Customer Service Department is available from 8:00 a.m. - 5:00 p.m., CST,
Monday - Friday. www.arblueclean.com





2300 PSI



BLUE
CLEAN®

Nettoyeur à haute pression électrique

ITM. / ART. 1937936

INSTRUCTIONS D'ASSEMBLAGE, D'ENTRETIEN ET D'UTILISATION Modèle XWM2300

**IMPORTANT, CONSERVER CES
INSTRUCTIONS POUR RÉFÉRENCE
ULTÉRIEURE : LIRE ATTENTIVEMENT.**

JOINDRE LE REÇU AU MANUEL

- Buse à raccordement rapide 15° et 25°
- Buse turbo rotative à raccordement rapide
- Canon à mousse haute pression
- Système d'arrêt total



**INFORMATIONS
SUR LE PRODUIT**



AVERTISSEMENT: Ce produit peut vous exposer à des produits chimiques tels que le plomb, le DEHP, le DINP, le trioxyde de molybdène, qui sont reconnus par l'État de Californie comme pouvant provoquer des cancers ou des malformations congénitales. Pour plus d'informations, voir www.P65Warnings.ca.gov

Questions, problèmes, pièces manquantes?

Avant de renvoyer le produit à votre revendeur, communiquer avec notre service à la clientèle :

Pour l'anglais, composer le 1-888-662-9510 ou envoyer un courriel à l'adresse suivante : info@arnorthamerica.com.

Pour le français ou l'espagnol, envoyer un courriel à l'adresse suivante : info@arnorthamerica.com.

Notre service à la clientèle est disponible de 8 h à 17 h, heure du Centre, du lundi au vendredi. www.arblueclean.com

XWM2300 97262-ME





LETTRE DE REMERCIEMENT

Cher client,

Merci d'avoir acheté ce **nettoyeur à haute pression électrique AR Blue Clean** chez Costco. Ce nettoyeur à haute pression est le résultat de **25** années d'écoute de notre clientèle et de la mise en œuvre de leurs commentaires. Il a été conçu pour répondre aux besoins du consommateur américain d'aujourd'hui.

Ce nettoyeur à haute pression est couvert par une garantie limitée de 2 ans, valable pour l'acheteur initial. Cette garantie couvre les défauts de matériaux et de fabrication pour une période d'un (1) an à partir de la date d'achat et elle comprend le pistolet pulvérisateur, le tuyau à haute pression et tous les accessoires. La deuxième année de la garantie couvre uniquement les défauts de fabrication.

Pour toute préoccupation ou question, veuillez communiquer avec nous en composant notre numéro dédié sans frais, le **1-888-662-9510**, ou en vous rendant sur **ARBLUECLEAN.COM** d'où vous pouvez nous envoyer un courriel ou discuter avec nous. Notre sympathique équipe du service à la clientèle basée à Fridley, MN, peut répondre à toutes vos questions.

Veuillez prendre un moment pour évaluer ce nettoyeur à haute pression à l'endroit où vous l'avez acheté. Nous nous réjouissons à l'idée de lire vos commentaires.

Merci et bon nettoyage!

L'équipe AR Blue Clean



AR North America Inc.

140 81^e Ave. NE Fridley, MN 55432

Tél. : 1-888-662-9510





TABLE DES MATIÈRES

Spécifications du produit.....	21
Contenu de l'emballage.....	22
Contenu de la quincaillerie.....	22
Informations sur la sécurité.....	23
Instructions d'assemblage.....	25
Mode d'emploi.....	30
Entretien et maintenance.....	32
Liquide Pump Saver.....	33
Dépannage.....	34
Garantie limitée.....	35

SPÉCIFICATIONS DU PRODUIT

SPÉCIFICATIONS									
Modèle	BAR max	BAR nominal	L/MIN max	L/MIN nominal	Eau froide	Volts	Fréquence (Hz)	Ampères	Poids (lb)
XWM2300	158,6	137,9	4,9	4,5	✓	120	60	13	28,2



CONTENU DE L'EMBALLAGE

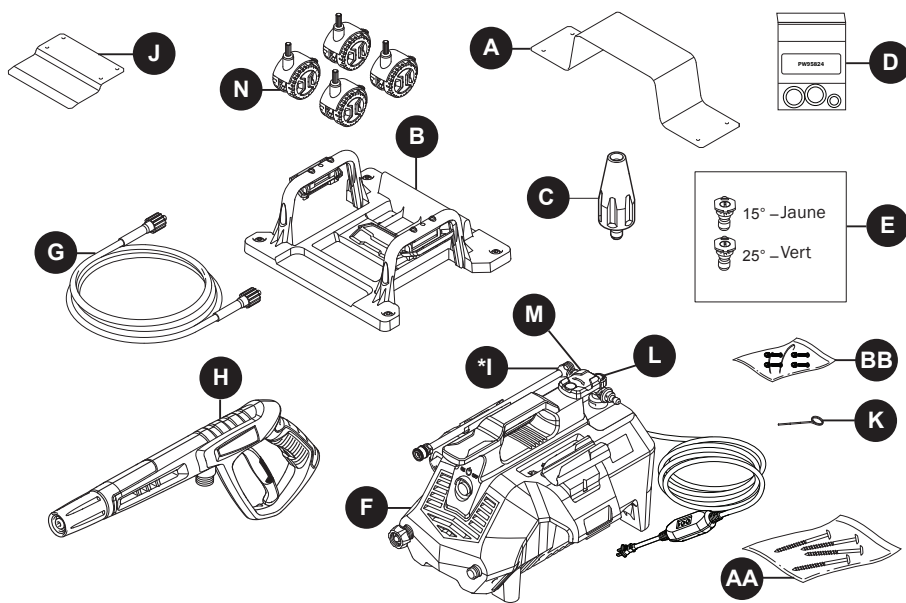

PIÈCE	DESCRIPTION	QUANTITÉ
A	Support pour montage mural	1
B	Base pour montage mural	1
C	Buse rotative	1
D	Trousse de remplacement des joints toriques	1
E	Buses à raccordement rapide	2
F	Unité du nettoyeur à haute pression	1
G	Tuyau à haute pression	1
H	Pistolet pulvérisateur	1

PIÈCE	DESCRIPTION	QUANTITÉ
*I	Lance d'extension	1
J	Plaque métallique pour la base	1
K	Fil de nettoyage de la buse	1
L	Canon à mousse	1
M	Crochet pour cordon	1
N	Roues	4
AA	Vis de montage d'armoire de 6,4 cm (2 1/2 po)	4
BB	Vis	4

*Pièce emballée sur le nettoyeur à haute pression.

CONTENU DE LA QUINCAILLERIE

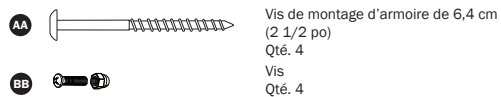

Vis de montage d'armoire de 6,4 cm (2 1/2 po)
Qté. 4
Vis
Qté. 4

Remarque : Les vis AA se trouvent dans l'emballage avec le manuel.

INFORMATIONS SUR LA SÉCURITÉ

Lire et comprendre l'intégralité de ce manuel avant d'essayer d'assembler et d'utiliser le produit.

Ce manuel contient des renseignements relatifs à la SÉCURITÉ DES PERSONNES et à la PRÉVENTION DES PROBLÈMES D'ÉQUIPEMENT. Il est très important de lire attentivement ce manuel et de bien le comprendre avant d'utiliser le produit. Les symboles énumérés ci-dessous sont utilisés pour indiquer ces renseignements.



DANGER

Danger potentiel **pouvant entraîner des blessures graves ou des pertes de vie.**



AVERTISSEMENT

Risque de **blessure grave ou de perte de vie.**



ATTENTION

Risque **pouvant entraîner des blessures modérées ou endommager l'équipement.**

Remarque : Le mot « Remarque » est utilisé pour informer le lecteur de quelque chose que l'opérateur doit savoir à propos de l'outil.



AVERTISSEMENT

Pour réduire le risque de blessure, l'utilisateur doit lire et comprendre les instructions avant d'utiliser ce produit.

1. Avertissement : Lors de l'utilisation de ce produit, des précautions de base doivent toujours être prises, notamment les suivantes.
2. Lire toutes les instructions avant d'utiliser le produit.
3. Savoir arrêter l'article et purger les pressions rapidement. Se familiariser avec les commandes.
4. Maintenir la zone de travail à l'écart des personnes.
5. Ne pas trop s'étendre ou ne pas se tenir sur un support instable. Toujours garder une bonne assise et un bon équilibre.
6. Suivre les instructions d'entretien précisées dans le manuel.
7. Pour éviter les blessures corporelles et/ou les dommages matériels et pour optimiser votre expérience du nettoyeur à haute pression, suivre attentivement tous les conseils de sécurité, toutes les instructions, tous les avertissements et toutes les mesures de protection et se familiariser avec toutes les commandes. S'assurer de savoir comment évacuer rapidement la pression de toutes les parties du nettoyeur à haute pression et comment l'arrêter.
8. Ce nettoyeur à haute pression est conforme à la norme CSA et à d'autres normes de sécurité et de consommation. **NE PAS** modifier et reconstruire les pièces de votre nettoyeur à haute pression.
9. **NE PAS** utiliser le nettoyeur à haute pression en étant sous l'influence de l'alcool ou de drogues. Utiliser cet outil électrique avec précaution et uniquement lorsque vous êtes vigilant.
10. Assurer votre équilibre et votre assise lorsque vous utilisez votre nettoyeur à haute pression. Les surfaces deviennent glissantes lorsqu'elles sont mouillées et le sont encore plus lorsqu'on utilise un détergent ou un nettoyant.
11. **NE JAMAIS** utiliser le nettoyeur à haute pression pieds nus, avec des sandales ou des chaussures ouvertes.
12. En utilisant le nettoyeur à haute pression à proximité d'enfants, s'assurer qu'ils soient surveillés de près par un adulte afin d'éviter toute blessure. **NE JAMAIS** laisser un enfant utiliser le nettoyeur à haute pression.
13. Garder vos doigts, vos mains, vos pieds et toute autre partie de votre corps à l'écart du jet d'eau à haute pression. Le puissant jet peut provoquer la cécité ou des trous dans la peau. Il peut briser une fenêtre si vous êtes trop près au moment d'appuyer sur la gâchette du pistolet pulvérisateur.
14. **TOUJOURS** porter une protection oculaire pour éviter de vous blesser les yeux en utilisant le nettoyeur à haute pression.
15. Pour éviter les accidents ou les blessures, **TOUJOURS** utiliser le verrou de sécurité de la gâchette lorsque vous n'utilisez pas le nettoyeur à haute pression, même si vous ne vous arrêtez que brièvement.
16. Le nettoyeur à haute pression est équipé d'un disjoncteur différentiel de fuite à la terre (pour l'appareil américain uniquement) qui réduit considérablement le risque de décharge électrique pendant l'utilisation de l'appareil. Si la fiche ou le cordon doit être remplacé, n'utiliser que des pièces de rechange identiques.
17. Pointer le pistolet pulvérisateur dans une direction sécuritaire en commençant une séance de nettoyage à haute pression.
18. Avertissement : **NE JAMAIS** pulvériser directement sur une personne, un animal, un appareil électrique ou l'appareil lui-même.
19. Lors de la première utilisation du pistolet pulvérisateur, tenir le pistolet et la lance à deux mains pour appuyer sur la gâchette (une main qui appuie sur la gâchette et l'autre pour stabiliser l'ensemble du pistolet) jusqu'à ce que vous vous habituez au « rebond » du pistolet pulvérisateur.
20. Lorsque vous éteignez l'interrupteur, la pression de l'eau peut rester dans le système. Pour évacuer la pression, diriger le pistolet pulvérisateur dans une direction sécuritaire et appuyer sur la gâchette.
21. **NE JAMAIS** pulvériser de liquides inflammables.
22. **NE JAMAIS** utiliser le nettoyeur à haute pression dans des zones contenant des poussières, des liquides ou des vapeurs combustibles.
23. Éviter tout contact du tuyau à pression avec des objets pointus et examiner régulièrement le tuyau. Le remplacer s'il est endommagé. En raison de la pression élevée qu'il subit, il ne peut pas être réparé s'il est coupé ou endommagé.
24. Utiliser uniquement un détergent spécifiquement formulé pour les nettoyeurs à haute pression et suivre les instructions figurant sur l'étiquette du détergent. Le savon à vaisselle ou à lessive est trop épais et obstrue la buse de votre canon à mousse.
25. Protéger les yeux, les poumons et la peau de l'exposition au détergent.
26. Avertissement : En cas de raccordement à un système d'eau portable, le système doit être protégé contre les retours d'eau.



ATTENTION

Ranger le nettoyeur à haute pression à l'intérieur pour éviter que l'eau contenue dans l'appareil ne se dilate en cas de gel. Lorsque l'eau gèle et se dilate, votre nettoyeur à haute pression sera endommagé.



INFORMATIONS SUR LA SÉCURITÉ

et deviendra inutilisable. En cas de rangement à l'extérieur, il est recommandé d'utiliser du Pump Saver (non fourni) pour protéger les pompes.

27. **NE JAMAIS** utiliser d'eau chaude avec votre nettoyeur à haute pression. Il surchauffera et endommagera la pompe à haute pression.
28. **NE JAMAIS** laisser le nettoyeur à haute pression sans surveillance lorsqu'il est SOUS TENSION.
29. **TOUJOURS** ouvrir l'arrivée d'eau avant de mettre le nettoyeur à haute pression en marche. Faire fonctionner la pompe à sec endommagera les composants internes.
30. **NE JAMAIS ALIMENTER** votre nettoyeur à haute pression avec une pression d'eau supérieure à 150 PSI.
31. **NE JAMAIS** débrancher le tuyau haute pression du nettoyeur à haute pression lorsque le système est sous pression.
32. **NE JAMAIS** enclencher de façon permanente le mécanisme de déclenchement du pistolet pulvérisateur.
33. **NE JAMAIS** utiliser le nettoyeur à haute pression si tous les composants ne sont pas correctement et solidement connectés.
34. **NE** jamais laisser la pompe du nettoyeur à haute pression fonctionner pendant plus d'une minute après avoir coupé l'alimentation en eau. Cela peut entraîner une surchauffe et une défaillance du moteur et de la pompe.
35. **NE JAMAIS** utiliser de lances ou d'autres pièces qui ne sont pas compatibles avec l'appareil AR BLUE CLEAN.
36. **NE JAMAIS** utiliser de rallonge électrique, car elle annule l'efficacité du disjoncteur différentiel de fuite à la terre (pour l'appareil américain uniquement) et augmente le risque d'électrocution de l'opérateur.
37. **NE JAMAIS** pulvériser une prise électrique avec votre nettoyeur à haute pression.
38. Inspecter le cordon d'alimentation avant de l'utiliser. **NE PAS** l'utiliser s'il est endommagé.
39. Rester vigilant et regarder ce que vous faites.

CONSERVER CES INSTRUCTIONS POUR LES CONSULTER ULTÉRIEUREMENT.

Entretien d'un appareil à double isolation

Protection par disjoncteur de fuite à la terre (pour l'appareil américain uniquement) :

Ce nettoyeur à haute pression est équipé d'un disjoncteur différentiel de fuite à la terre intégré dans les fiches du cordon d'alimentation. Cet appareil offre une protection supplémentaire contre le risque de décharge électrique et dispose d'une fonction de détection automatique permettant de savoir si la fonction de protection supplémentaire n'est pas valide. Si le remplacement de la fiche ou du cordon s'avère nécessaire, n'utiliser que des pièces de rechange identiques incluant la protection du disjoncteur différentiel de fuite à la terre.

Dans un produit à double isolation, deux systèmes d'isolation sont prévus à la place de la mise à la terre. Les moyens de mise à la terre ne sont pas prévus pour un produit à double isolation, et aucun moyen de mise à la terre ne doit être ajouté au produit.

L'entretien d'un produit à double isolation nécessite des précautions extrêmes et une bonne connaissance du système. Il doit uniquement être effectué par du personnel d'entretien qualifié.

Les pièces de rechange d'un produit à double isolation doivent être identiques aux pièces d'origine.

Un produit à double isolation porte la marque « Double Insulation » ou « Double Insulated ». Le produit peut également présenter le symbole illustré ci-dessous.

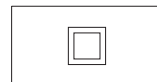
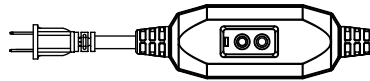

Produit à double isolation

PRÉPARATION

Avant de commencer l'assemblage du produit, s'assurer que toutes les pièces sont présentes. Comparer les pièces avec la liste du contenu de l'emballage et la liste du contenu de quincaillerie. Si une pièce est manquante ou endommagée, **NE** pas essayer d'assembler le produit. Veuillez appeler le service à la clientèle au 1-888-662-9510. Les pièces de rechange seront envoyées gratuitement.

Temps d'assemblage estimé : 5 à 10 minutes.

Outils nécessaires à l'assemblage (non inclus) :
Tournevis cruciforme, perceuse, mèche de 4,5 cm (1,8 po), détecteur de montant, crayon.

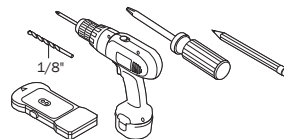



INSTRUCTIONS D'ASSEMBLAGE

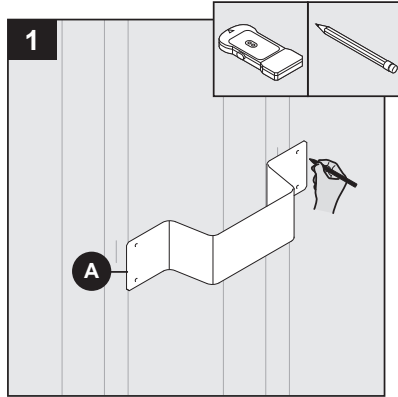

Installation du support mural

Placer le support pour montage mural (A) sur le mur. Après s'être assuré que le support mural (A) est de niveau, marquer les quatre emplacements des vis.

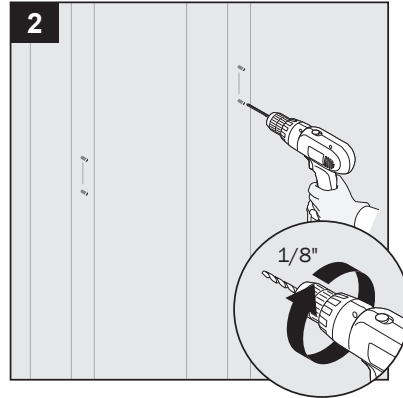

Retirer le support mural et percer quatre trous de départ de 0,3 cm (1/8 po) sur les marques.

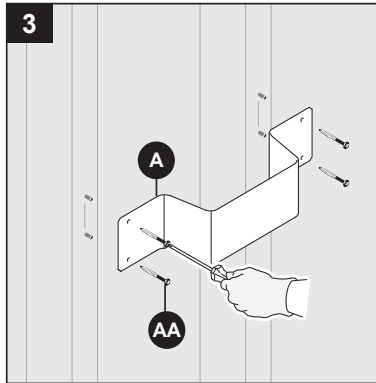

Fixer le support mural (A) sur le mur à l'aide de quatre vis de montage d'armoire de 6,4 cm (2 1/2 po).

Matériel utilisé :

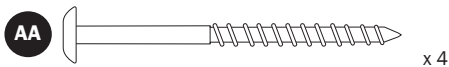

Vis de montage d'armoire de 6,4 cm (2 1/2 po)

x 4

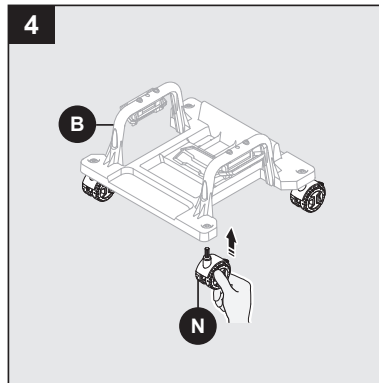

Assemblage des roues

Installer les quatre roues (N) sur la base pour montage mural (B).

Remarque : Cette étape ne nécessite pas de vis.

Remarque : Les roues sont bloquées, merci de les déverrouiller avant l'utilisation.





INSTRUCTIONS D'ASSEMBLAGE

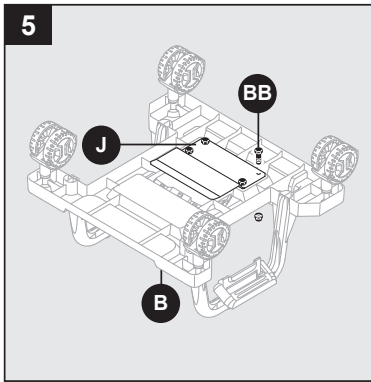

Installer la plaque métallique (J) sur la base pour montage mural (B). La fixer avec les vis (BB).

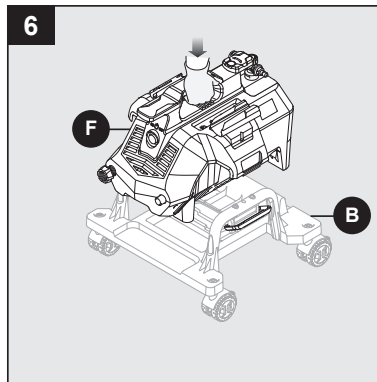

Placer l'unité du nettoyeur à haute pression (F) sur la base pour montage mural (B) en s'assurant qu'elle est bien fixée (elle doit s'enclencher).

Matériel utilisé :

BB  Vis x 4

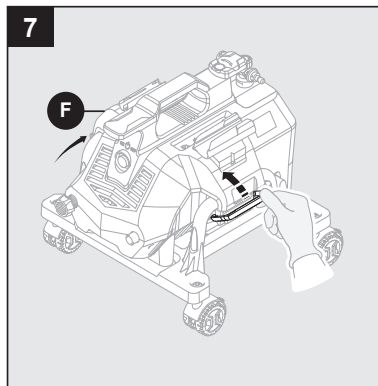

Tirer les loquets situés de chaque côté de la base pour montage mural jusqu'à ce qu'ils s'enclenchent dans la bonne position, verrouillant ainsi l'unité du nettoyeur à haute pression à la base.

Se reporter au manuel du propriétaire du nettoyeur à haute pression (F) pour les instructions d'utilisation.

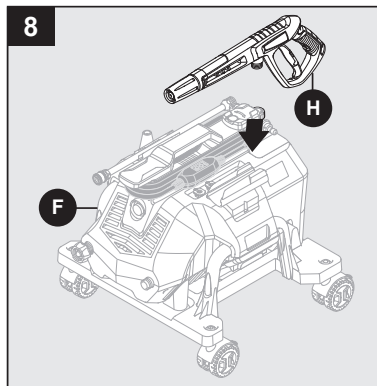

Placer le pistolet pulvérisateur (H) sur l'unité du nettoyeur à haute pression (F).





INSTRUCTIONS D'ASSEMBLAGE

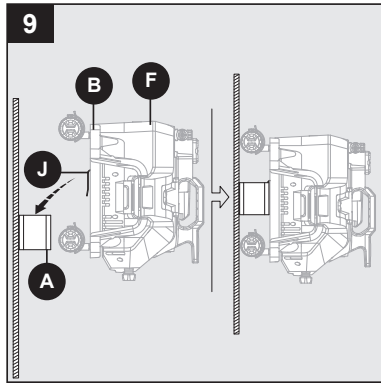

Aligner la plaque métallique de la base (J) avec le support mural (A) et la glisser en place.

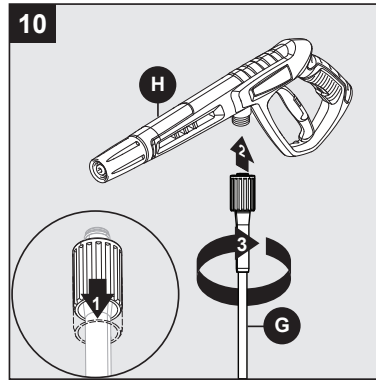

Installation du tuyau

Tirer sur le collier à l'une des extrémités du tuyau haute pression (G). S'assurer que le joint torique est bien en place à l'intérieur du raccord. Pousser fermement le tuyau dans l'entrée du pistolet pulvérisateur (H) jusqu'à ce qu'il soit bien en place. Faire glisser le collier vers l'avant et le visser dans le sens horaire pour sécuriser la connexion. S'assurer que le tuyau est bien fixé au pistolet pulvérisateur en tirant doucement sur les deux extrémités afin de vérifier qu'il n'y a aucun mouvement. Le tuyau est maintenant solidement fixé.

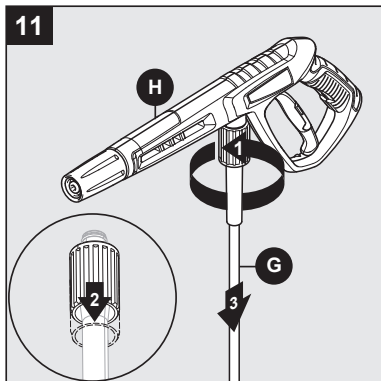

Démontage du tuyau

Tourner le collier puis tirer vers l'arrière pour libérer le raccord du tuyau à haute pression (G) du pistolet (H).

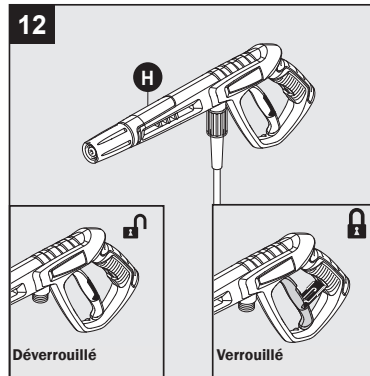

Verrouillage du pistolet (avant l'installation de la lance)

Pour verrouiller la gâchette du pistolet pulvérisateur (K), pointer le pistolet dans la direction opposée à vous et ouvrir complètement le verrouillage de la gâchette pour la verrouiller en place.

Appuyer sur la gâchette pour vérifier qu'elle est verrouillée. TOUJOURS laisser l'appareil en position verrouillée lorsqu'il n'est pas utilisé. Cela permet de s'assurer que le pistolet est en mode « sécuritaire » jusqu'à ce qu'il soit utilisé. Fermer le verrouillage de la gâchette pour libérer la gâchette du pistolet pulvérisateur.

Remarque : Le verrouillage de la gâchette empêche l'enclenchement accidentel de la gâchette.





INSTRUCTIONS D'ASSEMBLAGE

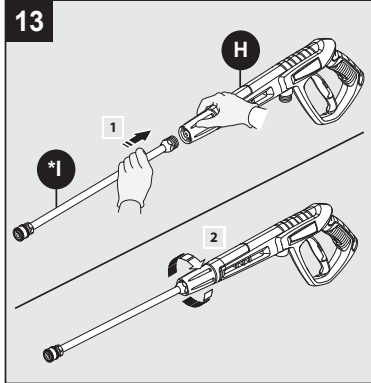

Installation de la lance d'extension

Lorsque le pistolet pulvérisateur (H) est en position verrouillée, insérer dans son extrémité la lance (*1) puis la tourner dans le sens des aiguilles d'une montre jusqu'à ce qu'elle soit complètement en place. Pour la retirer, tourner dans le sens inverse des aiguilles d'une montre.

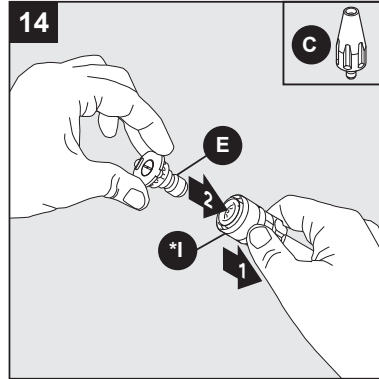

Installation de la buse

Tirer sur le col de la lance (*1), fixer la buse (E) ou la buse rotative (C) à l'extrémité de la lance (*1) en appuyant sur la buse choisie pour l'installer. Elle émettra un « clic » lorsqu'elle sera fermement en place.

Remarque : Toujours enclencher le verrouillage de sécurité lors de l'installation ou du retrait des buses afin d'éviter qu'elles ne s'éjectent accidentellement sous l'effet de la force.

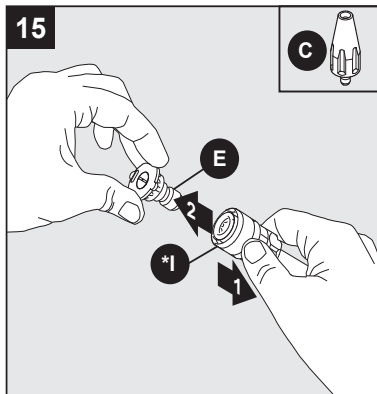

Démontage de la buse

Pour retirer les buses (E) ou la buse rotative (C), tirer le col de la lance (*1) vers l'arrière et procéder au retrait.

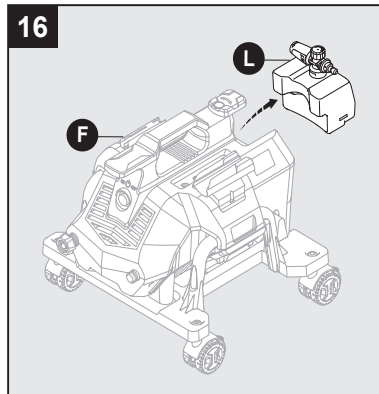

Retirer le canon à mousse (L) de l'unité du nettoyeur à haute pression (F).





INSTRUCTIONS D'ASSEMBLAGE

17

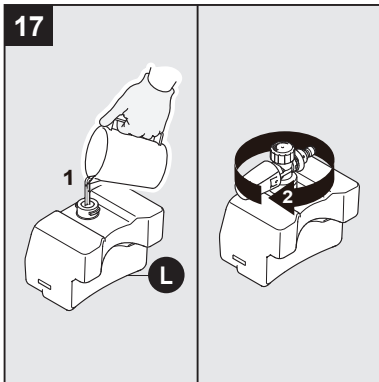

Installation d'un canon à mousse

Le canon à mousse (L) est livré avec une paille qui s'insère dans l'embout à haute pression. Si vous ne voyez pas la paille, regarder à l'intérieur de la bouteille du canon à mousse et la fixer à l'embout à haute pression. Pour utiliser le canon à mousse, le remplir d'un détergent ou d'un nettoyant correctement formulé avec une proportion d'eau conforme aux instructions fournies par le fabricant du détergent.

NE PAS UTILISER de détergents épais ou gélifiés, car ils obstruent le canon à mousse et peuvent l'endommager.

18

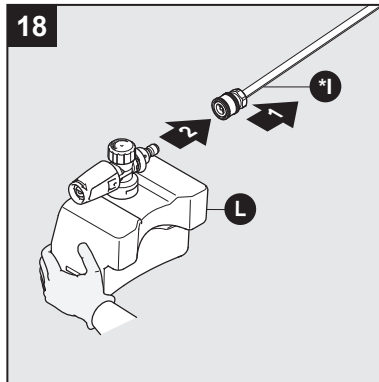

Tirer sur le col de la lance (*) et fixer le canon à mousse (L) à l'extrémité de la lance en appuyant sur le canon pour le mettre en place. Elle émettra un « clic » lorsqu'elle sera fermement en place.

Remarque : Toujours verrouiller le pistolet pulvérisateur lors du remplacement du canon à mousse afin de s'assurer qu'il n'est pas éjecté avec force.

19

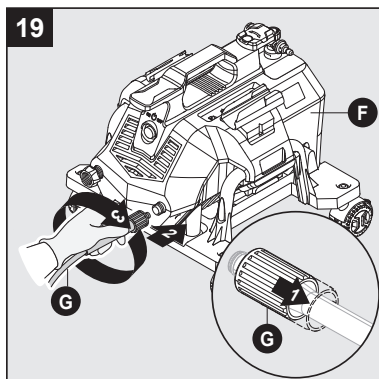

Tirer sur le collier à l'autre extrémité du tuyau haute pression (G). Pousser fermement pour raccorder le tuyau au nettoyeur à haute pression. Tourner le col pour le serrer. Confirmer que le tuyau est bien fixé au nettoyeur à haute pression en tirant légèrement sur le tuyau. Le tuyau est maintenant solidement fixé.

20

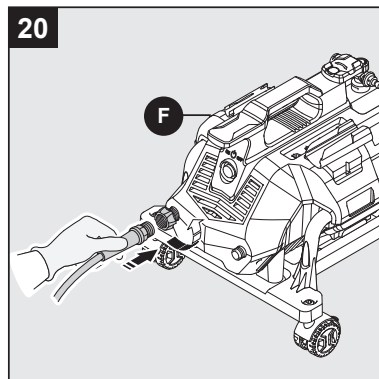

Fixer un tuyau d'arrosage à l'adaptateur de tuyau d'arrosage intégré. Le nettoyeur à haute pression est maintenant connecté à l'eau.

Remarque : Rincer le tuyau d'arrosage avant de le raccorder à l'adaptateur de tuyau d'arrosage.

L'assemblage est maintenant terminé. Ensuite, lire le mode d'emploi pour apprendre comment utiliser le nettoyeur à haute pression.



MODE D'EMPLOI

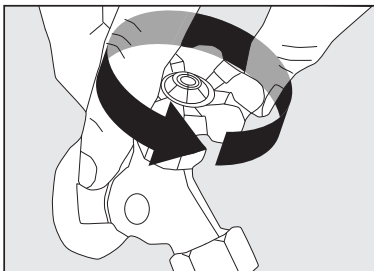

- S'assurer que l'interrupteur est éteint (lumière éteinte).
- Dérouler complètement le cordon d'alimentation et le brancher dans une prise de courant de 120 volts reliée à la terre.
- Ouvrir complètement le robinet.
- Tourner le verrou de sécurité du pistolet pulvérisateur pour le déverrouiller. Pointer le pistolet pulvérisateur dans une direction sûre, appuyer sur la gâchette du pistolet pulvérisateur jusqu'à ce qu'il y ait un jet d'eau régulier, laissant l'eau et l'air s'échapper du tuyau.

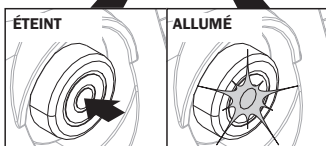
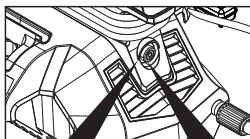

- Appuyer sur le bouton d'alimentation pour mettre l'appareil en marche (le voyant rouge s'allume). L'appareil s'allumera pendant 1 à 2 secondes et s'éteindra. Il s'agit d'une action normale de la fonction de démarrage automatique.
- Appuyer à fond sur la gâchette du pistolet pulvérisateur pour commencer le lavage à pression.
- Relâcher la gâchette du pistolet pulvérisateur pour arrêter le nettoyeur à haute pression.
- Laisser le moteur s'arrêter complètement avant d'appuyer à nouveau sur la gâchette.
- **Appuyer rapidement sur la gâchette empêchera la fonction de démarrage automatique d'effectuer un cycle marche/arrêt, ce qui pourrait empêcher l'appareil de se mettre en marche après une pression rapide sur la gâchette. Pour éviter cela, il faut appuyer sur la gâchette de façon lente et réfléchi.**

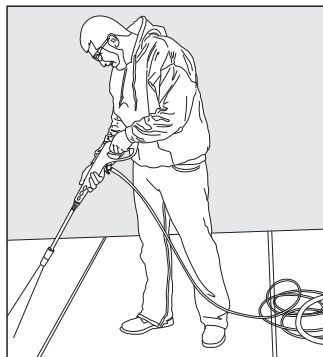

- **Toujours** effectuer un test sur une petite surface pour ne pas risquer d'endommager la surface entière.

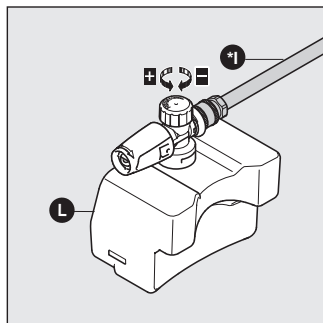

Réglage des niveaux de savon du canon à mousse

Turner le bouton pour régler le niveau de savon selon ce qui est indiqué sur le dessus du canon à mousse (L).

Turner vers la concentration la plus élevée de bulles pour obtenir plus de savon ou dans la direction opposée pour en obtenir moins.

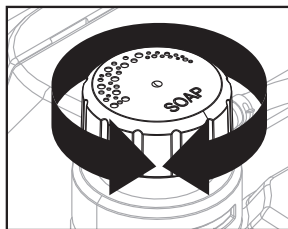

- Le nettoyeur à haute pression utilise un ratio eau/détergent de 10:1, soit 10 parts d'eau pour 1 part de détergent. La concentration de détergent peut être réglée en tournant le bouton situé sur le dessus de la machine. Le tourner vers la gauche pour augmenter la concentration ou vers la droite la réduire.



MODE D'EMPLOI

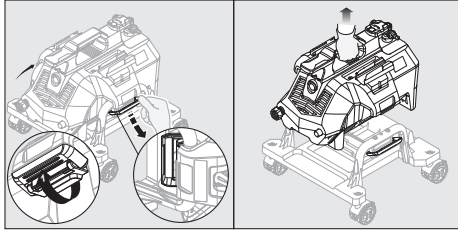

Retrait de l'unité du nettoyeur à haute pression de la base de montage mural pour une utilisation à la main.

- Déverrouiller les loquets en les tirant vers le bas, puis soulever l'unité du nettoyeur à haute pression de la base de montage mural.

Conseils d'utilisation

- **Remarque :** Tester le disjoncteur différentiel de fuite à la terre (pour l'appareil américain uniquement) avant chaque utilisation :
 1. Brancher le disjoncteur différentiel de fuite à la terre à la prise de courant. L'indicateur doit devenir vert pour montrer que le cordon est alimenté.
 2. Appuyer sur le bouton de test. L'indicateur vert devrait s'éteindre pour indiquer que le disjoncteur différentiel de fuite à la terre a coupé l'alimentation du cordon.
 3. Appuyer sur le bouton de réinitialisation. L'indicateur vert devrait s'allumer pour indiquer que le cordon est à nouveau alimenté.
 4. Lorsque le disjoncteur différentiel de fuite à la terre fonctionne correctement, l'indicateur vert s'allume lorsque l'appareil est sous tension. Si l'indicateur vert s'éteint pendant l'utilisation, c'est que l'appareil a détecté une fuite électrique et le disjoncteur différentiel de fuite à la terre a coupé l'alimentation de l'appareil.
 5. Si le moteur tourne par intermittence lorsque la gâchette n'est pas pressée, une fuite est probablement présente et doit être réparée afin d'éviter une usure excessive du moteur. Consulter le guide de dépannage pour plus d'informations.
- Éteindre le nettoyeur à haute pression lorsqu'il demeure inutilisé pendant plus de cinq minutes.
- Les joints toriques des extrémités du tuyau haute pression et du canon du pistolet pulvérisateur doivent être nettoyés régulièrement et lubrifiés avec une graisse non soluble dans l'eau telle que (non fournie).
- Conserver le fil de nettoyage de la buse pour l'utiliser pour déboucher la buse. Si le fil de nettoyage est perdu, un trombone redressé peut également faire l'affaire.

Comment éviter d'endommager les surfaces

- Les surfaces nettoyées sont endommagées lorsque la force d'impact de la pression de l'eau est plus forte que la durabilité de la surface. La pression peut pénétrer le bois nu, décoller la peinture, etc. Vous pouvez modifier la force de votre nettoyeur à haute pression en réglant :
 1. L'angle de la surface à nettoyer.
 2. La distance entre la buse et la surface à nettoyer.
- Ne jamais utiliser un jet d'eau étroit à haute pression sur des surfaces souples susceptibles d'être endommagées.
- Utiliser la buse à raccordement rapide de 25° pour nettoyer les fenêtres. Appuyer sur la gâchette et modifier le jet et l'angle de pulvérisation jusqu'à l'obtention d'une efficacité de nettoyage optimale.

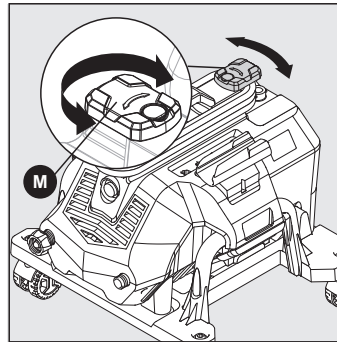

Utilisation du cordon d'alimentation

- Retirer le canon à mousse avant d'enrouler le cordon.
- Pour retirer le cordon d'alimentation, faire pivoter le crochet du cordon vers la gauche ou la droite pour y accéder.
- Avant de ranger l'appareil, faire pivoter le crochet du cordon vers la gauche ou la droite pour permettre au cordon de s'enrouler en toute sécurité.





ENTRETIEN ET MAINTENANCE

Détergents

- Utiliser des détergents conçus pour les nettoyeurs à haute pression. Les quincailleries et les centres de bricolage vendent également des détergents à utiliser avec les nettoyeurs à haute pression pour différents projets de nettoyage. La solution nettoyante doit avoir la même consistance que l'eau afin d'éviter de boucher le flacon de détergent et la buse.
- Ce système utilise du détergent sous faible pression. Le pouvoir nettoyant des détergents est renforcé lorsqu'ils sont appliqués à faible pression et que suffisamment de temps est laissé pour décomposer la saleté et la crasse. La combinaison d'une faible pression et d'une action chimique est très efficace et peut s'avérer meilleure que le récurage lorsque la méthode est bonne.
- **Toujours** vaporiser le détergent sur une surface sèche.
- **Ne pas** prétrempier la zone. Le fait de mouiller d'abord la surface dilue le détergent et réduit sa capacité de nettoyage.
- **Ne pas** laisser le détergent sécher sur la surface. Sur les surfaces verticales à nettoyer, appliquer le détergent du haut vers le bas afin d'éviter que le détergent ne laisse des traces de saleté et de crasse. Rincer le détergent dans le même sens, du haut vers le bas, pour la même raison.
- Si une tache est particulièrement tenace, il peut être nécessaire de réappliquer du détergent et d'utiliser une brosse à poils pour frotter la tache. Un lavage à haute pression après le brossage devrait permettre de terminer le travail de nettoyage avec succès.

Adaptateur de tuyau d'arrosage pour le nettoyage

- Le tamis à l'intérieur de l'adaptateur doit être nettoyé périodiquement. Le retirer en passant le pouce sur le tamis et en exerçant une pression suffisante pour faire sortir le tamis et la rondelle. Rincer à l'eau claire et replacer dans l'adaptateur.

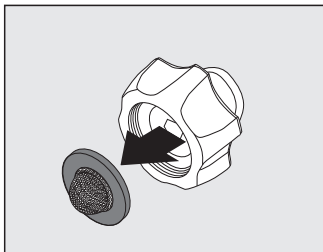

Buses de nettoyage

- Une buse bouchée ou partiellement bouchée peut entraîner une réduction significative de la pression de l'eau sortant de la buse et/ou provoquer une pulsation de l'appareil lors de la pulvérisation.
- Éteindre l'appareil.
- Couper l'alimentation en eau de l'appareil.
- Relâcher toute pression bloquée dans le tuyau en pressant la gâchette 2 à 3 fois, puis verrouiller le pistolet pulvérisateur en tournant le cadran pour le verrouiller en position « 3 » et « 9 ».
- À l'aide du nettoyeur de buse fourni (ou d'un trombone déplié), insérer le fil dans l'orifice de buse et déplacer le fil d'avant en arrière jusqu'à ce que les débris soient délogés.
- Faire un rétrobalayage des buses à l'aide d'un tuyau d'arrosage à la pression la plus élevée possible (soit une buse d'eau standard, soit en utilisant votre pouce sur la buse pour créer une pression d'eau pour le rétrobalayage).

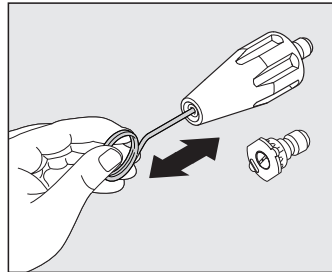



ENTRETIEN ET MAINTENANCE

Rangement

- Une fois la séance de nettoyage à haute pression terminée, éteindre l'interrupteur et débrancher le cordon d'alimentation de la prise de courant. Couper l'alimentation en eau. Appuyer sur la gâchette du pistolet pulvérisateur pendant 2 à 3 secondes pour évacuer l'excès d'eau et relâcher la pression. Débrancher toutes les connexions.
- **Ne pas laisser le nettoyeur à haute pression fonctionner sans débit d'eau pour ne pas l'endommager.**
- Retirer le tuyau à haute pression du pistolet pulvérisateur et dévisser l'autre extrémité du tuyau à haute pression du nettoyeur à haute pression. Le tuyau à haute pression peut s'enrouler directement sur l'unité du nettoyeur à haute pression.
- Retirer la lance du pistolet. Placer le pistolet et la lance dans l'étui sur les côtés.
- Veiller à jeter tout détergent restant dans le canon à mousse. Le produit chimique résiduel collera au récipient qui risque d'être contaminé, ce qui pourrait entraîner le blocage et le dysfonctionnement de l'injecteur du canon à mousse. Rincer le canon à mousse à l'eau claire après chaque utilisation pour éviter qu'il ne se bouche.
- Les buses à raccord rapide et la buse rotative se rangent sur le porte-buse situé sur les deux côtés de la machine.

- Ranger le canon à mousse à l'arrière du nettoyeur à haute pression.

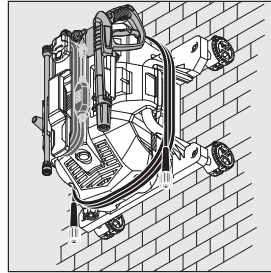

- Enrouler le cordon d'alimentation autour des crochets en forme de L situés sur le dessus de l'appareil.
- **NE PAS ranger le nettoyeur à haute pression dans un endroit exposé au gel, à moins d'utiliser un antigel conçu pour les pompes.** Ranger le nettoyeur à haute pression à l'intérieur pour éviter que l'eau contenue dans l'appareil ne se dilate en cas de gel. Lorsque l'eau gèle et se dilate, votre nettoyeur à haute pression sera endommagé et deviendra inutilisable. En cas de rangement à l'extérieur, il est recommandé d'utiliser du Pump Saver (non fourni) pour protéger les pompes.

LIQUIDE PUMP SAVER

Le **Pump Saver** est un produit qui protège et prolonge la durée de vie de la pompe. Les pièces internes de la pompe resteront ainsi lubrifiées et protégées contre le gel lorsqu'elles sont rangées, et ce, peu importe le climat. Il contribue également à la protection contre la corrosion interne. Le numéro de pièce AR Blue Clean est le suivant : PW64511 (bouteille de 16 oz). Commander en ligne sur www.arblueclean.com

Instructions pour le Pump Saver

Suivre les instructions de rangement de votre nettoyeur à haute pression. Pour éviter les taches, protéger la surface sous le nettoyeur à haute pression de tout excès de liquide. Porter des protections auditives et oculaires lors de l'utilisation de ce produit.

Arrêter l'appareil et débrancher le pistolet avant d'ajouter le Pump Saver. Dévisser le bouchon fileté de la bouteille pour enlever le joint et remettre le bouchon fileté sur la bouteille.

Retirer le bouchon noir du flacon.

- 1) Placer la partie supérieure de la bouteille de Pump Saver sur l'adaptateur du tuyau d'arrosage.
- 2) Fixer la bouteille de Pump Saver en la tournant dans le sens des aiguilles d'une montre.

3) Mettre l'appareil sous tension.

4) Presser la bouteille pour l'introduire dans la pompe.

5) Couper l'alimentation lorsque le Pump Saver quitte la sortie d'eau de la machine.

Remarque : Les instructions figurant sur la bouteille de Pump Saver sont génériques et ne sont pas propres à un modèle.

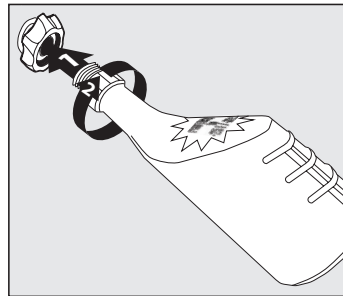

Non inclus – vendu séparément





DÉPANNAGE

Pour toute question concernant le produit, appeler le service à la clientèle au 1-888-662-9510.

PROBLÈME	MESURE CORRECTIVE
L'appareil ne s'allume pas.	<p>NE PAS FAIRE FONCTIONNER SI L'EAU NE SORT PAS PAR L'EXTRÉMITÉ</p> <ol style="list-style-type: none"> Ne pas utiliser de rallonge. Tester le disjoncteur de fuite à la terre : <ol style="list-style-type: none"> Insérer la fiche dans la source d'alimentation. <ol style="list-style-type: none"> Un voyant vert doit s'allumer immédiatement. Appuyer et relâcher le bouton TEST situé en bas de l'appareil. <ol style="list-style-type: none"> Le voyant vert doit s'éteindre. Appuyer et relâcher le bouton RESET situé sur le dessus. <ol style="list-style-type: none"> La lumière devrait allumer. Essayer au moins trois prises électriques. Si cela ne fonctionne pas, remplacer la fiche du disjoncteur de fuite à la terre. Si peu ou pas d'eau sort lorsqu'on appuie sur la gâchette, retirer la buse et vérifier le débit d'eau. Si de l'eau s'écoule, essayer de mettre l'appareil sous tension. Consulter le site web pour obtenir des informations détaillées concernant le dépannage. Contactez le service à la clientèle pour obtenir de l'aide au 1-888-662-9510.
La machine ne fonctionne pas lorsque la gâchette est relâchée.	C'est un choix délibéré. Un pressostat situé à l'intérieur de la machine lui indique que vous appuyez sur la gâchette et empêche le moteur de tourner lorsque la gâchette est relâchée. Cela contribue à la longévité de la pompe et du moteur.
L'unité fonctionne, mais l'eau ne sort pas	<p>NE PAS FAIRE FONCTIONNER SI L'EAU NE SORT PAS PAR L'EXTRÉMITÉ</p> <ol style="list-style-type: none"> NE PAS UTILISER de tuyaux d'arrosage rétrécissants ou pliables. <ol style="list-style-type: none"> N'utiliser que des tuyaux d'arrosage renforcés standard. Vérifier que la source d'eau est ouverte. Vérifier que le filtre d'entrée n'est pas obstrué et est débarrassé de débris. Nettoyer au besoin. Vérifier si l'eau s'écoule lorsque la buse est retirée. Si c'est le cas, nettoyer la buse en passant un fil métallique fin dans l'embout ou en la faisant tremper dans du vinaigre pur pendant 10 à 20 minutes. Consulter le site web pour obtenir des informations détaillées concernant le dépannage. Contactez le service à la clientèle pour obtenir de l'aide.
L'appareil présente des fuites d'eau	<ul style="list-style-type: none"> Les fuites au niveau des points de connexion sont généralement résolues par le remplacement des joints toriques. La trousse de joints toriques incluse comprend des pièces de rechange pour les deux extrémités du tuyau à haute pression et le canon du pistolet pulvérisateur. Les fuites au niveau du corps du pistolet pulvérisateur et du raccord QC de la lance d'extension ne sont pas réparables. Contacter le service clientèle en joignant des photos ou des vidéos de la fuite ainsi qu'une copie de la facture ou commander des pièces de rechange en ligne sur https://arblueclean.com. Contactez le service à la clientèle à l'adresse info@arblueclean.com en joignant des photos ou des vidéos des fuites provenant du corps de la pompe ou à proximité de celui-ci, afin d'obtenir une assistance supplémentaire.
Les pièces sont difficiles à assembler et à démonter.	<ul style="list-style-type: none"> L'application d'un lubrifiant tel que de la graisse de silicone ou de la graisse de lithium blanc facilitera grandement la connexion et le retrait ultérieur des pièces. Appliquer du lubrifiant sur les joints toriques aux deux extrémités du tuyau à haute pression et du canon du pistolet pulvérisateur. Pour les pièces coincées, essayer d'utiliser une graisse pénétrante, comme le WD-40, pour imbiber la connexion pendant 5 à 10 minutes avant de réessayer.





GARANTIE LIMITÉE

La garantie de ce produit est couverte par A.R. North America.

Ce produit bénéficie d'une garantie de 2 (deux) ans. Lire attentivement ce qui suit pour comprendre ce que chaque garantie implique :

Ce produit est garanti contre les défauts de matériaux et de fabrication pour une période de 1 (un) an et comprend le pistolet pulvérisateur, le tuyau à haute pression et tous les accessoires à partir de la date d'achat. La deuxième année de la garantie ne couvre que les défauts de fabrication.

La garantie n'est ni transférable ni cessible. Cette garantie couvre les pièces de rechange. Cette garantie limitée d'un an ne s'applique qu'aux produits utilisés par les consommateurs et n'est pas valable pour la location ou toute autre application commerciale.

Un soin raisonnable doit être apporté au fonctionnement et à l'entretien conformément aux instructions du manuel du propriétaire et du guide de démarrage rapide. Le non-respect de ces instructions entraîne l'annulation de la garantie. Cette garantie vous confère des droits légaux particuliers et vous permet également de bénéficier d'autres droits qui varient d'un État à l'autre.

Réclamation au titre de la garantie

Une preuve d'achat est nécessaire pour faire valoir la garantie.

Si votre nettoyeur à haute pression présente un problème, contacter le service à la clientèle :

Pour l'anglais, composer le 1-888-662-9510 ou envoyer un courriel à l'adresse suivante : info@arnorthamerica.com.

Pour le français ou l'espagnol, envoyer un courriel à l'adresse suivante : info@arnorthamerica.com.

Notre service à la clientèle est disponible de 8 h à 17 h, heure du Centre, du lundi au vendredi. www.arblueclean.com





2300 PSI

Hidrolavadora eléctrica



BLUE
CLEAN®

ITM. / ART. 1937936

INSTRUCCIONES DE MONTAJE, CUIDADO Y USO Modelo XWM2300

**IMPORTANTE, CONSERVE ESTAS
INSTRUCCIONES PARA FUTURAS
CONSULTAS: LÉALAS ATENTAMENTE**

ADJUNTE EL RECIBO AL MANUAL

- Boquilla de conexión rápida de 15°, 25°
- Boquilla turbo rotativa de conexión rápida
- Cañón de espuma de alta presión
- Sistema de paro total



**INFORMACIÓN SOBRE
EL PRODUCTO**



ADVERTENCIA: Este producto puede exponerlo a sustancias químicas como plomo, DEHP, DINP, trióxido de molibdeno que, según el estado de California, provocan cáncer o defectos de nacimiento. Para más información, visite www.P65Warnings.ca.gov

¿Preguntas, problemas, piezas faltantes?

Antes de devolverlo a su distribuidor, póngase en contacto con nuestro Departamento de Servicio de Atención al Cliente a los siguientes números: Para inglés, llame al (1-888-662-9510) o envíe un correo electrónico a (info@arnorthamerica.com).

Para francés o español, envíe un correo electrónico a (info@arnorthamerica.com).

Nuestro Departamento de Servicio de Atención al Cliente está disponible de 8 a. m. a 5 p. m., hora estándar del centro (CST), de lunes a viernes. www.arblueclean.com

XWM2300 97262-ME





CARTA DE AGRADECIMIENTO

Estimado cliente:

Gracias por comprar esta **hidrolavadora eléctrica AR Blue Clean** de Costco. Esta hidrolavadora surge como resultado de escuchar a nuestros clientes durante los últimos **25** años y actuar en función de sus comentarios. Eso nos permitió crear una máquina que refleja las necesidades de los consumidores estadounidenses de hoy en día.

Esta hidrolavadora tiene una **garantía limitada** de 2 años válida para el consumidor minorista original contra defectos de material y mano de obra durante un periodo de 1 (un) año, e incluye la pistola pulverizadora, la manguera de alta presión y todos los accesorios a partir de la fecha de compra. El segundo año de **garantía** solo cubre los defectos de fabricación.

Si tiene alguna duda o pregunta, póngase en contacto con nosotros a través de nuestro número gratuito **1-888-662-9510**, o en **ARBLUECLEAN.COM**, donde puede enviarnos un correo electrónico o chatear con nosotros. Nuestro amable equipo de servicio de atención al cliente con sede aquí en Fridley, MN puede ayudarlo con cualquier consulta que pueda tener.

Tómese un momento para revisar esta hidrolavadora en el lugar donde la compró. Esperamos leer sus comentarios.

Gracias y ¡feliz limpieza!

Equipo AR Blue Clean



AR North America Inc.

140 81st Ave. NE Fridley, MN 55432

Tel. 1-888-662-9510





ÍNDICE

Especificaciones del producto.....	39
Contenido del paquete	40
Contenido de herrajes	40
Información de seguridad.....	41
Instrucciones de montaje.....	43
Instrucciones de uso.....	48
Cuidado y mantenimiento	50
Pump Saver	51
Solución de problemas.....	52
Garantía limitada	53

ESPECIFICACIONES DEL PRODUCTO

ESPECIFICACIONES									
Modelo	BAR máx	BAR nominal	L/MIN máx	L/MIN nominal	Agua fría	Voltios	Frecuencia (Hz)	Amperios	Peso (kg)
XWM2300	158,6	137,9	4,9	4,5	✓	120	60	13	12,8



CONTENIDO DEL PAQUETE

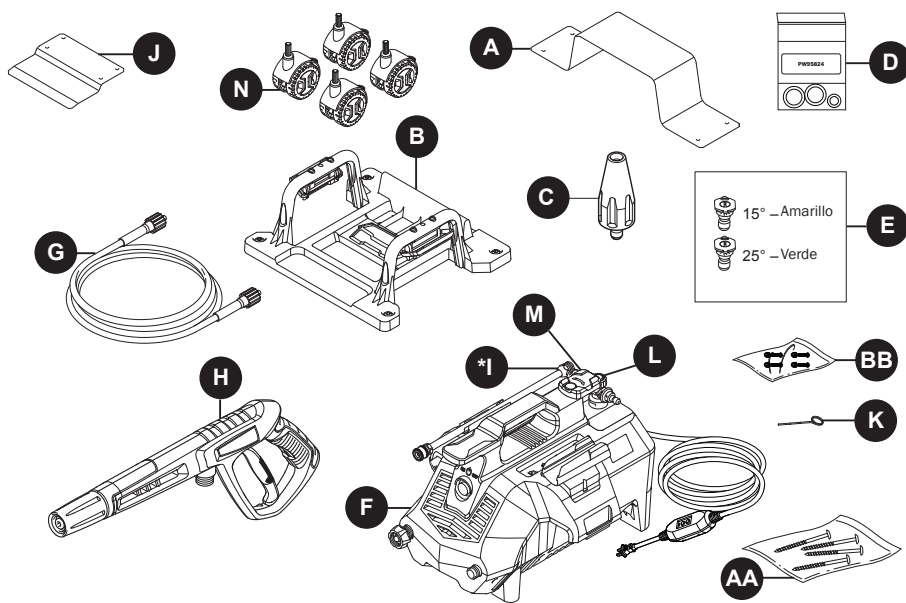

PIEZA	DESCRIPCIÓN	CANTIDAD
A	Soporte de pared	1
B	Montaje en pared	1
C	Boquilla rotativa	1
D	Kit de sustitución de juntas tóricas	1
E	Boquillas de conexión rápida	2
F	Unidad de la hidrolavadora	1
G	Manguera de alta presión	1
H	Pistola pulverizadora	1
*I	Lanza de extensión	1

PIEZA	DESCRIPCIÓN	CANTIDAD
J	Placa metálica para base	1
K	Alambre de limpieza de boquillas	1
L	Cañón de espuma	1
M	Gancho para cuerda	1
N	Ruedas	4
AA	Tornillos de montaje para gabinete de 2 1/2"	4
BB	Tornillos	4

*Empaquetado en la unidad de la hidrolavadora.

CONTENIDO DE HERRAJES



Tornillos de montaje para gabinete de 2 1/2"
Cant. 4
Tornillos
Cant. 4

Nota: Los tornillos AA se encuentran en el paquete con el manual.

INFORMACIÓN DE SEGURIDAD

Lea y comprenda este manual en su totalidad antes de intentar montar y utilizar el producto.

Este manual contiene información relacionada con la PROTECCIÓN DE LA SEGURIDAD PERSONAL y la PREVENCIÓN DE PROBLEMAS DEL EQUIPO. Es muy importante leer detenidamente este manual y comprenderlo a fondo antes de utilizar el producto. Los símbolos que figuran a continuación se utilizan para indicar esta información.



PELIGRO

Peligro potencial que **puede provocar lesiones graves o la muerte.**



ADVERTENCIA

Peligro que **puede provocar lesiones graves o la muerte.**



PRECAUCIÓN

Peligro potencial que **puede provocar lesiones moderadas o daños al equipo.**

Nota: La palabra "Nota" se utiliza para informar al lector de algo que el operario debe saber sobre la herramienta.



ADVERTENCIA

Para reducir el riesgo de lesiones, el usuario debe leer y comprender las instrucciones antes de utilizar este producto.

1. Advertencia: Al utilizar este producto, deben seguirse siempre las precauciones básicas, incluidas las siguientes.
2. Lea todas las instrucciones antes de utilizar el producto.
3. Sepa cómo detener el producto y purgar las presiones rápidamente. Familiarícese a fondo con los controles.
4. Mantenga la zona de trabajo libre de personas.
5. No se estire demasiado ni se apoye en soportes inestables. Mantenga el equilibrio y una buena posición en todo momento.
6. Siga las instrucciones de mantenimiento especificadas en el manual.
7. Para evitar lesiones personales o daños a la propiedad y para maximizar su experiencia con la hidrolavadora, siga cuidadosamente todos los consejos de seguridad, instrucciones, advertencias y salvaguardas y familiarícese con todos los controles. Asegúrese de saber cómo purgar rápidamente la presión de todas las piezas de su hidrolavadora y cómo apagarla.
8. Esta hidrolavadora cumple la normativa CSA y otras normas de seguridad y consumo. **NO** modifique ni reconstruya ninguna pieza de su hidrolavadora.
9. **NO** utilice la hidrolavadora bajo los efectos del alcohol o las drogas. Utilice esta herramienta eléctrica con cuidado y sólo cuando esté alerta.
10. Tenga cuidado con el equilibrio y el punto de apoyo al utilizar la hidrolavadora. Las superficies se vuelven resbaladizas cuando están mojadas y son aún más resbaladizas cuando se utiliza un detergente o limpiador.
11. No utilizar **NUNCA** la hidrolavadora con los pies

12. Cuando utilice la hidrolavadora cerca de niños, asegúrese de que estén supervisados de cerca por un adulto para evitar lesiones. No deje **NUNCA** que un niño utilice la hidrolavadora.
13. Mantenga los dedos, las manos, los pies y cualquier parte del cuerpo alejados del flujo de agua a alta presión. La potente pulverización puede causar ceguera o hacer agujeros en la piel. Puede romper una ventana si está demasiado cerca cuando aprieta el gatillo de la pistola pulverizadora.
14. Lleve **SIEMPRE** protección ocular para evitar lesiones en los ojos cuando utilice la hidrolavadora.
15. Para evitar accidentes o lesiones, utilice **SIEMPRE** el bloqueo de seguridad del gatillo cuando no esté utilizando la hidrolavadora, incluso si sólo se detiene brevemente.
16. La hidrolavadora está equipada con un interruptor de circuito de falla a tierra (GFCI) (solo para la unidad de EE. UU.) que reduce en gran medida la posibilidad de descarga eléctrica mientras la unidad está en uso. Si es necesario sustituir el enchufe o el cable, utilice únicamente piezas de repuesto idénticas.
17. Apunte la pistola pulverizadora en una dirección segura al iniciar una sesión de hidrolavado.
18. Advertencia: **NUNCA** rocíe directamente a una persona, animal, dispositivo eléctrico o a la propia unidad.
19. Cuando utilice la pistola pulverizadora por primera vez, sujete la pistola y la lanza con las dos manos al apretar el gatillo (una mano para apretar el gatillo y la otra para estabilizar el montaje de la pistola) hasta que se acostumbre al "retroceso" de la pistola pulverizadora.
20. Cuando apague el interruptor, es posible que la presión del agua permanezca en el sistema. Para descargar la presión, apunte la pistola pulverizadora en una dirección segura y apriete el gatillo.
21. **NUNCA** rocíe líquidos inflamables.
22. **NUNCA** utilice la hidrolavadora en áreas que contengan polvo, líquidos o vapores combustibles.
23. Evite que la manguera de presión entre en contacto con objetos afilados y examínela de forma periódica. Sustitúyala si está dañada. Debido a la alta presión a la que se somete, no puede repararse si se corta o daña.
24. Utilice únicamente detergente específicamente formulado para hidrolavadoras y siga las instrucciones de la etiqueta del detergente. El jabón de fregar o de lavar es demasiado espeso y obstruirá la boquilla del cañón de espuma.
25. Proteja los ojos, los pulmones y la piel de la exposición al detergente.
26. Advertencia: Si se realiza la conexión a un sistema de agua portátil, el sistema debe estar protegido contra el reflujos.



PRECAUCIÓN

Guarde la hidrolavadora en un lugar cerrado para evitar que el agua de la unidad se expanda en condiciones de congelación. Cuando el agua se congela y se expande, la hidrolavadora se daña y queda inoperativa. Si se almacena al aire libre, se recomienda utilizar un protector de bomba (no incluido) para proteger las bombas.



INFORMACIÓN DE SEGURIDAD

27. No utilice **NUNCA** agua caliente con la hidrolavadora. Se sobrecalentará y dañará la bomba de alta presión.
28. No deje **NUNCA** desatendida la hidrolavadora mientras esté "ENCENDIDA".
29. Abra **SIEMPRE** el suministro de agua antes de encender la hidrolavadora. Si la bomba funciona en seco, se dañarán los componentes internos.
30. **NUNCA** utilice un suministro de agua con su hidrolavadora que exceda el máximo de 150 PSI.
31. **NUNCA** desconecte la manguera de alta presión de la hidrolavadora mientras el sistema esté presurizado.
32. **NUNCA** acople de forma permanente el mecanismo del gatillo de la pistola pulverizadora.
33. **NUNCA** utilice la hidrolavadora si los componentes no están conectados correctamente y de forma segura.
34. **NUNCA** permita que la bomba de la hidrolavadora funcione durante más de un minuto después de haber cerrado el suministro de agua. Esto puede hacer que el motor y la bomba se sobrecalienten y fallen.
35. **NUNCA** utilice lanzas u otras piezas que no sean compatibles para esta unidad AR BLUE CLEAN específica.
36. **NUNCA** utilice un cable alargador, ya que anula la eficacia del GFCI (solo para la unidad de EE. UU.) y aumenta la posibilidad de electrocutar al operador.
37. **NUNCA** rocíe ninguna toma eléctrica con la hidrolavadora.
38. Inspeccione el cable de alimentación antes de utilizarlo. **NO** lo utilice si está dañado.
39. Manténgase alerta: vigile lo que hace.

CONSERVE ESTAS INSTRUCCIONES PARA FUTURAS CONSULTAS.

Mantenimiento de un aparato de doble aislamiento

Protección por interruptor de circuito de falla a tierra (solo para la unidad de EE. UU.):

Esta hidrolavadora está equipada con un interruptor de circuito por falla a tierra (GFCI) incorporado en los enchufes del cable de alimentación. Este dispositivo proporciona protección adicional contra el riesgo de descarga eléctrica y tiene función de detección automática para detectar si la función de protección adicional no es válida. Si fuera necesario sustituir el enchufe o el cable, utilice únicamente piezas de repuesto idénticas que incluyan protección GFCI.

En un producto con doble aislamiento, se proporcionan dos sistemas de aislamiento en lugar de la toma de tierra. No se proporcionan medios de conexión a tierra para un producto con doble aislamiento, ni se deben agregar medios de conexión a tierra al producto.

El mantenimiento de un producto con doble aislamiento requiere un cuidado extremo y un profundo conocimiento del sistema, y solo debe ser realizado por personal de servicio calificado.

Las piezas de repuesto para un producto con doble aislamiento deben ser idénticas a las piezas originales.

Un producto con doble aislamiento está marcado con las palabras "Doble aislamiento" o "Doblemente aislado". El producto también puede estar marcado con el símbolo que se muestra aquí.

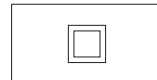
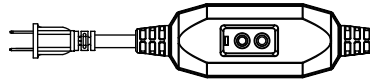

Producto doblemente aislado

PREPARACIÓN

Antes de comenzar el montaje del producto, asegúrese de tener todas las piezas. Compare las piezas con la lista de contenido del paquete y la lista de contenido de herrajes. Si falta alguna pieza o está dañada, **NO** intente montar el producto. Llame al servicio de atención al cliente al 1-888-662-9510. Las piezas de repuesto se enviarán sin costo alguno.

Tiempo estimado de montaje: 5 a 10 minutos.

Herramientas necesarias para el montaje (no incluidas): Destornillador Phillips, taladro, broca de 1/8", detector de vigas, lápiz.

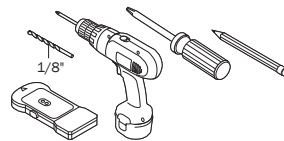



INSTRUCCIONES DE MONTAJE

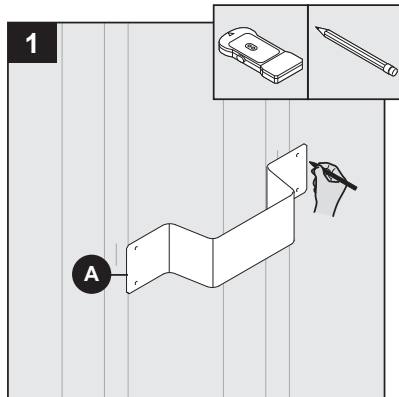

Instalación en pared

Coloque el soporte de pared (A) en la pared. Después de asegurarse de que el soporte de montaje en pared (A) esté nivelado, marque cuatro ubicaciones para los tornillos.

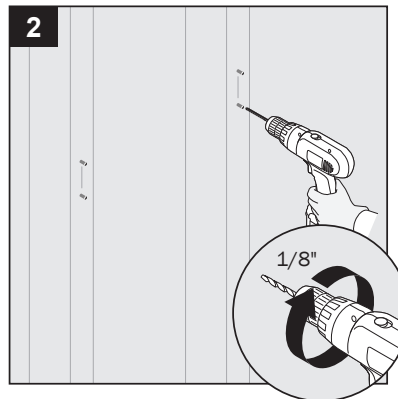

Retire el soporte de montaje en la pared y perforo cuatro agujeros piloto de 1/8" en las ubicaciones marcadas.

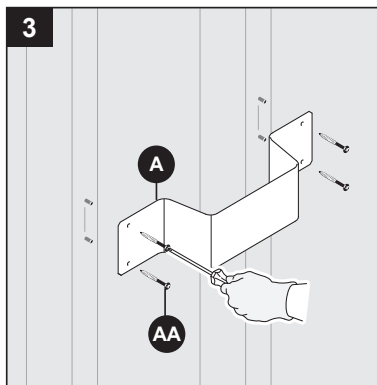

Instala el soporte de montaje en pared (A) en la pared con cuatro tornillos de montaje para gabinetes de 2 1/2" (AA).

Herraje utilizado:

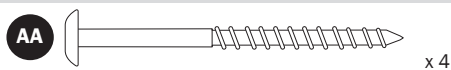

Tornillos de montaje para gabinete de 2 1/2"

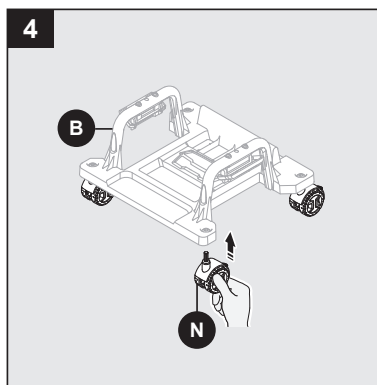

Montaje de las ruedas

Instale las cuatro ruedas (N) en el soporte de pared (B).

Nota: Este paso no requiere tornillos.

Nota: Las ruedas están bloqueadas; desbloquéelas antes de usarlas.





INSTRUCCIONES DE MONTAJE

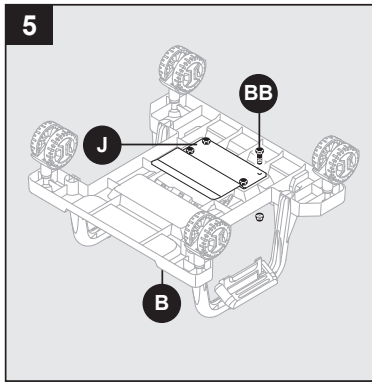

Instale la placa metálica para base (J) en el soporte de pared (B). Fije con tornillos (BB).

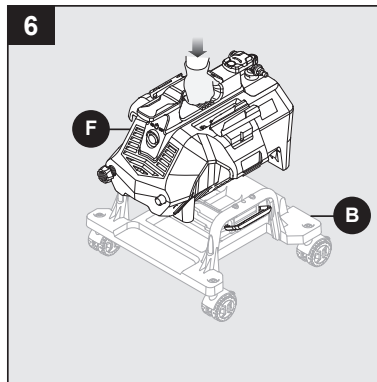

Coloque la hidrolavadora (F) en su lugar sobre el soporte de pared (B) hasta que quede fija. La unidad encajará en su sitio.

Herraje utilizado:

BB



Tornillos

x 4

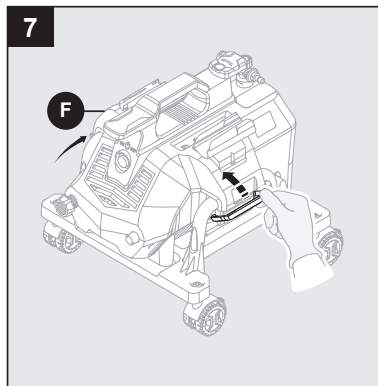

Tira hacia adelante de los pestillos que se encuentran a cada lado del soporte de pared hasta que encajen en la posición correcta, y fije la hidrolavadora al soporte de pared.

Consulta el manual del usuario de la hidrolavadora (F) para obtener instrucciones sobre su funcionamiento.

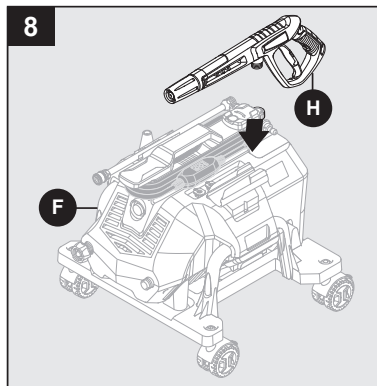

Coloque la pistola pulverizadora (H) en la hidrolavadora (F).





INSTRUCCIONES DE MONTAJE

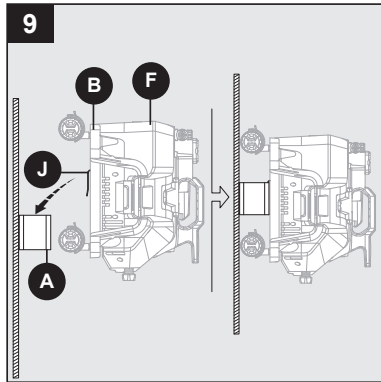

Alinee la placa metálica base (J) con el soporte de montaje en pared (A) y deslícela hasta que encaje en su sitio.

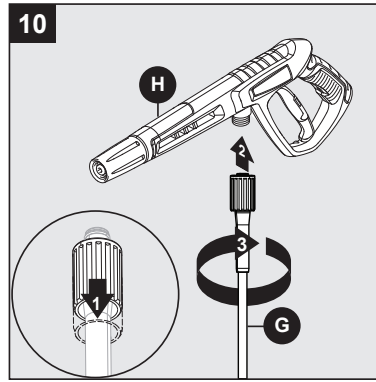

Instalación de la manguera

Tira hacia atrás del collarín situado en un extremo de la manguera de alta presión (G). Asegúrese de que la junta tórica esté bien asentada dentro del accesorio. Empuje firmemente la manguera en la entrada de la pistola pulverizadora (H) hasta que quede completamente asentada. Deslice el collar hacia adelante y enróllelo en sentido horario para asegurar la conexión. Confirme que la manguera esté bien sujeta a la pistola pulverizadora tirando suavemente de ambos extremos; no debe haber movimiento. Ahora la manguera está bien sujeta.

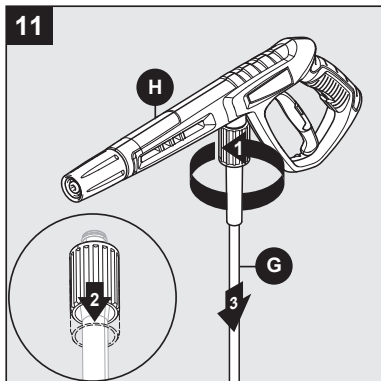

Desmontaje de la manguera

Gire el cuello y tire hacia atrás para liberar la conexión de la manguera de alta presión (N) de la pistola (K).

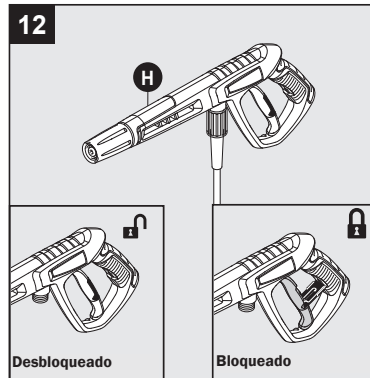

Bloqueo de la pistola pulverizadora (antes de la instalación de la lanza)

Para bloquear el gatillo de la pistola pulverizadora (H), apunte la pistola en dirección opuesta a usted y abra completamente el bloqueo del gatillo para fijarlo en su sitio.

Apriete o tire del gatillo para asegurarse de que está bloqueado. SIEMPRE déjelo bloqueado cuando no lo utilice. Esto garantiza que la pistola esté en modo "seguro" hasta que esté lista para su uso. Cierre el seguro del gatillo para liberar el gatillo de la pistola pulverizadora.

Nota: El seguro del gatillo impide que este se accione accidentalmente.





INSTRUCCIONES DE MONTAJE

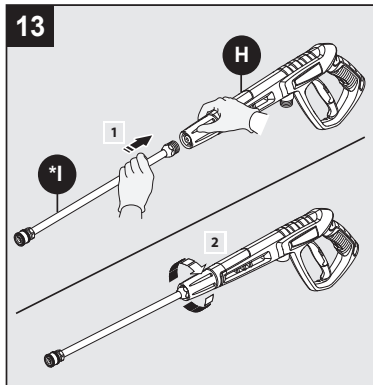

Instalación de la lanza de extensión

Mientras la pistola pulverizadora (H) está en la posición de bloqueo, inserte la lanza (*1) en el extremo de la pistola pulverizadora introduciéndola y luego girándola en el sentido de las agujas del reloj hasta que quede en su lugar. Para desmontarla, gírela en el sentido contrario a las agujas del reloj.

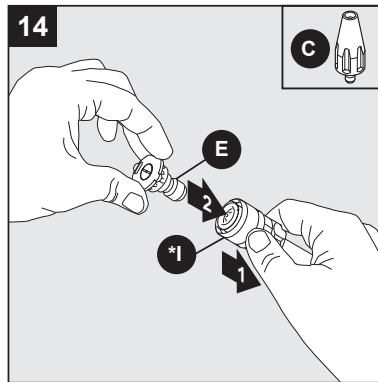

Instalación de boquillas

Tire hacia atrás del cuello de la lanza (*1), fije las boquillas (E) o la boquilla rotatoria (C) en el extremo de la lanza (*1) presionando la boquilla seleccionada en su lugar. Hará un "clic" cuando estén bien colocadas.

Nota: Acople siempre el bloqueo de seguridad al instalar o retirar las boquillas para evitar que salgan despedidas accidentalmente con fuerza.

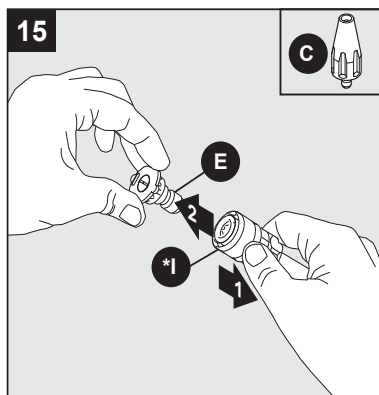

Desmontaje de las boquillas

Para retirar las boquillas (E) o la boquilla giratoria (C), tire hacia atrás del collar de la lanza (*1) y extraiga las boquillas (E) o la boquilla giratoria (C).

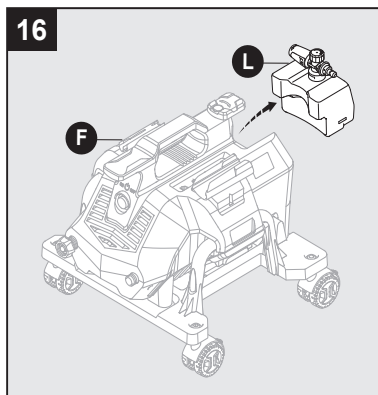

Extraiga el cañón de espuma (L) de la hidrolavadora (F)





INSTRUCCIONES DE MONTAJE

17

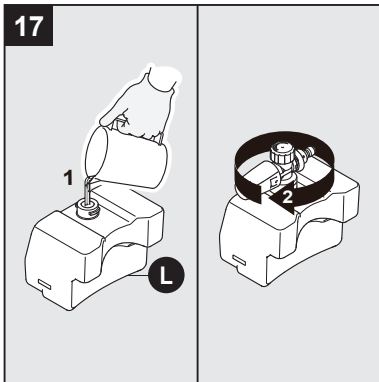

Instalación de cañones de espuma

El cañón de espuma (L) viene con una pajilla que se encaja en la parte superior de alta presión. Si no ve la pajilla, mire dentro de la botella del cañón de espuma y fjela a la parte superior de alta presión. Cuando utilice el cañón de espuma, llénelo con un detergente o limpiador adecuadamente formulado con una proporción de agua de acuerdo con las instrucciones proporcionadas por el fabricante del detergente.

NO utilice detergentes espesos o gelatinosos, ya que obstruirán el cañón de espuma y pueden causar daños.

18

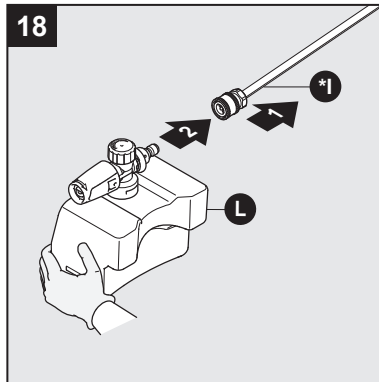

Tire hacia atrás del cuello de la lanza (*1), fije el cañón de espuma (L) en el extremo de la lanza presionando el cañón en su sitio. Hará un "clic" cuando estén bien colocadas.

Nota: Bloquee siempre la pistola pulverizadora cuando cambie el cañón de espuma para evitar que salga despedido con fuerza.

19

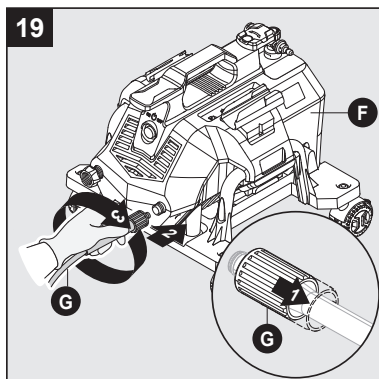

Tire hacia atrás del cuello del otro extremo de la manguera de alta presión (G). Empuje firmemente para conectar la manguera a la unidad de la hidrolavadora. Gire el cuello para asegurarlo. Confirme que la manguera esté bloqueada en la unidad de la hidrolavadora tirando ligeramente de ella. Ahora la manguera está bien sujeta.

20

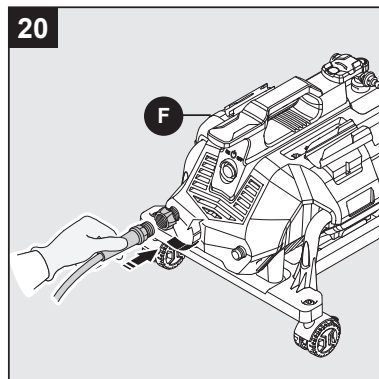

Conecte una manguera de jardín al adaptador para manguera de jardín incorporado. El agua está ahora conectada a su hidrolavadora.

Nota: Enjuague la manguera de jardín antes de conectarla al adaptador de manguera de jardín.

Ha completado el montaje. A continuación, lea las instrucciones de funcionamiento para aprender a utilizar mejor la hidrolavadora.



INSTRUCCIONES DE USO

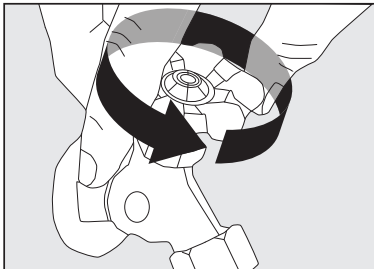

- Asegúrese de que el interruptor de encendido está apagado (la luz estará apagada).
- Desenrolle por completo el cable de alimentación y enchúfelo a una toma de corriente de 120 voltios conectada a tierra.
- Abra por completo el suministro de agua del grifo.
- Gire el botón de bloqueo de seguridad de la pistola pulverizadora hasta la posición de desbloqueo. Mientras apunta la pistola pulverizadora en una dirección segura, apriete el gatillo de la pistola pulverizadora hasta que salga un flujo de agua constante, dejando salir el agua y el aire de la manguera.

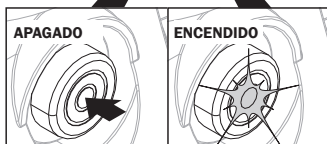
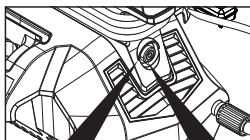

- Pulse el botón de encendido para encender la unidad (se encenderá la luz roja de encendido). La unidad se encenderá durante 1 o 2 segundos y se apagará. Se trata de una función normal del arranque automático.
- Apriete el gatillo de la pistola pulverizadora hasta el fondo del mango para comenzar el hidrolavado.
- Suelte el gatillo de la pistola pulverizadora para detener la hidrolavadora.
- Deje que el motor se detenga por completo antes de volver a apretar el gatillo.
- **Apretar rápidamente hará que la función de encendido automático se pierda un ciclo de encendido/apagado que puede impedir que se encienda mientras se aprieta el gatillo después de apretar rápidamente. Apriete el gatillo lentamente para evitar estos síntomas.**

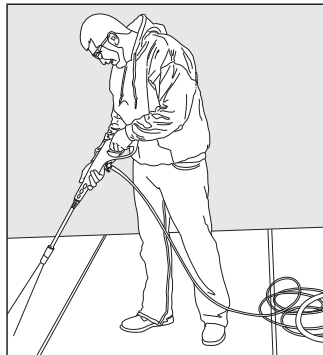

- **Pruebe siempre** en una zona pequeña para evitar la posibilidad de dañar la superficie.

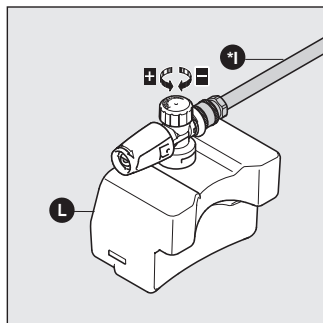

Ajuste de los niveles de jabón en el cañón de espuma

Gire la perilla para ajustar el nivel de jabón como se indica en la parte superior del cañón de espuma (L). Gire hacia la concentración más alta de burbujas para obtener más jabón, o en sentido contrario para obtener menos.

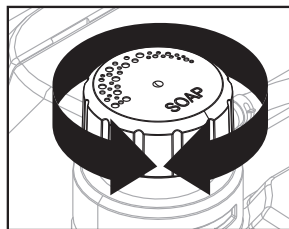

- La hidrolavadora tendrá una proporción de agua a detergente de 10:1 (10 partes de agua en 1 parte de detergente). La concentración de detergente se puede ajustar girando la perilla de detergente situada en la parte superior de la máquina. Gírela hacia la izquierda para aumentar la concentración o hacia la derecha para reducirla.



INSTRUCCIONES DE USO

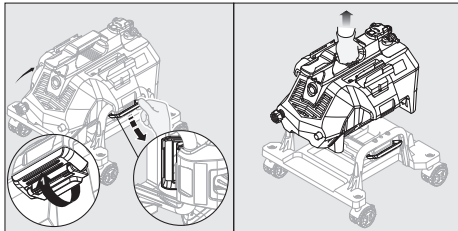

Retiro de la hidrolavadora de la pared para uso manual

- Tire de los pestillos hacia abajo para desbloquearlos y, a continuación, levante la hidrolavadora del soporte de pared.

Consejos de uso

- **Nota:** Pruebe el GFCI (solo para la unidad de EE. UU.) antes de cada uso:
 1. Enchufe el GFCI a la toma de corriente. El indicador debe ponerse verde para mostrar que el cable tiene corriente.
 2. Pulse el botón de prueba, el indicador verde debe apagarse para verificar que el GFCI ha cortado la corriente al cable.
 3. Pulse el botón de reinicio: el indicador verde debe encenderse para mostrar que el cable tiene energía de nuevo.
 4. Cuando el GFCI funciona de manera correcta, el indicador verde se enciende al aplicar corriente. Si el indicador verde se apaga durante el uso, ha detectado una fuga eléctrica y el GFCI cortará la alimentación del aparato.
 5. Si oye que el motor funciona de forma intermitente cuando no se aprieta el gatillo, es probable que tenga una fuga que debe repararse para evitar un desgaste excesivo del motor. Consulte la guía de solución de problemas para obtener más información.
- Apague la hidrolavadora si no la va a utilizar durante más de cinco minutos.
- Las juntas tóricas de los extremos de la manguera de alta presión y del cañón de la pistola pulverizadora deben limpiarse con regularidad y lubricarse con grasa no soluble en agua (no incluida).
- Conserve el alambre de limpieza de la boquilla para utilizarlo para desatascar la boquilla. Si pierde el alambre de limpieza, también puede utilizar un clip enderezado.

Cómo evitar dañar las superficies

- Los daños en las superficies que se limpian se producen porque la fuerza de impacto de la presión del agua supera la durabilidad de la superficie. La madera desnuda se puede penetrar, la pintura se puede despegar, etc. Puede variar la fuerza de su hidrolavadora controlando lo siguiente:
 1. El ángulo de la superficie que se va a limpiar.
 2. La distancia de la boquilla hasta la superficie que se limpia.
- No utilice nunca un flujo estrecho de agua a alta presión sobre superficies blandas susceptibles a dañarse.
- Utilice la boquilla de conexión rápida de 25° para limpiar ventanas. Apriete el gatillo y varíe el flujo y el ángulo de pulverización hasta conseguir una eficacia de limpieza óptima.

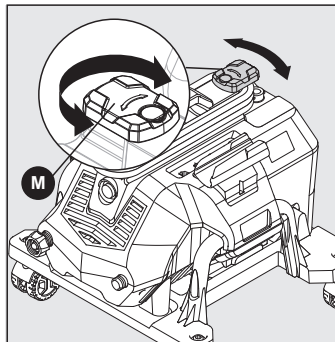

Uso del cable de alimentación

- Retire el cañón de espuma antes de envolver el cordón.
- Para retirar el cable de alimentación, gire el gancho del cable hacia la izquierda o hacia la derecha para acceder a él.
- Cuando esté listo para guardar la unidad, gire el gancho del cable hacia la izquierda o hacia la derecha para que el cable quede bien enrollado en su sitio.





CUIDADO Y MANTENIMIENTO

Detergentes

- Utilice detergentes diseñados para hidrolavadoras. Las ferreterías o centros del hogar también tienen detergentes para hidrolavadoras para diferentes proyectos de limpieza. La solución limpiadora debe tener la consistencia del agua para evitar que se obstruyan la botella de detergente y la boquilla.
- Este sistema aplica detergente a baja presión. El poder de limpieza de los detergentes aumenta cuando se aplican con poca presión y se les da tiempo suficiente para descomponer la suciedad y la mugre. La combinación de baja presión y acción química es muy eficaz y puede ser mejor que fregar si se aplica de manera correcta.
- **Siempre** rocíe detergente sobre una superficie seca.
- **No** remoje la zona previamente. Mojar primero la superficie diluye el detergente y reduce su capacidad de limpieza.
- **No** deje que el detergente se seque en la superficie. En las superficies verticales que se limpian, aplique el detergente en las superficies más altas y descienda para evitar que el detergente deje rayas en la suciedad. Enjuague el detergente lavando a presión desde abajo hacia arriba por la misma razón.
- Si una mancha es particularmente resistente, puede ser necesario volver a aplicar el detergente y utilizar un cepillo de cerdas para fregar la mancha. El posterior lavado a presión después del cepillado debería completar con éxito su trabajo de limpieza.

Limpieza del adaptador para manguera de jardín

- La rejilla del interior del adaptador debe limpiarse de forma periódica. Retírela arrastrando un pulgar sobre la rejilla con la suficiente presión como para sacar la rejilla y la arandela. Enjuague con agua limpia y vuelva a colocarla en el adaptador.

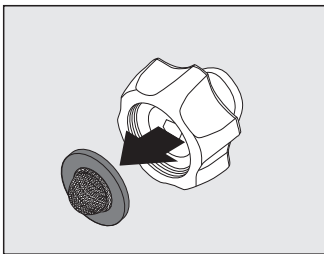

Limpieza de boquillas

- Una boquilla obstruida o parcialmente obstruida puede causar una reducción significativa de la presión del agua que sale de la boquilla o hacer que la unidad pulse mientras pulveriza.
- Apague la unidad.
- Cierre el suministro de agua a la unidad.
- Alivie cualquier presión atrapada en la manguera apretando el gatillo 2 o 3 veces, luego bloquee la pistola pulverizadora girando el dial hasta la posición de bloqueo (posición "3" y "9").
- Utilice el limpiador de puntas de boquilla suministrado (o un clip sin doblar), introduzca el alambre en el orificio de la boquilla y muévalo hacia delante y hacia atrás hasta que se desprendan los residuos.
- Lave a contracorriente a través de las boquillas utilizando una manguera de jardín y la mayor presión disponible (ya sea la boquilla de agua estándar o utilice el pulgar sobre la boquilla para crear presión de agua para el retrolavado).

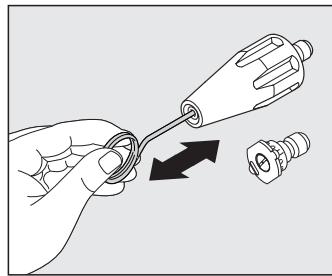



CUIDADO Y MANTENIMIENTO

Almacenamiento

- Cuando haya terminado de utilizar la hidrolavadora, apáguela y desenchufe el cable de alimentación de la toma de corriente. Cierre el suministro de agua. Apriete el gatillo de la pistola pulverizadora durante 2 a 3 segundos para drenar el exceso de agua y aliviar la presión. Desconecte todas las conexiones.
- **No haga funcionar la hidrolavadora sin agua, ya que podría dañarla .**
- Retire la manguera de alta presión de la pistola pulverizadora y desenrosque el otro extremo de la manguera de alta presión de la hidrolavadora. La manguera de alta presión se puede enrollar directamente en la hidrolavadora.
- Retire la lanza de la pistola. Coloque la pistola y la lanza en las fundas laterales.
- Asegúrese de desechar cualquier resto de detergente del cañón de espuma. El producto químico residual se pegará al recipiente, que podría contaminarse y hacer que el inyector del cañón de espuma se atasque y no funcione de manera correcta. Lave el cañón de espuma después de cada uso con agua limpia para evitar que se obstruya.
- Las boquillas de conexión rápida se guardan en el portaboquillas situado a ambos lados de la máquina.
- Guarde el cañón de espuma en la parte trasera de la hidrolavadora.

- Enrolle el cable de alimentación alrededor de los ganchos en forma de L situados en la parte superior de la máquina.

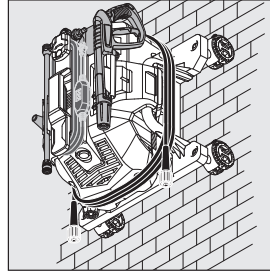

- **NO guarde la hidrolavadora en lugares expuestos a temperaturas bajo cero, a menos que utilice un anticongelante diseñado para bombas.** Guarde la hidrolavadora en un lugar cerrado para evitar que el agua del aparato se expanda en condiciones de congelación. Cuando el agua se congela y se expande, la hidrolavadora se daña y queda inoperativa. Si se almacena al aire libre, se recomienda utilizar un protector de bomba (no incluido) para proteger las bombas.

PUMP SAVER

Pump Saver es un producto que protege y prolonga la vida útil de la bomba. Mantendrá las piezas internas de la bomba lubricadas y protegidas contra la congelación mientras se almacena en CUALQUIER clima. También ayuda a proteger contra la corrosión interna. El número de pieza de AR Blue Clean es el siguiente: PW64511 (botella de 16 onzas). Haga su pedido en línea en www.arbluclean.com

Instrucciones del Pump Saver

Siga las instrucciones de almacenamiento anteriores para su hidrolavadora. Para evitar manchas, proteja la superficie debajo de la hidrolavadora de cualquier exceso de líquido. Utilice protección para los oídos y protección ocular cuando utilice este producto.

Apague la unidad y desconecte la pistola antes de añadir el Pump Saver. Desenrosque la tapa roscada de la botella para retirar el precinto y vuelva a colocar la tapa roscada en la botella.

Retire el tapón negro de la botella.

- 1) Coloque la parte superior de la botella de Pump Saver en el adaptador de la manguera de jardín.
- 2) Asegure la botella del Pump Saver girándola en el sentido de las agujas del reloj.

3) Conecte la alimentación.

4) Apriete la botella para introducir el contenido en la bomba.

5) Apague la máquina cuando el protector de la bomba salga de la salida de agua.

Nota: Las instrucciones de la botella Pump Saver son genéricas y no específicas del modelo.

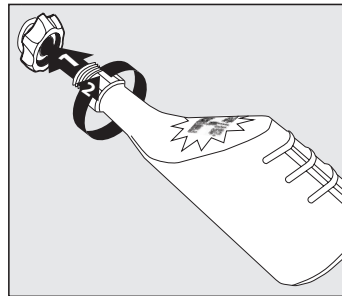

No incluido, se vende por separado.





SOLUCIÓN DE PROBLEMAS

Si tiene alguna pregunta sobre el producto, llame al Servicio de Atención al Cliente al 1-888-662-9510.

PROBLEMA	MEDIDA CORRECTIVA
La unidad no enciende.	NO PONER EN MARCHA SI NO SALE AGUA POR EL EXTREMO <ol style="list-style-type: none">1. No utilice alargadores.2. Pruebe el GFCI:<ol style="list-style-type: none">a. Inserte el enchufe en la fuente de alimentación.<ol style="list-style-type: none">i. Debería encenderse una luz verde de inmediato.b. Pulse y suelte el botón TEST de la parte inferior.<ol style="list-style-type: none">i. La luz verde debería apagarse.c. Pulse y suelte el botón RESET de la parte superior.<ol style="list-style-type: none">i. La luz debería volver a encenderse.d. Pruebe al menos con 3 tomas de corriente. Si no funciona, sustituya el enchufe GFCI.3. Si al apretar el gatillo no sale agua o sale, retire la boquilla y compruebe el caudal de agua. Si sale agua, intente encenderla.4. Consulte el sitio web para obtener información más detallada sobre la solución de problemas.5. Si necesita más ayuda, póngase en contacto con el servicio de atención al cliente al 1-888-662-9510.
La máquina no funciona cuando se suelta el gatillo.	Esto es por diseño. Un presostato situado en el interior de la máquina le indica cuándo está apretando el gatillo y evita que el motor se ponga en marcha cuando se suelta el gatillo. Esto contribuye a la longevidad de la bomba y el motor.
La unidad funciona pero no sale agua	NO PONER EN MARCHA SI NO SALE AGUA POR EL EXTREMO <ol style="list-style-type: none">1. NO UTILIZAR mangueras de jardín retráctiles/plegables.<ol style="list-style-type: none">a. Solo utilice mangueras de jardín reforzadas estándar.2. Compruebe que la fuente de agua esté abierta.3. Compruebe si el filtro de entrada está obstruido o tiene residuos. Límpielo si es necesario.4. Compruebe si el agua fluye sin la boquilla. Si es así, limpie la boquilla pasando un alambre fino por la punta o sumergiéndola en vinagre puro durante 10 a 20 minutos.5. Consulte el sitio web para obtener información más detallada sobre la solución de problemas.6. Póngase en contacto con el servicio de atención al cliente para obtener más ayuda.
La unidad pierde agua	<ul style="list-style-type: none">• Las fugas en los puntos de conexión suelen solucionarse con juntas tóricas de repuesto.• El kit de juntas tóricas incluido contiene repuestos para ambos extremos de la manguera de alta presión y el cañón de la pistola pulverizadora.• Las fugas en el cuerpo de la pistola pulverizadora y en la conexión QC de la lanza de extensión no se pueden reparar. Póngase en contacto con el Servicio de Atención al Cliente con fotos/videos de la fuga y envíe una copia del recibo o pida los repuestos en línea en https://arblueclean.com.• Póngase en contacto con el servicio de atención al cliente en info@arblueclean.com y envíe fotos/videos de fugas procedentes de o cerca del cuerpo de la bomba para obtener más ayuda.
Las piezas son difíciles de montar/desmontar	<ul style="list-style-type: none">• Aplicar un lubricante como grasa de silicona o grasa de litio blanco facilitará mucho la conexión y posterior desmontaje de las piezas.• Aplique lubricante a los postes de las juntas tóricas en ambos extremos de la manguera de alta presión y del cañón de la pistola pulverizadora.• Para las piezas atascadas, pruebe a utilizar una grasa penetrante como WD-40 para empapar la conexión durante 5 a 10 minutos antes de volver a intentarlo.





GARANTÍA LIMITADA

La garantía de este producto está cubierta por A.R. North America.

Este producto tiene una garantía de 2 (dos) años. Lea atentamente lo siguiente para comprender lo que implica cada garantía:

Este producto está bajo garantía contra defectos de material y mano de obra por un período de 1 (un) año e incluye la pistola pulverizadora, la manguera de alta presión y todos los accesorios a partir de la fecha de compra. El segundo año de garantía solo cubre los defectos de fabricación.

La garantía no es transferible ni cedible. Esta garantía cubre las piezas de recambio. Esta garantía limitada de un año solo se aplica a productos utilizados en aplicaciones de consumo y no es válida en caso de alquiler o cualquier aplicación comercial.

Se debe tener un cuidado razonable de conformidad con las instrucciones de funcionamiento y mantenimiento del manual del propietario y la guía de inicio rápido. El incumplimiento de estas instrucciones anulará esta garantía. Esta garantía le otorga derechos legales especiales y también puede tener otros derechos que varían de un estado a otro.

Reclamación de garantía

Es necesario presentar el comprobante de compra para reclamar la garantía.

Si su hidrolavadora presenta algún problema, póngase en contacto con el Servicio de Atención al Cliente:

Para inglés, llame al (1-888-662-9510) o envíe un correo electrónico a (info@arnorthamerica.com).

Para francés o español, envíe un correo electrónico a (info@arnorthamerica.com).

Nuestro Departamento de Servicio de Atención al Cliente está disponible de 8 a. m. a 5 p. m., hora estándar del centro (CST), de lunes a viernes. www.arblueclean.com





Distributed by:
Costco Wholesale Corporation
P.O. Box 34535
Seattle, WA 98124-1535
USA
1-800-774-2678
www.costco.com

Costco Wholesale Canada Ltd.*
415 W. Hunt Club Road
Ottawa, Ontario
K2E 1C5, Canada
1-800-463-3783
www.costco.ca

* faisant affaire au Québec sous
le nom les Entrepôts Costco

Importado por:
Importadora Primex S.A. de C.V.
Blvd. Magnocentro No. 4
San Fernando La Herradura
Huiquilucan, Estado de México
C.P. 52765
RFC: IPR-930907-S70
(55)-5246-5500
www.costco.com.mx

MADE IN VIETNAM / FABRIQUÉ AU VIETNAM / HECHO EN VIETNAM

