



SIMON LI TM / MC / MR
FURNITURE

ASSEMBLY INSTRUCTIONS
INSTRUCTIONS DE MONTAGE
INSTRUCCIONES DE MONTAJE

THANK YOU FOR YOUR PURCHASE.
MERCİ POUR VOTRE ACHAT.
LE AGRADECEMOS SU ADQUISICIÓN.

ITM. / ART. 1987658
M: J130-0H0/060/0H1

Leather Sectional
Ensemble modulaire en cuir
Sofá seccional de piel

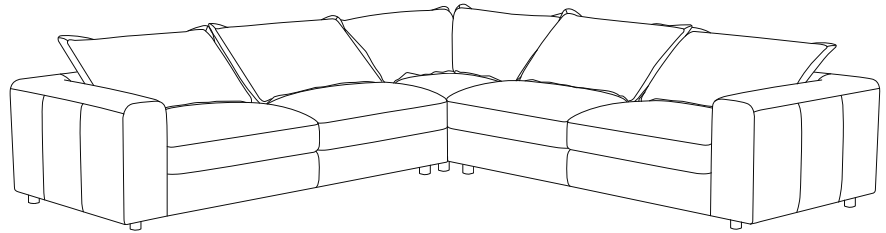

IMPORTANT, RETAIN FOR FUTURE REFERENCE: READ CAREFULLY
IMPORTANT, À CONSERVER POUR DE FUTURS BESOINS DE RÉFÉRENCE : À LIRE SOIGNE USEMENT
IMPORTANTE: CONSERVE PARA FUTURA REFERENCIA. LEA CUIDADOSAMENTE



CUSTOMER SERVICE SERVICE CLIENTS SERVICIO AL CLIENTE

If you experience any issues, are missing parts, or have questions about the product please contact our Customer Service Department for assistance.

Phone: 833-494-3403

Email to: service@simonli.com

Monday –Friday 8:00 AM – 5:00PM PST (English Only)

If you need to replace or return your item please contact Costco Customer Service.

En cas de problèmes, de manque des pièces ou de questions relatives au produit, veuillez contacter notre service clientèle pour obtenir de l'aide.

Téléphoner: 833-494-3403

Envoyer un courriel à l'adresse: service@simonli.com

Du lundi au vendredi de 8 h à 17 h HNP EN ANGLAIS SEULEMENT

Si vous voulez remplacer ou retourner votre produit, veuillez communiquer avec le service clientèle de Costco.

Si experimenta algún inconveniente, le faltan piezas o tiene preguntas sobre el producto, póngase en contacto con nuestro Servicio de Atención al Cliente para obtener ayuda.

Teléfono: 833-494-3403 (Teléfono y servicio no válidos en México)

Envíe un correo electrónico a: service@simonli.com

Lunes-Viernes 8:00 A.M - 5:00 P.M Hora Estándar del Pacífico SOLO EN INGLÉS

Si necesita reemplazar o devolver su artículo, póngase en contacto con el Servicio de Atención al Cliente de Costco.

ASSEMBLY INSTRUCTIONS INSTRUCTIONS DE MONTAGE INSTRUCCIONES DE ENSAMBLE

Before you begin the assembly of your new piece of furniture, please ensure that all parts have been supplied. If you are missing any pieces, please contact us to request replacement parts. Please follow instructions closely to avoid the risk of voiding your warranty and/or possible safety hazards. It is recommended that assembly be done on a soft surface like carpet to avoid damage.

Avant de commencer l'assemblage de votre nouveau meuble, veuillez vous assurer que toutes les pièces ont bien été fournies. En cas de manque des pièces, veuillez nous contacter pour demander des pièces de rechange. Veuillez suivre attentivement les instructions afin d'éviter tout risque d'annulation de votre garantie et/ou tout danger éventuel pour la sécurité. Il est recommandé d'effectuer l'assemblage sur une surface souple comme un tapis pour éviter d'endommager le meuble.

Antes de comenzar el ensamblaje de su nuevo mueble, asegúrese de que se hayan suministrado todas las piezas. Si le falta alguna pieza, póngase en contacto con nosotros para solicitar las piezas de recambio. Favor de seguir las instrucciones estrictamente para evitar el riesgo de anulación de la garantía y/o posibles riesgos de seguridad. Se recomienda que el ensamblaje se realice sobre una superficie suave como una alfombra para evitar daños.

ASSEMBLY INSTRUCTIONS
INSTRUCTIONS DE MONTAGE
INSTRUCCIONES DE ENSAMBLE

PARTS LIST/LISTE DES PIÈCES/LISTA DE PARTES

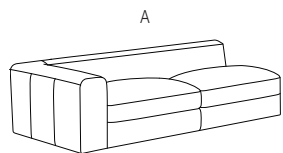

X1

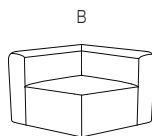

X1

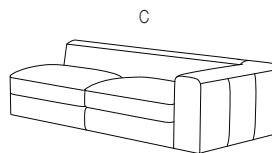

X1

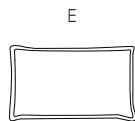

X4

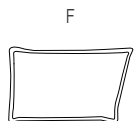

X1

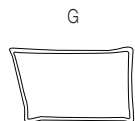

X1



X14

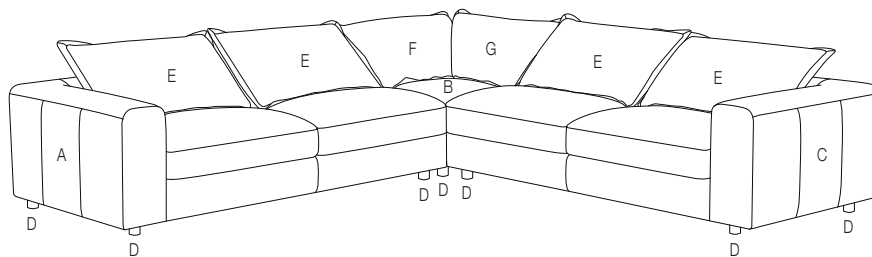

ASSEMBLY INSTRUCTIONS

INSTRUCTIONS DE MONTAGE

INSTRUCCIONES DE ENSAMBLE

1. Legs are located inside the furniture. Gently turn item onto its back and open the zipper pouch in the dust cover. Accessory packet is inside.

Les pieds se trouvent à l'intérieur du meuble. Tournez délicatement l'article sur le dos et ouvrez la pochette à fermeture éclair dans la housse. Le paquet d'accessoires se trouve à l'intérieur.

Las patas se encuentran en los muebles. Gire suavemente el artículo sobre su parte posterior y abra la bolsa con cremallera en la cubierta antipolvo. El paquete de accesorios está en ella.

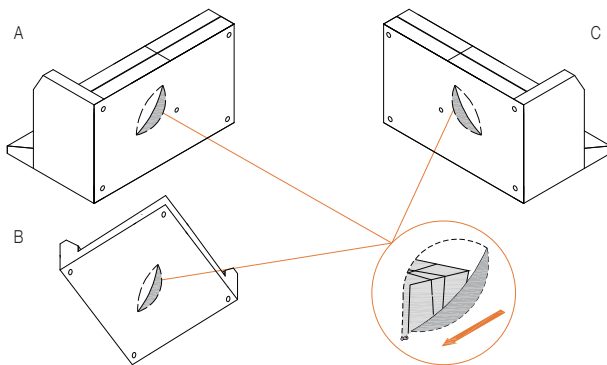

2. Remove the package and make sure all legs have been provided. If you are missing any pieces, please reach out to customer service for assistance.

Retirez l'emballage et vérifiez que tous les pieds ont été fournis. S'il vous manque des pièces, veuillez contacter le service clientèle pour obtenir de l'aide.

Retire el paquete y verifique que se han provisto todas las patas. Si falta alguna pieza, comuníquese con el servicio de atención al cliente para obtener ayuda.

Accessory packet includes:
Le pack d'accessoires comprend:
El paquete de accesorios incluye:

A BOX 1
BOITE 1
CAJA 1



 Legs inside
Jambes à l'intérieur
Patas en el interior

 X5

D

Accessory packet includes:
Le pack d'accessoires comprend:
El paquete de accesorios incluye:

B BOX 2
BOITE 2
CAJA 2



 Legs inside
Jambes à l'intérieur
Patas en el interior

 X4

D

Accessory packet includes:
Le pack d'accessoires comprend:
El paquete de accesorios incluye:

C BOX 3
BOITE 3
CAJA 3

 Legs inside
Jambes à l'intérieur
Patas en el interior

 X5

D

ASSEMBLY INSTRUCTIONS
INSTRUCTIONS DE MONTAGE
INSTRUCCIONES DE ENSAMBLE

3. Assemble the legs according to below instruction.

Assemblez les pieds en suivant les instructions ci-dessus.

Ensamble las patas de acuerdo con las instrucciones a continuación.

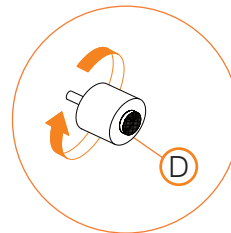
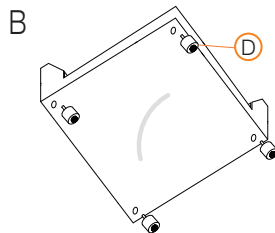
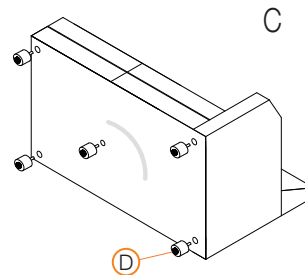
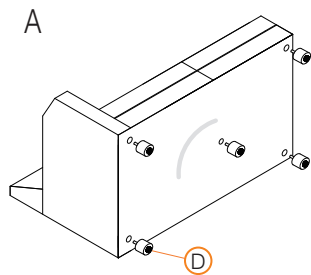

ASSEMBLY INSTRUCTIONS INSTRUCTIONS DE MONTAGE INSTRUCCIONES DE ENSAMBLE

4.

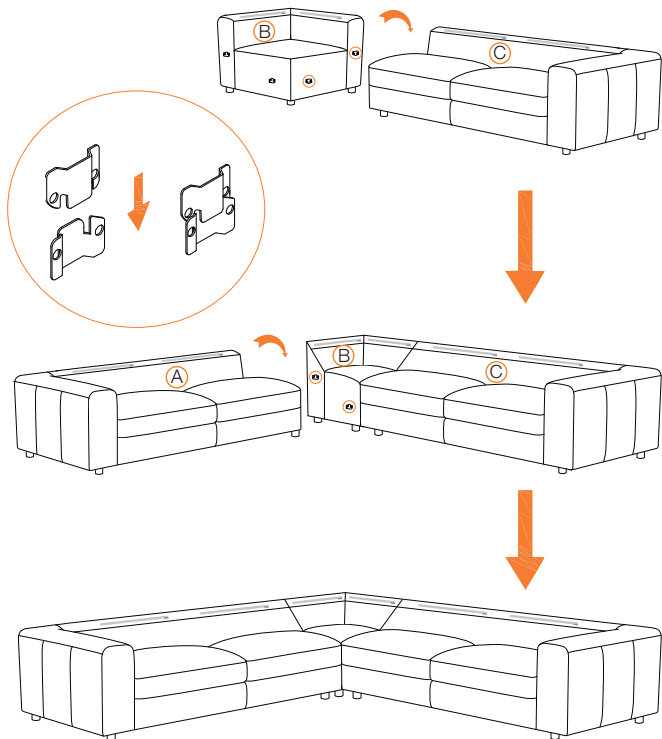

5. Pull up the zipper of the back cushion and the backrest.

Retirez la fermeture éclair du coussin arrière et du dossier.

Levanta la cremallera del cojín trasero y el respaldo.

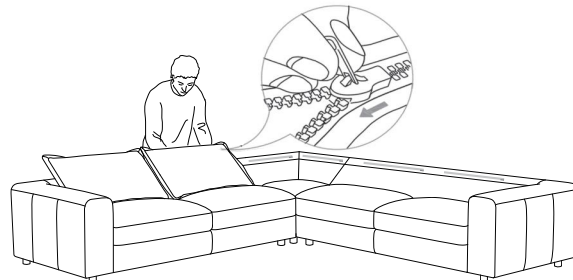

6. Assembly is now complete.

Le montage est maintenant terminé.

El ensamblaje se ha completado.

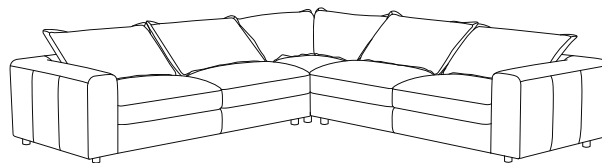

ASSEMBLY INSTRUCTIONS

INSTRUCTIONS DE MONTAGE

INSTRUCCIONES DE ENSAMBLE

To help maintain the shape of the cushions, occasional massaging of the seats, arms, and headrest may be needed. Smooth any folds or creases on the seats by running your hands firmly over them.

Pour maintenir la forme des coussins, le massage occasionnel est nécessaire pour les sièges, les bras et l'appui-tête. Lissez les plis sur des sièges avec la main.

Para ayudar a mantener la forma de los cojines, puede ser necesario masajear ocasionalmente los asientos, los brazos y el reposacabezas. Alise los pliegues o arrugas de los asientos presionando las manos firmemente sobre ellos.

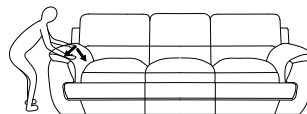
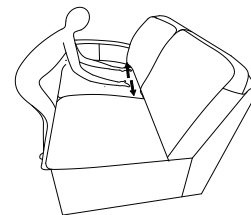
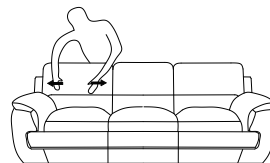
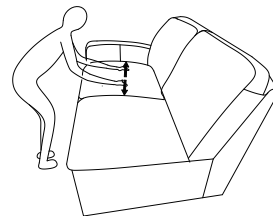
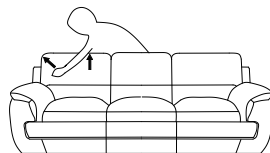

The image is for reference only and does not represent the actual product.

L'image est uniquement fournie à titre de référence et ne représente pas le produit réel.

La imagen es solo de referencia y no representa el producto real.

LIMITED WARRANTY

Please find the warranty information from below link

<http://costco.simonli.com>

AUSTRALIA : Our goods come with guarantees that cannot be excluded under the Australian Consumer Law. You are entitled to a replacement or refund for a major failure and for compensation for any other reasonably foreseeable loss or damage. You are also entitled to have the goods repaired or replaced if the goods fail to be of acceptable quality and the failure does not amount to a major failure.

GARANTIE LIMITEE

Veuillez trouver les informations sur la garantie à partir du lien ci-dessous.

<http://costco.simonli.com>

AUSTRALIE : Nos articles sont offerts avec des garanties qui ne peuvent connaître d'exclusions au regard de la loi australienne sur la protection des consommateurs. Vous avez droit au remplacement ou au remboursement en cas de défaillance majeure de votre article ainsi qu'à une compensation en cas de perte ou de dommage prévisible. Vous avez aussi droit à la réparation ou au remplacement de l'article s'il n'est pas d'une qualité acceptable et que la défaillance n'est pas majeure.

GARANTÍA LIMITADA (Garantía no válida en México)

Encuentre la información de la garantía en el siguiente enlace.

<http://costco.simonli.com>

AUSTRALIA: Nuestros productos cuentan con garantías que no se pueden excluir bajo las Leyes del Consumidor de Australia. Usted tiene derecho a un cambio o devolución en caso de un fallo importante y a una compensación por cualquier otra pérdida o daño razonablemente previsible. También tiene derecho a la reparación o reemplazo de los bienes, si éstos no cumplen con una calidad aceptable y el fallo no constituye un fallo importante.

HOW TO CARE FOR YOUR SIMON LI LEATHER

- Protect the furniture against direct sunlight. Lack of protection may result in discoloration of the leather.
- Keep furniture a minimum of 1.22m / 4 feet away from heat sources such as radiators, fireplaces, etc.
- Avoid contact with alcohol, thinner, benzene/benzol, etc. Solvents such as these can cause color and quality deterioration.
- The leather used on this sectional features a lighter topcoat finish, designed to deliver a softer hand and a more natural look and feel. This light protective coverage allows the natural characteristics of the leather to be enjoyed.
- Due to the nature of this leather, gentle care is recommended. Avoid excessive abrasion, sharp objects, or misuse that may damage the surface.
- For routine care, wipe the leather with a clean, dry, soft cloth. If additional cleaning is needed, use a slightly damp cloth with water only.
- Do not use soap, detergents, chemical cleaners, or leather treatment products, as these may affect the appearance and performance of the leather.
- Wood leg : Dust gently using soft cloth.

COMMENT PRENDRE SOIN DE VOTRE CUIR SIMON LI

- Protégez les meubles de la lumière directe du soleil. Le manque de protection peut entraîner une décoloration du cuir.
- Maintenez les meubles à une distance minimale de 1.22m / 4 pieds des sources de chaleur, telles que les radiateurs, les cheminées, etc.
- Évitez tout contact avec l'alcool, le diluant, le benzène/benzol, etc. Ces solvants peuvent entraîner une détérioration de la couleur et de la qualité.
- Le cuir utilisé pour ce canapé sectionnel est doté d'une finition de surface plus légère, conçue pour offrir un toucher plus doux ainsi qu'un aspect et une sensation plus naturels. Cette protection légère permet d'apprécier pleinement les caractéristiques naturelles du cuir.
- En raison de la nature de ce cuir, un entretien délicat est recommandé. Évitez toute abrasion excessive, les objets tranchants ou toute mauvaise utilisation susceptible d'endommager la surface.
- Pour l'entretien courant, essuyez le cuir avec un chiffon propre, doux et sec. Si un nettoyage supplémentaire est nécessaire, utilisez uniquement un chiffon légèrement humide avec de l'eau.
- N'utilisez pas de savon, de détergents, de nettoyants chimiques ni de produits de traitement pour le cuir, car ceux-ci peuvent altérer l'apparence et les performances du cuir.
- Patte en bois massif : Épousseter doucement avec un chi fon doux.

CÓMO CUIDAR SU CUERO SIMON LI (Accesorios de limpieza y mantenimiento no incluidos)

- Proteja el sofá contra la radiación solar directa. La falta de cuidados podría causar la decoloración del cuero.
- Mantenga el sofá a un mínimo de 1.22 m (4 pies) de distancia de fuentes de calor como radiadores, chimeneas, etc.
- Evite el contacto con alcohol, diluyentes, benceno/benzol, etc. Los disolventes como estos pueden deteriorar el color y la calidad.
- El cuero utilizado en este sofá seccional cuenta con un acabado superficial más ligero, diseñado para proporcionar un tacto más suave y una apariencia y sensación más naturales. Esta protección ligera permite disfrutar de las características naturales del cuero.
- Debido a la naturaleza de este cuero, se recomienda un cuidado delicado. Evite la abrasión excesiva, los objetos afilados o el uso inadecuado que pueda dañar la superficie.
- Para el cuidado rutinario, limpie el cuero con un paño limpio, suave y seco. Si se requiere una limpieza adicional, utilice únicamente un paño ligeramente húmedo con agua.
- No utilice jabón, detergents, limpiadores químicos ni productos de tratamiento para cuero, ya que pueden afectar la apariencia y el rendimiento del cuero.
- Patas de madera : Limpie cuidadosamente, usando un paño suave.

Distributed by:
 Costco Wholesale Corporation
 P.O. Box 34535
 Seattle, WA 98124-1535
 USA
 1-800-774-2678
www.costco.com

Costco Wholesale Canada Ltd.*
 415 W. Hunt Club Road
 Ottawa, Ontario
 K2E 1C5, Canada
 1-800-463-3783
www.costco.ca

* faisant affaire au Québec sous
 le nom les Entrepôts Costco

Importado por:
 Importadora Primex S.A. de C.V.
 Blvd. Magnocentro No. 4
 San Fernando La Herradura
 Huixquilucan, Estado de México
 C.P. 52765
 RFC: IPR-930907-S70
 (55) 5246-5500
www.costco.com.mx

Costco Wholesale Australia Pty Ltd
 17-21 Parramatta Road
 Lidcombe NSW 2141
 Australia
www.costco.com.au

Costco Wholesale Spain S.L.U.
 Poligono Empresarial Los Gavilanes
 C/ Agustín de Betancourt, 17
 28906 Getafe (Madrid) España
 NIF: B86509460
 900 111 155
www.costco.es/contact

Costco Wholesale Iceland ehf.
 Kaupþún 3-7, 210 Gardabaer
 Iceland
www.costco.is/contact

Costco France
 1 avenue de Bréhat
 91140 Villebon-sur-Yvette
 France
 01 80 45 01 10
www.costco.fr/contact

Costco Wholesale Japan Ltd.
 2 Kakuchi, 2 Gaiku, Kaneda-Nishi
 361 Urigura, Kisarazu shi
 Chiba, 292-0007 Japan
 0570-200-800
www.costco.co.jp

Costco Wholesale Korea, Ltd.
 40, Iljik-ro
 Gwangmyeong-si
 Gyeonggi-do, 14347, Korea
 1899-9900
www.costco.co.kr

Costco Wholesale New Zealand Limited
 2 Gunton Drive
 Westgate
 Auckland 0814
 New Zealand
www.costco.co.nz

Costco (China) Investment Co., Ltd.
 Room 01 Mezzanine
 No. 5178, Kang Xin Highway
 Pudong New District
 Shanghai
 China 201315
 +86-21-6257-7065

Costco Wholesale Sweden AB
 Box 614
 114 11 Stockholm
 Sweden
www.costco.se/contact

Made in China / Fabriqué en Chine / Hecho en China



SIMON LI ^{TM / MC / MR}
FURNITURE



FR

**Donnez ou recyclez
vos meubles.**



OU



OU



Association Magasin Déchèterie

<https://quefairedemesdechets.fr>