

- ENGLISH**   **Nail Pro Deluxe - Professional Manicure/Pedicure Set**  
Instruction for Use..... 2
- ESPAÑOL**   **Equipo para uñas profesional - Juego de manicura y**  
**pedicura profesional**  
Manual de instrucciones..... 7
- FRANÇAIS**   **Soin des ongles professionnels Deluxe - Ensemble**  
**de manucure/pédicure professionnel**  
Mode d'emploi..... 12

**READ THIS MANUAL COMPLETELY AND CAREFULLY  
BEFORE USING THIS PRODUCT  
KEEP THIS MANUAL IN A SAFE LOCATION FOR FUTURE REFERENCE**

**LEA TODO ESTE MANUAL CON ATENCIÓN ANTES DE USAR ESTE PRODUCTO  
CONSERVE ESTE MANUAL EN UN LUGAR SEGURO PARA CONSULTARLO EN EL FUTURO**

**LISEZ CE MODE D'EMPLOI COMPLÈTEMENT ET ATTENTIVEMENT AVANT  
D'UTILISER CE PRODUIT  
CONSERVEZ CE MANUEL EN LIEU SÛR POUR Y FAIRE RÉFÉRENCE ULTÉRIEUREMENT**

Distributed by/Distribuido por/  
Distribué par :  
Beurer North America LP  
1 Oakwood Boulevard, Suite 255  
Hollywood, FL 33020  
USA  
[www.shop-beurer.com](http://www.shop-beurer.com)



Questions or Comments? Call our US-based customer service toll free at 1-800-536-0366.



¿Preguntas o comentarios? Llame a nuestro servicio al cliente en Estados Unidos gratis al teléfono 1-800-536-0366.



Questions ou commentaires? Appelez gratuitement notre service clientèle situé aux États-Unis au 1-800-536-0366.

## Contents

|                                 |   |   |   |
|---------------------------------|---|---|---|
| 1. IMPORTANT SAFETY NOTES ..... | 2 | 7. Care, Maintenance and Disposal ..... | 5 |
| 2. Introduction .....           | 3 | 8. Replacement Parts .....              | 5 |
| 3. Package Contents .....       | 3 | 9. Technical Specifications .....       | 5 |
| 4. Parts and Controls .....     | 3 | 10. FCC Compliance Information .....    | 5 |
| 5. Charging the Device .....    | 4 | 11. Warranty .....                      | 5 |
| 6. Using the Device .....       | 4 |   |   |

## SAVE THESE INSTRUCTIONS FOR FUTURE REFERENCE





If the instruction manual is damaged or if you no longer have the instruction manual in your possession, please contact customer service. See warranty for service contact.

### 1. IMPORTANT SAFETY NOTES

#### Signs and symbols

Whenever used, the following signs identify safety and property damage messages and designate a level of hazard or seriousness.

**READ THIS ENTIRE MANUAL, THE SAFETY SECTION AND ALL INSTRUCTIONS AND WARNINGS COMPLETELY AND CAREFULLY BEFORE USING THIS PRODUCT. FOLLOW ALL SAFETY INSTRUCTIONS AND WARNINGS TO AVOID HAZARDOUS SITUATIONS AND TO MAKE CORRECT USE OF THIS PRODUCT.**

|   |  |
|---|--|
|                      | This is the safety alert symbol. It alerts you to potential personal injury hazards. Obey all safety messages that follow this symbol to avoid possible injury or death. |
| <br><b>WARNING</b>  | Indicates a potentially hazardous situation, which, if not avoided, could result in death or serious injury.   |
| <br><b>CAUTION</b> | Indicates a potentially hazardous situation, which, if not avoided, may result in minor/moderate injury.   |
| <b>NOTICE</b>   | Addresses practices not related to personal injury, such as product and/or property damage.  |
|                     | Polarity of d.c. power connector   |

#### **WARNING**

- This instrument must be used only for the purpose for which it has been developed, and in the manner described in the instructions for use. Any improper use can be dangerous.
- The device is only for private use and is not intended for medical or commercial purposes.

- This device may be used by children over the age of 8 and by people with reduced physical, sensory or mental skills or a lack of experience or knowledge, provided that they are supervised or have been instructed on how to use the device safely, and are fully aware of the consequent risks of use.
- Children must not play with the device.
- Cleaning and user maintenance must not be performed by children unless supervised.
- Do not use on animals.
- Only use the device with the supplied accessories.
- Do not use the device if it shows signs of damage or does not function properly. In these cases, contact Customer Service.
- Do not open the device. Failure to comply invalidates the warranty. Do not adjust or repair the device yourself. Repairs must only be carried out by Customer Service or authorized suppliers.
- Switch off the instrument immediately in the event of malfunction.
- Check the results regularly during the treatment. It is particularly important for diabetics to do so as they have a lower sensitivity to pain and could injure themselves more easily. The attachments **9** **10** **11** **17** **18** which are included, are generally suitable for diabetics as they are only intended for use over larger areas and not spot treatment.
- In contrast, attachments **12** to **16** are less suitable for diabetics. Always work very carefully. If you have any doubts, consult your doctor.
- The device may heat up faster during prolonged, intensive use, for example when removing calluses on the feet. Allow the device to cool down for a relatively long time between individual applications to prevent skin burns. For your own safety, continuously check the heat generated by the device. This applies in particular to persons that are not as sensitive to heat as others.
- Keep packaging material away from children to avoid danger of suffocation.
- Do not use the device when bathing or showering. Do not store or keep the device in places from where it could fall into a bath or wash basin.
- Never immerse the device in water or other liquids.
- Hands must always be dry when using the device.
- Make sure that no hair can get caught in the rotating attachments when using the device. Use a hair tie for your safety.
- This device is intended only for the treatment of hands (manicure) and feet (pedicure).

#### **CAUTION**

- Keep the device away from sources of heat.
- Never use the device under a blanket, pillow or cushion, etc.

## 2. Introduction

This manicure and pedicure device comes with high quality attachments. The attachments included are made with durable sapphire coating or polishing felt. Combined with continuously variable speed control and selectable rotation directions, professional quality foot and nail care is possible. All attachments can be easily stored into the storage case. The integrated LED creates ideal lighting conditions during use.

## 3. Package Contents

- 1 x Manicure and pedicure device MP 84
- 10 x High-quality attachments made from sapphire and felt
- 1 x Protective cap for nail dust
- 1 x USB-C cable
- 1 x Charging and Storage case
- 1 x Instruction Manual

## 4. Parts and Controls

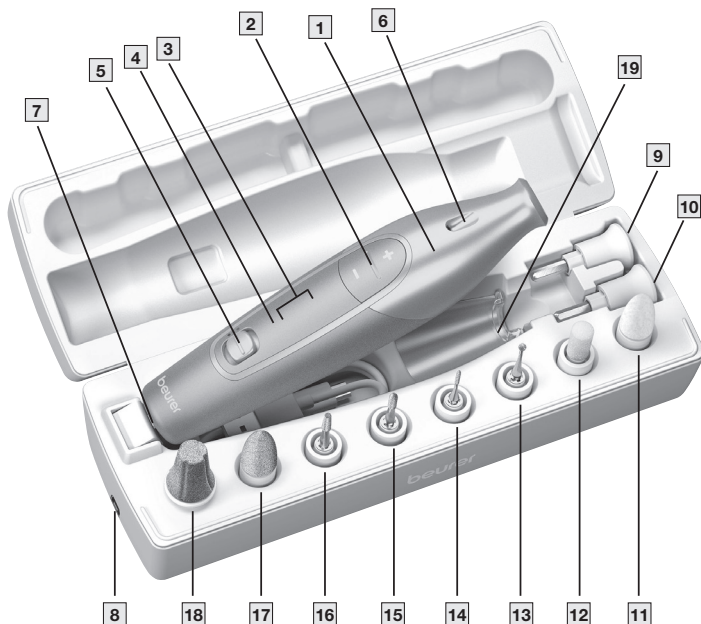

- |  |                                    |
|--|------------------------------------|
| <b>1</b> Manicure/Pedicure Device  | <b>11</b> Felt Cone                |
| <b>2</b> Speed Control Buttons   | <b>12</b> Crystal Callus File      |
| <b>3</b> Speed Setting Display   | <b>13</b> Round Sapphire Cutter    |
| <b>4</b> LED Display for Direction of Rotation (red for counterclockwise rotation; green for clockwise rotation) | <b>14</b> Nail Cutter              |
| <b>5</b> Power/Rotation Direction Switch and OFF position  | <b>15</b> Pointed Grinder          |
| <b>6</b> LED light   | <b>16</b> Cylindrical Grinder      |
| <b>7</b> USB-C Connection (device)   | <b>17</b> Sapphire Cone            |
| <b>8</b> USB-C Connection (charging and storage case)  | <b>18</b> Sapphire Rasp            |
| <b>9</b> Fine-Grain Sapphire Wheel   | <b>19</b> Protective Nail Dust Cap |
| <b>10</b> Coarse-Grain Sapphire Wheel  |                                    |

## 5. Charging the Device

**Before first use, fully charge the device (about 3 hours).**







- Choose a charging method
  - Plug the USB-C cable directly into the USB-C port on the device **7**, or
  - Plug it into the USB-C port on the charging and storage case **8**.
- Connect to power
  - Attach the USB-C cable to an AC power adapter (not included) and plug it into a wall outlet, or connect the USB-C cable to a USB port.  
The device must be switched off; it cannot charge while turned on.
- Check charging status
  - Blinking blue LEDs = charging
  - Three steady blue LEDs = fully charged
  - A full charge provides approximately 2 hours of operation.

## 6. Using the Device

- Attach the desired tool
  - Gently push the attachment onto the spindle until it clicks.
  - To remove it, simply pull straight off.
  - For details on each attachment's purpose and correct use, see the Attachment Descriptions section below.
- Turn on the device
  - Slide the power switch:
    - down - counterclockwise rotation (LED turns red)
    - up - clockwise rotation (LED turns green)
  - The blue LEDs show the selected speed.
  - Use plus (+) or minus (-) button to adjust the speed (1 = low, 2 = medium, 3 = high).  
Start every application at low speed and increase only if needed.
- Using the attachments
  - The filing and cutting attachments are coated with durable sapphire crystals.
  - Use light pressure and guide them slowly in circular movements over the parts to be treated. Always work from the outside of the nail toward the tip.
- Skin & Treatment Safety
  - Use the device only on dry skin. Attachments are less effective on soft or wet skin, so do not use during or right after bathing or showering.
  - Keep a thin layer of natural callus for skin protection—do not remove all hardened skin.
  - Check your progress regularly, especially if you are diabetic, since reduced sensitivity in hands and feet can make irritation harder to notice.
  - Ensure the attachment can rotate freely at all times. A jammed spindle can cause the device to overheat or become damaged.
  - NOTE:** The device switches off if an attachment is prevented from moving for approx. 3 seconds during use. To restart the device, switch it briefly off and then on again.
- Aftercare
  - Apply a moisturizing cream to the treated areas after every use.

## Attachments Description

Since the attachments are high quality and improper use can lead to injury, handle the attachments carefully. Use extra caution when operating the device at high speeds. The following attachments are included:

|   |  |
|---|--|
|    | <b>Fine-Grain Sapphire Wheel <b>9</b></b><br>Files and treats nails. Only the inner wheel rotates, while the outer support is stationary. This enables precise filing of the nails without the risk of burning the skin. |
|    | <b>Coarse-Grain Sapphire Wheel <b>10</b></b><br>Files and treats nails. Quickly removes large areas of the nail, so use with caution.  |
|    | <b>Felt Cone <b>11</b></b><br>Smoothens and polishes nails after filing and cleans nail surfaces. Always use circular movements and do not allow the felt cone to remain in one place.                                   |
|    | <b>Crystal Callus File <b>12</b></b><br>Coarse crystal callus attachment to quickly remove thick hard skin or large calluses on the sole of the foot and heel.   |
|    | <b>Round Sapphire Cutter <b>13</b></b><br>Suitable for removing corns. Take care to remove the corn slowly, layer by layer to prevent damage to the healthy skin beneath.  |
|    | <b>Nail Cutter <b>14</b></b><br>Suitable for exposing ingrown nails and removing dead nail parts. When using this attachment, use at a low speed.  |
|    | <b>Pointed Grinder <b>15</b></b><br>Removes ingrown nails. Carefully guide the pointed grinder to the part to be treated and remove parts of the nail as necessary.  |
|  | <b>Cylindrical Grinder <b>16</b></b><br>Grinds and smoothens toenails. Apply the milling cutter horizontally to the nail surface and remove the unwanted toenail layer using slow circular movements.                    |
|  | <b>Sapphire Cone <b>17</b></b><br>Removes dry skin and calluses from feet and manicures toenails.  |
|  | <b>Sapphire Rasp <b>18</b></b><br>Fast removal of thick or large calluses on the feet. Intended for use on large areas.  |
|  | <b>Protective Nail Dust Cap <b>19</b></b><br>Keeps nail dust and skin cells under control.   |

Always check results regularly during treatment. As soon as the application becomes unpleasant, stop the treatment.

## 7. Care, Maintenance and Disposal

- Never clean the device while charging.
- Never submerge the device or USB-C cable in water or other liquids.
- Clean the device with a slightly moistened cloth. You can also moisten the cloth with a mild detergent.
- If necessary, attachments can be cleaned with a cloth or brush moistened with isopropyl alcohol. Dry them carefully afterwards.
- Keep water out of the device. If water does contact the device, let it dry thoroughly before using.
- Do not use harsh chemicals or abrasive cleaners on the device.
- Never immerse the device or power adapter in water or other liquids.

## Disposal

Observe the local regulations for material disposal. Dispose of the device in accordance with local regulations. If you have any questions, please contact the local authorities responsible for waste disposal.

## 8. Replacement Parts

Replacement parts are available from Customer Service. Please state the corresponding order number.

| Designation  | Item number and/or order number |
|--|---------------------------------|
| Attachment set<br>(includes the following attachments)<br>1 Fine-Grain Sapphire Wheel<br>1 Coarse-Grain Sapphire Wheel<br>1 Felt Cone<br>1 Crystal Callus File<br>1 Round Sapphire Cutter<br>1 Nail Cutter<br>1 Pointed Grinder<br>1 Cylindrical Grinder<br>1 Sapphire Cone<br>1 Sapphire Rasp<br>1 Protective Nail Dust Cap | 572.16                          |

## 9. Technical Specifications

|              |   |
|--------------|---|
| Type         | MP 84   |
| Art. No.     | 570.75  |
| Power Supply | Input: 5.0 VDC 1.0 A; 5.0 W   |
| 3 Speeds     | 3,200 rpm $\pm 15\%$ / 3,800 rpm $\pm 15\%$ / 4,400 rpm $\pm 15\%$  |
| Dimensions   | Case: 8.77 x 2.91 x 2.65 inches<br>(223 x 74 x 67.5 mm)<br>Device: 6.1 x 1.47 x 1.5 inches<br>(155 x 37.4 x 38.3mm) |
| Weight       | Device: 4.76 oz (135 g)<br>Case weight including accessories: 10.93 oz (310 g)                                      |

## 10. FCC Compliance Information

Professional Manicure/Pedicure Set MP 84

Responsible Party U.S. Contact Information:

Beurer North America LP  
1 Oakwood Boulevard, Suite 255  
Hollywood, FL 33020  
United States  
1-800-536-0366  
info@beurer.com

### FCC Compliance Statement

This device complies with Part 15 of the FCC Rules. Operation is subject to the following two conditions: (1) this device may not cause harmful interference, and (2) this device must accept any interference received, including interference that may cause undesired operation.

Changes or modifications not expressly approved by the party responsible for compliance could void the user's authority to operate the equipment.

NOTE: This equipment has been tested and found to comply with the limits for a Class B digital device, pursuant to Part 15 of the FCC Rules. These limits are designed to provide reasonable protection against harmful interference in a residential installation. This equipment generates, uses and can radiate radio frequency energy and, if not installed and used in accordance with the instructions, may cause harmful interference to radio communications. However, there is no guarantee that interference will not occur in a particular installation. If this equipment does cause harmful interference to radio or television reception, which can be determined by turning the equipment off and on, the user is encouraged to try to correct the interference by one or more of the following measures:

- Reorient or relocate the receiving antenna.
- Increase the separation between the equipment and receiver.
- Connect the equipment into an outlet on a circuit different from that to which the receiver is connected.
- Consult the dealer or an experienced radio/TV technician for help.

## 11. Warranty

### 5-Year Limited Warranty for Original Purchaser

Your Beurer Professional Manicure/Pedicure Set, Model MP 84, is warranted to be free from defects in materials and workmanship for a period of five (5) years from the date of purchase under normal conditions of intended use and service. This warranty extends only to the original retail purchaser and does not extend to retailers or subsequent owners.

We will, at our option, repair or replace the Beurer Professional Manicure/Pedicure Set, Model MP 84, without additional charge, for any part or parts covered by this written warranty. No refunds will be given. Repair or replacement is our only responsibility and your only remedy under this written warranty. If replacement parts for defective materials are not available, Beurer reserves the right to make product substitutions in lieu of repair or replacement.

For warranty service, contact our customer service department at 1-800-536-0366 or info@beurer.com with a description of the problem. If the issue is deemed to fall within the scope of the 5-Year Limited Warranty, you will be asked to mail the product (at your cost) in its original package along with proof of purchase, your name, address, and phone number. If the

issue is not deemed eligible under warranty, we will provide a quotation for repair or replacement, including return shipping fees.

### Third-Party Repairs

This warranty complies with the federal Magnuson–Moss Warranty Act. You may use third-party parts or services for repairs without voiding this warranty, unless the repair itself causes damage to the product. We encourage you to retain your proof of purchase and contact our customer service team with any questions.

### Unauthorized Sellers

This warranty applies only to products purchased from Beurer or authorized retailers and distributors. Products purchased from unauthorized sellers — including third-party platforms or online marketplaces (such as eBay or unverified Amazon sellers) — are not covered by this warranty. This policy is in place to protect customers from counterfeit, altered, or used products that may not meet Beurer's quality standards.

If you're unsure whether your seller is authorized, please contact our support team.

### Exclusions

This warranty does not cover damage caused by misuse or abuse; accident; the attachment of unauthorized accessories; alterations; improper installation; misapplication; lack of reasonable care; unauthorized repairs or modifications; improper electrical/power supply; worn batteries; normal wear and tear; power loss; dropped product; failure to follow instructions; lack of recommended maintenance; transit damage; theft; neglect; vandalism; or environmental conditions. This warranty is void if the product is used in a commercial or business environment.

Beurer's maximum liability under this warranty is limited to the actual purchase price paid, as confirmed by proof of purchase. The warranty is effective only in the country where the product was purchased and used.

### Legal Notice

This warranty gives you specific legal rights, and you may have other rights which vary from state to state.

THE WARRANTY PROVIDED HEREIN SHALL BE THE SOLE AND EXCLUSIVE WARRANTY. ANY IMPLIED WARRANTIES, INCLUDING BUT NOT LIMITED TO MERCHANTABILITY OR FITNESS FOR A PARTICULAR PURPOSE, ARE LIMITED IN DURATION TO THE LENGTH OF THIS WRITTEN WARRANTY. IN NO EVENT SHALL BEURER BE LIABLE FOR ANY INCIDENTAL OR CONSEQUENTIAL DAMAGES ARISING FROM USE OR INABILITY TO USE THE PRODUCT.

Beurer does not authorize any third party — including retailers or resellers — to modify the terms of this warranty.

This warranty does not apply to opened, used, repackaged, or resold products, including those sold through online auctions or unauthorized channels.

For more information regarding our product line in the USA, please visit: [www.shop-beurer.com](http://www.shop-beurer.com)

Distributed by:  
Beurer North America LP  
1 Oakwood Boulevard, Suite 255  
Hollywood, FL 33020  
USA  
[www.shop-beurer.com](http://www.shop-beurer.com)

Questions or comments? Call our US-based customer service toll free at 1-800-536-0366.

Assembled in China

## Índice

|  |   |  |    |
|--|---|--|----|
| 1. NOTAS IMPORTANTES DE SEGURIDAD..... | 7 | 7. Cuidado, mantenimiento y eliminación .....      | 10 |
| 2. Introducción .....                  | 8 | 8. Piezas de repuesto .....                        | 10 |
| 3. Contenido del empaque.....          | 8 | 9. Especificaciones técnicas .....                 | 10 |
| 4. Partes y controles.....             | 8 | 10. Información sobre conformidad con la FCC ..... | 10 |
| 5. Carga del dispositivo.....          | 9 | 11. Garantía .....                                 | 11 |
| 6. Uso del dispositivo.....            | 9 |  |    |

## CONSERVE ESTAS INSTRUCCIONES PARA PODER CONSULTARLAS EN EL FUTURO





Si el manual de instrucciones está dañado o si ya no lo tiene, llame al servicio al cliente. En la garantía encontrará la información de contacto del servicio.

### 1. NOTAS IMPORTANTES DE SEGURIDAD

#### Signos y símbolos

Siempre que se usan, estos signos identifican mensajes de seguridad y de daños materiales, indicando el nivel de gravedad del peligro.

#### LEA TODO ESTE MANUAL, LA SECCIÓN DE SEGURIDAD Y TODAS LAS INSTRUCCIONES Y ADVERTENCIAS CON ATENCIÓN ANTES DE USAR ESTE PRODUCTO. SIGA TODAS LAS INSTRUCCIONES Y ADVERTENCIAS DE SEGURIDAD PARA EVITAR SITUACIONES PELIGROSAS Y PARA USAR CORRECTAMENTE ESTE PRODUCTO.

|   |  |
|---|--|
|                          | Este es el símbolo de advertencia de seguridad. Le advierte sobre los posibles riesgos de lesiones personales. Obedezca todos los mensajes de seguridad que siguen a este símbolo para evitar posibles lesiones o la muerte. |
| <br><b>ADVERTENCIA</b> | Indica una situación potencialmente peligrosa que, de no evitarse, podría causar la muerte o una lesión grave.   |
| <br><b>PRECAUCIÓN</b>  | Indica una situación potencialmente peligrosa que, si no se evita, podría causar una lesión leve o moderada.   |
| <b>AVISO</b>  | Se refiere a prácticas que no están relacionadas con lesiones, como es el caso de daños al producto o daños materiales.  |
| <br>PIN1+ PIN4-        | Polaridad del conector de alimentación de CC   |

#### **ADVERTENCIA**

- Este dispositivo debe usarse solamente para el propósito para el que fue diseñado y en la forma descrita en las instrucciones de uso. Todo uso indebido puede ser peligroso.

- El dispositivo es solo para uso particular y no debe usarse con fines médicos ni comerciales.
- Este dispositivo puede ser usado por niños mayores de ocho años, por personas con facultades físicas, sensoriales o mentales limitadas y por personas con falta de experiencia o conocimientos, siempre que estén supervisadas o hayan sido instruidas acerca de cómo usar el dispositivo con seguridad y sean plenamente conscientes de los riesgos que ello conlleva.
- Los niños no deben jugar con el dispositivo.
- Las tareas de limpieza y mantenimiento por parte del usuario no deben ser realizadas por niños a menos que lo hagan bajo supervisión.
- No lo use en animales.
- Use este dispositivo únicamente con los accesorios incluidos.
- No use el dispositivo si muestra signos de daño o si no funciona correctamente. En estos casos, llame al servicio al cliente.
- No abra el dispositivo. Si lo hace, la garantía quedará anulada. No ajuste ni repare el dispositivo por sí mismo. Las reparaciones solo deben realizarlas el servicio al cliente o los distribuidores autorizados.
- Apague el dispositivo inmediatamente en caso de mal funcionamiento.
- Compruebe los resultados periódicamente durante el tratamiento. Hacer eso es especialmente importante para los diabéticos, que tienen una menor sensibilidad al dolor y podrían lesionarse más fácilmente. Los adaptadores **9** **10** **11** **17** **18** incluidos son generalmente adecuados para diabéticos, ya que solo están diseñados para su uso en áreas más grandes y no para el tratamiento puntual.
- Por el contrario, los accesorios de **12** a **16** son menos adecuados para diabéticos. Trabaje siempre con mucho cuidado. Si tiene dudas, póngase en contacto con su médico.
- El dispositivo puede calentarse más rápido durante un uso prolongado e intensivo, por ejemplo, al retirar callos de los pies. Deje que el dispositivo se enfríe durante un tiempo relativamente largo entre cada aplicación para evitar quemaduras en la piel. Por su propia seguridad, compruebe continuamente el calor generado por el dispositivo. Esto se aplica especialmente a las personas que no son tan sensibles al calor como otras.
- Mantenga el material de empaque fuera del alcance de los niños por el peligro de asfixia que conlleva.
- No use el dispositivo cuando se bañe en tina o regadera. No guarde el dispositivo en lugares desde donde pueda caerse en una bañera o lavamanos.
- Nunca sumerja el dispositivo en agua ni en otros líquidos.
- Las manos siempre deben estar secas cuando use el dispositivo.
- Asegúrese de que el cabello no pueda quedar atrapado en las partes giratorias del dispositivo. Recójase el cabello para su seguridad.
- Este dispositivo está diseñado solamente para el tratamiento de las manos (manicura) y pies (pedicura).

## PRECAUCIÓN

- Mantenga el dispositivo alejado de las fuentes de calor.
- No utilice nunca el dispositivo debajo de una manta, almohada, cojín, etc.

## 2. Introducción

Este juego de manicura y pedicura viene con accesorios de alta calidad. Los accesorios incluidos están hechos de recubrimiento de zafiro y fieltro de pulido durables. El cuidado de calidad profesional de pies y uñas es posible gracias al control de velocidad continuamente variable y direcciones de rotación seleccionables. Todos los accesorios pueden guardarse

fácilmente en la bolsa de almacenamiento. El LED integrado crea condiciones de iluminación ideales durante el uso.

## 3. Contenido del empaque

- 1 dispositivo para manicura y pedicura MP 84
- 10 accesorios de alta calidad hechos de zafiro y fieltro
- 1 tapa protectora para el polvo de uñas
- 1 cable USB-C
- 1 estuche de carga y almacenamiento
- 1 manual de instrucciones

## 4. Partes y controles

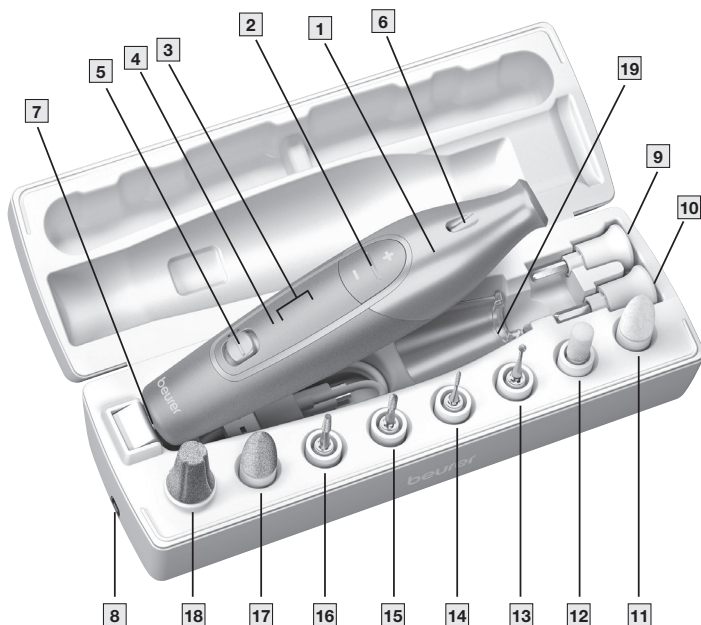

- |  |   |
|--|---|
| <b>1</b> Dispositivo para manicura/pedicura  | <b>11</b> Cono de fieltro                       |
| <b>2</b> Botones de control de velocidad   | <b>12</b> Lima de cristal para callos           |
| <b>3</b> Indicador del ajuste de velocidad   | <b>13</b> Fresa de zafiro redonda               |
| <b>4</b> Indicador LED del sentido de giro (rojo para el giro en sentido contrario a las agujas del reloj y verde para el giro en sentido de las agujas del reloj) | <b>14</b> Cortador de uñas                      |
| <b>5</b> Interruptor de dirección de giro/encendido y posición OFF   | <b>15</b> Pulidor en punta                      |
| <b>6</b> Luz LED   | <b>16</b> Pulidor cilíndrico                    |
| <b>7</b> Conexión USB-C (dispositivo)  | <b>17</b> Cono de zafiro                        |
| <b>8</b> Conexión USB-C (estuche de carga y almacenamiento)  | <b>18</b> Escofina de zafiro                    |
| <b>9</b> Disco de zafiro de grano fino   | <b>19</b> Tapa protectora para el polvo de uñas |
| <b>10</b> Disco de zafiro de grano grueso  |   |

## 5. Carga del dispositivo

**Cargue completamente el aparato antes de utilizarlo por primera vez (aprox. 3 horas).**

1. Seleccione un método de carga
  - Conectar el cable USB-C directamente al puerto USB-C del dispositivo **7**, o
  - Conectarlo al puerto USB-C del estuche de carga y almacenamiento **8**.
2. Conéctelo a la fuente de alimentación
  - Conecte el cable USB-C a un adaptador de corriente alterna (no incluido) y enchúfelo a una toma de pared o conecte el cable USB-C a un puerto USB. El aparato debe estar apagado; no se puede cargar mientras está encendido.
3. Compruebe el estado de carga
  - LED azul parpadeante = cargando
  - Tres LED azules fijos = carga completa
  - Una carga completa proporciona aproximadamente 2 horas de funcionamiento.

## 6. Uso del dispositivo

1. Acoplar la herramienta deseada
  - Empuje suavemente el adaptador sobre el eje hasta que haga clic.
  - Para retirarlo, simplemente tire de él.
  - Para obtener más información sobre el propósito y el uso correcto de cada accesorio, consulte la sección Descripción de los accesorios.
2. Encender el aparato
  - Deslice el interruptor de alimentación: abajo - rotación en sentido antihorario (LED se vuelve rojo) arriba - rotación en sentido horario (LED se vuelve verde)
  - Los LED azules muestran la velocidad seleccionada.
  - Utilice el botón más (+) o menos (-) para ajustar la velocidad (1 = baja, 2 = media, 3 = alta). Inicie cada aplicación a velocidad baja y aumente solo si fuera necesario.
3. Uso de los accesorios

Los accesorios de limado y corte están recubiertos con cristales de zafiro resistentes. Aplique una ligera presión y guíelos lentamente en movimientos circulares sobre las partes que se van a tratar. Al limar, trabaje siempre de la parte externa de la uña hacia la punta.
4. Seguridad de la piel y el tratamiento
  - Utilice el aparato únicamente sobre piel seca. Los accesorios son menos eficaces sobre la piel suave o húmeda; no los utilice durante o inmediatamente después del baño o la regadera.
  - Mantenga una fina capa de callos naturales para proteger la piel; no retire toda la piel endurecida.
  - Compruebe regularmente su progreso, especialmente si es diabético, ya que una menor sensibilidad en las manos y los pies puede hacer que la irritación sea más difícil de notar.
  - Asegúrese de que el accesorio pueda girar libremente en todo momento. Un husillo atascado puede provocar que el dispositivo se sobrecaliente o se dañe.

**NOTA:** El dispositivo se apaga si se impide que un accesorio se mueva durante aproximadamente 3 segundos durante el uso.







Para reiniciar el dispositivo, apáguelo por un momento y vuelva a encenderlo.

### 5. Instrucciones para después del uso

Aplique una crema hidratante en las zonas tratadas después de cada uso.

## Descripción del accesorio

Puesto que los accesorios son de alta calidad y el uso indebido puede resultar en lesiones, manéjelos con cuidado. Tenga precaución extra cuando use el dispositivo a altas velocidades. Se incluyen los siguientes accesorios:

|   |   |
|---|---|
|    | <b>Disco de zafiro de grano fino <b>9</b></b><br>Lima y trata las uñas. Solamente el disco interno gira. El soporte externo permanece fijo. Esto permite el limado preciso de las uñas sin riesgo de quemar la piel.      |
|    | <b>Disco de zafiro de grano grueso <b>10</b></b><br>Lima y trata las uñas. Remueve rápidamente grandes superficies de uña, por eso debe usarse con precaución.  |
|    | <b>Cono de fieltro <b>11</b></b><br>Alisa y pule las uñas después de limarlas y limpia la superficie de las uñas. Realice siempre movimientos circulares y no permita que el cono de fieltro permanezca en un solo lugar. |
|    | <b>Lima de cristal para callos <b>12</b></b><br>Accesorio grueso de cristal para callos que elimina rápidamente la piel dura y gruesa o las callosidades grandes en la planta del pie y el talón.                         |
|   | <b>Fresa de zafiro redonda <b>13</b></b><br>Adecuada para la extracción de callos. Asegúrese de retirar el callo poco a poco, capa por capa, para evitar dañar la piel sana que se encuentra debajo.                      |
|  | <b>Cortador de uñas <b>14</b></b><br>Adecuado para exponer las uñas encarnadas y retirar las partes muertas de las uñas. Cuando utilice este accesorio, hágalo a baja velocidad.  |
|  | <b>Pulidor en punta <b>15</b></b><br>Remueve las uñas encarnadas. Guíe con cuidado el pulidor puntiagudo hacia la parte a ser tratada y remueva partes de la uña según sea necesario.                                     |
|  | <b>Pulidor cilíndrico <b>16</b></b><br>Pule y alisa las uñas de los pies. Aplique la fresa horizontalmente a la superficie de la uña y remueva la capa no deseada de la uña del pie con movimientos circulares.           |

|   |   |
|---|---|
|  | <b>Cono de zafiro 17</b><br>Remueve la piel seca y callos de los pies y realiza la manicura de las uñas de los pies.            |
|   | <b>Escófina de zafiro 18</b><br>Remoción rápida de callos gruesos o grandes de los pies. Diseñado para usarse en áreas grandes. |
|   | <b>Tapa protectora para el polvo de uñas 19</b><br>Mantiene el polvo de las uñas y las células de la piel bajo control.         |

Siempre compruebe los resultados periódicamente durante el tratamiento. Tan pronto como la aplicación se vuelva desagradable, detenga el tratamiento.

## 7. Cuidado, mantenimiento y eliminación

- No limpie nunca el dispositivo durante la carga.
- Nunca sumerja el dispositivo o el cable USB-C en agua u otros líquidos.
- Limpie el dispositivo con un paño ligeramente humedecido. También puede humedecer la tela con un detergente suave.
- Si es necesario, los accesorios pueden limpiarse con una tela o cepillo humedecidos con alcohol isopropílico. Séquelos con cuidado al finalizar.
- Evite que entre agua en el dispositivo. Si el agua entra en contacto con el dispositivo, déjelo secar completamente antes de usarlo.
- No use químicos agresivos ni limpiadores abrasivos en el dispositivo.
- Nunca sumerja el dispositivo o el adaptador de corriente en agua ni en otros líquidos.

## Eliminación

Respete las normas locales para la eliminación de materiales. Elimine el dispositivo de acuerdo con las normas locales. Si tiene alguna pregunta, consulte a las autoridades locales responsables de la eliminación de residuos.

## 8. Piezas de repuesto

En servicio al cliente puede encontrar piezas de repuesto. Indique el número de orden correspondiente.

| Nombre del artículo   | Número de artículo o de pedido |
|---|--------------------------------|
| <b>Juego de accesorios</b><br>(incluye los siguientes accesorios)<br>1 disco de zafiro de grano fino<br>1 disco de zafiro de grano grueso<br>1 cono de fieltro<br>1 lima de cristal para callos<br>1 fresa de zafiro redonda<br>1 cortador de uñas<br>1 pulidor en punta<br>1 pulidor cilíndrico<br>1 cono de zafiro<br>1 escófina de zafiro<br>1 tapa protectora para el polvo de uñas | 572.16                         |

## 9. Especificaciones técnicas

|                 |  |
|-----------------|--|
| Tipo            | MP 84  |
| N.º de artículo | 570.75   |
| Alimentación    | Entrada: 5.0 VDC 1.0 A; 5.0 W  |
| 3 velocidades   | 3.200 rpm $\pm$ 15 % / 3.800 rpm $\pm$ 15 % / 4.400 rpm $\pm$ 15 %   |
| Dimensiones     | Estuche: 8.77 x 2.91 x 2.65 pulgadas (223 x 74 x 67.5 mm)<br>Dispositivo: 6.1 x 1.47 x 1.5 pulgadas (155 x 37.4 x 38.3 mm) |
| Peso            | Dispositivo: 4.76 oz (135 g)<br>Peso del estuche con accesorios incluidos: 10.93 oz (310 g)                                |

## 10. Información sobre conformidad con la FCC

Juego de manicura/pedicura profesional MP 84

Parte responsable – Información de contacto en Estados Unidos:

Beurer North America LP  
1 Oakwood Boulevard, Suite 255  
Hollywood, FL 33020  
Estados Unidos  
1-800-536-0366  
info@beurer.com

### Declaración de conformidad con la FCC

Este dispositivo cumple con la parte 15 de las Reglas de la FCC. Su funcionamiento está sujeto a las dos condiciones siguientes: (1) este dispositivo no debe causar interferencia dañina, y (2) este dispositivo debe aceptar cualquier interferencia recibida, incluyendo interferencia que podría provocar un funcionamiento no deseado.

Los cambios o modificaciones que la parte responsable del cumplimiento no apruebe expresamente podrían anular la autoridad del usuario para operar el equipo.

NOTA: Este equipo ha sido probado y se determinó que cumple con los límites para los dispositivos digitales Clase B, de acuerdo con la parte 15 de las reglas de la FCC. Estos límites sirven para proporcionar protección razonable contra la interferencia dañina en instalaciones residenciales. Este equipo genera, usa y puede emitir energía de radiofrecuencia y, si no se instala o se usa de acuerdo con las instrucciones, puede causar interferencias dañinas a las comunicaciones de radio. Sin embargo, no hay garantía de que no se producirán interferencias en una instalación en particular. Si este equipo efectivamente causa interferencias dañinas a la recepción de radio o televisión, lo cual puede determinarse al apagar y encender el equipo, se recomienda al usuario que intente corregir las interferencias mediante una o más de las siguientes medidas:

- Reorientar o cambiar de lugar la antena receptora.
- Aumentar la distancia entre el equipo y el receptor.
- Conectar el equipo a una toma de un circuito diferente a aquel donde está conectado el receptor.
- Consultar al distribuidor o a un técnico con experiencia en radio y televisión, en caso de necesitar ayuda.

## 11. Garantía

### Garantía limitada de 5 años para el comprador original.

Su juego de manicura y pedicura profesional de Beurer, modelo MP 84, está garantizado contra defectos de materiales y mano de obra durante un período de cinco (5) años a partir de la fecha de compra, en condiciones normales de uso y servicio previstos. Esta garantía se aplica solamente al comprador original y no se extiende a vendedores minoristas o propietarios subsecuentes.

A nuestra discreción, repararemos o reemplazaremos el juego de manicura y pedicura profesional de Beurer, modelo MP 84 sin cargo adicional, por cualquier parte o partes cubiertas por esta garantía escrita. No se harán reembolsos. La reparación o reemplazo es nuestra única responsabilidad y el único recurso con que usted cuenta según esta garantía escrita. Si no hay partes de repuesto disponibles para los materiales defectuosos, Beurer se reserva el derecho de hacer sustituciones del producto en lugar de la reparación o reemplazo.

Para obtener servicio de garantía, llame a nuestro departamento de servicio al cliente al teléfono 1-800-536-0366 o escriba a [info@beurer.com](mailto:info@beurer.com) con una descripción del problema. Si se considera que el problema está dentro del alcance de la garantía limitada de 5 años, se le pedirá que envíe el producto (a su cargo) en su empaque original con el comprobante de compra, su nombre, domicilio y número telefónico. Si el problema no se considera elegible bajo la garantía, proporcionaremos un presupuesto para la reparación o sustitución, incluidos los gastos de envío de devolución.

### Reparaciones de terceros

Esta garantía cumple con la Ley Federal de Garantía de Magnuson-Moss. Puede utilizar piezas o servicios de terceros para las reparaciones sin invalidar esta garantía, a menos que la reparación en sí cause daños al producto. Le recomendamos conservar el comprobante de compra y ponerse en contacto con nuestro equipo de atención al cliente si tiene alguna pregunta.

### Vendedores no autorizados

Esta garantía solo se aplica a los productos adquiridos de Beurer o distribuidores autorizados. Los productos adquiridos de vendedores no autorizados, incluidas plataformas de terceros o mercados en línea (como eBay o vendedores no verificados de Amazon), no están cubiertos por esta garantía. Esta política se aplica con el fin de proteger a los clientes de productos falsificados, alterados o usados que puedan no cumplir con los estándares de calidad de Beurer.

Si no está seguro de si su vendedor está autorizado, póngase en contacto con nuestro equipo de asistencia.

### Exclusiones

Esta garantía no cubre los daños causados por un uso indebido o abuso; accidente; colocación de accesorios no autorizados; modificaciones; instalación incorrecta; aplicación incorrecta; falta de cuidado razonable; reparaciones o modificaciones no autorizadas; suministro eléctrico inadecuado; baterías gastadas; desgaste normal; pérdida de potencia; producto caído; incumplimiento de las instrucciones; falta de mantenimiento recomendado; daños por el transporte; robo; negligencia; vandalismo; o condiciones ambientales.

Esta garantía se anula si el producto se usa alguna vez en un ambiente comercial o empresarial.

La responsabilidad máxima de Beurer en virtud de esta garantía se limita al precio de compra real pagado, tal y como se confirma

con el comprobante de compra. La garantía solo es válida en el país en el que se compró y utilizó el producto.

### Aviso legal

Esta garantía le da derechos específicos, y usted puede tener otros derechos que pueden variar de una jurisdicción a otra.

LA GARANTÍA AQUÍ PROPORCIONADA SERÁ LA GARANTÍA ÚNICA Y EXCLUSIVA. TODAS LAS GARANTÍAS IMPLÍCITAS, INCLUYENDO, ENTRE OTRAS, LAS DE COMERCIABILIDAD O IDONEIDAD PARA UN PROPÓSITO PARTICULAR, TIENEN UNA DURACIÓN LIMITADA A LA DURACIÓN DE ESTA GARANTÍA ESCRITA.

EN NINGÚN CASO BEURER SERÁ RESPONSABLE POR DAÑOS INCIDENTALES O CONSECUENTES QUE SURJAN DEL USO O LA INCAPACIDAD DE USAR EL PRODUCTO.

Beurer no autoriza a terceros, incluidos los distribuidores, a modificar las condiciones de esta garantía.

Esta garantía no se aplica a productos abiertos, usados, reempaquetados o revendidos, incluidos aquellos vendidos a través de subastas en línea o canales no autorizados.

Para más información respecto de nuestra línea de productos en los Estados Unidos de América, visite: [www.shop-beurer.com](http://www.shop-beurer.com)

Distribuido por:

Beurer North America LP  
1 Oakwood Boulevard, Suite 255  
Hollywood, FL 33020  
EE. UU.  
[www.shop-beurer.com](http://www.shop-beurer.com)

¿Preguntas o comentarios? Llame a nuestro servicio al cliente en Estados Unidos gratis al teléfono 1-800-536-0366.

Ensamblado en China

## Table des matières

|   |    |
|---|----|
| 1. REMARQUES IMPORTANTES SUR LA SÉCURITÉ .....        | 12 |
| 2. Introduction .....                                 | 13 |
| 3. Contenu de l'emballage .....                       | 13 |
| 4. Pièces et commandes .....                          | 13 |
| 5. Chargement de l'appareil .....                     | 14 |
| 6. Utilisation de l'appareil .....                    | 14 |
| 7. Entretien, maintenance et mise au rebut .....      | 15 |
| 8. Pièces de rechange .....                           | 15 |
| 9. Caractéristiques techniques .....                  | 15 |
| 10. Renseignements relatifs à la conformité FCC ..... | 15 |
| 11. Garantie .....                                    | 15 |

## CONSERVEZ CE MODE D'EMPLOI POUR RÉFÉRENCE ULTÉRIEURE





Si le mode d'emploi est endommagé ou si vous ne l'avez plus en votre possession, veuillez joindre le service clientèle. Consultez la section concernant la garantie pour trouver les coordonnées du service clientèle.

## 1. REMARQUES IMPORTANTES SUR LA SÉCURITÉ

### Signes et symboles

Lorsqu'ils sont utilisés, les signes suivants identifient des messages relatifs à la sécurité et aux dommages matériels et indiquent le niveau de risque ou le degré de gravité.

LISEZ L'INTÉGRALITÉ DE CE MANUEL, LA SECTION SUR LA SÉCURITÉ AINSI QUE TOUTES LES INSTRUCTIONS ET TOUS LES AVERTISSEMENTS COMPLÈTEMENT ET ATTENTIVEMENT AVANT D'UTILISER CE PRODUIT. RESPECTEZ TOUTES LES INSTRUCTIONS ET TOUS LES AVERTISSEMENTS DE SÉCURITÉ POUR ÉVITER LES SITUATIONS DANGEREUSES ET GARANTIR UNE UTILISATION APPROPRIÉE DE CE PRODUIT.

|   |   |
|---|---|
|                            | Il s'agit du symbole d'alerte sécurité. Il vous signale des risques de blessure. Pour éviter tout risque de blessure ou de décès, respectez les messages de sécurité qui accompagnent ce symbole. |
| <br><b>AVERTISSEMENT</b> | Un avertissement indique une situation potentiellement dangereuse qui, si elle n'est pas évitée, peut entraîner une issue fatale ou de graves blessures.  |
| <br><b>ATTENTION</b>     | Indique une situation potentiellement dangereuse qui, si elle n'est pas évitée, pourrait provoquer une blessure mineure ou modérée.   |
| <b>AVIS</b>   | Désigne les pratiques non liées à des blessures, mais plutôt à des risques de dommages aux produits ou à d'autres biens.  |
| <br>PIN1+ PIN4-          | Polarité du connecteur d'alimentation CC  |

### AVERTISSEMENT

- Cet instrument doit être utilisé uniquement aux fins pour lesquelles il a été développé et tel que décrit dans le mode d'emploi. Toute utilisation inappropriée peut être dangereuse.

- L'appareil n'est destiné qu'à une utilisation privée et n'est pas prévu à des fins médicales ou commerciales.
- Cet appareil peut être utilisé par des enfants de plus de 8 ans et par des personnes dont les capacités physiques, sensorielles ou mentales sont réduites ou manquant d'expérience ou de connaissances seulement s'ils sont surveillés, s'ils ont reçu des instructions sur la manière d'utiliser l'appareil en toute sécurité et s'ils sont entièrement conscients des risques associés à son utilisation.
- Ne laissez pas les enfants jouer avec l'appareil.
- Le nettoyage et l'entretien par l'utilisateur ne doivent pas être effectués par des enfants, sauf s'ils sont surveillés.
- N'utilisez pas l'appareil sur les animaux.
- N'utilisez l'appareil qu'avec les accessoires fournis.
- N'utilisez pas l'appareil s'il présente des signes de dommages ou ne fonctionne pas correctement. Si ces situations se présentent, joignez le service clientèle.
- N'ouvrez pas l'appareil. Le non-respect de cette instruction annule la garantie. N'essayez pas de régler ou de réparer l'appareil vous-même. Les réparations doivent être confiées au service clientèle ou à des fournisseurs agréés.
- Éteignez immédiatement l'instrument en cas de dysfonctionnement.
- Vérifiez régulièrement les résultats pendant le traitement. Cette opération est particulièrement importante pour les diabétiques, qui ont une sensibilité moindre à la douleur et peuvent se blesser plus facilement. Les accessoires **9 10 11 17 18** fournis conviennent généralement aux diabétiques, car ils ne sont destinés qu'à être utilisés sur de grandes surfaces et non sur des traitements sur zone isolée.
- En revanche, les accessoires **12 à 16** sont moins adaptés aux diabétiques. Travaillez toujours avec beaucoup de prudence. Si vous avez des doutes, faites appel à votre médecin.
- L'appareil peut chauffer plus vite en cas d'utilisation intensive prolongée, par exemple en supprimant les callosités sur les pieds. Laissez refroidir l'appareil pendant une période relativement longue entre chaque application individuelle pour éviter les brûlures cutanées. Pour votre propre sécurité, vérifiez en permanence la chaleur générée par l'appareil. Cela s'applique en particulier aux personnes qui ne sont pas aussi sensibles à la chaleur que les autres.
- Rangez les matériaux d'emballage hors de portée des enfants pour éviter tout risque de suffocation.
- N'utilisez pas cet appareil dans le bain ou sous la douche. Ne rangez pas l'appareil et ne le conservez pas à des endroits où il risquerait de tomber dans une baignoire ou un lavabo.
- N'immergez jamais l'appareil dans de l'eau ou dans d'autres liquides.
- Vos mains doivent impérativement être sèches lorsque vous utilisez l'appareil.
- Veillez à ce qu'aucun poil ne puisse se coincer dans les embouts rotatifs lors de l'utilisation de l'appareil. Utilisez une barrette à cheveux pour votre sécurité.
- Cet appareil est destiné uniquement au traitement des mains (manucure) et des pieds (pédicure).

## ATTENTION

- Tenez l'appareil éloigné des sources de chaleur.
- N'utilisez jamais l'appareil sous une couverture, un oreiller ou un coussin, etc.

## 2. Introduction

Cet appareil de manucure et de pédicure est fourni avec des accessoires de grande qualité. Les accessoires fournis sont pourvus d'un revêtement en saphir durable ou de feutre de polissage. Grâce à sa commande de vitesse variable en continu et aux sens de rotation réglables, réalisez un traitement des ongles des pieds et des mains de qualité professionnelle. Tous les accessoires se rangent facilement dans l'étui prévu à cet effet. La DEL intégrée crée des conditions d'éclairage parfaites pendant l'utilisation.

## 3. Contenu de l'emballage

- 1 appareil de manucure et pédicure MP 84
- 10 accessoires en saphir et feutre de grande qualité
- 1 embout de protection contre la poussière des ongles
- 1 câble USB-C
- 1 étui de chargement et de rangement
- 1 mode d'emploi

## 4. Pièces et commandes

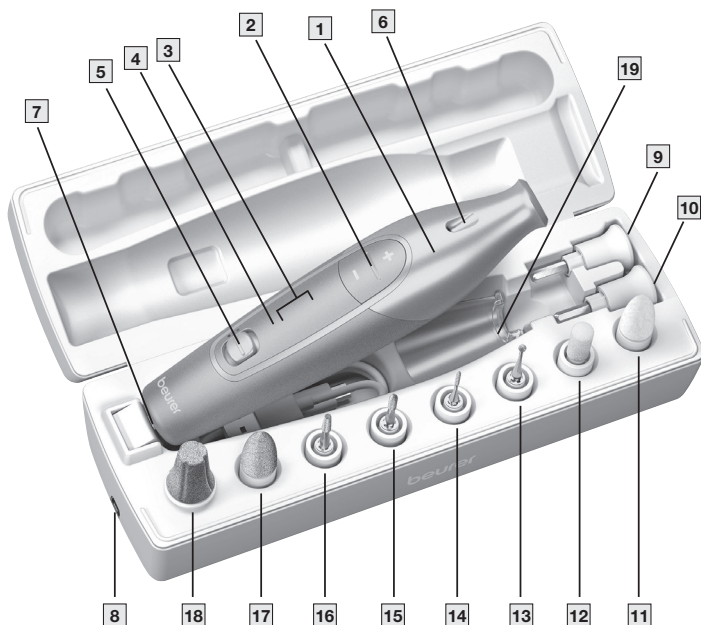

- |  |  |
|--|--|
| <b>1</b> Appareil de manucure/pédicure   | <b>11</b> Cône feutre                        |
| <b>2</b> Boutons de commande   | <b>12</b> Lime en cristal à callosité        |
| <b>3</b> Écran de réglage de vitesse   | <b>13</b> Meule saphir arrondie              |
| <b>4</b> Voyant DEL pour le sens de rotation (rouge pour la rotation antihoraire, vert pour la rotation horaire) | <b>14</b> Coupe-ongles                       |
| <b>5</b> Interrupteur de direction de rotation/d'alimentation et position OFF                                    | <b>15</b> Meule pointue                      |
| <b>6</b> Voyant DEL  | <b>16</b> Meule cylindrique                  |
| <b>7</b> Connexion USB-C (appareil)  | <b>17</b> Cône saphir                        |
| <b>8</b> Connexion USB-C (étui de chargement et de rangement)  | <b>18</b> Râpe saphir                        |
| <b>9</b> Disque saphir à grain fin   | <b>19</b> Capuchon antipoussière pour ongles |
| <b>10</b> Disque saphir à gros grain   |  |

## 5. Chargement de l'appareil

Avant la première utilisation, chargez complètement l'appareil (environ 3 heures)

- Choisissez une méthode de recharge
  - Branchez le câble USB-C directement dans le port USB-C de l'appareil **7**, ou
  - Branchez-le dans le port USB-C de l'étui de chargement et de rangement **8**.
- Branchez
  - Branchez le câble USB-C à un adaptateur secteur (non inclus) et branchez-le à une prise murale ou branchez le câble USB-C à un port USB. L'appareil doit être éteint; il ne peut pas se charger lorsqu'il est allumé.
- Vérifiez l'état de chargement

DEL bleues clignotantes = chargement en cours  
Trois DEL bleues fixes = appareil complètement chargé  
Un chargement complet assure environ 2 heures de fonctionnement.

## 6. Utilisation de l'appareil

- Fixez l'outil souhaité
  - Poussez doucement l'embout sur la broche jusqu'à ce qu'il s'enclenche.
  - Pour le retirer, il suffit de le tirer d'un trait.
  - Pour de plus amples renseignements sur l'objectif et l'utilisation correcte de chaque accessoire, consultez la section Descriptions des accessoires ci-dessous.
- Allumez l'appareil
  - Faites glisser l'interrupteur d'alimentation :  
Bas – rotation dans le sens antihoraire (la DEL devient rouge)  
haut – rotation dans le sens horaire (la DEL devient verte)
  - Les DEL bleues indiquent la vitesse sélectionnée.
  - Utilisez le bouton plus (+) ou moins (-) pour régler la vitesse (1 = faible, 2 = moyenne, 3 = élevée).  
Commencez chaque utilisation à basse vitesse, et augmentez la vitesse uniquement si cela s'avère nécessaire.
- Utilisation des accessoires









Tous les accessoires de coupe et de lime sont revêtus de cristaux en saphir durables.  
Exercez une légère pression et guidez-les lentement en mouvements circulaires sur les parties à traiter.  
Travaillez toujours de l'extérieur de l'ongle vers le bout de l'ongle.
- Sécurité de la peau et du traitement
  - Utilisez l'appareil uniquement sur une peau sèche. Les accessoires ne seront pas aussi efficaces sur une peau douce ou humide; ne les utilisez pas pendant ou immédiatement après le bain ou la douche.
  - Conservez une fine couche de callosités naturelles pour protéger la peau; ne retirez pas toute la peau durcie.
  - Surveillez régulièrement vos progrès, en particulier si vous êtes diabétique, car une sensibilité réduite des mains et des pieds peut rendre l'irritation plus difficile à remarquer.
  - Assurez-vous que l'accessoire peut tourner librement à tout moment. Une broche obstruée peut entraîner une surchauffe ou endommager l'appareil.



- EMARQUE** : L'appareil s'éteint si un accessoire ne peut pas bouger pendant environ 3 secondes pendant l'utilisation. Pour redémarrer l'appareil, éteignez-le brièvement, puis rallumez-le.
- Suivi post-traitement

Appliquez une crème hydratante sur les zones traitées après chaque utilisation.

## Description de l'accessoire

Manipulez les accessoires avec précaution, car ils sont de grande qualité et une utilisation inadaptée pourrait entraîner des blessures. Faites très attention lorsque vous utilisez l'appareil à des vitesses élevées. Les accessoires suivants sont fournis :

|   |  |
|---|--|
|    | <b>Disque saphir à grain fin <b>9</b></b><br>Lime et traite les ongles. Seul le disque intérieur tourne; le support extérieur est fixe. Cela permet un limage précis des ongles sans risque de brûler la peau.   |
|    | <b>Disque saphir à gros grains <b>10</b></b><br>Lime et traite les ongles. Élimine rapidement de grandes parties de l'ongle; utilisez-le avec prudence.  |
|    | <b>Cône feutre <b>11</b></b><br>Lisse et polit les ongles après le limage, et nettoie la surface des ongles. Polissez les ongles en effectuant toujours des mouvements circulaires, et ne laissez pas le cône feutre à un seul endroit.                      |
|    | <b>Lime en cristal à callosité <b>12</b></b><br>Cet accessoire de gros cristal à callosité enlève rapidement la peau dure et épaisse ou les callosités de grande taille sur la plante du pied et du talon.   |
|    | <b>Meule saphir arrondie <b>13</b></b><br>Convient pour l'enlèvement des cors. Veillez à retirer le cor lentement, couche par couche, pour éviter d'endommager la peau saine au-dessous.   |
|  | <b>Coupe-ongles <b>14</b></b><br>Convient pour exposer les ongles incarnés et retirer les parties mortes des ongles. Utilisez cet accessoire à vitesse lente.  |
|  | <b>Meule pointue <b>15</b></b><br>Élimine les ongles incarnés. Guidez avec précaution la meule pointue vers la zone à traiter, puis éliminez les zones indésirables de l'ongle.  |
|  | <b>Meule cylindrique <b>16</b></b><br>Meule et lisse les ongles des orteils. Appliquez la fraise à l'horizontale au-dessus de la surface de l'ongle et éliminez la couche indésirable des ongles des orteils en effectuant des mouvements circulaires lents. |
|  | <b>Cône saphir <b>17</b></b><br>Élimine la peau sèche et les callosités des pieds et traite les ongles des orteils.  |

|  |   |
|--|---|
|   | <b>Râpe saphir 18</b><br>Élimine rapidement les grandes callosités ou les callosités épaisses sur les pieds. Conçu pour une utilisation sur des zones étendues. |
|  | <b>Capuchon antipoussière pour ongles 19</b><br>Garde sous contrôle la poussière des ongles et les cellules cutanées.   |

Vérifiez régulièrement les résultats pendant le traitement. Dès que l'application devient désagréable, arrêtez le traitement.

## 7. Entretien, maintenance et mise au rebut

- Ne nettoyez jamais l'appareil pendant son chargement.
- N'immergez jamais l'appareil ou le câble USB-C dans de l'eau ou d'autres liquides.
- Nettoyez l'appareil avec un chiffon légèrement humidifié. Vous pouvez également humidifier le chiffon avec un détergent doux.
- Le cas échéant, vous pouvez nettoyer les accessoires avec un chiffon ou une brosse humidifiés avec de l'alcool isopropylique. Séchez-les bien après le nettoyage.
- Tenez l'appareil éloigné de l'eau. Si l'appareil entre en contact avec de l'eau, séchez-le bien avant de l'utiliser.
- N'utilisez pas de produits chimiques agressifs ou de produits de nettoyage corrosifs sur l'appareil.
- N'immergez jamais l'appareil ou l'adaptateur secteur dans de l'eau ou d'autres liquides.

### Mise au rebut

Respectez la réglementation locale pour la mise au rebut des objets. Mettez au rebut l'appareil conformément à la réglementation locale en vigueur. Si vous avez des questions, adressez-vous aux autorités locales responsables de la mise au rebut des déchets.

## 8. Pièces de rechange

Des pièces de rechange sont disponibles auprès du service clientèle. Veuillez indiquer la référence correspondante.

| Désignation  | Numéro d'article ou référence |
|--|-------------------------------|
| Ensemble d'accessoires<br>(comprend les accessoires suivantes) | 572.16                        |
| 1 disque saphir à grain fin                                    |                               |
| 1 disque saphir à gros grain                                   |                               |
| 1 cône feutre  |                               |
| 1 lime en cristal à callosité                                  |                               |
| 1 meule saphir arrondie  |                               |
| 1 coupe-ongles   |                               |
| 1 meule pointue  |                               |
| 1 meule cylindrique  |                               |
| 1 cône saphir  |                               |
| 1 râpe saphir  |                               |
| 1 capuchon antipoussière pour ongles                           |                               |

## 9. Caractéristiques techniques

|              |                                |
|--------------|--------------------------------|
| Type         | MP 84                          |
| Réf. n°      | 570.75                         |
| Alimentation | Entrée : 5,0 V CC 1,0 A; 5,0 W |

|            |   |
|------------|---|
| 3 vitesses | 3 200 tr/min $\pm 15$ %/3 800 tr/min $\pm 15$ %/4 400 tr/min $\pm 15$ %   |
| Dimensions | Boîte : 223 x 74 x 67,5 mm (8,77 x 2,91 x 2,65 pouces)<br>Appareil : 155 x 37,4 x 38,3 mm (6,1 x 1,47 x 1,5 pouces) |
| Poids      | Appareil : 135 g (4,76 oz)<br>Poids de la boîte avec accessoires compris : 310 g (10,93 oz)                         |

## 10. Renseignements relatifs à la conformité FCC

Trousse de manucure/pédicure professionnelle MP 84

Entité responsable — Coordonnées aux États-Unis :

Beurer North America LP  
1 Oakwood Boulevard, Suite 255  
Hollywood, FL 33020  
États-Unis  
1-800-536-0366  
info@beurer.com

### Déclaration de conformité FCC

Cet appareil est conforme à la partie 15 du règlement de la FCC. Le fonctionnement est soumis aux deux conditions suivantes : (1) cet appareil ne doit pas causer d'interférences nuisibles et (2) il doit accepter toute interférence reçue; y compris les interférences qui peuvent entraîner un fonctionnement indésirable.

Les changements ou modifications qui ne sont pas expressément approuvés par l'entité responsable de la conformité pourraient annuler l'autorité de l'utilisateur à se servir de l'appareil.

REMARQUE : Ce produit a été testé et déclaré conforme aux limites imposées aux appareils numériques de classe B, en vertu de la partie 15 du règlement de la FCC. Ces limites sont conçues pour fournir une protection raisonnable contre les interférences nuisibles dans une installation résidentielle. Le produit génère, utilise et peut émettre de l'énergie de fréquence radio et, s'il n'est pas installé et utilisé conformément aux instructions, il peut provoquer des interférences sur les communications radio. Cependant, nous ne pouvons garantir que des interférences ne se produiront pas dans une installation particulière. Si le produit cause des interférences nuisibles à la réception des signaux de radio ou de télévision, ce que vous pouvez vérifier en mettant le produit sous et hors tension, nous vous recommandons d'essayer de corriger les interférences par l'une des mesures suivantes :

- Réorientez ou déplacez l'antenne de réception;
- Éloignez davantage le produit du récepteur;
- Branchez le produit à une prise sur un circuit différent de celui sur lequel le récepteur est branché;
- Communiquez avec le vendeur ou un technicien radio/TV expérimenté pour obtenir de l'aide.

## 11. Garantie

### Garantie limitée de 5 ans pour l'acheteur d'origine

Votre ensemble de manucure/pédicure Beurer professionnel, modèle MP 84, est garanti exempt de défauts de matériaux et de fabrication pendant une période de cinq (5) ans à compter de la date

d'achat, sous conditions normales d'utilisation et de service. La présente garantie couvre uniquement l'acheteur d'origine et ne s'étend pas aux détaillants ou propriétaires ultérieurs. Nous nous engageons, à notre seule discrétion, à réparer ou à remplacer l'ensemble de manœuvre/pédicure Beurer professionnel, modèle MP 84, sans frais supplémentaires, pour toute pièce couverte par les conditions de la présente garantie écrite. Aucun remboursement ne sera accordé. La réparation ou le remplacement constituent notre seule responsabilité et votre seul recours au titre de la présente garantie écrite. S'il n'est pas possible d'obtenir des pièces de rechange pour des pièces défectueuses, Beurer se réserve le droit de fournir un produit de substitution à la place de la réparation ou du remplacement. Pour tout service lié à la garantie, faites appel au service à la clientèle en appelant au 1-800-536-0366 ou en écrivant à l'adresse [info@beurer.com](mailto:info@beurer.com), afin de nous fournir une description du problème. Si le problème est considéré comme étant couvert par la garantie limitée de 5 ans, vous devrez envoyer le produit par courrier postal (à vos frais) dans son emballage d'origine avec la preuve d'achat, votre nom, votre adresse et votre numéro de téléphone. Si le problème n'est pas considéré comme couvert par la garantie, nous fournirons un devis pour la réparation ou le remplacement, y compris les frais de retour.

## Réparations par des tiers

Cette garantie est conforme à la loi fédérale sur la garantie Magnuson-Moss. Vous pouvez utiliser des pièces ou des services tiers pour les réparations sans annuler cette garantie, à moins que la réparation elle-même n'endommage le produit. Nous vous invitons à conserver votre preuve d'achat et à contacter notre service clientèle pour toute question.

## Vendeurs non agréés

Cette garantie ne concerne que les produits achetés auprès de Beurer ou de revendeurs et distributeurs agréés. Les produits achetés auprès de vendeurs non agréés, comme les plateformes tierces ou les places de marché en ligne (telles qu'eBay ou les vendeurs Amazon non vérifiés), sont exclus de cette garantie. Cette politique vise à protéger la clientèle contre les produits contrefaits, altérés ou utilisés qui pourraient ne pas répondre aux normes de qualité de Beurer. Si vous n'êtes pas sûr que votre vendeur soit agréé, veuillez communiquer avec notre équipe d'assistance.

## Exclusions

Cette garantie exclut les dommages causés par une mauvaise utilisation ou un usage abusif; un accident; l'utilisation d'accessoires non homologués; les altérations; une installation inadéquate; une utilisation inadéquate; un manque de soins raisonnables; des réparations ou des modifications non autorisées; une alimentation électrique médiocre; des piles usées; l'usure normale; une perte de courant; la chute du produit; le non-respect des instructions d'emploi; le manque d'entretien recommandé; des dommages dus au transport; un vol; une négligence; un acte de vandalisme; ou les conditions environnementales.

La présente garantie est nulle si le produit est utilisé dans un environnement commercial ou professionnel. La responsabilité maximale de Beurer en vertu de la présente garantie est limitée au prix d'achat réellement payé, tel que confirmé par la preuve d'achat. La garantie n'est valable que dans le pays où le produit a été acheté et utilisé.

## Mentions légales

La présente garantie vous confère des droits juridiques spécifiques et vous pouvez également disposer de droits supplémentaires qui varient d'un État à l'autre. LA GARANTIE FOURNIE PAR LE PRÉSENT DOCUMENT CONSTITUE LA SEULE ET UNIQUE GARANTIE. TOUTES LES GARANTIES IMPLICITES, NOTAMMENT, LA QUALITÉ MARCHANDE OU L'ADEQUATION À UN USAGE PARTICULIER, SE LIMITENT À LA DURÉE DE LA PRÉSENTE GARANTIE ÉCRITE. EN AUCUN CAS, BEURER NE SAURAIT ÊTRE TENUE RESPONSABLE DE DOMMAGES ACCESSOIRES OU CONSÉCUTIFS RÉSULTANT DE L'UTILISATION OU DE L'IMPOSSIBILITÉ D'UTILISER LE PRODUIT. Beurer n'autorise aucun tiers, détaillant ou revendeur, à modifier les modalités de cette garantie. Cette garantie ne concerne pas les produits ouverts, utilisés, reconditionnés ou revendus, y compris ceux vendus par le biais d'enchères en ligne ou de canaux non autorisés.

Pour obtenir plus d'information sur notre gamme de produits aux États-Unis, visitez le site : [www.shop-beurer.com](http://www.shop-beurer.com)

Distribué par :  
Beurer North America LP  
1 Oakwood Boulevard, Suite 255  
Hollywood, FL 33020  
États-Unis  
[www.shop-beurer.com](http://www.shop-beurer.com)

Des questions ou commentaires? Appelez gratuitement notre service clientèle situé aux États-Unis au 1-800-536-0366.

Assemblé en Chine