

Floor Lamp  
**ITM. / ART. 1900119**  
**ASSEMBLY INSTRUCTIONS**

**IMPORTANT, RETAIN FOR FUTURE REFERENCE: READ CAREFULLY**

For assistance with assembly or installation, parts and customer service, call US or Canada 800-390-0199 (English), 8:00am-9:00pm, Monday-Friday, Central Time or email customer service: [tmillc.customerservice@gmail.com](mailto:tmillc.customerservice@gmail.com)

**CAUTION: ALWAYS UNPLUG BEFORE ASSEMBLING OR CHANGING THE BULB OR CLEANING.**

**SUGGEST 2 PEOPLE TO ASSEMBLE**

1. Unpack all parts from carton carefully.
2. Read all instructions prior to assembly.
3. Carefully pull cord through lamp and avoid twisting cord.
4. Gently Screw tube (C) onto socket assembly (D).
5. Gently Screw tube (C) onto tube (B).
6. Insert tube (B) into base (A) then fix tube (B) onto base (A) with screws (J) by using an allen wrench (K) (included).
7. Place harp (G) onto saddle of socket (E).
8. Screw the 9-watt LED bulb (included) into socket.
9. Place fabric shade (H) onto harp (G) and tighten finial (I).

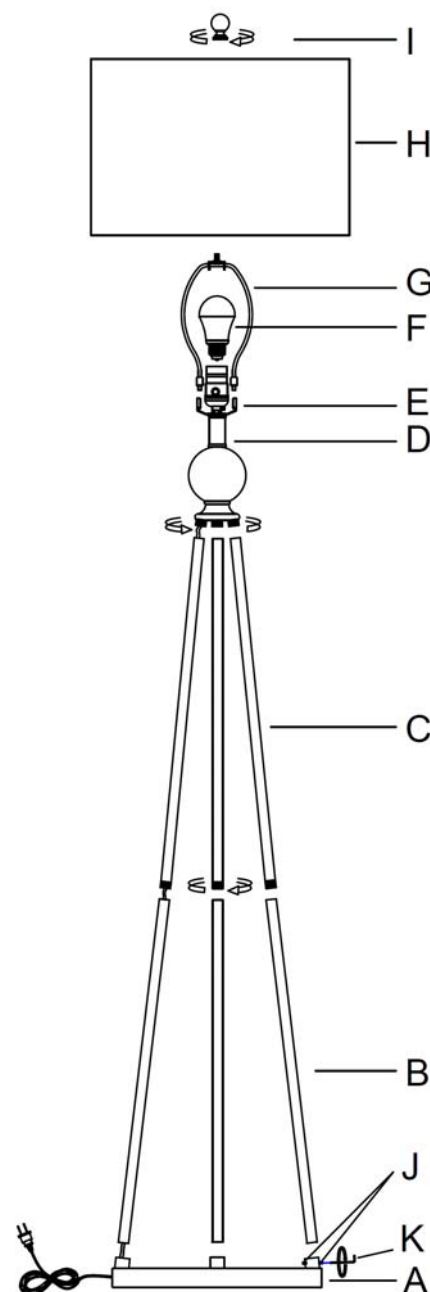

**CAUTION : TO REDUCE RISK OF FIRE, USE MAXIMUM 100 WATT TYPE A  OR USE MAXIMUM 23 WATT SBCFL  OR USE MAXIMUM 12 WATT SBLED OR LAMP ADAPTER **

**Attention:**

1. The cardboard sleeve within the aluminum lamp socket acts as an electrical current insulator and is a U.L. requirement, please do not try to remove.
2. Carefully pull cord through lamp and avoid twisting cord during assembling.



## Important Safety Instructions

This portable lamp has a polarized plug (one blade is wider than the other) as a feature to reduce the risk of electric shock. This plug will fit in a polarized outlet only one way. If the plug does not fit fully in the outlet, reverse the plug. If it still does not fit, contact a qualified electrician. Never use with an extension cord unless the plug can be fully inserted. Do not alter the plug.

**120VAC, 60Hz, Indoor use only, Model# 1900119**

## CARE INSTRUCTIONS:

- . Do not use polishes or cleaners on your lamp.
- . Unplug lamp, clean with a soft dry cloth.
- . Remove plastic cover from the shade before use.
- . Clean shade with soft dry cloth.

## IF LAMP USED WITH LED :

**This device complies with Part 15 of the FCC Rules.** Operations is subject to the following two conditions : (1) This device may not cause harmful interference, and (2) this device must accept any interference received, including interference that may cause undesired operation.

**CAUTION:** This equipment has been tested and found to comply with the limits for a Class B digital device, pursuant to Part 15 of the FCC Rules. These limits are designed to provide reasonable protection against harmful interference in a residential installation. This equipment generates, uses and can radiate radio frequency energy and, if not installed and used in accordance with the instructions, may cause harmful interference to radio communications. However, there is no guarantee that interference will not occur in a particular installation. If this equipment does cause harmful interference to radio or television reception, which can be determined by turning the equipment off and on, the user is encouraged to try to correct the interference by one or more of the following measures:

- Reorient or relocate the receiving antenna.
- Increase the separation between the equipment and receiver.
- Connect the equipment into an outlet on a circuit different from that to which the receiver is connected.
- Consult the dealer or an experienced radio/TV technician for help.

**Made in China / Fabriqué en Chine / Hecho en China**



Lampadaire  
**ITM. / ART. 1900119**  
**INSTRUCTIONS DE MONTAGE**  
IMPORTANT : À LIRE ATTENTIVEMENT ET À CONSERVER

Pièces et assistance : 1-800-390-0199 (Canada et États-Unis, en anglais )  
du lundi au vendredi, entre 8 h et 21 h (HC), ou écrire à  
tmillc.customerservice@gmail.com

**ATTENTION : BRANCHER SEULEMENT APRÈS LE MONTAGE  
ET DÉBRANCHER LORS DU REMPLACEMENT DE L'AMPOULE.**

**SUGGÈRE QUE 2 PERSONNES DE SE RASSEMBLER**

1. Déballez soigneusement toutes les pièces du carton.
2. Lisez toutes les instructions avant l'assemblage.
3. Tirez avec précaution le cordon à travers la base de la
4. Vissez délicatement le tube (C) sur le ensemble del enchufe (D).
5. Vissez délicatement le tube (C) sur le tube (B).
6. Insérez le tube (B) dans la base (A) puis fixer le tube (B)  
sur la base (A) avec les vis (J) à l'aide d'une clé Allen (K) (incluse).
7. Placer la lyre (G) sur la collerette de la douille (E).
8. Visser l'ampoule DEL de 9 watts (fournie) dans la douille.
9. Placer l'abat-jour de tissu (H) sur la lyre (G) et serrer la cloche (I).

**ATTENTION : POUR RÉDUIRE LE RISQUE D'INCENDIE,  
UTILISER UNE AMPOULE À TROIS VOIES DE TYPE A D'UN  
MAXIMUM DE 100 WATTS  OU UTILISER AU MAXIMUM UNE  
LFC DE 23 WATTS  OU UTILISER AU MAXIMUM UNE AMPOULE  
DEL DE 12 WATTS OU UN ADAPTATEUR DE LAMPE **

**Attention :**

1. Le manchon de carton dans la douille en aluminium de la lampe agit comme un isolateur de courant électrique et est une exigence U.L. Ne pas essayer de retirer.
2. Tirez avec précaution le cordon à travers la base de la lampe et évitez de tordre le cordon lors de l'assemblage.

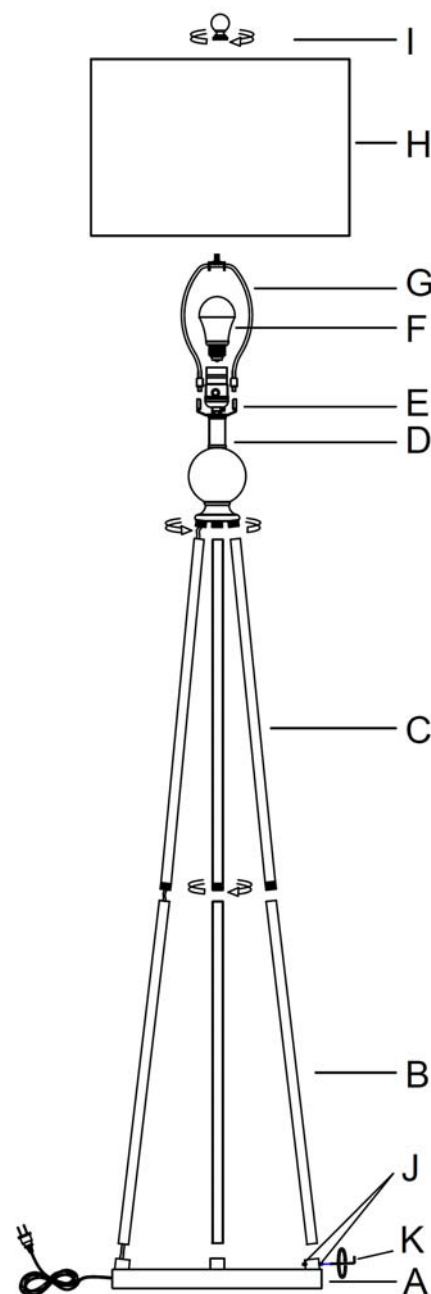



### Consignes de sécurité importantes

Cette lampe portative est dotée d'une fiche polarisée (une des lames de contact est plus large que l'autre) afin de réduire le risque de décharge électrique. La fiche polarisée ne se branche que dans un sens; si elle n'entre pas dans la prise, inverser la fiche. Si le problème persiste, faire appel à un électricien qualifié. Ne jamais brancher dans une rallonge à moins que la fiche s'insère complètement dans celle-ci.

**120 V c.a., 60 Hz, modèle no 1900119**

### INSTRUCTIONS D'ENTRETIEN

- . Ne pas utiliser de polis ou de nettoyeurs sur la lampe.
- . Débrancher la lampe, puis la nettoyer à l'aide d'un linge doux et sec.
- . Retirer la housse de plastique de l'abat-jour avant d'utiliser la lampe.
- . Nettoyer l'abat-jour à l'aide d'un linge doux et sec.

### SI LA LAMPE EST UTILISÉE AVEC DEL :

**Cet appareil est conforme à la partie 15 des règlements FCC.** Son utilisation est soumise aux deux conditions suivantes : (1) Cet appareil ne doit pas causer d'interférences nuisibles et (2) cet appareil doit accepter toute interférence reçue, y compris celles susceptibles de provoquer un fonctionnement indésirable.

**ATTENTION :** Cet équipement a été testé et reconnu conforme aux limites d'un appareil numérique de classe B, conformément à la partie 15 des règlements FCC. Ces limites sont conçues pour fournir une protection raisonnable contre les interférences nuisibles dans une installation résidentielle. Cet équipement génère, utilise et peut émettre de l'énergie radiofréquence et, s'il n'est pas installé et utilisé conformément aux instructions, peut causer des interférences nuisibles aux communications radio. Cependant, il n'y a aucune garantie que des interférences ne se produiront pas dans une installation particulière. Si cet équipement provoque des interférences nuisibles à la réception de la radio ou de la télévision, ce qui peut être déterminé en éteignant et en rallumant l'appareil, l'utilisateur est encouragé à essayer de corriger les interférences en prenant une ou plusieurs des mesures suivantes :

- Réorienter ou déplacer l'antenne de réception.
- Augmenter la séparation entre l'équipement et le récepteur.
- Brancher l'équipement dans une prise de courant sur un circuit différent de celui auquel le récepteur est connecté.
- Consulter le revendeur ou un technicien radio/TV expérimenté pour obtenir de l'aide.

**Made in China / Fabriqué en Chine / Hecho en China**



Lámpara de piso  
**ITM. / ART. 1900119**  
**INSTRUCCIONES DE MONTAJE**  
IMPORTANTE, CONSERVAR PARA FUTURAS CONSULTAS:  
LEER DETENIDAMENTE

Para obtener ayuda con el montaje, la instalación o las piezas o hacer otra consulta, llame al servicio de atención al cliente para EE.UU. o Canadá al 800-390-0199 (Inglés), de lunes a viernes de 8:00am-9:00pm Hora Central o envíe un correo electrónico a: [tmillc.customerservice@gmail.com](mailto:tmillc.customerservice@gmail.com) (Teléfono no válido en México.)

**IMPORTANTE: CONSERVE PARA FUTURA REFERENCIA.  
LEA CUIDADOSAMENTE**

## **SUGERIMOS 2 PERSONAS PARA MONTAR**

1. Saque todas las piezas de la caja con cuidado.
2. Lea todas las instrucciones antes de armar.
3. Saque el cordón a través de la base de la lámpara.
4. Atornille y asegure el cuerpo de la lámpara (C) en douille (D).
5. Coloque el arma (C) en la montura del conector (B).
6. Inserte el tubo (B) en la base (A) luego fije el tubo (B) en la base (A) con tornillos (J) con una llave allen (K) (incluida).
7. Coloque el arma (G) en la montura del conector (E).
8. Atornille el bombillo LED de 9 watts (incluido) en el conector.
9. Coloque la pantalla de tela (H) en el arpa (G) y apriete el florón (I).

**PRECAUCIÓN :** PARA DISMINUIR EL RIESGO DE INCENDIO, USE UNA BOMBILLA TIPO A DE UN MÁXIMO DE 100 VATIOS   
O USE UNA BOMBILLA SBCFL DE MÁXIMO 23 VATIOS   
O USE UNA BOMBILLA SBLED DE MÁXIMO 12 VATIOS   
O UN ADAPTADOR DE BOMBILLAS

### **Atención:**

1. La funda de cartulina dentro del conector de aluminio de la lámpara actúa como aislador de corriente eléctrica y es un requerimiento de U.L., no intente quitarla.
2. Jale el cordón con cuidado a través de la base de la lámpara y evite torcerlo durante el armado.

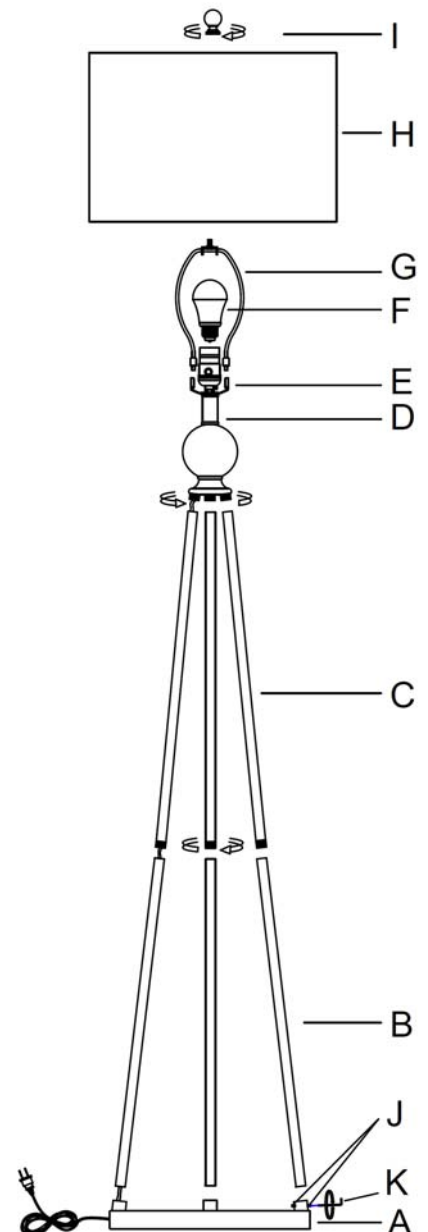



### Instrucciones de seguridad importantes

Este velador portátil tiene un enchufe polarizado (una pata es más ancha que la otra) para reducir el riesgo de electrocución. Este enchufe encaja en el tomacorriente polarizado en un solo sentido. Si el enchufe no encaja bien en el tomacorriente, dé vuelta el enchufe. Si no logra enchufarlo bien, contáctese con un electricista matriculado. No usar nunca con un prolongador si el enchufe no encaja correctamente. No alterar el enchufe.

## 120VCA, 60Hz, Modelo No.1900119

### INSTRUCCIONES DE CUIDADO

- . No usar pasta de pulir ni limpiadores en el velador.
- . Desenchufar el velador y limpiar con paño suave y seco.
- . Retirar la cubierta plástica de la pantalla antes de usar.
- . Limpiar la pantalla con paño suave y seco.

### SI UNA LA LÁMPARA CON LED:

#### Este dispositivo cumple con la Parte 15 de las Reglas de FCC.

El funcionamiento se sujeta a las siguientes dos condiciones: (1) Este aparato no puede causar interferencia dañina, y (2) este aparato debe aceptar cualquier interferencia recibida, incluida interferencia que puede ocasionar un funcionamiento no deseado.

**PRECAUCIÓN:** Este equipo ha sido probado y se encontró que cumple con los límites para un equipo digital Clase B, conforme a la Parte 15 de las Reglas de FCC. Estos límites se diseñaron para proporcionar protección razonable contra la interferencia dañina en una instalación residencial. Este equipo genera, usa y puede irradiar radiofrecuencia y energía y, si no se instala y se usa de acuerdo con las instrucciones, puede causar interferencia dañina a las radiocomunicaciones. Sin embargo, no se garantiza que no ocurra interferencia en una instalación particular. Si este equipo causa interferencia dañina con la recepción de radio o televisión, lo cual puede determinarse al encender y apagar el equipo, se anima al usuario a intentar corregir la interferencia siguiendo una o más de las siguientes medidas:

- Cambie la orientación o el lugar de la antena receptora.
- Incremente la separación entre el equipo y el receptor.
- Conecte el equipo a un enchufe en un circuito diferente al cual está conectado el receptor.
- Consulte al distribuidor o aun técnico con experiencia en radio/TV para que le brinde ayuda.

Distributed by:  
Costco Wholesale Corporation  
P.O. Box 34535  
Seattle, WA 98124-1535  
USA  
1-800-774-2678  
www.costco.com

Imported by / Importé par :  
Costco Wholesale Canada Ltd.\*  
415 W. Hunt Club Road  
Ottawa, Ontario  
K2E 1C5, Canada  
1-800-463-3783  
www.costco.ca

\* faisant affaire au Québec sous  
le nom les Entrepôts Costco

Importadora Primex S.A. de C.V.  
Blvd. Magnocentro No. 4  
San Fernando La Herradura  
Huixquilucan, Estado de México  
C.P. 52765  
RFC: IPR-930907-S70  
(55)-5246-5500  
www.costco.com.mx

**Made in China / Fabriqué en Chine / Hecho en China**