

ITM. / ART. 1807188 / 1934038
9 PIECE SLING DINING SET

**IMPORTANT, RETAIN FOR FUTURE REFERENCE: READ CAREFULLY
THE ITEM IS INTENDED FOR OUTDOOR DOMESTIC USE ONLY. NOT FOR COMMERCIAL USE.**

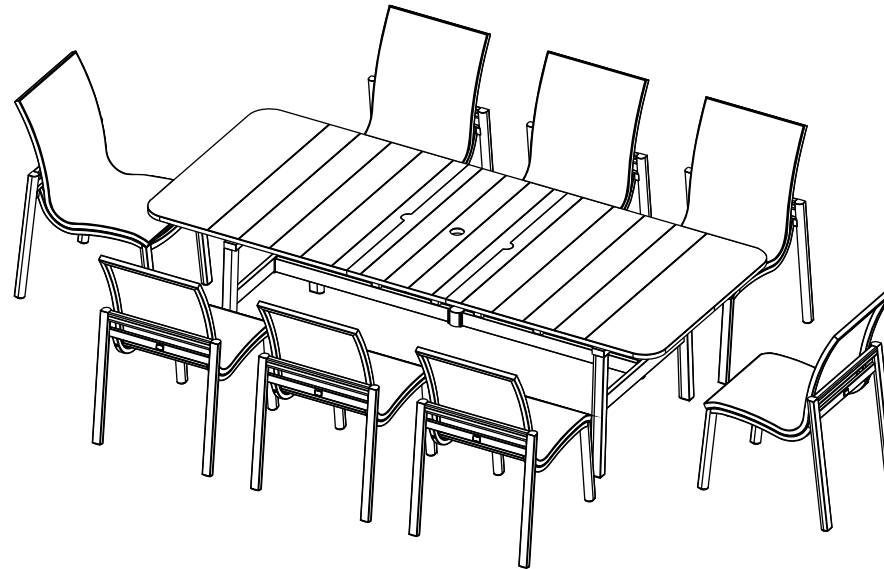

Missing parts or damaged parts ?

Please call our Customer Service Center, US & Canada : 1-888-383-1932,
Monday - Friday, 9:00 AM - 5:00 PM Eastern Time, English & French.
Email: customerservice@agio-usa.com

For additional support on care and maintenance of your Agio outdoor furniture please visit our website
at: www.agio-usa.com/service-center/maintenance/ or <http://www.agio-usa.com/service-center/costco-international>.

PREPARATION

Before beginning to assemble this product, make sure all parts are present. Compare parts with package contents list and hardware contents list. If any parts are missing or damaged, do not attempt to assemble this product. Stop and call our customer service center.

Manpower Suggested for Assembly : 2 Adults Recommended. Tools Required for Assembly: Wrench (included).

SAFETY INFORMATION

Please read and understand this entire manual before attempting to assemble or install the product. It should not be used as a toy or tool. Children should not engage in the operation, assembly, removal, or disassembly of the product.

Table Of Contents

Care And Maintenance.....	3-4
Entretien et maintenance.....	6-7
Cuidados y mantenimiento.....	9-10
Assembly Instructions / Instructions de montage / Instrucciones de ensamblaje.....	11
Chair Assembly / Assemblage du chaise / Ensamblaje de silla.....	12
Table Parts List / Liste des pièces du table de salle à manger / Lista de piezas de mesa de comedor.....	13
Table Assembly / Assemblage du table de salle à manger / Ensamblaje de mesa de comedor.....	14-19
Furniture Cover / Housse de protection / Cubierta de los muebles.....	20
Distro Address / Adresse du distributeur / Dirección del distribuidor.....	21

Care And Maintenance

FRAMES

Cleaning - Use mild soap and warm water. Do not use abrasive materials, cleaners, or bleach products. Rinse with clean water and dry thoroughly.

Maintenance - Periodically clean and dry thoroughly. Be sure to drain any water accumulated inside the frames. To thoroughly drain frames, remove foot caps and tilt the frames, if necessary, to remove all water. This is critical. Water allowed to accumulate inside the frames and then exposed to sub-freezing temperatures can cause damage to the frame tubing. Such damage is not covered under warranty. Always clean, drain, and dry thoroughly before storing for the winter. For best results, always store or cover your furniture when not in use.

** When cleaning or moving large or heavy items, always have two people work together. Never drag furniture.

FABRICS (CUSHIONS / SLINGS)

PHIFERTEX®PREMIER CLEANING INSTRUCTIONS

1. Prepare simple cleaning solution using liquid dish detergent and water.
2. Clean fabric using a sponge or soft cloth dipped in solution.
3. Rinse thoroughly with clean water and air dry.
4. Avoid direct contact with oil-based products, which may cause accelerated aging of fabric. If direct contact occurs, clean promptly. See <http://phifertexpremier.com/cleaning/> for details.

Maintenance - The best way to maintain the beauty of cushions and slings is to store them in a dry area and out of the elements when not in use, or cover with commercially available outdoor furniture covers (included).

COVERS

Furniture covers are a great way to protect your set from harsh elements of weather and UV light. However, it is important to ensure furniture and covers are free of moisture and debris before covering. It is also necessary to promptly uncover furniture after rain and during periods of high humidity to prevent moisture build up. Failure to do so can lead to permanent surface and finish damage. The furniture cover may not completely cover the furniture set. In order for water vapor to escape properly without causing damage to the furniture, the moisture must ventilate out from under the cover.

WARRANTY

This product is covered under the manufacturer's warranty against defects in materials and workmanship. The warranty does not cover damage due to neglect, abuse, or weather related damage. To view our complete warranty, please visit our website at <https://agio-usa.com/service-center/warranty-registration/>.

AUSTRALIA : Our goods come with guarantees that cannot be excluded under the Australian Consumer Law. You are entitled to a replacement or refund for a major failure and for compensation for any other reasonably foreseeable loss or damage. You are also entitled to have the goods repaired or replaced if the goods fail to be of acceptable quality and the failure does not amount to a major failure.

Care And Maintenance

UMBRELLA USAGE WARNING

This table is not designed to support an umbrella. Use of an umbrella with this table requires an umbrella base (not included). Your table came with an umbrella hole protective ring, make sure it is inserted into the hole in the center of the table before using an umbrella. Place the umbrella through the opening and into an umbrella stand made of granite, cast iron, wrought iron, steel plate, or blow molded plastic filled with 9-22 kg or 19.8-48.5 lbs of sand and water.

Never use an umbrella with a table without using an umbrella base and ring as described above. Always remove your umbrella from the table when not in use. Never use an umbrella during storms or windy conditions.

RESYSTA (MATERIAL INCLUDED IN TABLE TOP)

Cleaning - Wash frequently with mild soap, warm water, and a soft cloth. Rinse thoroughly with warm, clean water. Do not use abrasive materials, cleansers, or bleach products.

Maintenance - The use of oil is not required. Always clean, drain, and dry thoroughly before storing for the winter. For best results, always store or cover your furniture when not in use.



FOR ASSEMBLY ASSISTANCE, SCAN THE QR CODE TO
WATCH AN INSTRUCTIONAL VIDEO

ITM. / ART. 1807188 / 1934038
ENSEMBLE REPAS POUR PATIO 9 PIÈCES

**IMPORTANT, À CONSERVER POUR DE FUTURS BESOINS DE RÉFÉRENCE : À LIRE SOIGNEUSEMENT
CET ARTICLE EST DESTINÉ À UN USAGE DOMESTIQUE EXTÉRIEUR UNIQUEMENT.
NON CONÇU POUR UNE UTILISATION COMMERCIALE.**

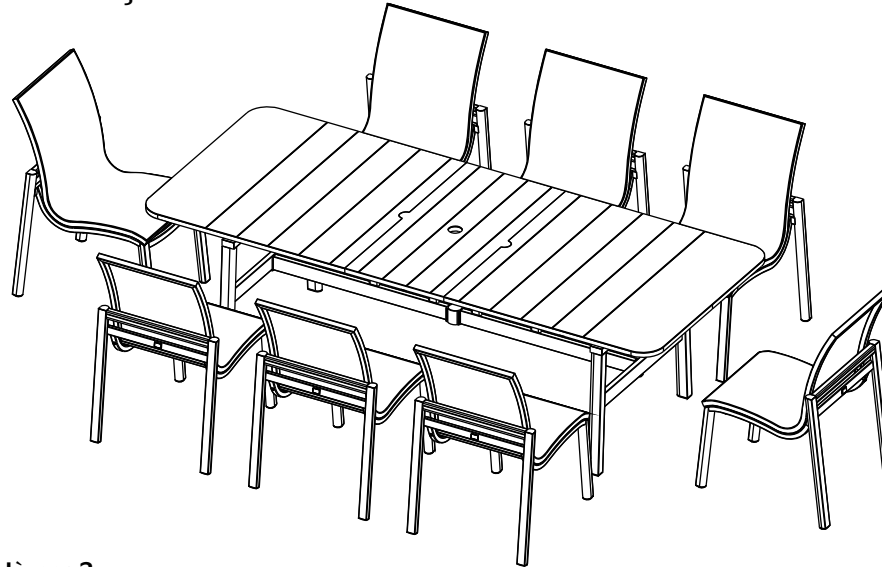

Des questions, des pièces manquantes, des problèmes ?

Avant d'aller chez le fournisseur, appeler, aux États-Unis et au Canada, notre service à la clientèle au 1-888-383-1932, du lundi au vendredi de 9 h à 17 h (HNE) (en anglais et français), ou écrire à customerservice@agio-usa.com.

Pour plus d'informations sur l'entretien et la maintenance de votre mobilier d'extérieur Agio, veuillez consulter notre site à l'adresse : www.agio-usa.com/service-center/maintenance/ or <http://www.agio-usa.com/service-center/costco-international>.

PRÉPARATION

Avant de commencer le montage, vérifier qu'il ne manque aucune pièce. Comparer le contenu de l'emballage avec la liste des pièces et de la quincaillerie . Si une pièce manque ou est brisée , ne pas assembler le produit ; appeler le service à la clientèle . Main-d'oeuvre suggérée pour l'assemblage : 2 personnes. Outils requis : Clé (comprise).

⚠️ CONSIGNES DE SÉCURITÉ

Lire attentivement le présent guide avant de commencer l'assemblage du produit . Ce n'est ni un jouet ni un outil . Les enfants ne doivent pas actionner , assembler, déplacer ou démonter le produit .

Entretien et maintenance

CADRES

Nettoyage : utiliser un savon doux et de l'eau tiède. Ne pas utiliser d'abrasifs, de détergents, ou d'agents de blanchiment. Rincer à l'eau claire et bien sécher.

Entretien : périodiquement, nettoyer et sécher soigneusement. Bien drainer toute l'eau accumulée dans les cadres. Pour ce faire, enlever le capuchon de pattes et incliner les cadres, si nécessaire, pour en faire sortir toute l'eau. Ceci est très important. L'eau qui s'accumule dans les cadres, puis est exposée à des températures sous zéro, peut endommager les tubes des cadres. De tels dommages ne sont pas couverts par la garantie. Toujours nettoyer, drainer et sécher soigneusement avant d'entreposer pour l'hiver. Pour de meilleurs résultats, toujours entreposer ou recouvrir le mobilier qui n'est pas utilisé.

** Il est recommandé que deux personnes nettoient ou bougent les articles lourds ou encombrants. Ne jamais traîner le mobilier.

TISSUS (COUSSINS / LANIÈRES)

PHIFERTEX® PREMIER INSTRUCTIONS DE NETTOYAGE

1. Préparez une solution de nettoyage simple en utilisant du détergent à vaisselle liquide et de l'eau.
2. Nettoyez le tissu en utilisant une éponge ou un chiffon doux trempé dans une solution.
3. Rincer abondamment avec eau propre et séchage à l'air.
4. Évitez le contact direct avec des produits à base d'huile, ce qui peut causer vieillissement accéléré de en tissu. Si contact direct se produit, nettoyez rapidement. Visite <http://phifertexpremier.com/cleaning/> para obtener más detalles.

Entretien : pour préserver l'esthétique des coussins, nous recommandons de ranger le mobilier dans un endroit sec à l'abri des intempéries ou de le couvrir avec une housse pour meubles (comprise) d'extérieur lorsqu'il n'est pas utilisé .

COUVERCLE

Les couvre-meubles sont un excellent moyen de protéger votre ensemble de meubles de patio des éléments climatiques et des rayons UV. Par contre, il est important de s'assurer que les couvertures et les meubles sont exempts de moisissures et de débris avant de les couvrir. Il est aussi nécessaire de rapidement découvrir les meubles après la pluie et durant les périodes de grande humidité afin de prévenir l'accumulation de moisissure. Sinon, cela pourrait mener à des dommages permanents des surfaces et des finis. Il est possible que la housse ne recouvre pas entièrement l'ensemble en question. Pour que la vapeur d'eau puisse s'échapper correctement sans endommager les meubles, l'humidité doit être évacuée par le dessous de la housse.

GARANTIE

Ce produit est couvert par la garantie du fabricant contre les défauts de matériaux et de fabrication. La garantie ne couvre pas les dommages dus à la négligence, à l'abus ou aux intempéries. Pour consulter notre garantie complète, veuillez visiter notre site Web à l'adresse suivante : <https://agio-usa.com/service-center/warranty-registration/>.

AUSTRALIE : Nos articles sont offerts avec des garanties qui ne peuvent connaître d'exclusions au regard de la loi australienne sur la protection des consommateurs. Vous avez droit au remplacement ou au remboursement en cas de défaillance majeure de votre article ainsi qu'à une compensation en cas de perte ou de dommage prévisible. Vous avez aussi droit à la réparation ou au remplacement de l'article s'il n'est pas d'une qualité acceptable et que la défaillance n'est pas majeure.

Entretien et maintenance

AVERTISSEMENT CONCERNANT L'EMPLOI D'UN PARASOL !

Cette table n'est pas conçue pour recevoir un parasol. Pour utiliser un parasol avec cette table, une base est nécessaire (non incluse). Si un anneau de protection de trou de parasol est fourni avec la table, s'assurer de l'insérer dans le trou au milieu de la table. Insérer le parasol dans le trou et dans une base de parasol faite de granit, de fonte, de fer forgé, de tôle d'acier ou de plastique moulé par soufflage, remplie de 9 à 22 kg/de 19.8 à 48.5 lb de sable ou d'eau.

Ne jamais utiliser un parasol avec une table sans employer une base de parasol ou un anneau de parasol, selon les Indications ci-dessus. Toujours enlever le parasol de la table quand il n'est pas utilisé. Ne jamais employer de parasol lors d'orages ou s'il y a beaucoup de vent.

RESYSTA (MATÉRIEL INCLUS DANS PLATEAU)

Nettoyage : Lavez fréquemment avec un savon doux, de l'eau tiède et un chiffon souple. Rincez soigneusement à l'eau tiède et propre. Ne pas utiliser d'abrasifs, de détergents, ou d'agents de blanchiment.

Entretien : L'usage d'huile n'est pas nécessaire. Toujours nettoyer, drainer et sécher soigneusement avant d'entreposer pour l'hiver. Pour de meilleurs résultats, toujours entreposer ou recouvrir le mobilier qui n'est pas utilisé.



POUR OBTENIR DE L'AIDE À L'ASSEMBLAGE, BALAYEZ LE CODE
QR POUR REGARDER UNE VIDÉO D'INSTRUCTION

ITM. / ART. 1807188 / 1934038
JUEGO DE COMEDOR PARA PATIO 9 PIEZAS

**IMPORTANTE: CONSERVE PARA FUTURA REFERENCIA. LEA CUIDADOSAMENTE
ESTE ARTÍCULO ES PARA USO DOMÉSTICO EN EXTERIORES SOLAMENTE.
NO ES PARA USO COMERCIAL.**

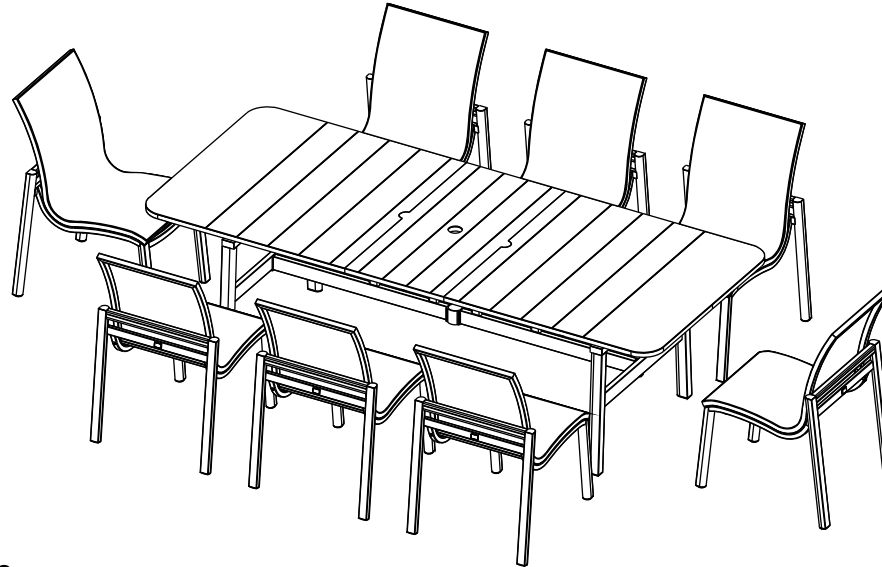

¿PREGUNTAS, PROBLEMAS, PIEZAS FALTANTES ?

Antes de regresar este producto a la tienda, comuníquese por favor con nuestro Departamento de Servicio a Clientes en los E.U.A. y Canadá, al tel. 1-888-383-1932, de 9 am a 5 pm, de lunes a viernes, hora del este E.U.A. (inglés y francés) o envíe un correo electrónico a customerservice@agio-usa.com (Teléfono y servicio no válido en México).

Visite nuestro sitio web para obtener más información sobre el cuidado y mantenimiento de sus muebles de exterior Agio:
www.agio-usa.com/service-center/maintenance/ o <http://www.agio-usa.com/service-center/costco-international>.

PREPARACIÓN

Antes de comenzar a ensamblar este producto, asegúrese que todas las piezas estén completas. Compare las piezas con el listado de contenido de piezas y de herramientas del empaque. No intente ensamblar el producto si faltase alguna pieza o si estuviera dañada. Si así fuera, no continúe y llame a nuestro centro de servicio al cliente. Mano de obra sugerida para el montaje: 2 personas. Herramientas requeridas para el ensamblaje: Llave Inglesa (incluida).

▲ INFORMACIÓN DE SEGURIDAD

Por favor lea con atención este manual completo antes de ensamblar o instalar el producto. Los niños no deben participar en la operación, el ensamblaje, remoción o del producto.

Cuidados y mantenimiento

ARMAZÓN

Limpieza - Use un jabón suave y agua tibia. No utilice materiales abrasivos, limpiadores o productos con blanqueador. Enjuague con agua limpia y seque por completo.

Mantenimiento - Limpie periódicamente y seque bien. Asegúrese de vaciar el agua acumulada dentro del armazón. Para vaciar los armazones, retire las tapas de las patas e incline los armazones, si es necesario, para sacar toda el agua. Esto es importante. Si se permite que se acumule el agua dentro de los armazones y luego se exponen a temperaturas de congelación, puede ocasionar un daño a la tubería del armazón. Tal daño no lo cubre la garantía. Siempre limpie, vacíe y seque bien antes de almacenar durante el invierno. Para mejores resultados, siempre guarde o cubra el mueble cuando no lo use.

** Cuando limpie o mueva artículos grandes y pesados, siempre deben hacerlo entre dos personas. Nunca arrastre el mueble.

TELAS (COJINES / ASIENTOS)

PHIFERTEX® PREMIER INSTRUCCIONES DE LIMPIEZA

1. Prepare una solución de limpieza simple con detergente para platos líquido y agua.
2. Limpiar la tela usando esponja o paño suave sumergido en solución.
3. Enjuague bien con agua limpia y seca al aire.
4. Evite el contacto directo con productos a base de aceite, que puede causar envejecimiento acelerado de tela. Si contacto directo ocurre, limpie inmediatamente. Consulte la page <http://phifertexpremier.com/cleaning/> pour plus d'informations.

Mantenimiento - La mejor forma de mantener la belleza de los cojines y de los asientos es guardarlos en un área seca y lejos de la intemperie cuando no se usen o taparlos con fundas para muebles (incluida) al aire libre disponibles en el mercado .

CUBIERTA

Las fundas para muebles son una forma estupenda de proteger su conjunto de las inclemencias del tiempo y de la luz UV. Sin embargo, es importante asegurarse de que los muebles y las fundas estén libres de humedad y residuos antes de cubrirlos. Además, es necesario destapar los muebles rápidamente después de la lluvia o durante periodos con mucha humedad para evitar que se acumule. Si no lo hace, puede dañar permanente la superficie y el acabado. Es posible que la funda no cubra completamente el conjunto de muebles. Para que el vapor de agua salga correctamente sin causar daños al mueble, la humedad debe ventilarse por debajo de la funda.

GARANTÍA

Este producto está cubierto por la garantía por parte del fabricante contra defectos de materiales y mano de obra. La garantía no cubre los daños por negligencia, maltrato o condiciones meteorológicas adversas. Consulte la garantía completa en nuestro sitio web <https://agjo-usa.com/service-center/warranty-registration/>.

AUSTRALIA : Nuestros productos cuentan con garantías que no se pueden excluir bajo las Leyes del Consumidor de Australia. Usted tiene derecho a un cambio o devolución en caso de un fallo importante y a una compensación por cualquier otra pérdida o daño razonablemente previsible. También tiene derecho a la reparación o reemplazo de los bienes, si éstos no cumplen con una calidad aceptable y el fallo no constituye un fallo importante.

Cuidados y mantenimiento

¡ADVERTENCIA DEL USO DE LA SOMBRILLA!

Esta mesa no está diseñada para soportar una sombrilla. Para usar una sombrilla con esta mesa se requiere de una base para sombrilla (no incluida). La mesa viene con un aro protector en el orificio para la sombrilla; asegúrese de que esté insertado en el orificio del centro de la mesa antes de usar la sombrilla. Coloque la sombrilla a través de la abertura y en una base para sombrilla hecha de granito, hierro fundido, hierro forjado, plato de acero o plástico moldeado por soplado relleno con 9 kg a 22 kg o 19.8 a 48.5 lbs libras más de arena o agua.

Nunca use una sombrilla en una mesa sin base o un aro como los que se describen arriba. Siempre quite la sombrilla de la mesa cuando no la utilice. Nunca use una sombrilla cuando haya tormentas o vientos fuertes.

RESYSTA (MATERIAL EN TABLERO DE LA MESA)

Limpieza - Lave con frecuencia utilizando un jabón suave, agua tibia y un paño blando. Enjuague bien con agua limpia y templada. No utilice materiales abrasivos, limpiadores o productos con blanqueador.

Mantenimiento - No es necesario aplicar aceite. Siempre limpie, vacíe y seque bien antes de almacenar durante el invierno. Para mejores resultados, siempre guarde o cubra el mueble cuando no lo use.



SI REQUIERE ASISTENCIA DURANTE EL ENSAMBLAJE, ESCANEE EL
CÓDIGO QR PARA VER UN VIDEO EXPLICATIVO

Assembly Instructions / Instructions de montage / Instrucciones de ensamblaje

Two Adults Recommended. Assembly Required
 Deux adultes recommandés. À monter soi-même
 Se recomienda dos adultos. Se requiere ensamblaje







Hand tighten / Serrer à la main / Apretar a mano

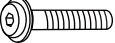

Fully tighten / Serrer complètement / Apretar completamente

Chair Parts List / Liste des pièces du chaise / Lista de piezas de silla

	PARTS LIST LISTE DES PIÈCES LISTA DE PIEZAS	DESCRIPTION DESCRIPTION DESCRIPCIÓN	ORDER PART # NUMÉRO DE LA PIÈCE #PIEZA DEL PRODUCTO	QTY QTÉ CANT
A		SEAT FRAME CADRE DU FAUTEUIL ARMAZÓN DE LA SILLA	AN0915	8
B		BASE FRAME CADRE DE BASE MARCO BÁSICO	AN0916	8
C		(38 MM) BOLT (38 MM) BOULONS (38 MM) TORNILLOS	HW1020	48
D		ALLEN WRENCH CLÉ HEXAGONALE LLAVE ALLEN	HW0252	8

FACTORY ASSEMBLY / ASSEMBLÉ EN USINE / ENSAMBLADA DE FÁBRICA

E		FOOT CAP CAPUCHON DE PIED TAPA DE LA PATA	FC0989	32
---	---	---	--------	----

Chair Assembly / Assemblage du chaise / Ensamblaje de silla

⚠ WARNING:
Perform all assembly steps on a flat, soft, non-abrasive surface to avoid scratching the finish. Do not attempt to assemble the chair if any parts are missing or damaged.

⚠ AVERTISSEMENT :
Effectuez toutes les étapes de l'assemblage sur une surface plane, lisse et non-abrasive pour éviter de rayer le fini. N'essayez pas d'assembler la chaise si des pièces sont manquantes ou endommagées.

⚠ ADVERTENCIA:
Realice los pasos de ensamblaje sobre una superficie plana, suave y no abrasiva para evitar rasguños en el acabado. No intente montar la silla, si faltan piezas o dañados.

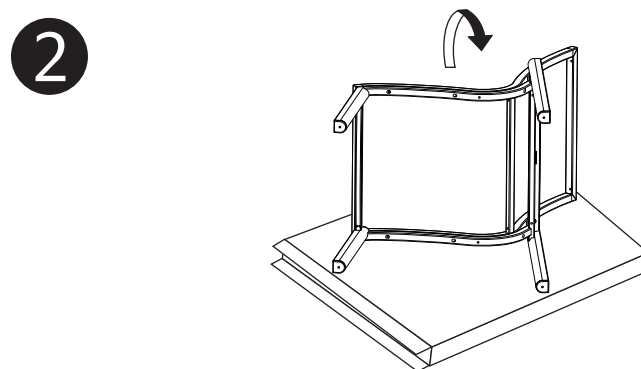
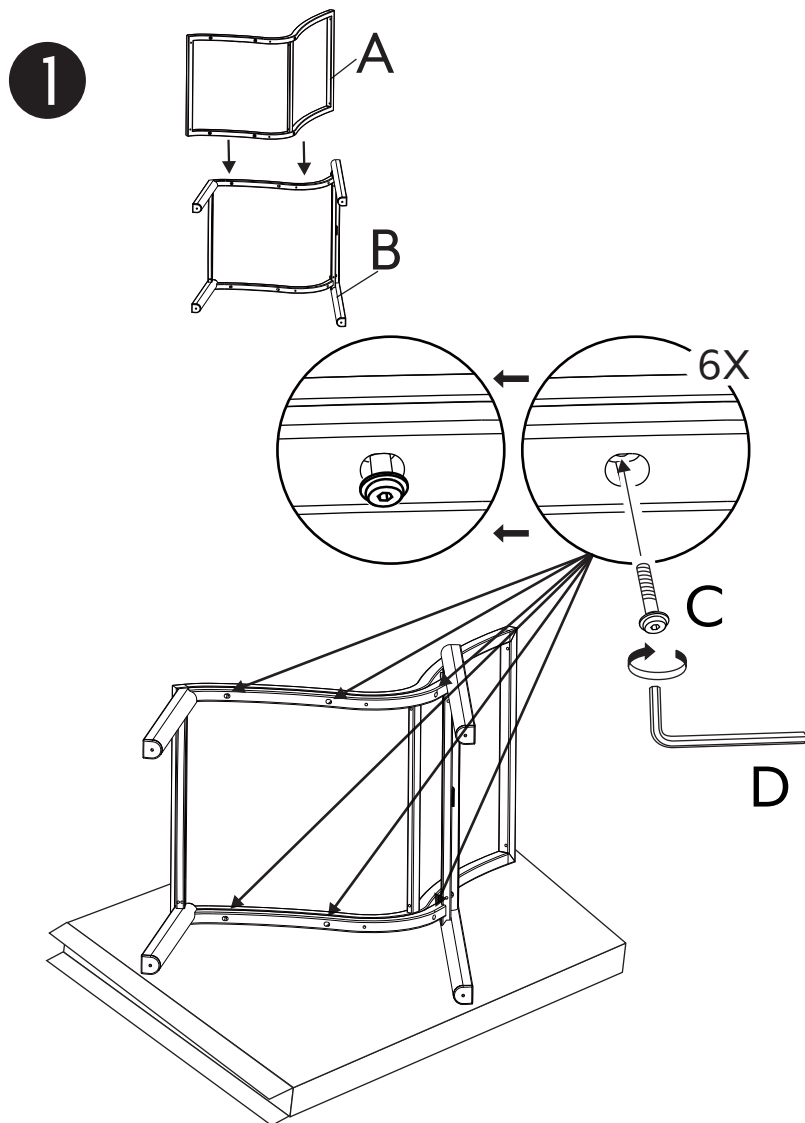

For safety, do not stack more than two chairs.
Par mesure de sécurité, n'empilez pas plus de deux chaises.
Por seguridad, no apile más de dos sillas.

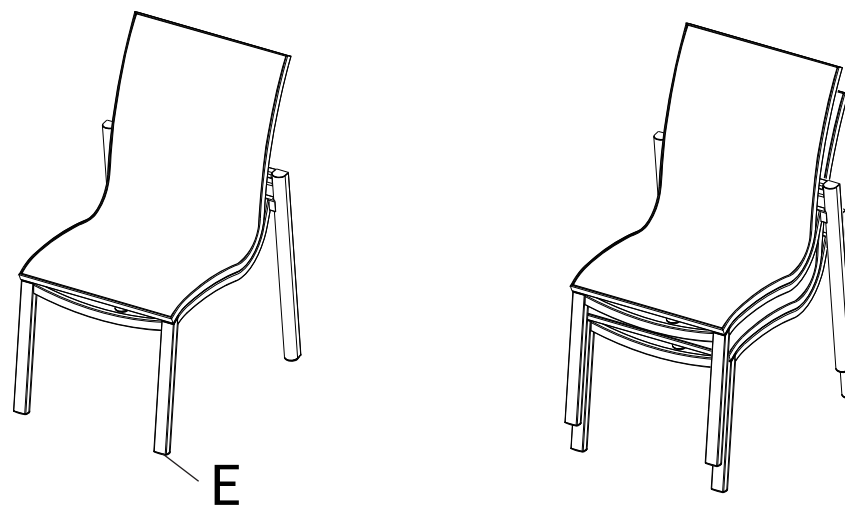

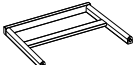
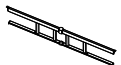

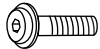
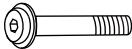





Table Parts List / Liste des pièces du table de salle à manger / Lista de piezas de mesa de comedor

	PARTS LIST LISTE DES PIÈCES LISTA DE PIEZAS	DESCRIPTION DESCRIPTION DESCRIPCIÓN	ORDER PART # NUMÉRO DE LA PIÈCE #PIEZA DEL PRODUCTO	QTY QTÉ CANT
A		TABLE TOP PLATEAU TABLERO DE LA MESA	AT73953	1
B		TABLE LEG PIED DE TABLE SOPORTE CONECTOR DE LAS PATAS	AT73954	2
C		LEG CONNECTOR BRACKET CONNEXION DES PIEDS PATA DE LA MESA	AT73955	1
D		(20 MM) SCREW (20 MM) VIS (20 MM) TORNILLO	HW0036	4
E		(28 MM) BOLT (28 MM) BOULONS (28 MM) TORNILLOS	HW1050	2
F		(50 MM) BOLT (50 MM) BOULONS (50 MM) TORNILLOS	HW0972	4
G		ALLEN WRENCH CLÉ HEXAGONALE LLAVE ALLEN	HW0252	1
H		(20 MM) BOLT (20 MM) BOULONS (20 MM) TORNILLOS	HW0961	2
I		UMBRELLA HOLE RING-2 BAGUE DE TROU DE PARASOL-2 ANILLO DEL AGUJERO DEL PARAGUAS-2	G0278 & G0279	1
FC		FURNITURE COVER HOUSSE DE PROTECTION CUBIERTA DEL MOBILIARIO	ZZJ12112	1

FACTORY ASSEMBLY / ASSEMBLÉ EN USINE / ENSAMBLADA DE FÁBRICA



J		FOOT CAP CAPUCHON DE PIED TAPA DE LA PATA	FC0607	4
K		UMBRELLA HOLE COVER-1 COUVERCLE D'ORIFICE-1 CUBIERTA DEL AGUJERO DEL PARAGUAS-1	G0367 & G0393	1

Table Assembly / Assemblage du table de salle à manger / Ensamblaje de mesa de comedor

⚠ WARNING:
Perform all assembly steps on a flat, soft, non-abrasive surface to avoid scratching the finish.

⚠ AVERTISSEMENT :
Effectuez toutes les étapes de l'assemblage sur une surface plane, lisse et non-abrasive pour éviter de rayer le fini.

⚠ ADVERTENCIA:
Realice los pasos de ensamblaje sobre una superficie plana, suave y no abrasiva para evitar rasguños en el acabado.

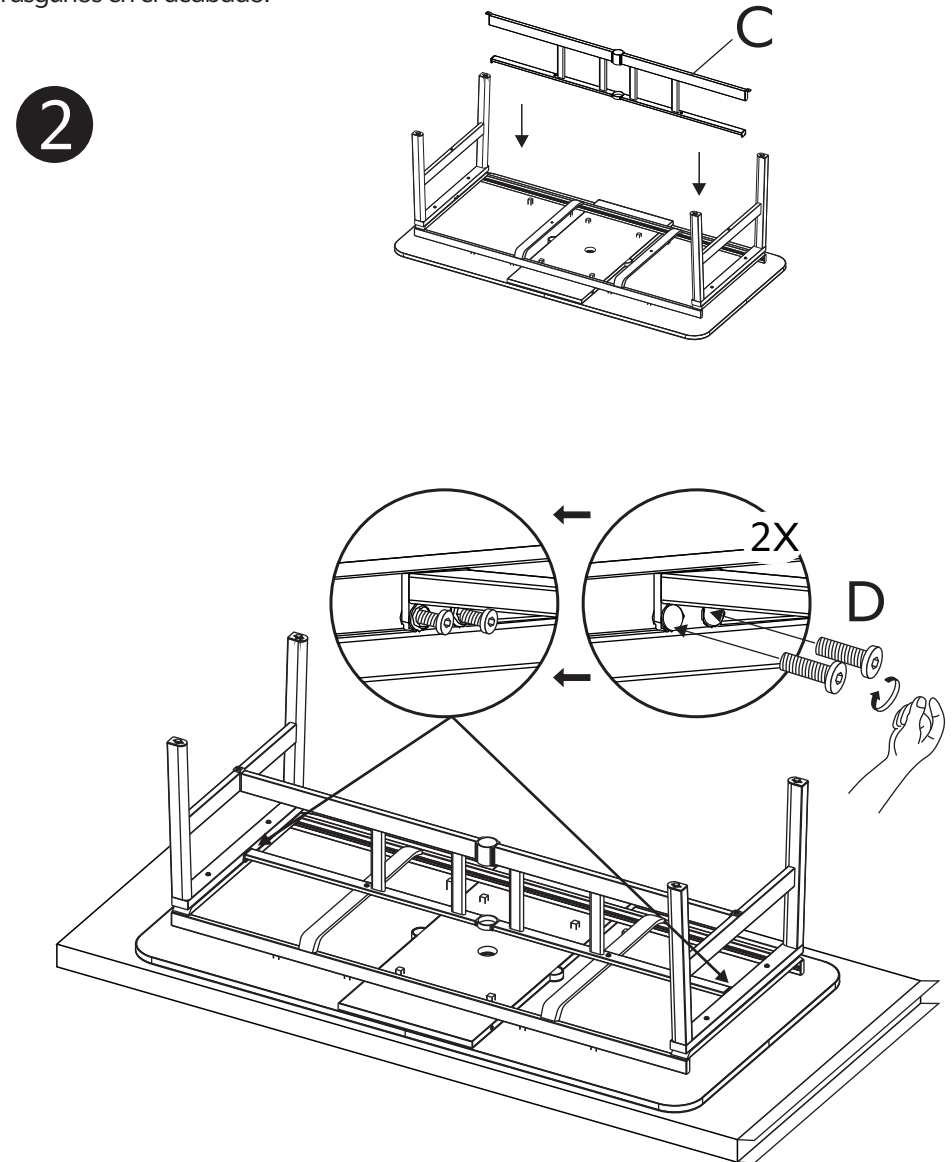
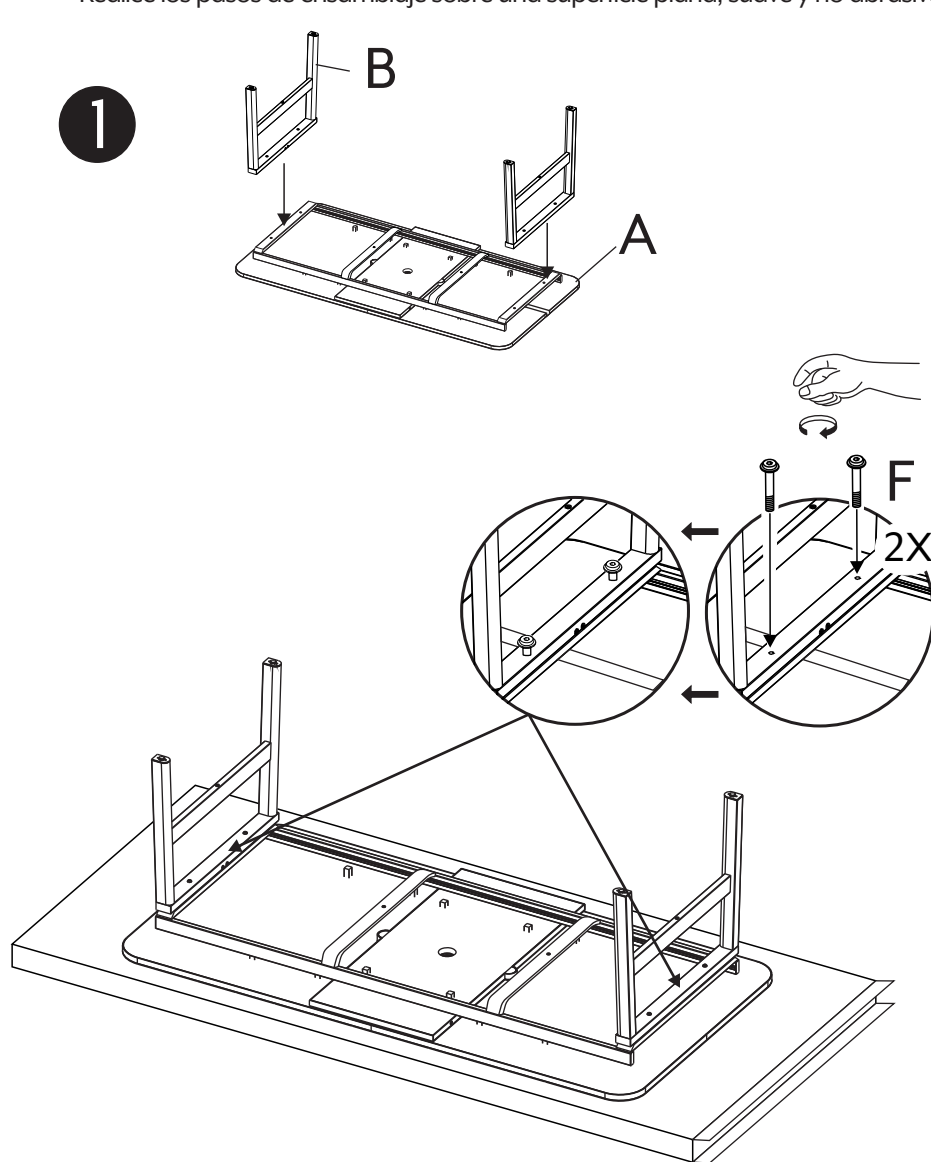

Table Assembly / Assemblage du table de salle à manger / Ensamblaje de mesa de comedor

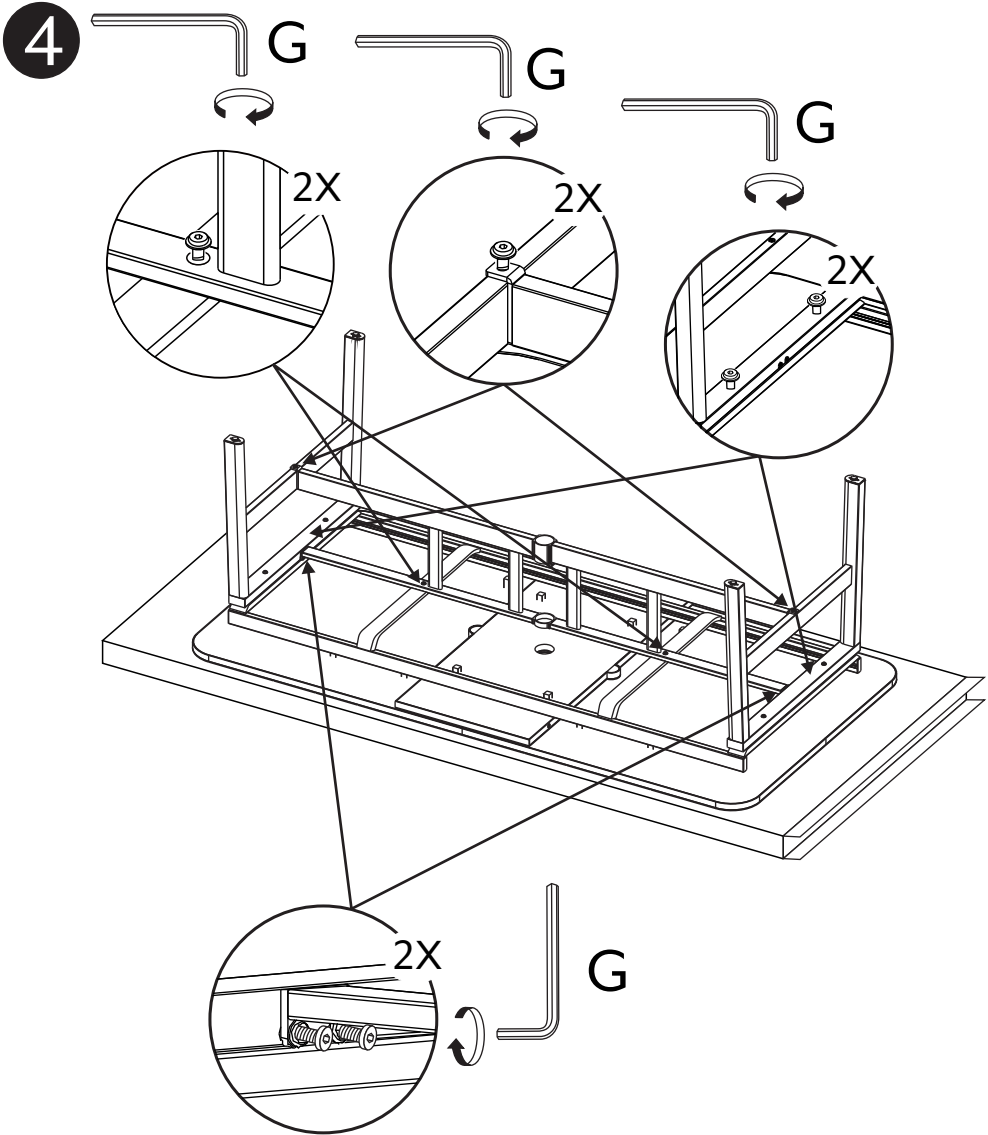
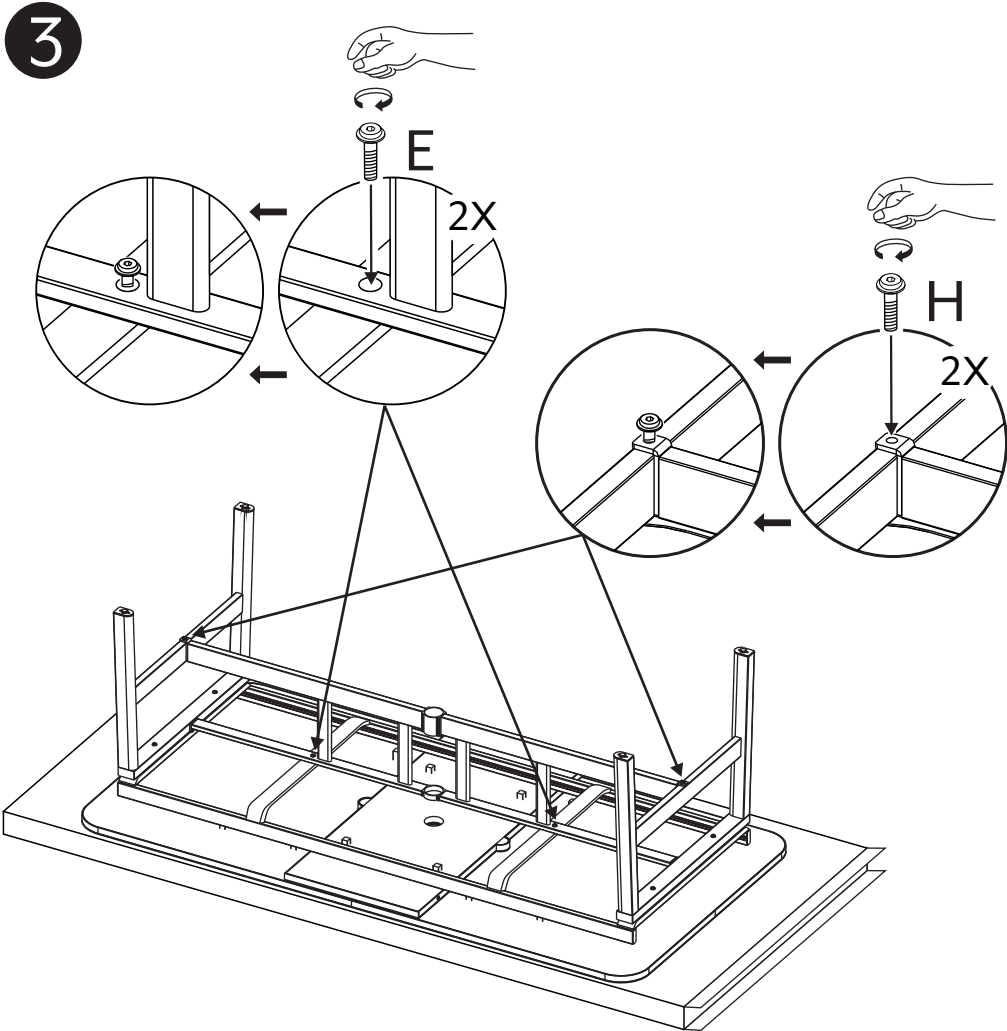
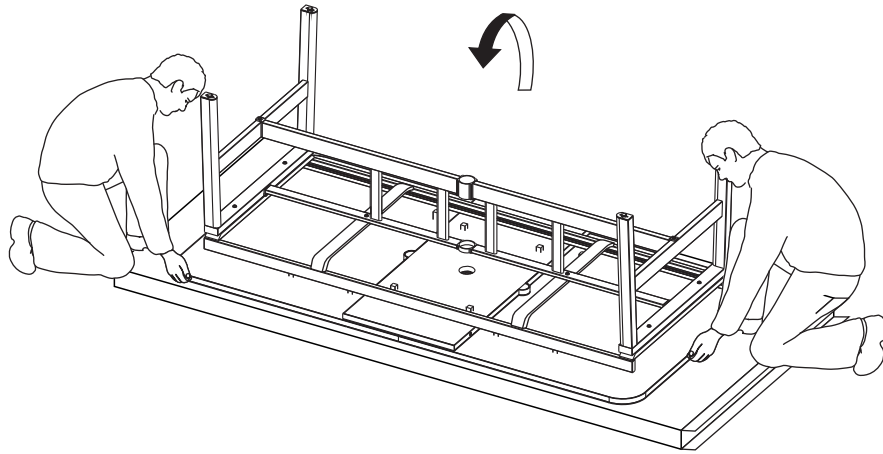
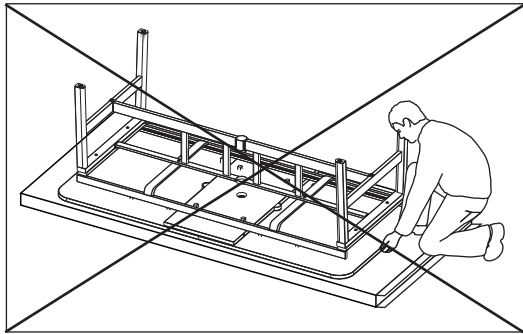
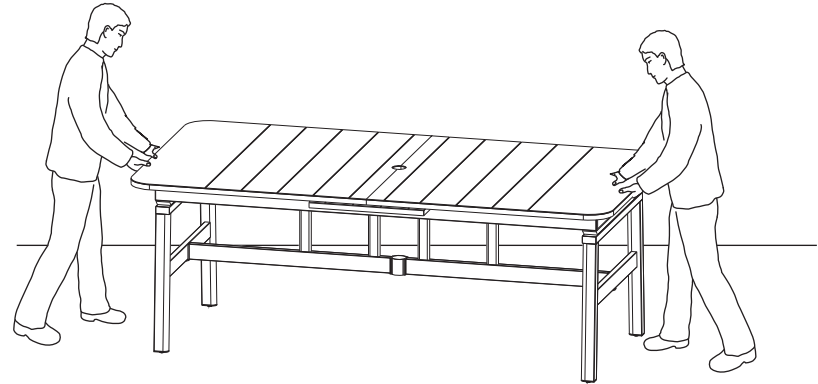

Table Assembly / Assemblage du table de salle à manger / Ensamblaje de mesa de comedor

5



6



⚠ Do not use any table leg as a pivot point to turn over the table.
N'utilisez pas une pied de table comme le point de pivot pour retourner la table.
No use ninguna pata de la mesa como el punto del pivote para volcar la mesa.

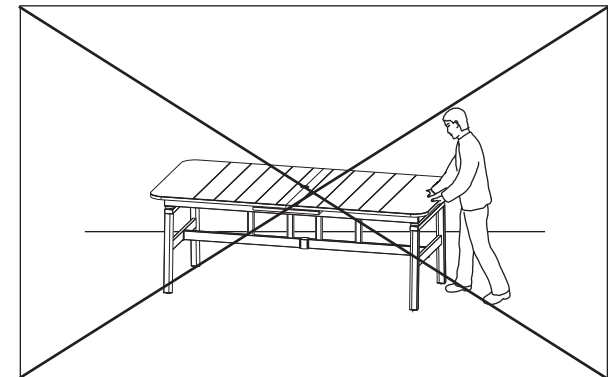
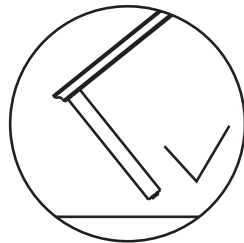
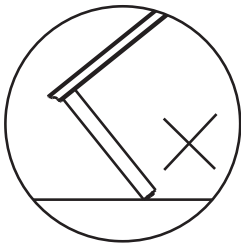
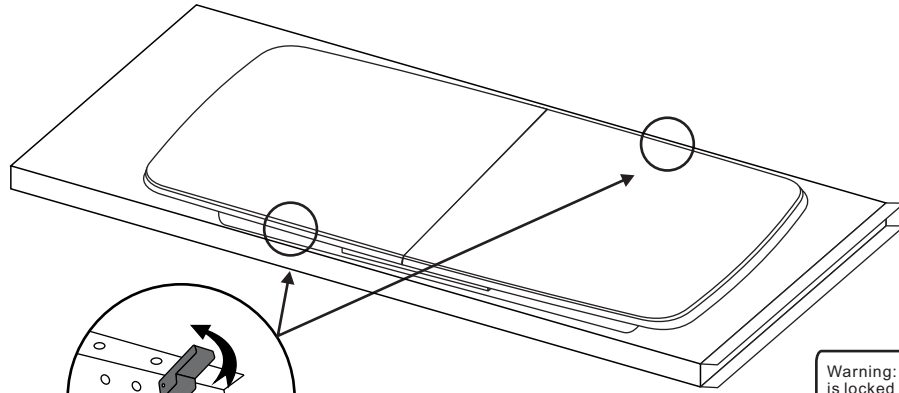

Table Assembly / Assemblage du table de salle à manger / Ensamblaje de mesa de comedor

7

How to Extend Table Top / Comment allonger le plateau de table / Cómo ampliar el tablero de la mesa



Unlock
Déverrouiller
Desbloquear

Step 1
Étape 1
Paso 1

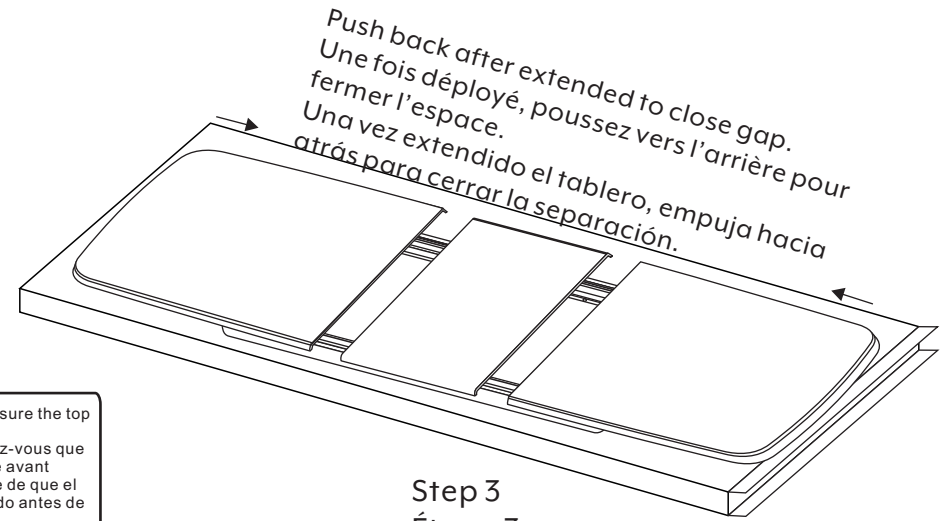

Push back after extended to close gap.
Une fois déployé, poussez vers l'arrière pour fermer l'espace.
Una vez extendido el tablero, empuja hacia atrás para cerrar la separación.

Step 3
Étape 3
Paso 3

Warning: Please make sure the top is locked before use
Avertissement : assurez-vous que le plateau est verrouillé avant
Advertencia: asegúrate de que el tablero quede bloqueado antes de usar la mesa

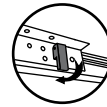

Locked
Verrouillé
Bloqueado

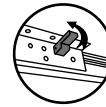

Unlocked
Déverrouillé
Desbloqueado

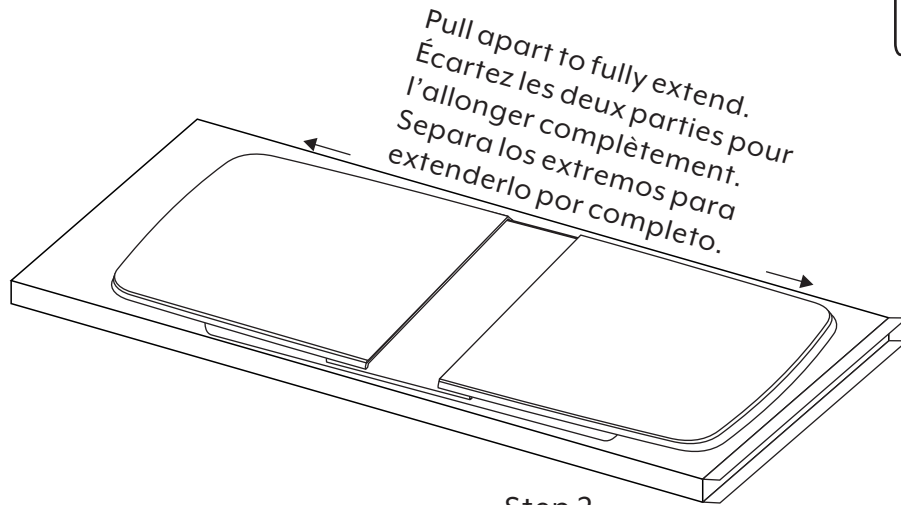

Pull apart to fully extend.
Écartez les deux parties pour l'allonger complètement.
Separa los extremos para extenderlo por completo.

Step 2
Étape 2
Paso 2

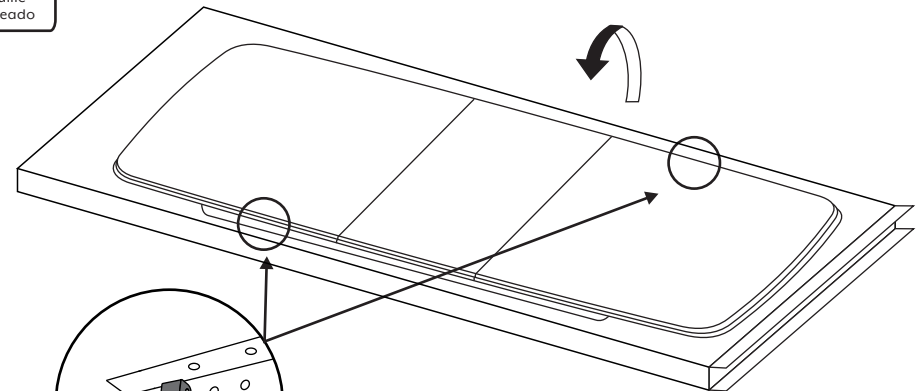

lock
Verrouiller
Bloquear

Step 4
Étape 4
Paso 4

Table Assembly / Assemblage du table de salle à manger / Ensamblaje de mesa de comedor

8

Retracting Extended Table Top / Replier le plateau allongé / Replegar el tablero de mesa extendido

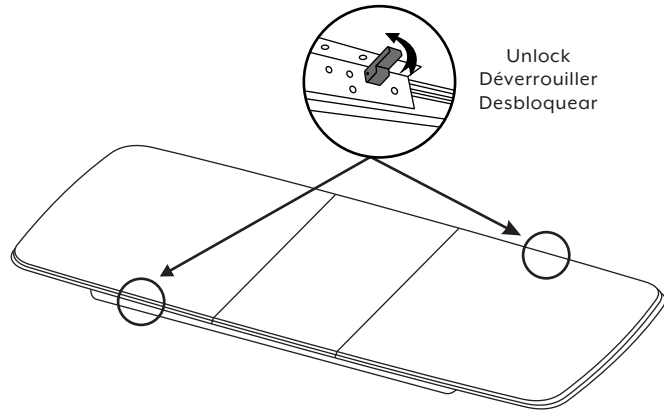

Step 1
Étape 1
Paso 1

Unlock
Déverrouiller
Desbloquear

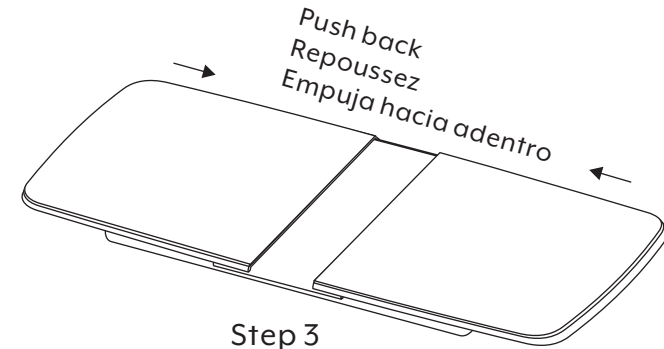

Step 3
Étape 3
Paso 3

Push back
Repoussez
Empuja hacia adentro

Notice: pull the end sections to half or two thirds of extended length until the center section starts to go down.

Remarque : tirez les sections d'extrémité jusqu'à la moitié ou aux deux tiers de la longueur déployée, jusqu'à ce que la section centrale commence à s'abaisser.

Aviso: tira de las secciones de los extremos hasta la mitad o a dos tercios de la longitud extendida, hasta que la sección central empiece a bajar.

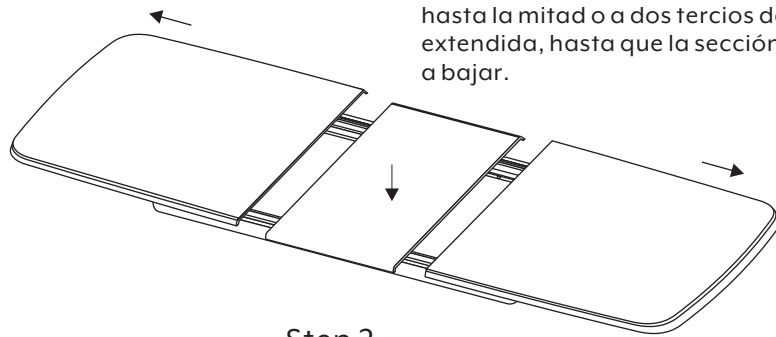

Step 2
Étape 2
Paso 2

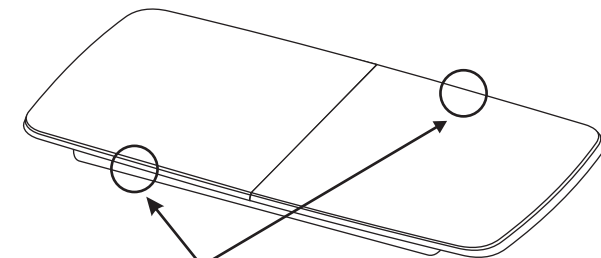

Step 4
Étape 4
Paso 4

lock
Verrouiller
Bloquear

Table Assembly / Assemblage du table de salle à manger / Ensamblaje de mesa de comedor

9

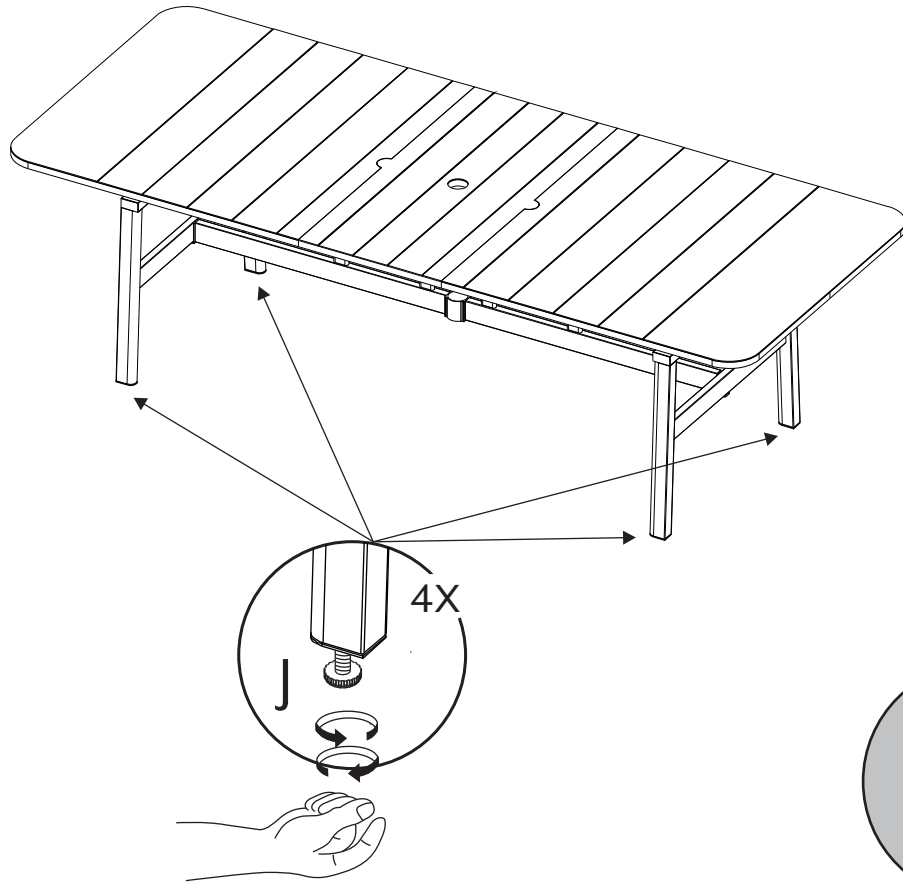

10

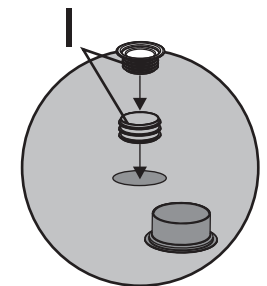
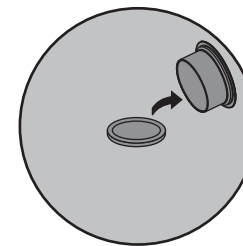
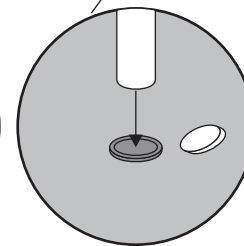
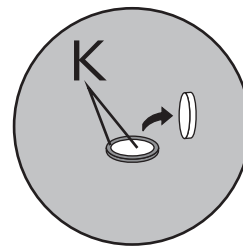
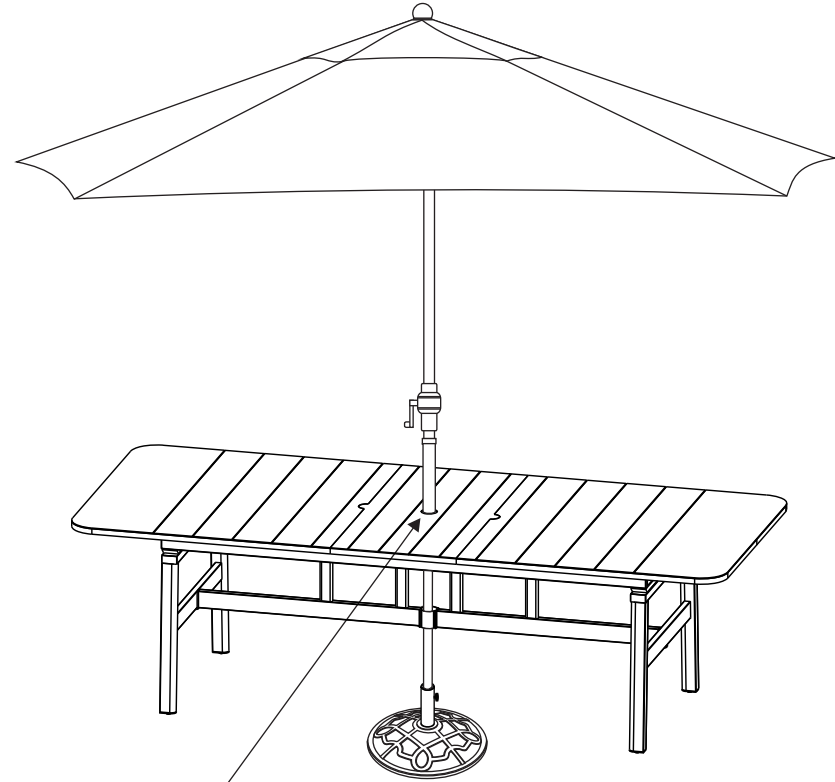

Umbrella and base not included
Parasol et base non compris
Sombrilla y base no incluidos

If using a small umbrella with a pole less than 3.8 cm / 1.4 in,
replace part K with part I.
Lors d'utilisation d'un petit parasol dont le poteau mesure moins
de 3.8 cm / 1.4 po, remplacer la pièce K par la pièce I.
Si usa una sombrilla más pequeña, con un poste de menos de 3.8 cm,
cambie la parte K por la parte I.

11

FC

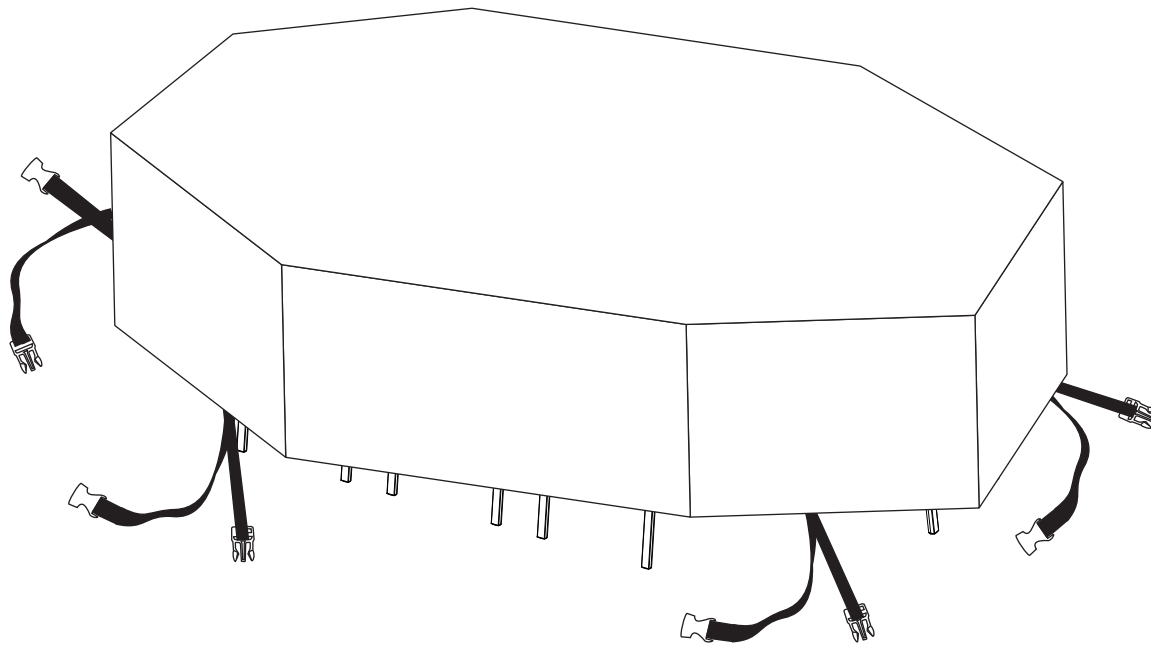
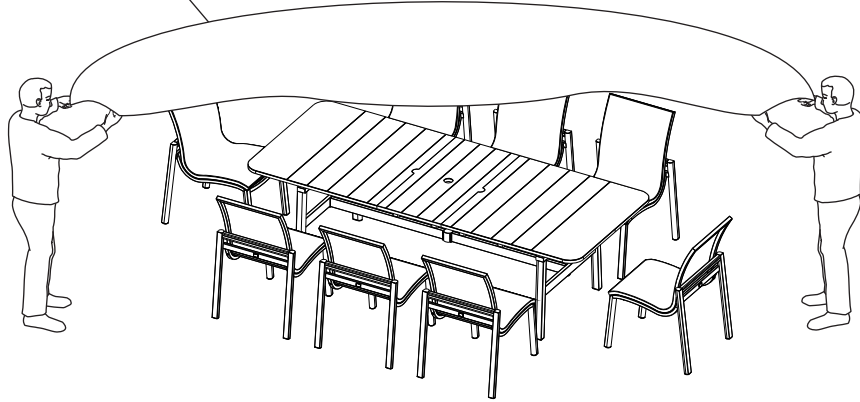

A

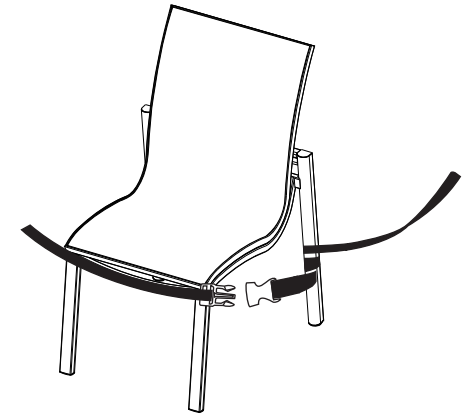

B

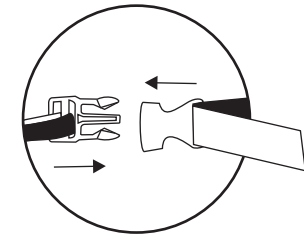

C

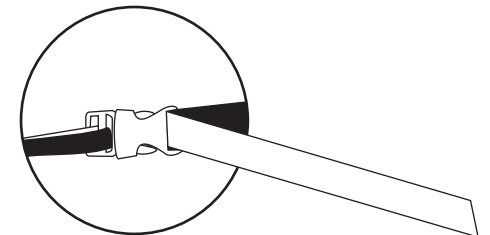
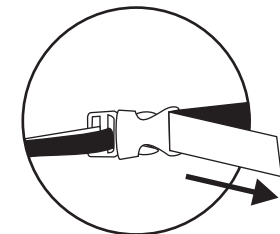

Distro Address / Adresse du distributeur / Dirección del distribuidor

Distributed by:
Costco Wholesale Corporation
P.O. Box 34535
Seattle, WA 98124-1535
USA
1-800-774-2678
www.costco.com

Costco Wholesale Canada Ltd.*
415 W. Hunt Club Road
Ottawa, Ontario
K2E 1C5, Canada
1-800-463-3783
www.costco.ca
* faisant affaire au Québec sous
le nom les Entrepôts Costco

Importado por:
Importadora Primex S.A. de C.V.
Blvd. Magnocentro No. 4
San Fernando La Herradura
Huixquilucan, Estado de México
C.P. 52765
RFC: IPR-930907-S70
(55)-5246-5500
www.costco.com.mx

Costco Wholesale Australia Pty Ltd
17-21 Parramatta Road
Lidcombe NSW 2141
Australia
www.costco.com.au

Costco Wholesale UK Ltd /
Costco Online UK Ltd
Hartspring Lane
Watford, Herts
WD25 8JS
United Kingdom
01923 213113
www.costco.co.uk

Costco Wholesale Spain S.L.U.
Polígono Empresarial Los Gavilanes
C/ Agustín de Betancourt, 17
28906 Getafe (Madrid) España
NIF: B86509460
900 111 155
www.costco.es

Costco Wholesale Iceland ehf.
Kauptún 3-7, 210 Gardabaer
Iceland
www.costco.is

Costco France
1 avenue de Bréhat
91140 Villebon-sur-Yvette
France
01 80 45 01 10
www.costco.fr

Costco Wholesale Japan Ltd.
2 Kakuchi, 2 Gaiku, Kaneda-Nishi
361 Urakura, Kisarazu shi
Chiba, 292-0007 Japan
0570-200-800
www.costco.co.jp

Costco Wholesale Korea, Ltd.
40, Iljik-ro
Gwangmyeong-si
Gyeonggi-do, 14347, Korea
1899-9900
www.costco.co.kr

Costco Wholesale New Zealand Limited
2 Gunton Drive
Westgate
Auckland 0814
New Zealand
www.costco.co.nz

Costco (China) Investment Co., Ltd.
Room 01 Mezzanine
No. 5178, Kang Xin Highway
Pudong New District
Shanghai
China 201315
+86-21-6257-7065

Costco Wholesale Sweden AB
Box 614
114 11 Stockholm
Sweden
www.costco.se

MADE IN CHINA
FABRIQUÉ EN CHINE
HECHO EN CHINA