

BARTESIAN

Bartesian Duet Premium Cocktails on Demand
Cocktails haut de gamme à la demande Bartesian Duet
Cócteles premium a la carta Bartesian Duet



READ BEFORE USE
LIRE AVANT UTILISATION
LEA ANTES DE USAR

Visit bartesian.com for the Use and Care, Questions and Answers.

Visitez bartesian.com pour l'utilisation et l'entretien, les réponses aux questions les plus fréquentes.

Visite bartesian.com para información del uso y cuidado, preguntas y respuestas.

Le invitamos a leer cuidadosamente este instructivo antes de usar su aparato.

USE & CARE GUIDE

MANUEL D'ENTRETIEN ET D'UTILISATION

MANUAL DE USO Y CUIDADOS

English	2
Français.....	16
Español	30

IMPORTANT SAFEGUARDS

When using electrical appliances, basic safety precautions should always be followed to reduce the risk of fire, electric shock, and/or injury to persons, including the following:

1. Read all instructions.
2. This appliance must be properly installed and located in accordance with these instructions prior to use.
3. This appliance is intended for adults of legal drinking age. This appliance is not intended for use by children or by persons with reduced physical, sensory, or mental capabilities, or lack of experience and knowledge.
4. Close supervision is necessary when any appliance is used near children. Children should be supervised to ensure that they do not play with the appliance.
5. To protect against a risk of electrical shock, do not immerse cord, plug, or base in water or other liquid.
6. Unplug from outlet when not in use and before cleaning or maintenance. To unplug, grasp the plug and pull from the outlet. Never pull from the power cord.
7. Do not operate any appliance with a damaged cord or plug, or after the appliance malfunctions or has been dropped or damaged in any manner. Supply cord replacement and repairs must be conducted by the manufacturer, its service agent, or similarly qualified persons in order to avoid a hazard. Visit bartesian.com to report any malfunction of or damage to the cocktail machine.
8. Do not use outdoors.
9. Do not let cord hang over edge of table or counter.
10. Only use the bottles provided with your cocktail machine. The use of accessory attachments not recommended or sold by the appliance manufacturer may cause injuries.
11. Do not use a broken, chipped, or cracked spirit bottle.
12. Do not place on or near a hot gas or electric burner, or in a heated oven.
13. Always attach plug to appliance first, then plug cord into the wall outlet. To disconnect, put appliance to "Sleep", then remove plug from wall outlet.
14. Water reservoir is for water only. Do not fill with any other liquid. Do not overfill the water reservoir with water.
15. Use lid handle to open the lid. Do not lift the lid handle when a drink is being prepared.
16. Do not use appliance for other than intended use.
17. CAUTION: The machine has two sharp needles that puncture the cocktail capsule; one above the capsule holder, and the other in the bottom of the capsule holder. To avoid risk of injury, do not put your fingers in the removable capsule holder or under lid.
18. Use only with the power supply cord provided with the appliance. Do not attempt to use the power supply with any other products. Replacement and repairs must be conducted by the manufacturer, its service agent, or similarly qualified persons in order to avoid a hazard.
19. Only use cocktail capsules sold or recommended by the appliance manufacturer.

SAVE THESE INSTRUCTIONS

Other Consumer Safety Information

The length of the cord used on this appliance was selected to reduce the hazards of becoming tangled in or tripping over a longer cord. If a longer cord is necessary, an approved extension cord may be used. The electrical rating of the extension cord must be equal to or greater than the rating of the appliance. If the appliance is of the grounding type, the extension cord should be a grounding-type, 3-wire cord. Care must be taken to arrange the extension cord so that it will not drape over the countertop or tabletop where it can be pulled on by children or accidentally tripped over.

If using an extension cord, it should be connected to the unit's power cord before it is plugged into the outlet. In the case of a power failure, the same procedure should be followed.

The Bartesian machine is intended for use solely by responsible adults of legal drinking age in their respective country and/or state and/or province. Please use the Bartesian machine wisely and responsibly.

This device complies with part 15 of the FCC Rules. Operation is subject to the following two conditions: (1) This device may not cause harmful interference, and (2) this device must accept any interference received, including interference that may cause undesired operation.

NOTE: This equipment has been tested and found to comply with the limits for a Class B digital device, pursuant to part 15 of the FCC Rules. These limits are designed to provide reasonable protection against harmful interference in a residential installation. This equipment generates, uses and can radiate radio frequency energy and, if not installed and used in accordance with the instructions, may cause harmful interference to radio communications. However, there is no guarantee that interference will not occur in a particular installation. If this equipment does cause harmful interference to radio or television reception, which can be determined by turning the equipment off and on, the user is encouraged to try to correct the interference by one or more of the following measures:

- Reorient or relocate the receiving antenna.
- Increase the separation between the equipment and receiver.
- Connect the equipment into an outlet on a circuit different from that to which the receiver is connected.
- Consult the dealer or an experienced radio/TV technician for help.

Changes or modifications not expressly approved by the manufacturer could void your authority to operate the equipment.

Bartesian, Corp.
452 N Sangamon St.
Chicago, IL 60642
1.888.545.8820

To order parts and cocktail capsules:
bartesian.com



Bartesian Cocktail Machine

PARTS AND FEATURES

1 Lid	6 Base
2 Removable Water Reservoir with Lid	7 Bar Mat
3 Lid Handle	8 Spirit Bottle Port 1
4 Dispenser	9 Spirit Bottle Port 2
5 Power Cord Port (on back)	10 Control Panel and Selector Dial

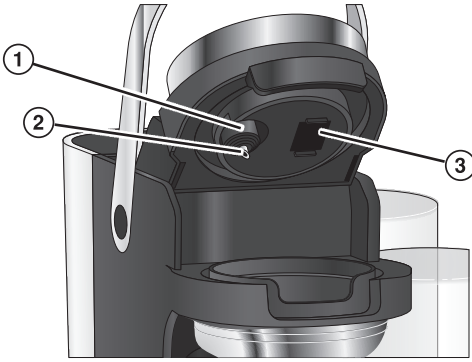

Underside of Lid

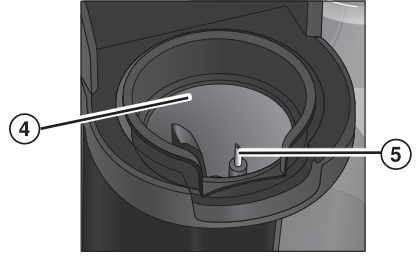

Capsule Holder with Bottom Puncturing Needle

UNDER THE LID

- 1 Removable Capsule Seal
- 2 Top Puncturing Needle
- 3 Barcode Reader
- 4 Capsule Holder
- 5 Bottom Puncturing Needle
- 6 Spirit Bottle Lid
- 7 Duck-Bill Valve
- 8 Lid Seal Gasket

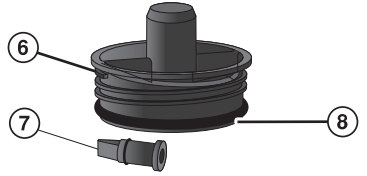

Spirit Bottle Lid Assembly



Spirit Bottle Collar Bands (2)

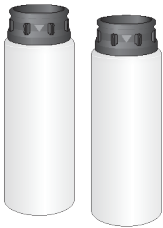

Glass Spirit Bottles (2)



Removable Power Cord

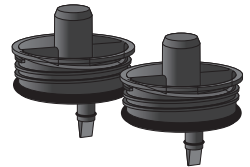

Spirit Bottle Lids (2)

Important Instructions Before First Use

Remove Cocktail Machine and components from box and place on a flat, sturdy surface. Wash all removable parts following “Care and Cleaning” instructions.

Since the mixers in the Cocktail Capsules are concentrated, all drinks are mixed with water to deliver the optimal flavor. Before using the Cocktail Machine, the water line needs to be primed.

1. Remove the Water Reservoir from the Base and fill with water only. Do not fill with mixes, juices, club soda or other liquid. Cocktail Machine will stop working and void warranty if other liquids are used.
NOTE: Because water quality varies, use bottled or filtered water for the best-tasting premium cocktails.
2. Place Water Reservoir in Base.
3. Insert Removable Power Cord end into Power Cord Port in back of Base.
4. Plug into outlet. After 5 seconds, press the Control Panel, rotate Selector Dial, or open and close the Lid Handle to wake up the Cocktail Machine. Initial Setup screen will be displayed.
5. Follow the instructions for “Initial Setup” on page 7 before continuing.
6. Center an 8-ounce (237 mL) container under Dispenser.
7. Go to the **First Use** (🕒) function in the function Menu (☰), then press the Control Panel and follow prompts to prime water line.
8. Fill each Spirit Bottle with your favorite spirits. Place the lid inside the collar and screw Lids securely in place.

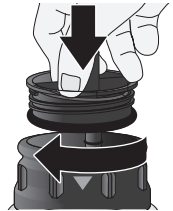

9. Align arrow on Spirit Bottle Collar with corresponding liquor on Spirit Bottle Collar Band.



10. Tip Spirit Bottles upside down and insert into Port 1 or Port 2 as indicated on Display. Spirit Bottles will fit securely when in place. **NOTE:** The Cocktail Machine will prompt you to switch bottles if necessary for your cocktail. It is very important to put the Spirit Bottles in the correct Spirit Bottle Port as indicated on Display. If in the wrong position, the finished cocktail will be incorrectly mixed.

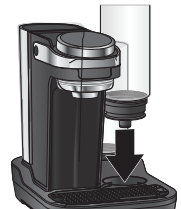

Initial Setup

Tip: V–Vodka, T–Tequila, R–Rum, G–Gin, W–Whiskey.

When the unit is first plugged into the power supply, the “Initial Setup” screen will display. The screen will allow you to set which spirits are loaded onto the Base. The default spirits are Vodka in Port 1 and Tequila in Port 2. If default spirits are correct, press **Accept**.

To change a spirit at initial setup, select which port you want to change by rotating the Selector Dial, then select the spirit you want to use. After selection is made, the “Accept” screen is displayed. Press **Accept**.

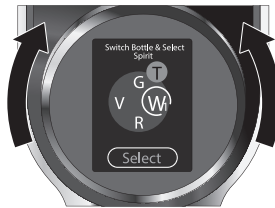

Once the setup has been accepted, the Home screen will be displayed. The Home screen will show the updated spirit selection until the unit is unplugged.

Getting to Know Your Control Panel

Selector Dial – Use the Selector Dial to see options, then press the Control Panel to select the option.

Home Screen – The Home Screen will show the capsule highlighted, indicating that the unit is ready to make a drink.

By rotating the Selector Dial you can access the function Menu (☰).

Continue to rotate the Selector Dial to put the unit to sleep (☾).

The Home screen will display the spirits that are programmed to Ports 1 and 2. Review the cocktail capsule packaging to verify correct spirits are loaded onto the machine. If a different spirit is needed for a new cocktail, select the port you want to change and follow the instructions for “How to Switch Spirits”.

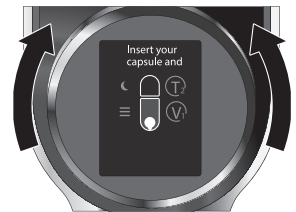

Home Screen

After the Initial Setup is completed, the Home screen is the initial instruction screen that is displayed after the product logo. From the Home screen, you can make a drink, go to the function Menu (☰), put the unit to sleep, or change a spirit in either of the ports. After pouring a drink or performing a function, the Cocktail Machine will automatically return to the Home screen. **Home** (🏠) can be selected at any time when the Home icon is shown.

Sleep – Sleep mode is a low power mode; this will allow the user to avoid having to wait for the machine to reboot. The Cocktail Machine will automatically go into sleep mode after 30 minutes if Control Panel is not pressed. To wake up Cocktail Machine, press Control Panel, rotate Selector Dial, or open and close the Lid.



Menu

The function Menu (☰) provides quick access to the available functions, which include the following options: First Use, Rinse, Transport and Home. To go to function Menu (☰) rotate Selector Dial until menu icon is highlighted and press **Menu**. To select one of the of the function Menu options, rotate Selector Dial and press First Use (1), Rinse (🌀), Transport (🚚), or Home (🏠).



First Use (1) – The First Use function primes Cocktail Machine with water to ensure machine will pump spirits and water. Follow “Important Instructions Before First Use” on page 6.

Rinse (🌀) – It is recommended to use the Rinse function if Cocktail Machine will not be used for an extended period of time. Follow instructions for “How to Rinse” on page 11.

Transport (🚚) – The Cocktail Machine should be emptied when it is transported, or if it will not be used for a long period of time. This function will purge all spirits and water from system. Follow instructions for “How to Transport” on page 11.

Home (🏠) – Select **Home** (🏠) to return to Home screen at any time.

How to Switch Spirits

Before making a cocktail, check to see if you have the correct spirits installed on the base. If the new cocktail uses a spirit not displayed on the Home screen, follow the instructions below for changing the spirit.

1. Place a glass under the Dispenser. From the Home screen, rotate the Selector Dial to highlight the Spirit Port to be changed.
2. Follow the prompts to remove the old spirit and purge the line of spirits.
3. Rotate Selector Dial until the correct spirit is shown in the highlighted circle. Press **Next** and follow prompts to insert the new bottle. When operation is complete, screen will go back to Home. From the Home screen, you are ready to make your cocktail.
4. If you have punctured a capsule with the incorrect spirit set in the Cocktail Machine, you will see a prompt indicating that you do not have the correct spirit to make the Cocktail correctly. Follow the prompts to reset the Spirit Bottle Port to change the spirit.

NOTE: In this case, the Cocktail Machine will NOT purge the old spirit. A small amount of the previous spirit will be included in your cocktail.

IMPORTANT: This Cocktail Machine can only make cocktails with up to 2 spirits. If the cocktail requires more than 2 spirits, the cocktail will NOT be poured.



How to Make Cocktails

1. Press Control Panel, rotate Selector Dial, or open and close the Lid Handle to wake up machine. Lift Lid Handle and insert a Cocktail Capsule in Capsule Holder with tab facing front center position.



2. Lower Handle and press firmly until latch is in the fully closed position.

NOTE: Once Capsule is punctured, the drink must be made. The contents of the Capsule will drain if removed from Holder before finishing drink.



3. Barcode Reader will recognize cocktail. Display will indicate what type of glass to place under Dispenser, and if ice is recommended. Drinks may also be dispensed into a Shaker. After placing the appropriate drinkware, press **Next** on Control Panel.

IMPORTANT: If Home screen is displayed after puncturing Capsule, open Lid and wipe top of Capsule and Barcode Reader with a soft, dry cloth and close Lid.

NOTE: If the spirit needed to make the cocktail is not set in the program, machine will prompt to switch Spirit Bottle in your choice of Spirit Bottle Port.



4. Rotate Selector Dial to see choices of strength: **Mocktail, Light, Regular, or Strong**. Refer to Cocktail Capsule Packaging to understand strength for each cocktail. When desired strength is visible in display, press **Mix** to select that strength.



5. Cocktail Machine will dispense appropriate spirit, contents of Capsule, and water. Control Panel will show a circle that tracks progress. Bubbles will appear in Spirit Bottle as spirit is being dispensed.

6. Once drink is complete, lift Lid Handle to remove Cocktail Capsule and dispose of recyclable container. Cocktail Machine is ready for next drink. **NOTE:** When finished making cocktails, remove Water Reservoir and discard water, then replace Reservoir on Base. Remove Capsule Holder and rinse with warm water to remove residue. Using a damp cloth, wipe underside of Lid and surrounding area before replacing Capsule Holder.



How to Rinse

To reduce the buildup of sugar residue from the Spirits in the internals of the Cocktail Machine, if not used regularly, it is recommended to empty Spirit Bottles and complete a Rinse (🌀) cycle after use.

1. Remove Spirit Bottles and return spirits back to original bottle or a suitable container.
2. Wash and rinse Water Reservoir and Spirit Bottles, then fill with water.
3. Place Spirit Bottle Lids on Bottles and screw Lids securely in place.
4. Insert the Water Reservoir and water-filled bottles in the two Spirit Bottle Ports.
5. Place a 10-ounce (296 mL) or larger container under Dispenser on Bar Mat.
6. On Control Panel, access the function Menu (☰).
7. Rotate Selector Dial to **Rinse** (🌀) and press the button. Follow prompts. You may also select back (⬅️) to go back to the function Menu screen, or Home (🏠).



8. When operation is complete, screen will go back to Home.
9. To remove water from the Spirit lines, remove Water Reservoir and water-filled Spirit Bottles. Rotate Selector Dial and press **Transport** (🚚), then follow prompts.



How to Transport

If the Cocktail Machine will not be used for a few months or if it is moved to a different location, remove water and spirits from the machine. It is recommended to follow instructions for Rinse (🌀) before the Transport (🚚) function.

1. Follow the instructions in "How to Rinse."
2. Remove Water Reservoir and Spirit Bottles. Place container under Dispenser.
3. On Control Panel, access the function Menu.
4. Rotate Selector Dial to Transport (🚚) and press.

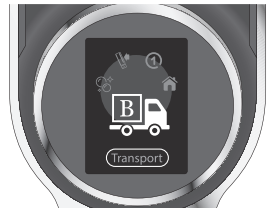

5. The screen will display a reminder to run the First Use function when using the Bartesian again. Press **Next** and purging of spirit lines will start. Cocktail Machine will automatically remove remaining water and spirit from lines.

6. When operation is complete, screen will go back to Home.



Cleaning Cocktail Machine

⚠ WARNING Electrical Shock Hazard. Disconnect power before cleaning. DO NOT immerse cord, plug, or base in any liquid.

1. Unplug Cocktail Machine.
2. Remove Bar Mat and Removable Water Reservoir.
3. Wipe outside surface of machine with a soft, damp cloth or sponge. Dry surface with a clean cloth.
4. Wash Bar Mat in hot, soapy water. Rinse and air-dry.
5. Capsule Holder, Spirit Bottles with Lid, and Water Reservoir are dishwasher safe. DO NOT use "SANITIZE" setting when washing in dishwasher. SANITIZE cycle temperatures could damage your product.
6. Lift Lid Handle. Wipe Barcode Reader with a damp cloth.

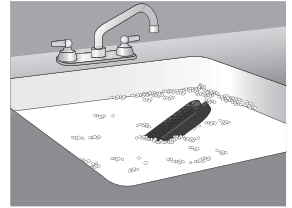

Cleaning Removable Parts

1. To remove Capsule Holder, lift Lid Handle. Push Capsule Holder from bottom center to pop out.
CAUTION: The Capsule Holder contains a sharp needle that punctures the Cocktail Capsule. To avoid risk of injury, do not put your fingers inside the Capsule Holder.
2. Carefully pull down on Removable Capsule Seal to clean. Wash in hot, soapy water and rinse. This part must be reinstalled before making cocktails.
CAUTION: The Capsule Seal surrounds a sharp needle that punctures the Cocktail Capsule. To avoid risk of injury, do not put your fingers on the needle.
3. Capsule Holder, Spirit Bottles with Lid, and Water Reservoir are dishwasher-safe.
4. Remove Duck-Bill Valve from Spirit Lid Center.
5. Squeeze Duck-Bill Valve to open mouth and free any buildup. Rinse and dry. Ensure part is properly inserted onto Spirit Lid Center before use. Not having Duck-Bill Valve in place will cause Spirits to leak.

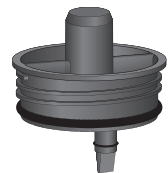
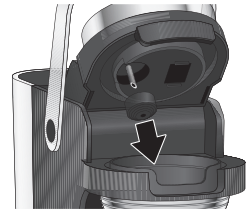
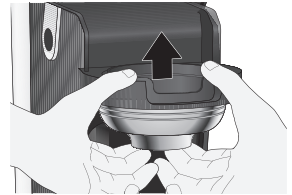

6. To unlock Valve Stem Retainer, use needle nose pliers and grasp the crossbar on bottom of Lid, then twist counterclockwise to unlock center. Handle Spring carefully to prevent from becoming lost.
7. Once the Valve Stem Retainer is out, the Stainless Steel Spring can be pulled out. The Clear Gasket can be pulled off from around top of Valve Stem, then remove Red Gasket from outside of Spirit Bottle Lid.
8. Wash all removable parts in hot, soapy water. Rinse and air-dry.

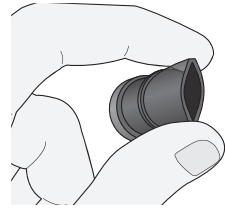

Descaling Instructions

If you live in a hard water area, descale every 1 to 2 months depending on usage.

1. Mix 1/2 cup (120 ml) white vinegar with 8 cups (946 ml) of water in a large bowl.
2. Divide the mixture between the two Spirit Bottles and the Removable Water Reservoir.
3. Place a 16-ounce (473 ml) or larger container under the Dispenser on the Bar Mat.
4. Attach Spirit Bottle Lids securely and insert the bottles and reservoir with vinegar mixture into the base.
5. Access the Menu on the Control Panel.
6. Rotate the Selector Dial to RINSE, press to confirm, and follow prompts.
7. Select All to start the cleaning cycle.
8. When the cycle completes, the screen will return to Home.
9. Discard the dispensed liquid and reposition the container.
10. Repeat Steps 5–9 once more.
11. Let vinegar mixture remain in the lines for 30 minutes.
12. Wash all components in hot, soapy water. Rinse and dry thoroughly.
13. Refill bottles and reservoir with clean water and place them back on the base.
14. Repeat Steps 5–9 at least 5 times to fully flush vinegar from the system.
15. Discard all remaining clean water.
16. Run the Transport cycle (page 11) to remove residual water.
17. Refer to Important Instructions Before First Use (page 6). Your machine is ready to use.

Troubleshooting

Cocktail Machine does not have power.

- Ensure unit is plugged into a working outlet.
- Ensure Removable Power Cord is plugged into Power Cord Port on back of unit.

Cocktail Machine will not make drinks.

- Check to see if "ADD WATER" is displayed on Control Panel. If so, add water to Water Reservoir and press Next.
- Check that Cocktail Capsule is properly placed in Capsule Holder.
- Open Lid. Using a soft, dry cloth wipe off top of Cocktail Capsule and Barcode Reader under Lid. Close and latch Lid. Check Display on Control Panel.
- Spirit/water flows over the Capsule.
- Ensure Removable Capsule Seal is in place on upper needle. Close Lid and make sure Lid is latched and locked in place.

Cocktail Machine will not pump alcohol.

- Check if Spirit Bottle is placed in correct Spirit Bottle Port.
- Clean Spirit Bottle Lids.
- Follow "Important Instructions Before First Use."
- Clean Duck-Bill Valve. Follow Steps 4 and 5 of "Cleaning Removable Parts."

The Cocktail Machine does not respond or recognize when a Cocktail Capsule has been inserted.

- Open Lid. Using a soft, dry cloth, wipe off the top of Cocktail Capsule and Barcode Reader under Lid. Close and latch Lid. Check Display on Control Panel.
- Ensure that Lid is properly latched.

Lid will not close with Cocktail Capsule installed.

- Make sure you are pushing down on Handle when closing Lid.
- Open Lid, reposition Cocktail Capsule, and try again. Ensure that Cocktail Capsule is installed correctly. See "How to Make Cocktails".

Cocktail tastes different.

- Ensure that correct Spirit Bottle is in correct Spirit Bottle Port.
- Use filtered or bottled water in Water Reservoir.

Spirit Bottle Leaks.

- Ensure Lid Seal Gasket is correctly in place with "rib" facing out.
- Ensure Spirit Bottle Lid is properly seated on Spirit Bottle.
- Ensure Duck-Bill Valve is fully pushed onto Spirit Bottle Lid.

Bartesian Limited Warranty

This warranty applies to products purchased and used in the U.S. and Canada. This is the only express warranty for this product and is in lieu of any other warranty or condition.

This product is warranted to be free from defects in material and workmanship for a period of one (1) year from the date of original purchase. During this period, your exclusive remedy is repair or replacement of this product or any component found to be defective, at our option; however, you are responsible for all costs associated with returning the product to us and our returning a product or component under this warranty to you. If the product or component is no longer available, we will replace with a similar one of equal or greater value.

This warranty does not cover glass, filters, wear from normal use, use not in conformity with the printed directions, or damage to the product resulting from accident, alteration, abuse, or misuse. This warranty extends only to the original consumer purchaser or gift recipient. Keep the original sales receipt, as proof of purchase is required to make a warranty claim. This warranty is void if the product is used for other than single-family household use or subjected to any voltage and waveform other than as specified on the rating label (e.g., 120 V ~ 60 Hz).

We exclude all claims for special, incidental, and consequential damages caused by breach of express or implied warranty. All liability is limited to the amount of the purchase price. **Every implied warranty, including any statutory warranty or condition of merchantability or fitness for a particular purpose, is disclaimed except to the extent prohibited by law, in which case such warranty or condition is limited to the duration of this written warranty.**

This warranty gives you specific legal rights. You may have other legal rights that vary depending on where you live. Some states or provinces do not allow limitations on implied warranties or special, incidental, or consequential damages, so the foregoing limitations may not apply to you.

To make a warranty claim, do not return this appliance to the store. Please visit bartesian.com. For faster service, locate the model, type, and series numbers on your appliance.

PRÉCAUTIONS IMPORTANTES

Pour utiliser un appareil électroménager, vous devez toujours prendre des mesures élémentaires de sécurité pour réduire le risque d'incendie, d'électrocution et/ou de blessure corporelle, en particulier les mesures suivantes:

1. Lire toutes les instructions.
2. Cet appareil doit être installé correctement et placé au bon endroit conformément à ces instructions avant d'être utilisé.
3. Cet appareil est destiné à être utilisé par des adultes d'âge légal pour la consommation d'alcool. Cet appareil n'est pas conçu pour être utilisé par des enfants ou des personnes dont les capacités physiques, sensorielles ou mentales sont réduites ou dont l'expérience et les connaissances sont limitées.
4. Une surveillance étroite est requise pour tout appareil utilisé près des enfants. Surveiller que les enfants ne jouent pas avec l'appareil.
5. Pour protéger contre les risques de choc électrique, ne pas immerger le cordon d'alimentation, la fiche ou la base dans l'eau ou tout autre liquide.
6. Débrancher de la prise lorsqu'il n'est pas utilisé ou avant le nettoyage ou l'entretien. Pour débrancher, saisir la fiche et la retirer de la prise. Ne pas tirer sur le cordon d'alimentation.
7. Ne pas faire fonctionner l'appareil dont le cordon d'alimentation ou la fiche sont endommagés, si l'appareil ne fonctionne pas correctement, ou s'il a été échappé ou endommagé de quelque manière que ce soit. Le remplacement et les réparations du cordon d'alimentation doivent être effectués par le fabricant, un réparateur agréé, ou toute autre personne possédant les mêmes qualifications afin d'éviter tout risque. Visitez bartesian.com pour signaler le mauvais fonctionnement ou les dommages à la machine à cocktails.
8. Ne pas utiliser à l'extérieur.
9. Ne pas laisser pendre le cordon de la table ou du comptoir.
10. N'utiliser que les bouteilles fournies avec votre machine à cocktails. L'utilisation d'accessoires non recommandés ou vendus par le fabricant de l'appareil peut entraîner un risque de blessures corporelles.
11. Ne pas utiliser une bouteille de spiritueux si elle est brisée, ébréchée ou fissurée.
12. Ne pas placer l'appareil sur ou près d'une cuisinière électrique ou à gaz ou dans un four chaud.
13. Veuillez toujours brancher la fiche dans l'appareil en premier et brancher ensuite le cordon d'alimentation dans la prise murale. Pour débrancher, appuyer sur le bouton « Sleep » (veille) et retirer ensuite la fiche de la prise murale.
14. Le réservoir d'eau ne doit contenir que de l'eau. Ne pas le remplir avec tout autre liquide. Ne pas trop remplir le réservoir d'eau avec de l'eau.
15. Utiliser la poignée du couvercle pour ouvrir le couvercle. Ne pas soulever la poignée du couvercle lors de la préparation d'une boisson.
16. N'utiliser cet appareil que pour les fonctions auxquelles il est destiné.
17. **ATTENTION** : La machine est équipée de deux aiguilles très pointues pour percer les capsules de cocktail. Une par-dessus le support à capsule et l'autre dans le fond du support à capsule. Pour éviter le risque de blessure, ne mettez pas vos doigts dans le support à capsule amovible ou sous le couvercle.
18. Utiliser seulement avec le cordon d'alimentation fourni avec l'appareil. Ne pas tenter d'utiliser le cordon d'alimentation avec tout autre produit. Le remplacement et les réparations doivent être effectués par le fabricant, un réparateur agréé, ou toute autre personne possédant les mêmes qualifications afin d'éviter tout risque.
19. Utilisez uniquement les capsules de cocktail vendues ou recommandées par le fabricant de l'appareil.

CONSERVER CES INSTRUCTIONS

Autres consignes de sécurité pour le consommateur

La longueur du cordon d'alimentation de cet appareil a été déterminée dans le but de réduire le risque de s'emmêler ou de trébucher sur un long cordon. Si un cordon plus long est nécessaire, utiliser seulement une rallonge électrique approuvée. Les caractéristiques électriques de la rallonge électrique doivent être équivalentes ou supérieures aux caractéristiques électriques de l'appareil. Si l'appareil nécessite une mise à la terre, le cordon d'alimentation doit être de type de mise à la terre à trois fiches. Veiller à placer la rallonge électrique avec soin de sorte qu'elle ne repose pas sur le dessus du comptoir ou de la table où il est possible qu'elle soit tirée par un enfant ou que quelqu'un trébucher accidentellement.

Si vous utilisez une rallonge électrique, elle doit toujours être branchée à l'appareil en premier, avant d'être branchée à la prise. En cas de rupture de courant, veuillez suivre le même processus.

La machine Bartesian est destiné à être utilisé exclusivement par des adultes responsables d'âge légal pour la consommation d'alcool dans leur pays et/ou leur état et/ou province respectifs. Veuillez utiliser la machine Bartesian avec sagesse et responsabilité.

Cet appareil répond aux exigences de la section 15 de la réglementation FCC. Le fonctionnement est soumis aux deux conditions suivantes : (1) cet appareil ne peut causer d'interférences nuisibles, et (2) cet appareil doit accepter toute interférence, y compris les interférences pouvant provoquer un fonctionnement non-souhaité.

REMARQUE : Cet appareil a été testé et déclaré conforme aux limites pour appareils numériques de classe B, selon la section 15 des règlements de la FCC. Ces limites sont destinées à assurer une protection raisonnable contre les interférences nuisibles dans une installation résidentielle. Cet appareil génère, utilise et émet de l'énergie de fréquences radio et peut, en cas d'installation ou d'utilisation non conforme aux instructions, engendrer des interférences nuisibles au niveau des communications radio. Toutefois, rien ne garantit l'absence d'interférences dans une installation particulière. Si cet appareil cause des interférences nuisibles à la réception des signaux de radio ou de télévision, ce qui peut être déterminé en allumant et en éteignant l'appareil, l'utilisateur est invité à essayer de corriger le problème par l'un des moyens suivants :

- Réorienter ou déplacer l'antenne réceptrice;
- Augmenter l'espacement entre l'appareil et le récepteur;
- Brancher l'appareil sur un circuit électrique différent de celui où le récepteur est branché;
- Consulter le fournisseur ou un technicien radio télévision expérimenté pour obtenir de l'aide.

Toutes transformations ou modifications non expressément autorisées par le fabricant pourraient annuler votre autorisation d'utiliser l'appareil.

Bartesian, Corp.
452 N Sangamon St.
Chicago, IL 60642
1.888.545.8820



Machine à cocktails Bartesian

PIÈCES ET CARACTÉRISTIQUES

1 Couvercle	6 Base
2 Réservoir d'eau amovible avec couvercle	7 Tapis de bar
3 Poignée du couvercle	8 Réceptacle pour la bouteille de spiritueux 1
4 Distributeur	9 Réceptacle pour la bouteille de spiritueux 2
5 Port du cordon d'alimentation (à l'arrière)	10 Panneau de commande et cadran de réglage

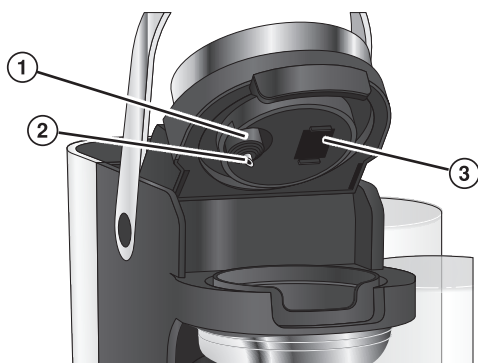

Dessous du couvercle

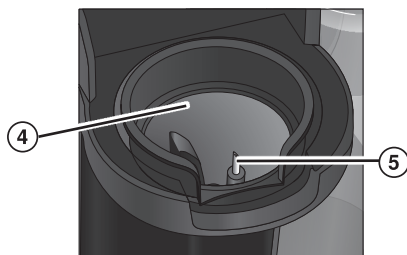

Support à capsule avec aiguille de perforation inférieure

DESSOUS DU COUVERCLE

- 1 Joint de capsule amovible

- 2 Aiguille de perforation supérieure

- 3 Lecteur de code à barres

- 4 Support à capsule

- 5 Aiguille de perforation inférieure

- 6 Couvercle de bouteille de spiritueux

- 7 Valve à bec de canard

- 8 Joint d'étanchéité du couvercle

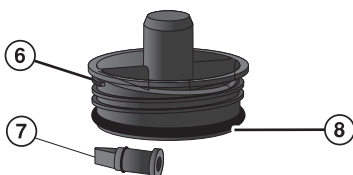

Assemblage du couvercle de la bouteille de spiritueux



Bandes pour les bagues des bouteilles de spiritueux (2)

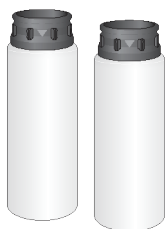

Bouteille de spiritueux en verre (2)



Cordon d'alimentation amovible

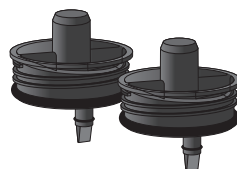

Couvercles de bouteille de spiritueux (2)

Consignes importantes pour la première utilisation

Retirer la machine à cocktails et ses composants de la boîte et déposer sur une surface plate et robuste. Laver toutes les pièces amovibles en suivant les instructions indiquées à la section « Entretien et nettoyage ». Puisque les mélanges dans les capsules de cocktail sont concentrés, tous les mélanges de boisson sont faits avec de l'eau afin d'offrir une saveur optimale. Avant d'utiliser la machine à cocktails, la canalisation d'eau doit être préparée.

1. Enlevez le réservoir d'eau de la base et remplissez-le d'eau uniquement. Ne remplissez pas avec des mélanges, des jus, du soda ou d'autres liquides. La machine cessera de fonctionner et la garantie sera annulée si d'autres liquides sont utilisés. **REMARQUE** : En raison de la variation de la qualité de l'eau du robinet, veuillez utiliser de l'eau filtrée ou de l'eau en bouteille afin de réaliser des cocktails de saveur et de qualité supérieures.
2. Mettre le réservoir d'eau sur la base.
3. Insérer l'extrémité du cordon d'alimentation amovible dans le port du cordon d'alimentation situé à l'arrière de la base.
4. Brancher dans la prise. Après 5 secondes, appuyez sur le panneau de commande, tournez le cadran de réglage ou ouvrez et fermez la poignée du couvercle pour mettre en marche la machine à cocktails. L'écran du réglage initial s'affichera.
5. Veuillez suivre les instructions concernant le réglage initial à la page 21 avant de poursuivre.
6. Placez un contenant de 237 mL (8 oz) sous le distributeur.
7. Accéder à la fonction First Use (🕒) / première utilisation) du menu des fonctions (☰), puis appuyer sur le Panneau de commandes et suivre les invites concernant la conduite d'eau principale.
8. Remplir chaque bouteille de spiritueux avec vos spiritueux préférés. Placer le couvercle à l'intérieur pour la bague et bien visser les couvercles en place.

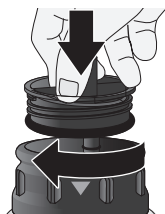

9. Aligner la flèche sur la bague de la bouteille de spiritueux avec le spiritueux correspondant sur la bande pour la bague de la bouteille de spiritueux.



10. Renverser les bouteilles de spiritueux à l'envers et les insérer dans le réceptacle 1 ou 2 comme indiqué à l'écran. Les bouteilles de spiritueux tiendront solidement en place si elles sont bien placées. **REMARQUE** : La machine à cocktails vous invitera à changer les bouteilles pour la préparation de votre cocktail, si nécessaire. Il est important de placer les bouteilles de spiritueux dans le bon réceptacle comme indiqué à l'écran. Si elles ne sont pas dans le bon réceptacle, le cocktail ne sera pas préparé de la bonne façon.

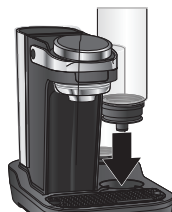

Réglage initial

Tip: V–vodka, T–tequila, R–rhum, G–gin, W–whiskey.

Lorsque vous branchez l'appareil pour la première fois dans la prise d'alimentation électrique, l'écran « Réglage initial » apparaîtra. L'écran vous permettra de sélectionner les spiritueux qui sont placés dans la base. Les spiritueux par défaut sont la vodka dans le réceptacle 1 et la tequila dans le réceptacle 2. Si les spiritueux par défaut sont corrects, appuyer sur « Accept » (accepter).



Pour modifier le spiritueux lors du réglage initial, sélectionner le réceptacle que vous souhaitez modifier en tournant le cadran de sélection, puis choisir le spiritueux que vous souhaitez utiliser. Une fois la sélection faite, l'écran « Accepter » s'affichera. Appuyer sur « **Accept** » (accepter).



Une fois le réglage initial accepté, l'écran d'accueil s'affichera. L'écran d'accueil affichera la nouvelle sélection de spiritueux jusqu'à ce que l'appareil soit débranché.

Découvrez votre panneau de commandes

Cadran de réglage – Utilisez le cadran de réglage pour voir les options et appuyez sur le panneau de commande pour sélectionner les options.

Écran d'accueil – L'écran d'accueil affichera la capsule sélectionnée, indiquant que l'appareil est prêt à préparer une boisson.

En tournant le cadran de sélection, vous pouvez accéder au menu des fonctions (☰).

Continuer de tourner le cadran de sélection pour mettre l'appareil en mode de veille (☾).

L'écran d'accueil affichera les spiritueux qui sont programmés dans les réceptacles 1 et 2. Consulter l'emballage de la capsule de nouveau afin de vérifier si l'appareil est équipé avec les bons spiritueux. Si vous devez utiliser un spiritueux différent pour la préparation d'un nouveau cocktail, sélectionner le réceptacle que vous souhaitez modifier et suivre les instructions indiquées sous la rubrique « Comment modifier les spiritueux ».

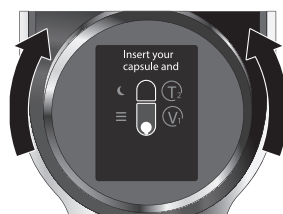

Écran d'accueil

Une fois le réglage initial terminé, l'écran d'accueil sera l'écran qui s'affichera après le logo du produit. À partir de l'écran d'accueil, vous pouvez préparer une boisson, accéder au menu des fonctions (☰), mettre l'appareil en mode de veille ou modifier le spiritueux qui se trouve dans les réceptacles. Après avoir versé une boisson ou exécuté une fonction, la machine à cocktails retournera automatiquement à l'écran d'accueil. L'écran d'accueil (🏠) peut être sélectionné en tout temps lorsque l'icône d'accueil est affichée.

Sleep (veille) – Le mode veille est un mode à consommation réduite qui permettra à l'utilisateur de ne pas avoir à attendre pour redémarrer la machine. La machine à cocktails passera automatiquement en mode veille après 30 minutes, si personne n'appuie sur le panneau de commande. Pour mettre la machine à cocktails en marche, vous pouvez appuyer sur le panneau de commande, tourner le cadran de réglage ou ouvrir ou fermer le couvercle.



Menu

Le menu des fonctions (☰) offre un accès rapide aux fonctions disponibles, incluant les options suivantes : première utilisation, rinçage, transport et accueil. Pour accéder au menu des fonctions (☰) tourner le cadran de sélection jusqu'à l'icône du menu soit mis en surbrillance et appuyer sur **Menu**. Pour sélectionner l'une des options du menu des fonctions, tourner le cadran de sélection et appuyer sur First Use (🕒/première utilisation), Rinse (🚿/rinçage), Transport (🚚), ou Home (🏠/accueil).



First Use (🕒/première utilisation) – La fonction première utilisation prépare la machine à cocktails avec de l'eau afin d'assurer que la machine soit en mesure de pomper les spiritueux et l'eau. Veuillez suivre les « Consignes importantes pour la première utilisation » à la page 20.

Rinse (🚿/rinçage) – Il est recommandé d'utiliser la fonction Rinse (rinçage) si la machine à cocktails n'est pas utilisée pendant une période prolongée. Suivez les instructions pour savoir « Comment effectuer le rinçage » à la page 25.

Transport (🚚) – La machine à cocktail doit être vide lors du transport ou lorsqu'elle n'est utilisée pendant une période prolongée. Cette fonction permettra de purger tous les spiritueux et l'eau se trouvant dans le système. Suivre les instructions indiquées sous la rubrique « Comment transporter » à la page 26.

Home (🏠/accueil) – Sélectionnez **Home** (🏠/accueil) pour retourner à l'écran d'accueil en tout temps.

Comment changer de spiritueux

Avant de préparer un cocktail, vérifiez pour vous assurer que les spiritueux installés sur la base soient les bons. Si le nouveau cocktail utilise un spiritueux qui n'est pas affiché dans l'écran d'accueil, veuillez suivre les instructions ci-dessous pour modifier le spiritueux.

1. Mettre un verre sous le distributeur. À partir de l'écran d'accueil, tourner le cadran de sélection pour mettre en surbrillance le réceptacle du spiritueux à modifier



2. Suivre les invites pour retirer la bouteille de spiritueux en place et purger le conduit pour les spiritueux.



3. Tourner le cadran de sélection jusqu'à ce que le bon spiritueux soit mis en surbrillance dans le cercle. Appuyer sur **Next** (suivant) pour suivre les invites pour insérer la nouvelle bouteille. Lorsque l'opération est terminée, l'écran retournera à l'accueil. À partir de l'écran d'accueil, vous êtes maintenant prêt à préparer votre cocktail.



4. Si vous avez perforé une capsule alors que la machine à cocktails ne disposait pas du bon spiritueux, vous verrez une invite indiquant qu'il ne dispose pas du bon spiritueux pour préparer votre cocktail. Veuillez suivre les invites pour réinitialiser le réceptacle de la bouteille de spiritueux pour faire la modification.

REMARQUE : Dans ce cas, la machine ne purgera PAS le spiritueux précédent. Une petite quantité du spiritueux précédent se trouvera dans votre cocktail.

IMPORTANT : Cette machine à cocktails ne peut préparer que des cocktails comprenant jusqu'à 2 spiritueux. Si un cocktail est composé de plus que 2 spiritueux, ce cocktail ne pourra PAS être versé.



Comment préparer des cocktails

1. Appuyez sur le panneau de commande, tournez le cadran de réglage ou ouvrez et fermez la poignée du couvercle pour mettre en marche la machine. Soulevez la poignée du couvercle et insérez une capsule de cocktail dans le support à capsule avec l'onglet vers l'avant au centre.



2. Rabaissez la poignée et appuyez fermement jusqu'à ce que le loquet soit complètement fermé.
REMARQUE : Une fois que la capsule est perforée, la boisson doit être préparée. Le contenu de la capsule s'écoulera si la capsule est retirée du support avant que la boisson soit terminée.



3. Le lecteur de code à barres reconnaîtra le cocktail. L'afficheur indiquera quel type de verre vous devez mettre sous le distributeur, et si l'utilisation de glaçons est recommandée. Les boissons peuvent également être versées dans un coquetelier. Après avoir placé le bon type de verre à boisson, appuyez sur **Next** (suivant) sur le panneau de commandes.



IMPORTANT : Si l'écran d'accueil (Home) est affiché après avoir percé une capsule, ouvrez le couvercle et essuyez le dessus de la capsule et le lecteur de code à barres avec un chiffon propre et sec, puis fermez le couvercle.

REMARQUE : Si le spiritueux nécessaire à la préparation du cocktail n'est pas réglé dans la programmation, la machine affichera une invite pour modifier la bouteille de spiritueux dans le réceptacle pour bouteille de spiritueux de votre choix.

4. Tournez le cadran de réglage pour voir les choix d'intensité : **Mocktail** (cocktail sans alcool), **Light** (léger), **Regular** (régulier), ou **Strong** (fort). Regardez sur l'emballage des capsules de cocktail pour comprendre la force de chaque cocktail. Lorsque l'intensité désirée est affichée sur l'affichage, appuyez sur **Mix** (mélange) pour choisir cette intensité.
5. La machine à cocktails distribuera le spiritueux requis, le contenu de la capsule et l'eau. Le panneau de commande affichera un cercle indiquant la progression. Vous verrez des bulles apparaître dans la bouteille de spiritueux durant la distribution du spiritueux.



Comment préparer des cocktails (suite)

- Une fois la boisson terminée, soulever la poignée du couvercle pour retirer la capsule de cocktail et jeter dans un contenant à recyclage. La machine à cocktails est prête pour la boisson suivante.



REMARQUE : Lorsque la préparation des cocktails est terminée, enlevez le réservoir d'eau et jetez l'eau, puis replacez le réservoir sur la base. Retirer le support pour la capsule et rincer à l'eau chaude pour éliminer tout résidu. À l'aide d'un chiffon humide, essuyer le dessous du couvercle et la zone environnante avant de replacer le support à capsule.

Comment effectuer le rinçage

Pour réduire l'accumulation de résidu de sucre provenant des spiritueux dans les conduits internes de la machine à cocktails, si elle n'est pas utilisée fréquemment, il est recommandé de vider les bouteilles de spiritueux et de procéder à un cycle de Rinse (☼/rinçage) après utilisation.

- Retirer les bouteilles de spiritueux et verser à nouveau les spiritueux dans leur bouteille originale ou un récipient convenable.
- Laver et rincer le réservoir d'eau et les bouteilles de spiritueux, puis remplir d'eau.
- Placez les couvercles de bouteille de spiritueux et vissez les couvercles solidement en place.
- Insérer le réservoir d'eau et les bouteilles remplies d'eau dans les deux réceptacles de bouteilles.
- Mettre un contenant de 296 mL (10 oz.) ou plus grand sous le distributeur, sur le tapis de bar.
- À partir du panneau de commandes, accéder au menu des fonctions (☰).
- Tourner le cadran de sélection à **Rinse** (☼) et appuyer sur le bouton. Suivre les invites. Vous pouvez également sélectionner retour (◀) pour retourner à l'écran du menu des fonctions ou à l'accueil (🏠).
- Lorsque l'opération est complétée, l'écran retournera à l'accueil (Home).
- Pour vider l'eau des conduits des spiritueux, retirer le réservoir d'eau et les bouteilles de spiritueux remplies d'eau. Tourner le cadran de sélection puis appuyer sur **Transport** (🚚), et suivre les invites.



Comment transporter

Si la machine à cocktails n'est pas utilisée pendant quelques mois ou si elle doit être déplacée dans un endroit différent, vider l'eau et les spiritueux de la machine. Il est recommandé de suivre les instructions pour le Rinse (☼) avant la fonction Transport (🚚).

1. Suivez les instructions dans la section « Comment effectuer le rinçage.
2. Retirer le réservoir d'eau et toutes les bouteilles de spiritueux. Mettre un récipient sous le distributeur.
3. Sur le panneau de commande, accédez au menu de fonction.
4. Tourner le cadran de sélection à Transport (🚚) et appuyer.

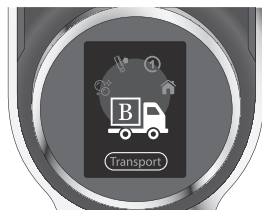

5. L'écran affichera un rappel d'exécuter d'abord la fonction First Use (première utilisation). Utilisez la fonction lorsque vous utilisez la machine Bartesian à nouveau. Appuyez sur **Next** (suivant) et la purge des conduits de spiritueux commencera. La machine à cocktails videra automatiquement l'eau et les spiritueux des conduits.
6. Lorsque l'opération est complétée, l'écran retournera à l'accueil (Home).

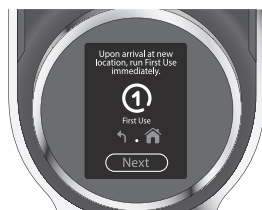

Nettoyage de la machine à cocktails

⚠ ADVERTISSEMENT **Risque de choc électrique.** Débrancher l'alimentation avant le nettoyage. Ne pas immerger le cordon d'alimentation, la fiche ou la base dans tout liquide.

1. Débrancher la machine à cocktails.
2. Retirer le tapis de bar et le réservoir d'eau amovible.
3. Essuyer la surface extérieure de la machine à l'aide d'un chiffon doux, ou d'une éponge douce, et humide. Sécher la surface à l'aide d'un chiffon propre.
4. Lavez le tapis de bar dans de l'eau chaude savonneuse. Rincez et séchez à l'air.
5. Le support à capsule, les bouteilles de spiritueux et le réservoir d'eau vont au lave-vaisselle. Ne pas utiliser le cycle « SANITIZE » lors du lavage au lave-vaisselle. Les températures du cycle « SANITIZE » pourraient endommager votre produit.



Nettoyage des pièces amovibles

1. Pour enlever le support à capsule, soulevez la poignée du couvercle. Poussez sur le support à capsule dans la partie inférieure au centre pour le faire sortir.

ATTENTION : Le support à capsule est équipé d'une aiguille très pointue pour percer les capsules de cocktail. Pour éviter le risque de blessure, ne mettez pas vos doigts à l'intérieur du support à capsule.

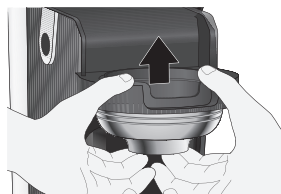

2. Retirer délicatement le joint de capsule amovible pour le nettoyer. Laver dans de l'eau chaude savonneuse et rincer. Cette pièce doit être installée à nouveau avant de préparer des cocktails. **ATTENTION** : Le support à capsule entoure une aiguille très pointue pour percer les capsules de cocktail. Afin d'éviter le risque de blessure, ne pas mettre vos doigts sur l'aiguille.

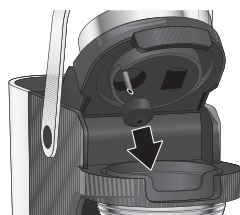

3. Le support à capsule et les bouteilles de spiritueux avec les couvercles peuvent aller au lave-vaisselle.

4. Retirer la valve à bec de canard du centre du couvercle pour spiritueux.

5. Pincer la valve à bec de canard pour ouvrir l'embouchure et nettoyer toute accumulation. Rincer et sécher. Veuillez vous assurer que la pièce est bien insérée dans le centre du couvercle pour spiritueux avant d'utiliser. Si la valve à bec de canard n'est pas en place, les spiritueux risquent de couler.

6. Lavez toutes les pièces amovibles dans de l'eau chaude savonneuse. Rincez et séchez à l'air.

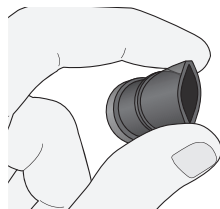
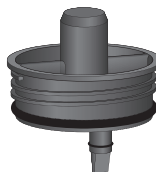

Instructions de détartrage

En cas d'eau dure, effectuer un détartrage tous les 1 à 2 mois, selon la fréquence d'utilisation.

1. Mélanger 1/2 tasse (120 mL) de vinaigre blanc avec 8 tasses (946 ml) d'eau dans un grand récipient. Répartir le mélange entre les deux bouteilles de spiritueux et le réservoir d'eau amovible.
2. Placer un récipient de 16 oz (473 mL) ou plus sous le bec verseur, sur le tapis de bar.
3. Fixer les bouchons sur les bouteilles et les visser fermement, puis insérer dans la base les bouteilles et le réservoir contenant le mélange au vinaigre.
4. Accéder au menu sur le panneau de commande.

Instructions de détartrage (suite)

- 5.** Tourner la molette de sélection jusqu'à la fonction Rinse, appuyer pour confirmer, puis suivre les instructions à l'écran.
- 6.** Sélectionner All pour démarrer le cycle de nettoyage.
- 7.** Une fois le cycle terminé, l'écran revient à l'écran d'accueil.
- 8.** Jeter le liquide distribué, puis remettre le récipient en place.
- 9.** Répéter une nouvelle fois les étapes 5 à 9.
- 10.** Laisser le mélange au vinaigre dans les conduites pendant 30 minutes.
- 11.** Laver tous les composants à l'eau chaude savonneuse. Rincer puis sécher soigneusement.
- 12.** Remplir les bouteilles et le réservoir avec de l'eau propre, puis les remettre en place sur la base.
- 13.** Répéter les étapes 5 à 9 au moins 5 fois afin d'évacuer complètement le vinaigre du système.
- 14.** Jeter toute l'eau propre restante.
- 15.** Exécuter un cycle Transport (page 26) pour éliminer l'eau résiduelle.
- 16.** Se reporter aux « Instructions importantes avant la première utilisation » (page 20). L'appareil est prêt à être utilisé.

Dépannage

La machine à cocktails n'est pas alimentée.

- Veuillez vous assurer que l'appareil est branché à une prise murale qui fonctionne.
- Veuillez vous assurer que le cordon d'alimentation amovible est branché dans le port du cordon d'alimentation à l'arrière de la base.

La machine à cocktails ne prépare pas de boissons.

- Vérifier si le panneau de commandes affiche le message « ADD WATER » (ajouter de l'eau). Si c'est le cas, ajouter de l'eau dans le réservoir d'eau et appuyer sur Next(suivant).
- Vérifier si la capsule de cocktail est placée correctement dans le support à capsule.
- Ouvrir le couvercle. À l'aide d'un chiffon doux et sec, essuyez le dessus de la capsule de cocktail et du lecteur de codes à barres sous le couvercle. Fermer et verrouiller le couvercle. Vérifiez l'affichage sur du panneau de commandes.

Le spiritueux/l'eau déborde par-dessus la capsule.

- Veuillez vous assurer que le joint de capsule amovible est en place, sur l'aiguille supérieure. Fermer le couvercle et vous assurer que le couvercle est bien verrouillée n place.

La machine à cocktails ne pompe pas l'alcool.

- Vérifier si les bouteilles de spiritueux sont placées dans les bons supports à bouteilles de spiritueux.
- Nettoyage des couvercles de bouteille de spiritueux.
- Veuillez suivre les « Consignes importantes pour la première utilisation »
- Nettoyer la valve à bec de canard. Veuillez suivre les étapes 4 et 5 de la section « Nettoyage des pièces amovibles ».

La machine à cocktails ne réagit pas à ou ne reconnaît pas la capsule insérée.

- Ouvrir le couvercle. À l'aide d'un chiffon doux et sec, essuyez le dessus de la capsule de cocktail et du lecteur de codes à barres sous le couvercle. Fermer et verrouiller le couvercle. Vérifiez l'affichage sur du panneau de commandes.
- Veuillez vous assurer que le couvercle est bien enclenché.

Le couvercle ne ferme pas lorsqu'un capsule de cocktail est insérée.

- Veuillez vous assurer de pousser la poignée vers le bas seulement lorsque vous fermez le couvercle.
- Ouvrir le couvercle, replacer la capsule de cocktail et essayer à nouveau. Veuillez vous assurer que la capsule de cocktail est installée correctement. Voir la section « Comment préparer des cocktails ».

Le cocktail a un goût différent.

- Veuillez vous assurer que la bouteille de spiritueux se trouve dans le bon réceptacle.
- Utiliser de l'eau filtrée ou de l'eau en bouteille dans le réservoir d'eau.

Une bouteille de spiritueux fuit.

- S'assurer que le joint d'étanchéité du couvercle est bien en place et que la « nervure » se trouve sur la face externe.
- S'assurer que le couvercle de bouteille de spiritueux est bien installé sur la bouteille.
- S'assurer que la valve à bec de canard est entièrement enfoncée dans le couvercle de bouteille de spiritueux.

Garantie limitée de Bartesian

Cette garantie s'applique aux produits achetés et utilisés aux É.-U. et au Canada. C'est la seule garantie expresse pour ce produit et est en lieu et place de tout autre garantie ou condition.

Ce produit est garanti contre tout défaut de matériaux et de main-d'œuvre pour une période des et un (1) an à compter de la date d'achat d'origine. Au cours de cette période, votre seul recours est la réparation ou le remplacement de ce produit ou tout composant s'avérant défectueux, à notre gré, mais vous êtes responsable de tous les coûts liés à l'expédition du produit et le retour d'un produit ou d'un composant dans le cadre de cette garantie. Si le produit ou un composant n'est plus offert, nous le remplacerons par un produit similaire de valeur égale ou supérieure.

Cette garantie ne couvre pas le verre, les filtres, l'usure d'un usage normal, l'utilisation non conforme aux directives imprimées, ou des dommages au produit résultant d'un accident, modification, utilisation abusive ou incorrecte. Cette garantie s'applique seulement à l'acheteur original ou à la personne l'ayant reçu en cadeau. La présentation du reçu de vente d'origine comme preuve d'achat est nécessaire pour faire une réclamation au titre de cette garantie. Cette garantie s'annule si le produit est utilisé autrement que par une famille ou si l'appareil est soumis à toute tension ou forme d'onde différente des caractéristiques nominales précisées sur l'étiquette (par ex. : 120 V ~ 60 Hz).

Nous excluons toutes les réclamations au titre de cette garantie pour les dommages spéciaux, consécutifs et indirects causés par la violation de garantie expresse ou implicite. Toute responsabilité est limitée au prix d'achat. **Chaque garantie implicite, y compris toute garantie ou condition de qualité marchande ou d'adéquation à un usage particulier, est exonérée, sauf dans la mesure interdite par la loi, auquel cas la garantie ou condition est limitée à la durée de cette garantie écrite.** Cette garantie vous donne des droits légaux précis. Vous pouvez avoir d'autres droits qui varient selon l'endroit où vous habitez. Certaines provinces ne permettent pas les limitations sur les garanties implicites ou les dommages spéciaux ou indirects de telle sorte que les limitations ci-dessus ne s'appliquent peut-être pas à votre cas.

Ne pas retourner cet appareil au magasin lors d'une réclamation au titre de cette garantie. Veuillez consulter le site bartesian.com. Pour un service plus rapide, trouvez le numéro de modèle, le type d'appareil et les numéros de série sur votre appareil.

SALVAGUARDIAS IMPORTANTES

Cuando utilice aparatos eléctricos, siempre deben seguirse precauciones de seguridad básicas a fin de reducir el riesgo de incendio, descarga eléctrica, y/o lesiones a personas, incluyendo las siguientes:

1. Lea todas las instrucciones.
2. Este aparato debe instalarse y colocarse correctamente de acuerdo con estas instrucciones antes de su uso.
3. Este aparato está diseñado para adultos en edad legal para beber. Este aparato no está diseñado para ser utilizado por niños o por personas con capacidades físicas, sensoriales o mentales reducidas, o falta de experiencia y conocimiento.
4. Verifique que el voltaje de su instalación corresponda con el del producto.
5. Se requiere de una estrecha supervisión cuando el aparato se use por o cerca de niños. La limpieza y el mantenimiento por parte del usuario no deben ser realizados por niños a menos que estén supervisados. Los niños deben supervisarse para asegurar que ellos no empleen los aparatos como juguete.
6. Para proteger contra el riesgo de descargas eléctricas, no sumerja el cable, el enchufe o el motor en agua ni en otro líquido.
7. Desenchufe del toma corriente cuando no esté en uso el equipo y antes de limpiarlo. Para desenchufar, sujete el enchufe y retírelo del toma corriente. Nunca jale del cable de alimentación.
8. No opere ningún aparato con un cable de alimentación o enchufe dañado, o después de un mal funcionamiento del aparato o que se ha dejado caer o dañado en cualquier forma. El reemplazo y las reparaciones del cable de alimentación los debe realizar el fabricante, su agente de servicio o personas calificadas similares a fin de evitar un peligro. Visite bartesian.com para reportar cualquier mal funcionamiento o daño de la máquina de cócteles.
9. No lo use en exteriores.
10. No deje que el cable cuelgue sobre el borde de la mesa o mostrador.
11. Utilice únicamente las botellas suministradas con su máquina de cócteles. El uso de accesorios no recomendados o vendidos por el fabricante del aparato puede causar lesiones.
12. No use una botella de licor quebrada, astillada o agrietada.
13. No coloque el aparato encima o cerca de gas caliente o de un quemador eléctrico, o dentro de un horno caliente.
14. Siempre conecte el enchufe al aparato, luego enchufe el cable en el toma corriente de la pared. Para desconectar, ponga el aparato en "Sleep" (suspensión) y a continuación retire el enchufe del toma corriente.
15. El depósito de agua es solo para agua. No lo llene con ningún otro líquido. No llene en exceso el depósito de agua con agua.
16. Utilice el asa de la tapa para abrir la tapa. No levante el asa de la tapa cuando se esté preparando una bebida.
17. No use el aparato para otro propósito que no sea para el que fue hecho.
18. **PRECAUCIÓN:** La máquina tiene dos agujas afiladas que perforan la cápsula de coctel. Una encima del soporte para cápsulas y la otra en la parte inferior del soporte para cápsulas. Para evitar el riesgo de lesiones, no coloque los dedos en el soporte para cápsulas extraíble ni debajo de la tapa.
19. Úselo únicamente con el cable de alimentación proporcionado con el aparato. No intente usar la fuente de alimentación con ningún otro producto. El reemplazo y las reparaciones los debe realizar el fabricante, su agente de servicio o personas calificadas similares a fin de evitar un peligro.

20. Utilice únicamente las cápsulas de cóctel vendidas o recomendadas por el fabricante del aparato.

GUARDE ESTAS INSTRUCCIONES

Otra información de seguridad para el cliente

La longitud del cable usado en este aparato se seleccionó para reducir los peligros de quedar enredado o de tropezar con un cable de mayor longitud. Si se necesita un cable más largo, se puede utilizar una extensión aprobada. La capacidad eléctrica nominal de la extensión debe ser igual o mayor a la capacidad nominal del aparato. Si el aparato es del tipo de conexión a tierra, el cable de extensión debe ser de 3 hilos. Se debe cuidar que el cable de extensión no cuelgue de la cubierta o de la mesa donde lo puedan estirar los niños o causar que alguien tropiece.

Si utiliza un cable de extensión, debe conectarlo al cable de alimentación de la unidad antes de enchufarlo al tomacorriente. En el caso de un corte de energía, se debe seguir el mismo procedimiento.

La máquina Bartesian está destinada a ser utilizada únicamente por adultos responsables que tengan la edad legal para beber en sus respectivos países y/o estados y/o provincias. Utilice la máquina Bartesian con prudencia y responsabilidad.

Este dispositivo cumple con la Parte 15 de las Reglas de la FCC. Su operación está sujeta a las siguientes dos condiciones: (1) este dispositivo no puede causar interferencias perjudiciales y (2) este dispositivo debe aceptar cualquier interferencia recibida, incluidas las interferencias que puedan causar un funcionamiento no deseado.

NOTA: Este equipo ha sido probado y se encontró que cumple con los límites para un dispositivo digital de Clase B, de conformidad con la parte 15 de las Reglas de la FCC. Estos límites están diseñados para proporcionar una protección razonable contra interferencias perjudiciales en una instalación residencial. Este equipo genera, utiliza y puede emitir energía de radiofrecuencia y, si no se instala y utiliza de acuerdo con las instrucciones, puede causar interferencias perjudiciales en las comunicaciones de radio. Sin embargo, no se garantiza que dicha interferencia no ocurrirá en una instalación en particular. Si este equipo causa interferencia en la recepción de radio y televisión, lo que se puede comprobar encendiendo y apagando el equipo, el usuario puede tratar de corregir la interferencia realizando una o más de las acciones siguientes:

- Reoriente o reubique la antena receptora.
- Aumente la separación entre el equipo y el receptor.
- Conecte el equipo a un tomacorriente de un circuito diferente al que está conectado el receptor.
- Consulte con el distribuidor o con un técnico de radio/TV experimentado para obtener ayuda.

Los cambios o modificaciones no aprobados expresamente por el fabricante podrían anular su autorización para operar el equipo.

Bartesian, Corp.
452 N Sangamon St.
Chicago, IL 60642
1.888.545.8820



Máquina de cocteles Bartesian

PIEZAS Y CARACTERÍSTICAS

1 Tapa	6 Base
2 Depósito de agua extraíble con tapa	7 Tapete de la barra
3 Asa de la tapa	8 Puerto para botella de licor 1
4 Expendedor	9 Puerto para botella de licor 2
5 Puerto para cable de alimentación (en la parte posterior)	10 Panel de control y perilla selectora

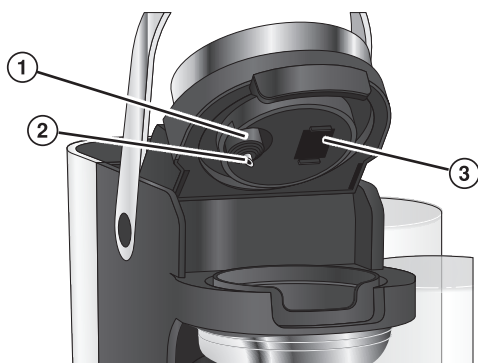

Parte inferior de la tapa

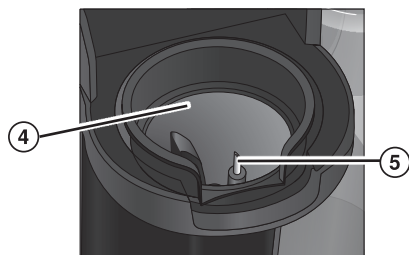

Soporte para cápsulas con aguja de perforación inferior

DEBAJO DE LA TAPA

- 1 Sello de la cápsula extraíble
- 2 Aguja de perforación superior
- 3 Lector de códigos de barras
- 4 Soporte para cápsulas
- 5 Aguja de perforación inferior
- 6 Tapa de botella de licor
- 7 Válvula de pico de pato
- 8 Empaque del sello de la tapa

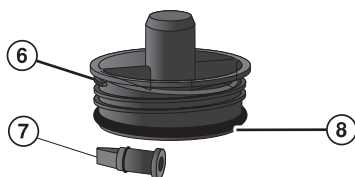

Conjunto de tapa de botella de licor



Bandas elásticas para botella de licor (2)

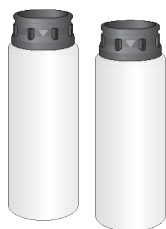

Botellas de licor de vidrio (2)



Cable de alimentación extraíble

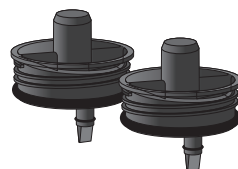

Tapas de botellas de licor (2)

Instrucciones importantes antes del primer uso

Retire la máquina de cocteles y los componentes de la caja y colóquelos sobre una superficie plana y resistente. Lave todas las piezas extraíbles siguiendo las instrucciones de "Cuidado y limpieza". Dado que los mezcladores de las cápsulas de coctel están concentrados, todas las bebidas se mezclan con agua para brindar el sabor óptimo. Antes de usar la máquina de cocteles, es necesario cebar la línea de agua.

1. Retire el depósito de agua de la base y llénelo solo con agua. No lo llene con mezclas, jugos, agua mineral con gas u otro líquido. La máquina de cocteles dejará de funcionar y anulará la garantía si se utilizan otros líquidos. **NOTA:** Debido a que la calidad del agua varía, use agua embotellada o filtrada para obtener los cocteles premium de mejor sabor.
2. Coloque el depósito de agua en la base.
3. Inserte el extremo del cable de alimentación extraíble en el puerto del cable de alimentación en la parte posterior de la base.
4. Enchufe en un tomacorriente. Después de 5 segundos, presione el panel de control, gire la perilla selectora o abra y cierre el asa de la tapa para activar la máquina de cocteles. Aparecerá la pantalla de Home (inicio). Se mostrará la pantalla de configuración inicial.
5. Siga las instrucciones de "Configuración inicial" en la página 37 antes de continuar.
6. Coloque centrado un recipiente de 8 onzas (237 mL) debajo del expendedor.
7. Vaya a la función **First Use** (1/primer uso) en el menú de funciones (≡), luego presione el panel de control y siga las indicaciones para cebar la línea de agua.
8. Llene cada botella de licor con sus licores favoritos. Coloque la tapa dentro de la banda elástica y enrosque las tapas de forma segura en su lugar.

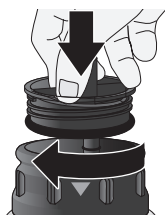

9. Alinee la flecha en el anillo de la botella de licor con el licor correspondiente en la banda elástica para botella de licor.

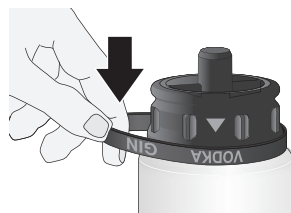

10. Dé la vuelta a las botellas de licor e insértelas en el puerto 1 o 2 como se muestra en la pantalla. Las botellas de licor permanecerán firmemente en su lugar si están bien colocadas.

NOTA: La máquina de cocteles le indicará que cambie las botellas para la preparación de su cóctel, si es necesario. Es importante colocar las botellas de licor en el puerto correcto como se muestra en la pantalla. Si no están en el puerto correcto, el cóctel no se preparará de la forma correcta.

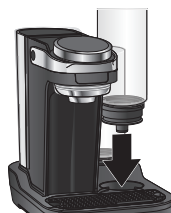

Configuración inicial

Tip: V–Vodka, T–Tequila, R–Ron, G–Ginebra, W–Whiskey.

Cuando la unidad se conecta por primera vez a la fuente de alimentación, aparecerá la pantalla "Initial Setup" (configuración inicial). La pantalla le permitirá establecer qué licores están cargados en la base. Los licores predeterminados son Vodka en el puerto 1 y Tequila en el puerto 2. Si los licores predeterminados son correctos, presione **Accept** (aceptar).



Para cambiar un licor en la configuración inicial, seleccione el puerto que desea cambiar girando la perilla selectora y luego seleccione el licor que desea usar. Una vez realizada la selección, se muestra la pantalla "Accept" (aceptar). Presione **Accept** (aceptar).



Una vez que se haya aceptado la configuración, se mostrará la pantalla de inicio. La pantalla de inicio mostrará la selección de licor actualizada hasta que se desconecte la unidad.

Conozca su panel de control

Perilla selectora – Use la perilla selectora para ver las opciones y presione el panel de control para seleccionar las opciones.

Pantalla de inicio – La pantalla de inicio mostrará la cápsula resaltada, lo que indica que la unidad está lista para preparar una bebida.

Al girar la perilla selectora, puede acceder al menú de funciones (☰).

Continúe girando la perilla selectora para poner la unidad en modo de reposo (☾).

La pantalla de inicio mostrará los licores que están programados para los puertos 1 y 2. Revise el empaque de la cápsula de coctel para verificar que se carguen los licores correctos en la máquina. Si se necesita un licor diferente para un nuevo coctel, seleccione el puerto que desea cambiar y siga las instrucciones de "Cómo cambiar de licor".

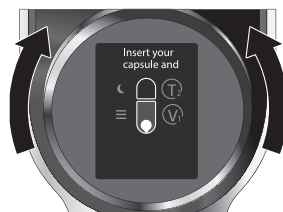

Pantalla de inicio

Después de completar la configuración inicial, la pantalla de inicio es la pantalla de instrucciones inicial que se muestra después del logotipo del producto. Desde la pantalla de inicio, puede preparar una bebida, ir al menú de funciones (☰), poner la unidad en reposo o cambiar un licor en cualquiera de los puertos. Después de servir una bebida o realizar una función, la máquina de cocteles volverá automáticamente a la pantalla de inicio. Se puede seleccionar **Home** (🏠/inicio) en cualquier momento cuando se muestra el ícono de Inicio.

Sleep (suspensión) – El modo de suspensión es un modo de bajo consumo que permitirá al usuario evitar tener que esperar a que la máquina se reinicie. La máquina de cocteles entrará automáticamente en modo de suspensión después de 30 minutos si no se presiona el panel de control. Para activar la máquina de cocteles, presione el panel de control, gire la perilla selectora o abra y cierre la tapa.



Menú

El menú de funciones (☰) proporciona acceso rápido a las funciones disponibles, que incluyen las siguientes opciones: primer uso, enjuague, transporte e Inicio. Para ir al menú de funciones (☰) gire la perilla selectora hasta que se resalte el icono del menú y presione **Menu** (menú). Para seleccionar una de las opciones del menú de funciones, gire la perilla selectora y presione First Use (🕒/primer uso), Rinse (🌀/enjuague), Transport (🚚), o Home (🏠/inicio).



First Use (🕒/primer uso) – La función de primer uso prepara la máquina de cocteles con agua para garantizar que la máquina bombee licores y agua. Siga las instrucciones “Instrucciones importantes antes del primer uso” en la página 34.

Rinse (🌀/enjuague) – Se recomienda utilizar la función Rinse si no se va a utilizar la máquina de cocteles durante períodos prolongados. Siga las instrucciones de “Cómo enjuagar” en la página 39.

Transport (🚚) – La máquina de cocteles debe vaciarse cuando se transporta o si no se utilizará durante un largo período. Esta función purgará todos los licores y el agua del sistema. Siga las instrucciones de “Cómo transportar” en la página 40.

Home (🏠/inicio) – Seleccione **Home** (🏠/inicio) para volver a la pantalla de inicio en cualquier momento.

Cómo cambiar de licor

Antes de preparar un coctel, verifique si tiene los licores correctos instalados en la base. Si el nuevo coctel usa un licor que no se muestra en la pantalla de inicio, siga las instrucciones a continuación para cambiar el licor.

1. Coloque un vaso debajo del expendedor. En la pantalla de inicio, gire la perilla selectora para resaltar el puerto del licor que desea cambiar.



2. Siga las indicaciones para eliminar el licor antiguo y purgar la línea de licores.



3. Gire la perilla selectora hasta que se muestre el licor correcto en el círculo resaltado. Presionar **Next** (siguiente) y siga las indicaciones para insertar la nueva botella. Cuando se complete la operación, la pantalla volverá a Inicio. Desde la pantalla de inicio, está listo para hacer su coctel.



4. Si ha perforado una cápsula con un licor incorrecto configurado en la máquina de cocteles, verá un aviso que indica que no tiene el licor correcto para hacer el coctel correctamente. Siga las indicaciones para restablecer el puerto de la botella de licor para cambiar el licor.

NOTA: En este caso, la máquina de cocteles NO purgará el antiguo licor. Una pequeña cantidad del licor anterior se incluirá en su coctel.

IMPORTANTE: Esta máquina de cocteles solo puede hacer cocteles con hasta 2 licores. Si el coctel requiere más de 2 licores, NO se servirá el coctel.



Cómo preparar cocteles

1. Presione el panel de control, gire la perilla selectora o abra y cierre el asa de la tapa para activar la máquina. Levante el asa de la tapa e inserte una cápsula de coctel en el soporte para cápsulas con la lengüeta hacia la posición central delantera.



2. Baje el asa y presione firmemente hasta que el pestillo esté en la posición completamente cerrada.

NOTA: Una vez que se perfora la cápsula, se debe preparar la bebida. El contenido de la cápsula se drenará si se retira del soporte antes de terminar de preparar la bebida.

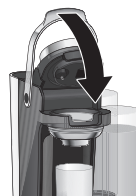

3. El lector de código de barras reconocerá el coctel. La pantalla indicará qué tipo de vaso colocar debajo del expendedor y si se recomienda hielo. Las bebidas también se pueden expender en una coctelera. Después de colocar el recipiente de bebida apropiado, presione **Next** (siguiente) en el panel de control.

IMPORTANTE : Si se muestra la pantalla de inicio después de perforar la cápsula, abra la tapa y limpie la parte superior de la cápsula y el lector de códigos de barras con un paño suave y seco y cierre la tapa.

NOTA: Si el licor necesario para hacer el coctel no está configurado en el programa, la máquina le indicará que cambie la botella de licor en el puerto de botella de licor que elija.



4. Gire la perilla selectora para ver las opciones de concentración: **Mocktail** (coctel sin licor), **Light** (ligero), **Regular** (regular), o **Strong** (fuerte). Consulte el envase de cápsulas de coctel para conocer la concentración de cada coctel. Cuando la concentración deseada esté visible en la pantalla, presione **Mix** para seleccionar esa concentración.



5. La máquina de cocteles expenderá el licor, el contenido de la cápsula y el agua adecuados. El panel de control mostrará un círculo que indica el progreso. Aparecerán burbujas en la botella de licor a medida que se expende el licor.

Cómo preparar cocteles (cont.)

- Una vez que se haya completado la bebida, levante el asa de la tapa para quitar la cápsula de coctel y deseche el recipiente reciclable. La máquina de cocteles está lista para la próxima bebida.

NOTA: Cuando termine de preparar los cocteles, retire el depósito de agua y deseche el agua, luego vuelva a colocar el depósito en la base. Retire el soporte para cápsulas y enjuague con agua tibia para eliminar los residuos. Con un paño húmedo, limpie la parte inferior de la tapa y el área circundante antes de volver a colocar el soporte para cápsulas.



Cómo enjuagar

Para reducir la acumulación de residuos de azúcar de los licores en el interior de la máquina de cocteles, si no se usa regularmente, se recomienda vaciar las botellas de licor y completar un ciclo Rinse (/enjuague) después de su uso.

- Retire las botellas de licor y devuelva las bebidas de licor a la botella original o a un recipiente adecuado.
- Lave y enjuague el depósito de agua y las botellas de licor, luego llénelas con agua.
- Coloque las tapas de las botellas de licor en las botellas y enrosque las tapas de forma segura en su lugar.
- Inserte el depósito de agua y las botellas llenas de agua en los dos puertos para botellas de licor.
- Coloque un recipiente de 10 onzas (296 mL) o mayor bajo el expendedor sobre el tapete de la barra.
- En el panel de control, acceda al menú de funciones (☰).
- Gire la perilla selectora a **Rinse** (☼) y presione el botón. Siga las indicaciones. También puede seleccionar (⬅) para volver a la pantalla del menú o a **Home** (🏠/inicio).



- Cuando se complete la operación, la pantalla volverá a Home (inicio).
- Para eliminar el agua de las líneas de licor, retire el depósito de agua y las botellas de licor llenas de agua. Gire la perilla selectora y presione **Transport** (🚚), luego siga las indicaciones.



Cómo transportar

Si la máquina de cocteles no se utilizará durante algunos meses o si se traslada a un lugar diferente, retire el agua y los licores de la máquina. Se recomienda seguir las instrucciones de Rinse (🚰/enjuague) antes de la función Transport (🚚).

1. Siga las instrucciones en “Cómo enjuagar”.
2. Retire el depósito de agua y drene toda el agua. Coloque un recipiente debajo del expendedor.
3. En el panel de control, acceda al menú de funciones.
4. Gire la perilla selectora a **Transport** (🚚) y presione.

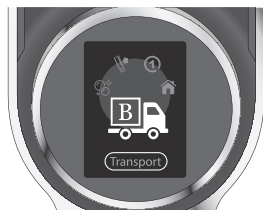

5. La pantalla mostrará un recordatorio para ejecutar la función de Primer uso cuando vuelva a utilizar el Bartesian. Presione Next (siguiente) y comenzará la purga de líneas de licor. La máquina de cocteles eliminará automáticamente el agua y el licor restantes de las líneas.
6. Cuando se complete la operación, la pantalla volverá a Home (inicio).

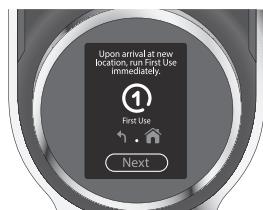

Limpieza de la máquina de cocteles

⚠ ADVERTENCIA Riesgo de descarga eléctrica. Desconecte la energía antes de limpiar. No sumerja el cable, el enchufe o la base en ningún líquido.

1. Desenchufe la máquina de cocteles.
2. Retire el tapete de la barra y el depósito de agua extraíble.
3. Limpie la superficie exterior con un paño suave y húmedo o una esponja. Seque la superficie con un paño limpio.
4. Lave el tapete de la barra en agua caliente con jabón. Enjuague y deje secar al aire.
5. El soporte para cápsulas, las botellas de licor y el depósito de agua son aptos para lavavajillas. NO use la configuración “HIGIENIZAR” al lavar en el lavavajillas. Las temperaturas del ciclo “HIGIENIZAR” podrían dañar su producto.
6. Levante el asa de la tapa. Limpie el lector de códigos de barras con un paño húmedo.

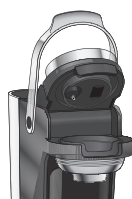

Limpieza de piezas extraíbles

1. Para quitar el soporte para cápsulas, levante el asa de la tapa. Empuje el soporte de la cápsula desde la parte inferior central para que salga.

PRECAUCIÓN: El soporte para cápsulas contiene una aguja afilada que perfora la cápsula de coctel. Para evitar el riesgo de lesiones, no introduzca los dedos en el soporte para cápsulas.



2. Jale con cuidado hacia abajo del sello de la cápsula extraíble para limpiar. Lave con agua caliente y jabón. Esta pieza debe reinstalarse antes de preparar cocteles.

PRECAUCIÓN: El sello de la cápsula rodea una aguja afilada que perfora la cápsula de coctel. Para evitar el riesgo de lesiones, no ponga los dedos sobre la aguja.

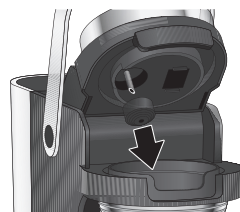

3. El soporte para cápsulas y las botellas de licor con tapa se pueden lavar en el lavavajillas.
4. Retire la válvula de pico de pato del centro de la tapa del licor.
5. Apriete la válvula pico de pato para abrir la boca y liberar cualquier acumulación. Enjuague y seque. Asegúrese de que la pieza esté correctamente insertada en el centro de la tapa de licor antes de su uso. No tener la válvula pico de pato en su lugar hará que las bebidas de licor goteen.
6. Lave todas las piezas extraíbles con agua caliente y jabón. Enjuague y deje secar al aire.

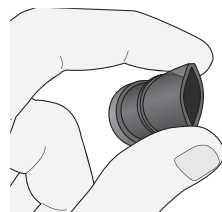
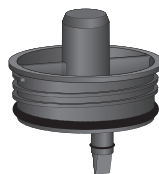

Instrucciones de descalcificación

Si vive en una zona con agua dura, descalcifique el aparato cada 1 a 2 meses, según el uso.

1. Mezcle 1/2 taza (120 ml) de vinagre blanco con 8 tazas (946 ml) de agua en un recipiente grande.
2. Divida la mezcla entre las dos botellas Spirit y el depósito de agua extraíble.
3. Coloque un recipiente de 16 oz (473 ml) o mayor debajo del dispensador, sobre la alfombrilla de la barra.
4. Asegure firmemente las tapas de las botellas Spirit y coloque las botellas y el depósito con la mezcla de vinagre en la base.
5. Acceda al menú en el panel de control.

- 6.** Gire el selector hasta Rinse, presione para confirmar y siga las instrucciones en pantalla.
- 7.** Seleccione All para iniciar el ciclo de limpieza.
- 8.** Cuando finalice el ciclo, la pantalla volverá a Home.
- 9.** Deseche el líquido dispensado y vuelva a colocar el recipiente.
- 10.** Repita los pasos 5 a 9 una vez más.
- 11.** Deje la mezcla de vinagre en las líneas durante 30 minutos.
- 12.** Lave todos los componentes con agua caliente y jabón. Enjuague y seque completamente.
- 13.** Rellene las botellas y el depósito con agua limpia y colóquelos nuevamente en la base.
- 14.** Repita los pasos 5 a 9 al menos 5 veces para eliminar completamente el vinagre del sistema.
- 15.** Deseche toda el agua limpia restante.
- 16.** Ejecute el ciclo Transport (página 41) para eliminar el agua residual.
- 17.** Consulte las Instrucciones importantes antes del primer uso (página 35). Su máquina está lista para usarse.

Resolviendo problemas

La máquina de cocteles no está energizada.

- Asegúrese de que la unidad esté enchufada a un tomacorriente que funcione.
- Asegúrese de que el cable de alimentación extraíble esté enchufado en el puerto del cable de alimentación en la parte posterior de la unidad.

La máquina de cocteles no hace bebidas.

- Compruebe si se muestra "ADD WATER" (agregar agua) en el panel de control. En tal caso, agregue agua al depósito de agua y presione Next (siguiente).
- Compruebe que la cápsula de coctel esté colocada correctamente en el soporte para cápsulas.
- Abra la tapa. Con un paño suave y seco, limpie la parte superior de la cápsula de coctel y el lector de códigos de barras debajo de la tapa. Cierre y trabe la tapa. Revise la pantalla en el panel de control.

Fluye licor/agua sobre la cápsula.

- Asegúrese de que el sello de la cápsula extraíble esté en su lugar en la aguja superior. Cierre la tapa y asegúrese de que esté puesto el pasador y trabado en su lugar.

La máquina de cocteles no bombea licor.

- Compruebe si la botella de licor está colocada en el soporte de botella de licor correcto.
- Limpie las tapas de botellas de licor.
- Siga las "Instrucciones importantes antes del primer uso".
- Limpie la válvula de pico de pato. Siga los pasos 4 y 5 de "Limpieza de piezas extraíbles".

La máquina de cocteles no responde ni reconoce cuando se ha insertado una cápsula de coctel.

- Abra la tapa. Con un paño suave y seco, limpie la parte superior de la cápsula de coctel y el lector de códigos de barras debajo de la tapa. Cierre y trabe la tapa. Revise la pantalla en el panel de control.
- Asegúrese de que la tapa esté correctamente trabada.

La tapa no se cierra con la cápsula de coctel instalada.

- Asegúrese de empujar el asa hacia abajo al cerrar la tapa.
- Abra la tapa, vuelva a colocar la cápsula de coctel y vuelva a intentarlo. Asegúrese de que la cápsula de coctel esté instalada correctamente. Consulte "Cómo preparar cócteles".

El coctel tiene un sabor diferente.

- Asegúrese de que la botella de licor correcta esté en el puerto de botella de licor correcto.
- Utilice agua filtrada o embotellada en el depósito de agua.

Botella de licor tiene fuga.

- Asegúrese de que el empaque del sello de la tapa esté correctamente colocado con la "nervadura" hacia afuera.
- Asegúrese de que la tapa de la botella de licor esté colocada correctamente en la botella de licor.
- Asegúrese de que la válvula de pico de pato esté completamente insertada en la tapa de la botella de licor.

Garantía limitada Bartesian

Esta garantía se aplica a los productos comprados y usados en los Estados Unidos y Canadá. Esta es la única garantía expresa para este producto y reemplaza a cualquier otra garantía o condición.

Se garantiza que este producto estará libre de defectos en materiales y mano de obra durante un período de un (1) año a partir de la fecha de compra original. Durante este período, su recurso exclusivo es la reparación o reemplazo de este producto o cualquier componente que se encuentre defectuoso, a nuestra opción; sin embargo, usted es responsable de todos los costos asociados con la devolución del producto y nuestra devolución de un producto o componente en virtud de esta garantía. Si el producto o componente ya no está disponible, lo reemplazaremos por uno similar de igual o mayor valor.

Esta garantía no cubre vidrio, filtros, desgaste por uso normal, uso no conforme a las instrucciones impresas, o daño al producto como resultado de accidente, alteración, abuso o mal uso. Esta garantía se extiende solo al comprador original o al receptor de un regalo. Conserve el recibo de venta original, ya que se requiere un comprobante de compra para presentar un reclamo de garantía. Esta garantía quedará anulada si el producto se utiliza para un uso que no sea uso doméstico unifamiliar o si se somete a cualquier voltaje y forma de onda distintos a los especificados en la etiqueta de características

(p. ej., 120V ~ 60 Hz).

Excluimos todos los reclamos por daños especiales, incidentales y consecuentes causados por el incumplimiento de una garantía expresa o implícita. Toda responsabilidad se limita al monto del precio de compra.

Toda garantía implícita, incluida cualquier garantía legal o condición de comercialización o idoneidad para un fin determinado, queda excluida, excepto en la medida en que lo prohíba la ley, en cuyo caso dicha garantía o condición se limita a la duración de esta garantía escrita. Esta garantía por escrito le otorga derechos jurídicos específicos. Es posible que tenga usted otros derechos jurídicos que varían según el lugar donde viva. Algunos estados o provincias no permiten limitaciones sobre garantías implícitas o daños especiales, incidentales o consecuentes, por lo que las limitaciones anteriores pueden no aplicarse en su caso.

Para realizar un reclamo de garantía, no devuelva este electrodoméstico a la tienda. Visite bartesian.com. Para un servicio más rápido, ubique el modelo, el tipo y los números de serie en su aparato.

BARTESIAN

bartesian.com • 1.888.545.8820

60062 | Page Size: 8.5" x 5.5" | 01/2026