

**6 Drawer Dresser
ITM. / ART. 1812684
Model M23135**

Samson International
2575 Penny Road
High Point, NC 27265, USA
www.samsoninternational.com

**IMPORTANT: READ CAREFULLY,
RETAIN FOR FUTURE
REFERENCE**

In the event parts are missing or damaged, or you have assembly questions, please call us; we want to help you!

Our Customer Service Department would appreciate the opportunity to provide information regarding assembly or assist you with any product-related needs. Your complete satisfaction is our primary goal.

Global Customer Service:
info@broadmoorefurniture.net
Available Monday through Friday:
8 a.m. – 8 p.m. EST; Saturday 9 a.m. – 3 p.m. EST
1-800-357-0701 (U.S. and Canada)
(Languages Supported: English / French / Spanish)

**Commode 6 tiroirs
ITM. / ART. 1812684
Modèle M23135**

Samson International
2575 Penny Road
High Point, NC 27265, ÉTATS-UNIS
www.samsoninternational.com

**IMPORTANT : LIRE ATTENTIVEMENT,
CONSERVER POUR CONSULTATION
ULTÉRIEURE**

Si une pièce est manquante ou endommagée, ou si vous avez des questions sur le montage, n'hésitez pas à communiquer avec nous; nous sommes là pour vous aider!

Notre service à la clientèle aura le plaisir de vous fournir des informations concernant l'assemblage ou de répondre à toute question relative au produit. Votre entière satisfaction est notre priorité.

Service à la clientèle mondial :
info@broadmoorefurniture.net
Du lundi au vendredi
de 8 h à 20 h et le samedi de 9 h à 15 h (HE)
1 800 357-0701 (États-Unis et Canada)
(Langues : Anglais, français et espagnol)

**Cómoda de 6 cajones
ITM. / ART. 1812684
Modelo: M23135
Marca: Universal Broadmoore**

Samson International
2575 Penny Road
High Point, NC 27265, Estados Unidos
www.samsoninternational.com
(Página de internet disponible sólo en inglés)

**IMPORTANTE: LEA ATENTAMENTE,
CONSERVE PARA FUTURA
REFERENCIA**

En caso de que falten piezas o estén dañadas, o si tiene preguntas sobre el ensamblaje, no dude en llamarnos, ¡queremos ayudarle!

Nuestro Departamento de Servicio al Cliente agradece la oportunidad de proporcionarle información sobre el ensamble o asistirle con cualquier necesidad relacionada con el producto. Su total satisfacción es nuestro objetivo principal.

Servicio al cliente global:
info@broadmoorefurniture.net
Disponible de lunes a viernes:
8 am - 8 pm (hora Estándar del Este)
sábado: 9 am - 3 pm (hora Estándar del Este)
1-800-357-0701 (E.U.A. y Canadá /
Teléfono y servicio no válidos en México)
(Idiomas disponibles: inglés, francés y español)
(Página de Internet disponible únicamente en inglés)

COMPONENT LIST / LISTE DES PIÈCES / LISTA DE PIEZAS

CARTON 1
BOITE 1
CAJA 1

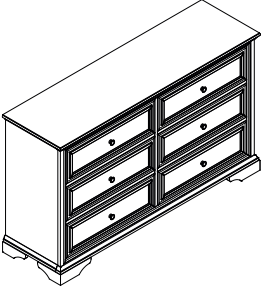
	PARTS LIST LISTE DES PIÈCES LISTA DE PIEZAS	QTY QTÉ CANT.	DESCRIPTION DESCRIPTION DESCRIPCIÓN
A.		1	6 Drawer Dresser Commode 6 tiroirs Cómoda de 6 cajones

- FOR RESIDENTIAL USE ONLY.
- UNPACK ON A SOFT, SMOOTH SURFACE AND INVENTORY ALL PARTS.
- TO PREVENT DAMAGE TO YOUR FLOOR OR CARPET, PLEASE CHECK THE BOTTOM OF EACH PIECE OF FURNITURE FOR STAIN RESIDUE AND ROUGH SURFACES AND ALSO CHECK FOR STAPLES OR NAILS LEFT AFTER REMOVING THE PACKAGING MATERIAL. THE MANUFACTURER WILL NOT BE HELD RESPONSIBLE IF PREVENTATIVE STEPS ARE NOT TAKEN PRIOR TO INSTALLATION.
- UNPACK AND DISPOSE OF ALL PACKING MATERIAL BUT BE CAREFUL NOT TO THROW AWAY ANY ASSEMBLY PARTS OR HARDWARE. READ THE INSTRUCTION SHEET AND PARTS LIST CAREFULLY. REMOVE ALL STAPLES AND SCREWS USED FOR PACKAGING CAREFULLY USING PLIERS AND OR SCREWDRIVERS TO PREVENT INJURY AND SCRATCHING OR DAMAGING FLOORING.
- POUR USAGE RÉSIDENTIEL SEULEMENT.
- DÉBALLER TOUTES LES PIÈCES SUR UNE SURFACE LISSE, PUIS LES DÉNOMBRER.
- POUR ÉVITER D'ENDOMMAGER LE PLANCHER OU LE TAPIS, VÉRIFIER QUE LE DESSOUS DE CHAQUE MEUBLE EST EXEMPT DE RÉSIDUS DE TEINTURE, DE ZONES RUGUEUSES, ET D'AGRAFES OU DE CLOUS PROVENANT DE L'EMBALLAGE. LE FABRICANT NE PEUT ÊTRE TENU RESPONSABLE DES DOMMAGES DÉCOULANT DU NON-RESPECT DE CES MESURES PRÉVENTIVES.
- DÉBALLER LE PRODUIT ET JETER TOUT L'EMBALLAGE, MAIS ATTENTION DE NE JETER AUCUNE PIÈCE DE MONTAGE OU DE QUINCAILLERIE. LIRE LES INSTRUCTIONS ET LA LISTE DE PIÈCES ATTENTIVEMENT. RETIRER SOIGNEUSEMENT LES AGRAFES ET LES VIS PROVENANT DE L'EMBALLAGE AVEC DES PINCES OU UN TOURNEVIS POUR PRÉVENIR LES BLESSURES ET ÉVITER D'ÉGRATIGNER OU D'ENDOMMAGER LE PLANCHER.
- SÓLO PARA USO RESIDENCIAL.
- DESEMPAQUE SOBRE UNA SUPERFICIE SUAVE, PLANA Y HAGA UN INVENTARIO DE TODAS LAS PIEZAS.
- PARA EVITAR DAÑOS A SU PISO O ALFOMBRA, REVISE SI HAY RESIDUOS DE MANCHAS O SUPERFICIES PUNTIAGUDAS EN LA PARTE INFERIOR DE CADA PIEZA DEL MUEBLE, TAMBIÉN REVISE SI QUEDARON GRAPAS O CLAVOS DESPUÉS DE RETIRAR EL MATERIAL DE EMPAQUE. EL FABRICANTE NO SERÁ RESPONSABLE SI LOS PASOS PREVENTIVOS NO SE TOMAN EN CUENTA ANTES DE LA INSTALACIÓN.
- DESEMPAQUE Y DESECHE TODO EL MATERIAL DEL EMPAQUE PERO TENGA CUIDADO DE NO TIRAR NINGUNA PIEZA O ACCESORIO DE ENSAMBLAJE. LEA LA HOJA DE INSTRUCCIONES Y REVISE CUIDADOSAMENTE LA LISTA DE PIEZAS. REMUEVA TODAS LAS GRAPAS Y TORNILLOS UTILIZADOS PARA EL EMPAQUE USANDO PINZAS O DESTORNILLADORES PARA EVITAR LESIONES Y RAYONES O DAÑOS AL PISO.

HARDWARE / QUINCAILLERIE / ACCESORIOS DE ENSAMBLAJE

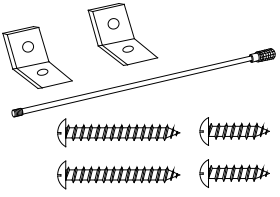
	PARTS LIST LISTE DES PIÈCES LISTA DE PIEZAS	QTY QTÉ CANT.	DESCRIPTION DESCRIPTION DESCRIPCIÓN
AA		1	<p>Heavy-Duty Tip Restraint Kit *1 set extra screws included *Caution: Tipping hazard use enclosed tip restraints to avoid potential injury.</p> <p>Dispositif antibasquement robuste * 1 jeu de vis supplémentaires inclus * Attention : Risque de basculement – Utiliser le dispositif antibasquement pour prévenir les blessures.</p> <p>Kit antivolcaduras de alta resistencia *1 juego de tornillos adicional incluido *Precaución: Peligro de volcaduras, utilice el juego antivolcaduras para evitar lesiones potenciales.</p>

WARNING: Choking hazard – Contains small parts. Keep all hardware out of reach of children.

AVERTISSEMENT : Risque d'étouffement – Comprend de petites pièces. Tenir la quincaillerie hors de la portée des enfants.

ADVERTENCIA: Peligro de asfixia – Contiene partes pequeñas. Mantenga toda la ferretería fuera del alcance de los niños.

PHILLIPS HEAD SCREWDRIVER  (NOT PROVIDED) REQUIRED FOR ASSEMBLY. DO NOT USE POWER TOOLS.

TOURNEVIS À POINTE CRUCIFORME  (NON FOURNI) REQUIS POUR LE MONTAGE. NE PAS UTILISER D'OUTILS ÉLECTRIQUES.

SE REQUIERE UN DESTORNILLADOR DE CRUZ  (NO INCLUIDO) PARA EL ENSAMBLAJE. NO UTILICE HERRAMIENTAS ELÉCTRICAS.

- * One piece extra hardware included
- * Comprend une pièce supplémentaire
- * Se incluye una pieza adicional

- ** Customer service email can be found on page 1
- ** L'e-mail du service client se trouve à la page 1
- ** El correo electrónico de servicio al cliente se puede encontrar en la página 1

Touch-up pen available upon email request. **

Crayon de retouche disponible sur demande par courriel. **
 Plumón de retoque disponible por encargo mediante correo electrónico (en E.U.A.). **

STOP / ARRÊTEZ / ALTO

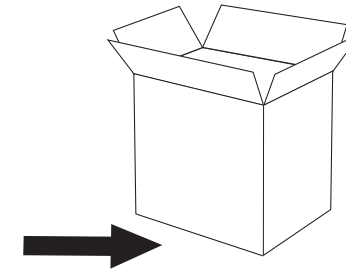

Note: Hardware is located in the bottom of the carton.

N.B. : La quincaillerie se trouve au fond du carton.

Nota: Las herramientas se encuentran en la parte inferior de la caja.

Drawer Removal / Retrait du tiroir / Extracción de los cajones:

1

Attach furniture tipping restraint. See installation instructions on page 6.

Fixez le dispositif anti-basculement des meubles. Voir les instructions d'installation à la page 6.

Fije el dispositivo antivolcaduras para muebles. Consulte las instrucciones de instalación en la página 6.

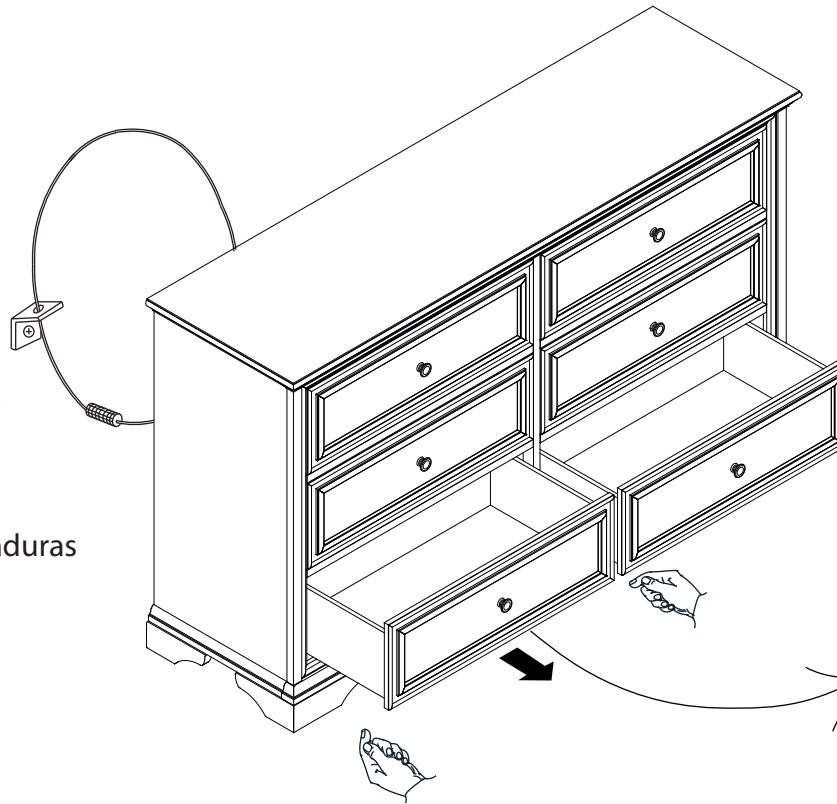

Press the device to release the drawer guide.

Appuyez sur l'appareil pour libérer le guide du tiroir.

Presione el dispositivo para liberar la guía del cajón.

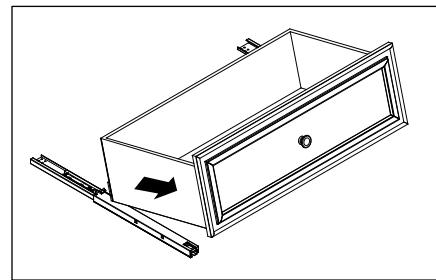
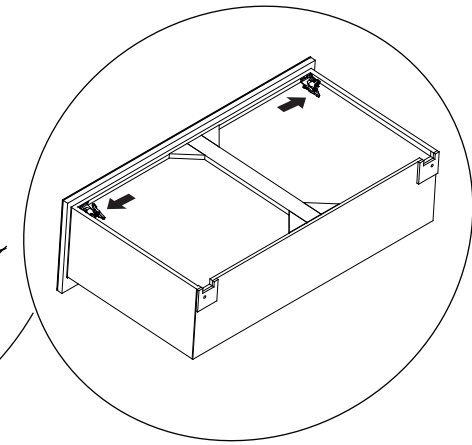

Lift to remove the drawer.

Soulevez pour retirer le tiroir.

Levante para quitar el cajón.

Return drawers to proper location by matching letters on the drawer bottoms to letters in the drawer cavity.

Remettez les tiroirs au bon endroit en faisant correspondre les lettres sur le fond des tiroirs aux lettres dans la cavité du tiroir.

Vuelva a colocar los cajones en la ubicación adecuada haciendo coincidir las letras de la base del cajón con las letras en la cavidad del cajón.

LOAD CAPACITIES / CAPACITÉ DE CHARGE / CAPACIDAD DE CARGA
TOP / DESSUS / SUPERFICIE SUPERIOR: 61.2 kg / 134.9 lb
DRAWER / TIROIR / CAJÓN: 9.1 kg / 20 lb

2

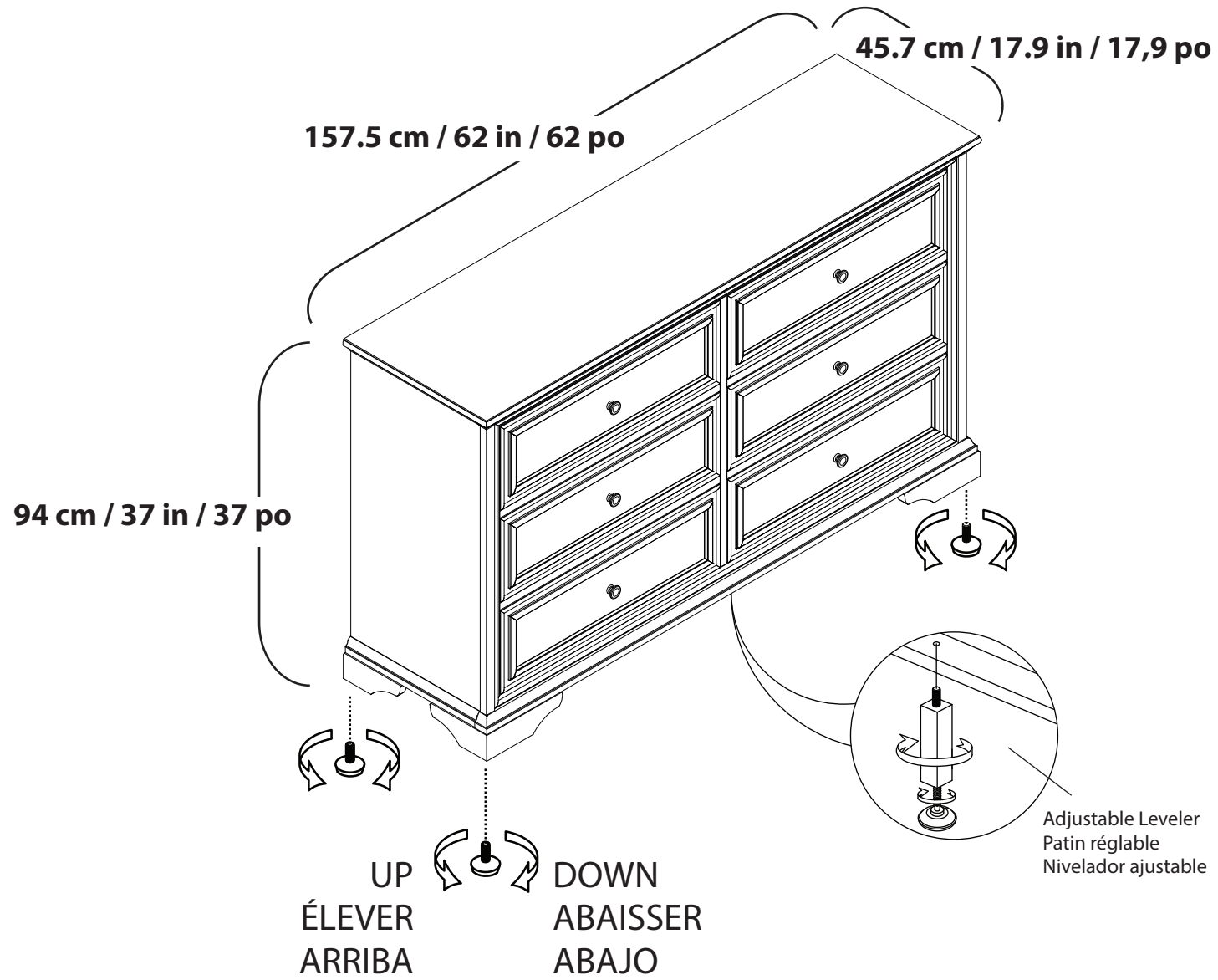

Furniture Tipping Restraint / Dispositif antibasculement / Dispositivo antivolcaduras

Please follow the installation instructions below:

Veillez suivre les instructions d'installation ci-dessous :

Por favor, siga las instrucciones de instalación a continuación:

Installation instructions / Instructions d'installation / Instrucciones de instalación:



PARTS ENCLOSED PIÈCES COMPRISSES PIEZAS INCLUIDAS

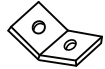

a. Bracket (2x)
a. Support (2x)
a. Soporte (2x)



b. Steel Cable (1x)
b. Câble en acier (1x)
b. Cable de acero (1x)

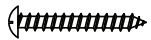

c. Long screw (1*)
c. Vis longue (1*)
c. Tornillo largo (1*)



d. Short screw (1*)
d. Vis courte (1*)
d. Tornillo corto (1*)

1

- Determine where the furniture is to be placed and find the center line of a wooden stud using a stud finder.
- Déterminer où le meuble doit être placé et trouver le centre d'un montant de bois à l'aide d'un détecteur de montants.
- Determine dónde se colocarán los muebles y encuentre la línea central de un montante de madera con un buscador de montantes (no incluido).

2

- Drill a 0.3175 cm / 0.125 in pilot hole in the wooden stud approximately 7.62 cm / 3 in below the height of unit top.
- Percer un trou de 0,3175 cm / 0,125 po dans le montant de bois à environ 7,62 cm / 3 po au-dessous du haut du meuble.
- Taladre un orificio piloto de 0.3175 cm / 0.125 pulgadas en el montante de madera aproximadamente 7.62 cm / 3 pulgadas por debajo de la altura de la parte superior de la unidad.

3

- Attach one Bracket (a) securely with Screw (c) into the pilot hole on the wall.
- Fixer solidement un support (a) avec la vis (c) dans le trou.
- Fije un soporte (a) de forma segura con el tornillo (c) en el orificio piloto en la pared.

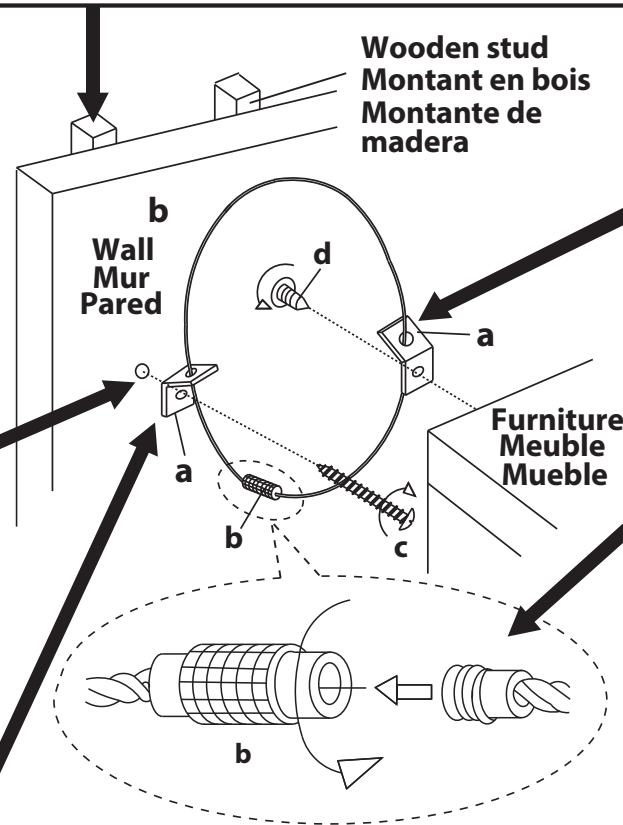

4

- Position the furniture in place and attach the other Bracket (a) with Screw (d) to the back edge of unit top in line with the Bracket (a) on the wall.
- Placer le meuble et fixer l'autre support (a) avec la vis (d) sur le bord arrière du dessus du meuble, au même niveau que le support (a) sur le mur.
- Coloque el mueble en su lugar y fije el otro Soporte (a) con el Tornillo (d) al borde posterior de la parte superior de la unidad alineado con el Soporte (a) en la pared.

5

- Put the male end of the Steel Cable (b) through each bracket. Securely connect both ends together by turning the female connector clockwise.
- Placer l'extrémité mâle du câble en acier (b) dans chaque support. Relier solidement les deux extrémités en tournant le connecteur femelle dans le sens des aiguilles d'une montre.
- Coloque el extremo macho del cable de acero (b) a través de cada soporte. Conecte de forma segura ambos extremos juntos girando el conector hembra en el sentido de las agujas del reloj.

WARNING

Injury may result from tipping furniture. You must install the Tipping Restraint Hardware with the unit to prevent the unit from tipping and causing any accidental injury, disability, death or damage. The tipping restraint is intended only as a safety measure. It is not a substitute for proper adult supervision. This tipping restraint is not an earthquake restraint. If you wish to add the extra security of earthquake restraints, they must be purchased and installed separately. Do not allow children to climb on furniture. Failure to detach this restraint before moving furniture may result in injury and damage.

AVERTISSEMENT

Des blessures peuvent résulter du basculement d'un meuble. Vous devez installer le dispositif antibasculement fourni pour éviter que le meuble ne bascule et cause des blessures, la mort ou des dommages. Le dispositif antibasculement est uniquement destiné à des fins de sécurité. Ce n'est pas un substitut à la supervision d'un adulte. Ce dispositif antibasculement n'est pas à l'épreuve des tremblements de terre. Pour une sécurité accrue, installer des dispositifs antitreblement de terre, (vendus séparément). Ne pas laisser les enfants grimper sur les meubles. Détacher ce dispositif avant de déplacer le meuble pour éviter des blessures et des dommages.

ADVERTENCIA

Podrían ocurrir lesiones al inclinar los muebles. Debe instalar los accesorios de ensamblaje de restricción de vuelco con la unidad para evitar que la unidad se vuelque y cause lesiones accidentales, discapacidad, muerte o daños. El dispositivo antivolcaduras está diseñado solo como una medida de seguridad. No es un sustituto de la supervisión adulta adecuada. Este dispositivo antivolcaduras no es una restricción contra terremotos. Si desea agregar la seguridad adicional contra terremotos, debe comprarse e instalarse por separado. No permita que los niños se suban a los muebles. Si no se suelta este sistema de sujeción antes de mover los muebles, se pueden ocasionar lesiones y daños.

Wood Furniture Care and Cleaning:

- Use a soft, clean cloth that will not scratch the surface when dusting.
- Use of furniture polish is not necessary. Should you choose to use polish, test in an inconspicuous area first.
- Using solvents of any kind on your furniture may damage your furniture's finish.
- Never use water to clean your furniture as it may cause damage to the finish.
- Liquid spills should be removed immediately. Using a soft, clean cloth, blot the spill gently. Avoid rubbing.
- Direct sunlight may damage wood finishes.
- Always use coasters under beverage glasses and flowerpots.
- For indoor use only.
- Always use protective pads under hot dishes and plates. Heat can cause chemical changes that may create spotting within the furniture finish.
- Extreme temperature and humidity changes can cause warping, shrinking and splitting of wood furniture. It is best to keep furniture in a climate controlled environment.
- In the event that your furniture is stained or otherwise damaged during use, we recommend that you call a professional to repair your furniture.

Entretien et nettoyage des meubles en bois

- Épousseter avec un linge doux et propre qui n'éraflera pas la surface.
- Il n'est pas nécessaire d'utiliser des produits à polir sur le meuble. En faire d'abord l'essai à un endroit non visible du meuble.
- L'utilisation de solvants risque d'endommager le fini du meuble.
- Ne jamais utiliser d'eau pour nettoyer le meuble, cela pourrait endommager le fini.
- Essuyer immédiatement tout liquide renversé. Utiliser un linge propre et doux pour absorber le liquide sans frotter.
- L'exposition directe au soleil peut endommager le fini du bois.
- Toujours déposer les verres et les vases sur un sous-verre.
- Utilisation à l'intérieur seulement.
- Toujours utiliser des dessous de plat pour les casseroles et les assiettes chaudes. La chaleur peut causer une réaction chimique qui pourrait endommager le fini du meuble.
- Le bois du meuble risque de gauchir, de rétrécir et de se fendre s'il est exposé à des variations extrêmes de température et d'humidité. Il est préférable de placer le meuble dans un milieu dont l'ambiance est contrôlée.
- Si votre meuble est taché ou endommagé en cours d'utilisation, nous recommandons de le faire réparer par un spécialiste.

Cuidado y limpieza de los muebles de madera (Accesorios de limpieza no incluidos):

- Utilice un paño limpio y suave que no raye la superficie cuando la desempolva.
- No es necesario el uso de pulidores para muebles. Si utiliza algún pulidor, pruebe primero en una área poco o nada visible (no incluidos).
- El uso de solventes de cualquier tipo sobre su mueble podría dañar el acabado.
- Nunca utilice agua para limpiar su mueble ya que puede dañar el acabado.
- Los derrames líquidos deben limpiarse de inmediato. Con un paño limpio y suave, seque el derrame con cuidado. Evite tallar.
- La luz directa del sol puede dañar los acabados de la madera.
- Para uso en interiores solamente.
- Siempre utilice protectores debajo de los vasos con bebidas y los floreros.
- La temperatura extrema y los cambios de humedad pueden causar que la madera del mueble se deforme, se encoja y se agriete. Lo mejor es mantener el mueble en un ambiente de clima controlado.
- Siempre utilice manteles protectores bajo platos calientes. El calor puede causar cambios químicos que pueden crear manchas en el acabado del mueble.
- Si su mueble llegara a mancharse o dañarse durante el uso, le recomendamos llamar a un profesional para repararlo.

AUSTRALIA: Our goods come with guarantees that cannot be excluded under the Australian Consumer Law. You are entitled to a replacement or refund for a major failure and for compensation for any other reasonably foreseeable loss or damage. You are also entitled to have the goods repaired or replaced if the goods fail to be of acceptable quality and the failure does not amount to a major failure.

AUSTRALIE : Nos articles sont offerts avec des garanties qui ne peuvent connaître d'exclusions au regard de la loi australienne sur la protection des consommateurs. Vous avez droit au remplacement ou au remboursement en cas de défaut lance majeure de votre article ainsi qu'à une compensation en cas de perte ou de dommage prévisible. Vous avez aussi droit à la réparation ou au remplacement de l'article s'il n'est pas d'une qualité acceptable et que la défaillance n'est pas majeure.

AUSTRALIA: Nuestros productos cuentan con garantías que no se pueden excluir bajo las Leyes del Consumidor de Australia. Usted tiene derecho a un cambio o devolución en caso de un fallo importante y a una compensación por cualquier otra pérdida o daño razonablemente previsible. También tiene derecho a la reparación o reemplazo de los bienes, siempre que éstos no cumplan con una calidad aceptable y el fallo no constituya una deficiencia importante. (GARANTÍA NO VÁLIDA EN MÉXICO.)

UNIVERSAL BROADMOORE FURNITURE



Distributed by:
Costco Wholesale Corporation
P.O. Box 34535
Seattle, WA 98124-1535
USA
1-800-774-2678
www.costco.com

Costco Wholesale Canada Ltd.*
415 W. Hunt Club Road
Ottawa, Ontario
K2E 1C5, Canada
1-800-463-3783
www.costco.ca
* faisant affaire au Québec sous
le nom les Entrepôts Costco

Importado por:
Importadora Primex S.A. de C.V.
Blvd. Magnocentro No. 4
San Fernando La Herradura
Huixquilucan, Estado de México
C.P. 52765
RFC: IPR-930907-S70
(55)-5246-5500
www.costco.com.mx

Costco Wholesale Australia Pty Ltd
17-21 Parramatta Road
Lidcombe NSW 2141
Australia
www.costco.com.au

Costco Wholesale UK Ltd /
Costco Online UK Ltd
Hartspring Lane
Watford, Herts
WD25 8JS
United Kingdom
01923 213113
www.costco.co.uk/contact

Costco Wholesale Spain S.L.U.
Polígono Empresarial Los Gavilanes
C/ Agustín de Betancourt, 17
28906 Getafe (Madrid) España
NIF: B86509460
900 111 155
www.costco.es/contact

Costco Wholesale Iceland ehf.
Kauptún 3-7, 210 Gardabaer
Iceland
www.costco.is/contact

Costco France
1 avenue de Bréhat
91140 Villebon-sur-Yvette
France
01 80 45 01 10
www.costco.fr/contact

Costco Wholesale Japan Ltd.
2 Kakuchi, 2 Gaiku, Kaneda-Nishi
361 Urakura, Kisarazu shi
Chiba, 292-0007 Japan
0570-200-800
www.costco.co.jp

Costco Wholesale Korea, Ltd.
40, Iljik-ro
Gwangmyeong-si
Gyeonggi-do, 14347, Korea
1899-9900
www.costco.co.kr

Costco Wholesale New Zealand Limited
2 Gunton Drive
Westgate
Auckland 0814
New Zealand
www.costco.co.nz

Costco (China) Investment Co., Ltd.
Room 01 Mezzanine
No. 5178, Kang Xin Highway
Pudong New District
Shanghai
China 201315
+86-21-6257-7065

Costco Wholesale Sweden AB
Box 614
114 11 Stockholm
Sweden
www.costco.se/contact

MADE IN VIETNAM / FABRIQUÉ AU VIETNAM / HECHO EN VIETNAM