

ITM. / ART. 1987690

Adjustable Height Gas Lift Barstool

Tabouret de bar à gaz réglable en hauteur

Taburete de bar neumático de altura regulable

AIDEN & IVY®

INSTRUCTIONS / INSTRUCTIONS / INSTRUCCIONES

IMPORTANT: READ CAREFULLY, RETAIN FOR FUTURE REFERENCE

IMPORTANT : LIRE ATTENTIVEMENT, CONSERVER POUR CONSULTATION ULTÉRIEURE

IMPORTANTE: LEA ATENTAMENTE, CONSERVE PARA FUTURA REFERENCIA

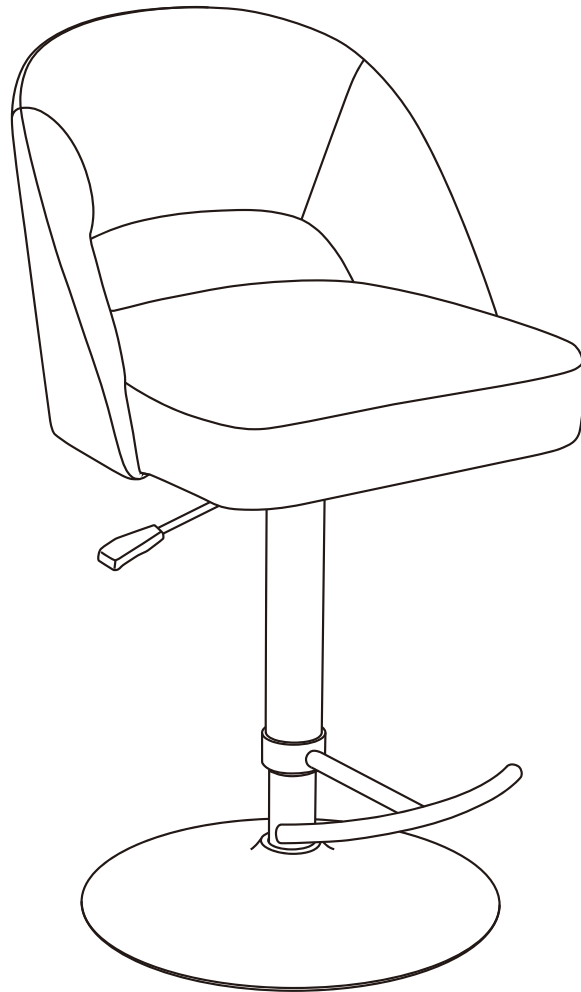

Thank you for your purchase! If you encounter a problem, PLEASE DO NOT RETURN THIS ITEM.
Contact us at costcoservice@aidenandivyfurniture.com or (888)383-5980

Merci pour votre achat! Si vous rencontrez un problème, VEUILLEZ NE PAS RETOURNER CET ARTICLE.
Contactez-nous à costcoservice@aidenandivyfurniture.com ou (888)383-5980

¡Gracias por la compra! Si encuentra un problema, POR FAVOR NO DEVUELVA ESTE ARTÍCULO.
Contáctenos en costcoservice@aidenandivyfurniture.com o (888)383-5980 Teléfono no válido en México.
210 S. Main St. Suite #614 High Point. NC. 27260

PARTS LIST / LISTE DES PIÈCES / LISTA DE PIEZAS

A Base
Base
Base **x1**

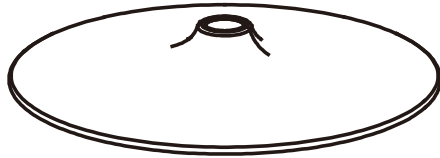

B Gas Lift
Vérin à gaz
Elevador de gas **x1**

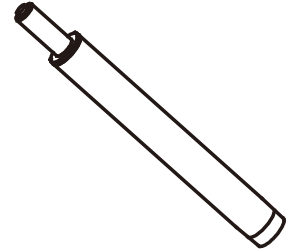

C Seat Support
Support de siège
Soporte de asiento **x1**

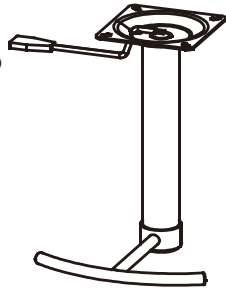

D Stool Body
Corps du tabouret
Asiento **x1**

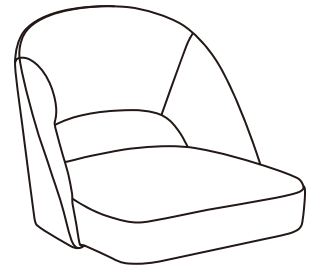

HARDWARE / QUINCAILLERIE / TORNILLERÍA

H1 Bolts (M6x25mm)
Boulons (M6x25mm)
Pernos (M6x25mm) **x4**

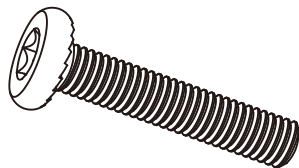

H2 Allen Wrench
Clé Allen
Llave Allen **x1**

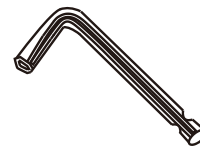

H Hardware Pack
Paquet matériel
Paquete de hardware **x1**

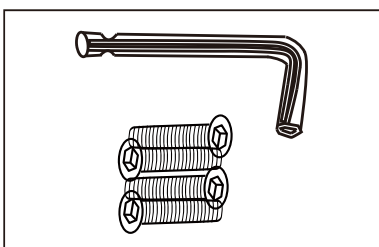

1

Connect the Seat Support (C) and Stool Body (D) using Bolts (H1x4) and Allen Wrench (H2).

Reliez le support de siège (C) et le corps de tabouret (D) à l'aide des boulons (H1x4) et de la clé Allen (H2).

Conecte el soporte del asiento (C) y el cuerpo del taburete (D) utilizando los pernos (H1x4) y la llave Allen (H2).

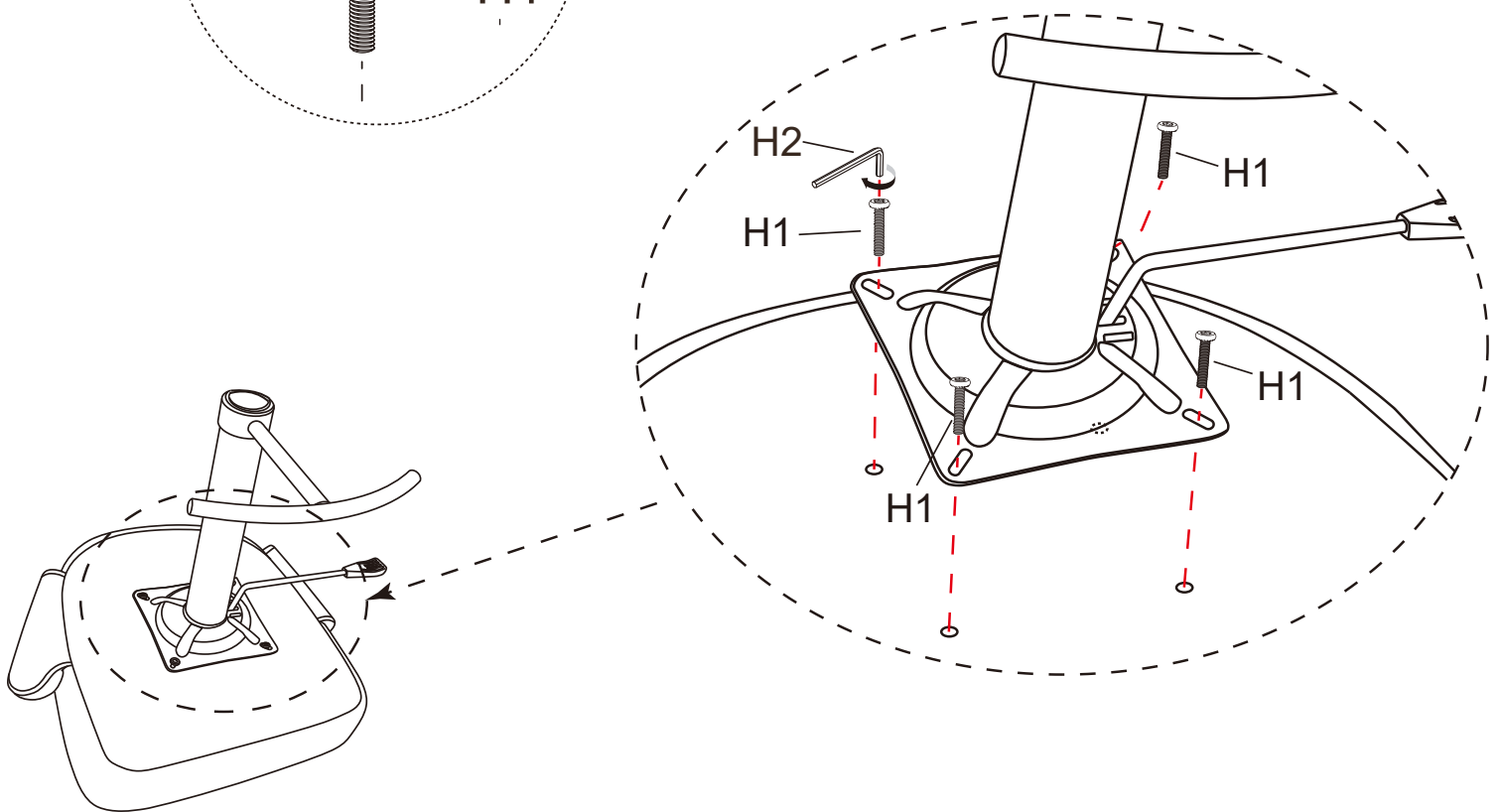
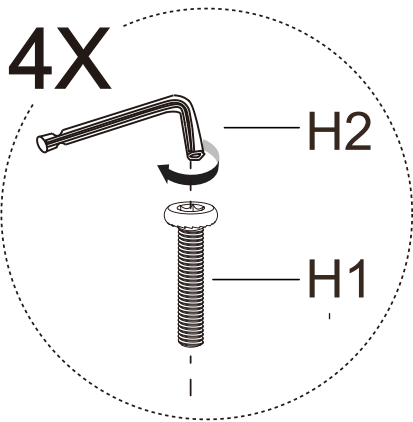

Note: Ensure that all bolts are tightly secured.

Remarque : Assurez-vous que tous les boulons sont bien serrés.

Nota: Asegúrese de que todos los pernos estén bien apretados.

2

(1) Remove the red cap from the top of the Gas lift (B). Then, insert the Gas lift (B) into the center hole of the Base (A).

(2) Insert the pre-assembled seat onto the top of the Gas Lift (B). Firmly press down on the pre-assembled seat to ensure it is securely in place.

(1) Retirez le capuchon rouge du haut du Vérin à gaz (B). Ensuite, insérez le Vérin à gaz (B) dans le trou central de la base (A).

(2) Placez le siège préassemblé sur le sommet du vérin pneumatique (B). Appuyez fermement sur le siège préassemblé pour vous assurer qu'il est solidement fixé.

(1) Retire la tapa roja de la parte superior del elevador de gas (B). Luego, inserte el elevador de gas (B) en el orificio central de la base (A).

(2) Coloque el asiento preensamblado en la parte superior del elevador neumático (B). Presione firmemente el asiento preensamblado para asegurarse de que quede bien fijado.

Note: Before assembly, please remove the red cap from the top of the gas lift (B).

Remarque : avant l'assemblage, veuillez retirer le capuchon rouge du haut du vérin à gaz (B).

Nota: Antes del montaje, retire la tapa roja de la parte superior del elevador de gas (B).

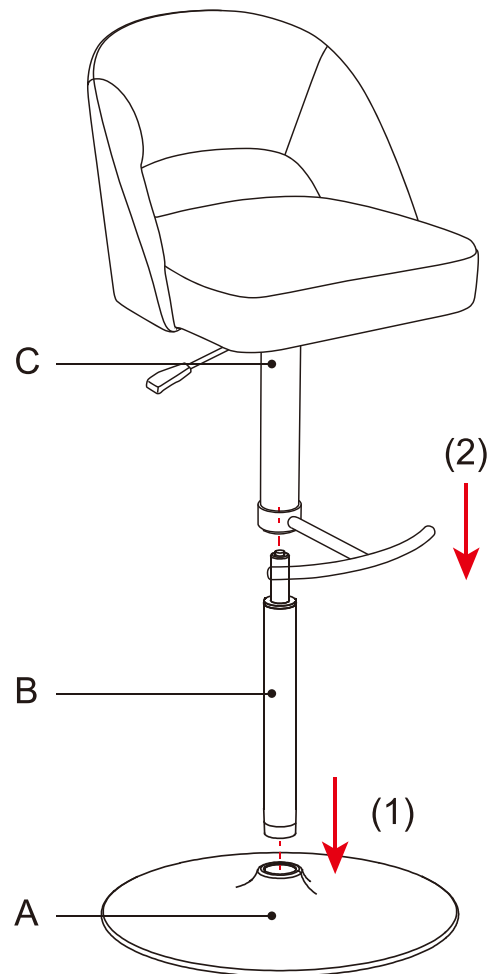
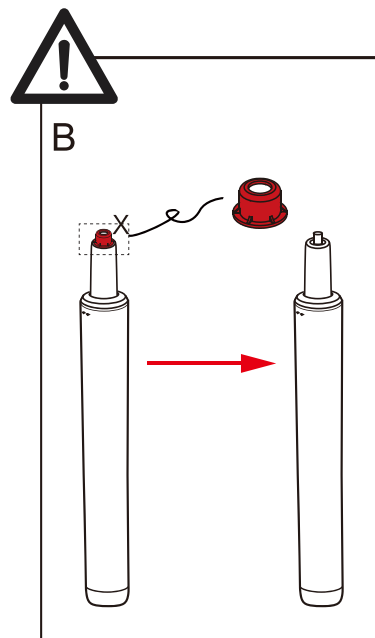

3

Assembly is complete.

L'assemblage est terminé.

El montaje está completo.

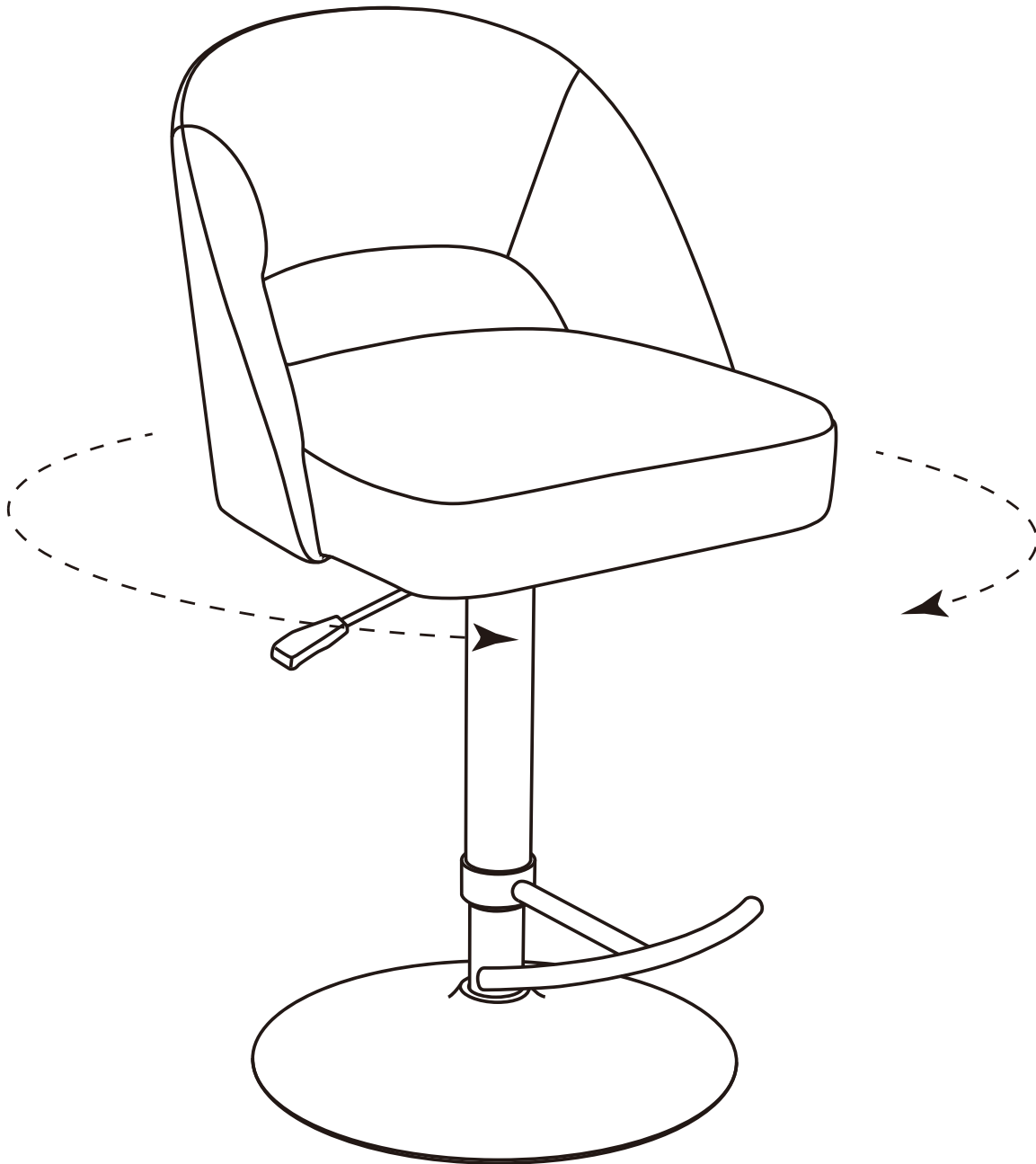

Note: Ensure that all bolts are tightly secured.

Remarque : Assurez-vous que tous les boulons sont bien serrés.

Nota: Asegúrese de que todos los pernos estén bien apretados.

4

Adjust the seat height

Régler la hauteur du siège

Ajuste la altura del asiento

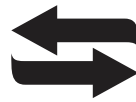
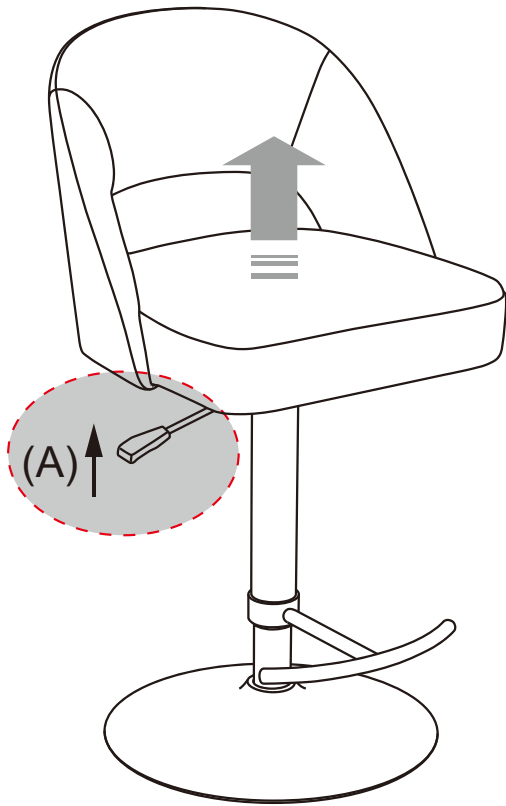

A. height adjustment lever
A. levier de réglage de la hauteur
A. palanca de ajuste de altura

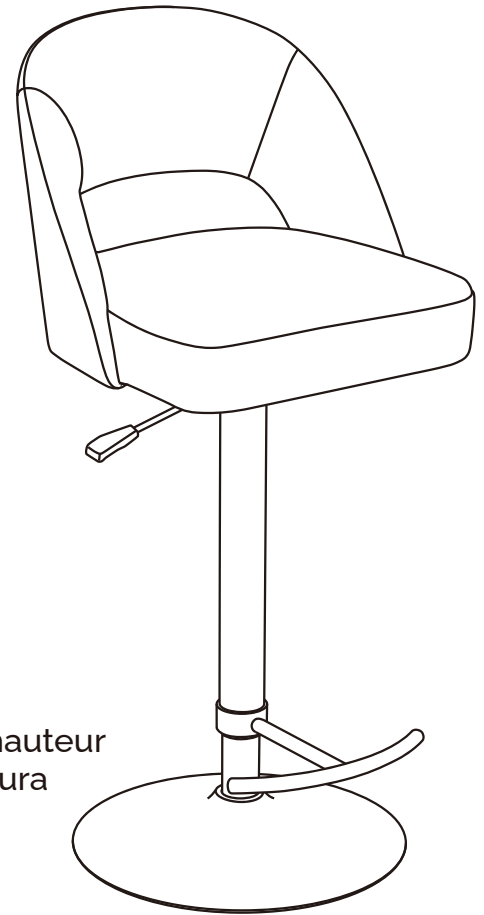

Place the stool on a level surface. To adjust the seat height, sit on the chair and use the height adjustment lever (A).

To raise the seat, slightly lift your body off the seat while pulling up on the adjustment lever (A).

To lower the seat, sit on the chair and pull up on the adjustment lever (A). Release the lever to lock the gas lift into the desired height.

Placez le tabouret sur une surface plane. Pour régler la hauteur du siège, asseyez-vous sur la chaise et utilisez le levier de réglage de la hauteur (A).

Pour relever le siège, soulevez légèrement votre corps du siège tout en tirant sur le levier de réglage (A).

Pour abaisser le siège, asseyez-vous sur la chaise et tirez sur le levier de réglage (A). Relâchez le levier pour verrouiller le vérin à gaz à la hauteur souhaitée.

Coloque el taburete sobre una superficie nivelada. Para ajustar la altura del asiento, siéntese en la silla y use la palanca de ajuste de altura (A).

Para elevar el asiento, levante ligeramente el cuerpo del asiento mientras tira hacia arriba de la palanca de ajuste (A).

Para bajar el asiento, siéntese en la silla y tire hacia arriba de la palanca de ajuste (A). Suelte la palanca para bloquear el elevador de gas en la altura deseada.

CARE INSTRUCTIONS/ENTRETIEN/INSTRUCCIONES DE CUIDADO

- General Cleaning: Clean with a damp, clean and soft cloth.
- Regular Vacuuming: Vacuum gently on a regular basis with an upholstery attachment to prolong the fabric's service life.
- Minimize Fading: Avoid placing the furniture in direct sunlight to minimize fading.
- Spills & Stains: If a spill or stain occurs, blot immediately with a clean dry cloth and carefully remove most of the stain. Then spot clean with upholstery shampoo or furniture-specific dry cleaning solvent. Always pretest on a small, hidden area first. Do not saturate the fabric.
- Nettoyage général : Essuyer avec un chiffon propre, doux et humide.
- Aspiration régulière : Aspirer délicatement et régulièrement avec un accessoire pour rembourrage afin de prolonger la durée de vie du tissu.
- Réduction de la décoloration : Éviter de placer le meuble en lumière solaire directe pour limiter la décoloration.
- Renversements et taches : En cas de renversement ou de tache, tamponnez immédiatement avec un chiffon sec propre et retirez soigneusement la majeure partie de la tache. Nettoyez ensuite la zone ciblée avec un shampoing pour tapisserie ou un solvant de nettoyage à sec spécifique pour meubles. Testez toujours préalablement sur une petite zone cachée. Ne pas saturer le tissu.
- Limpieza general : Limpiar con un paño limpio, suave y húmedo.
- Aspiración regular : Aspirar con suavidad de forma periódica con un accesorio para tapicería, a fin de prolongar la vida útil del tejido.
- Reducción de decoloración : Evitar colocar el mueble a la luz solar directa para minimizar la decoloración.
- Derrames y manchas : Si se produce un derrame o una mancha, absorba inmediatamente con un paño limpio y seco y retire cuidadosamente la mayor parte de la mancha. Limpie luego la zona con champú para tapicerías o disolvente de limpieza en seco específico para muebles. Realice siempre una prueba previa en una pequeña zona oculta. No saturar el tejido.
- 1-year warranty on cover against splitting, peeling, and / or tearing.
- 1-year warranty on internal and external frame structure.
- 1-year warranty on cushioning material.
- Garantie 1 an sur le revêtement contre le fractionnement, la desquamation et / ou de déchirure.
- Garantie 1 an sur la structure de châssis interne et externe.
- Garantie 1 an sur le matériel de rembourrage.
- Garantía de 1 año en el cubierta contra la división, descamación, y / o desgarre.
- Garantía de 1 año en la estructura de la trama interna y externa.
- Garantía de 1 año en el material de relleno.

AUSTRALIA: Our goods come with guarantees that cannot be excluded under the Australian Consumer Law. You are entitled to a replacement or refund for a major failure and for compensation for any other reasonably foreseeable loss or damage. You are also entitled to have the goods repaired or replaced if the goods fail to be of acceptable quality and the failure does not amount to a major failure.

AUSTRALIE : Nos articles sont offerts avec des garanties qui ne peuvent connaître d'exclusions au regard de la loi australienne sur la protection des consommateurs. Vous avez droit au remplacement ou au remboursement en cas de défaillance majeure de votre article ainsi qu'à une compensation en cas de perte ou de dommage prévisible. Vous avez aussi droit à la réparation ou au remplacement de l'article s'il n'est pas d'une qualité acceptable et que la défaillance n'est pas majeure.

AUSTRALIA: Nuestros productos cuentan con garantías que no se pueden excluir bajo las Leyes del Consumidor de Australia. Usted tiene derecho a un cambio o devolución en caso de un fallo importante y a una compensación por cualquier otra pérdida o daño razonablemente previsible. También tiene derecho a la reparación o reemplazo de los bienes, si éstos no cumplen con una calidad aceptable y el fallo no constituye un fallo importante.

Distributed by:
Costco Wholesale Corporation
P.O. Box 34535
Seattle, WA 98124-1535
USA
1-800-774-2678
www.costco.com

Costco Wholesale Canada Ltd.*
415 W. Hunt Club Road
Ottawa, Ontario
K2E 1C5, Canada
1-800-463-3783
www.costco.ca
* faisant affaire au Québec sous
le nom les Entrepôts Costco

Importado por:
Importadora Primex S.A. de C.V.
Blvd. Magnocentro No. 4
San Fernando La Herradura
Huixquilucan, Estado de México
C.P. 52765
RFC: IPR-930907-S70
(55)-5246-5500
www.costco.com.mx

Costco Wholesale Australia Pty Ltd
17-21 Parramatta Road
Lidcombe NSW 2141
Australia
www.costco.com.au

Costco Wholesale Sweden AB
Box 614
114 11 Stockholm
Sweden
www.costco.se/contact

Costco Wholesale Spain S.L.U.
Polígono Empresarial Los Gavilanes
C/ Agustín de Betancourt, 17
28906 Getafe (Madrid) España
NIF: B86509460
900 111 155
www.costco.es/contact

Costco Wholesale Iceland ehf.
Kauptún 3-7, 210 Gardabaer
Iceland
www.costco.is/contact

Costco France
1 avenue de Bréhat
91140 Villebon-sur-Yvette
France
01 80 45 01 10
www.costco.fr/contact

Costco Wholesale Japan Ltd.
2 Kakuchi, 2 Gaiku, Kaneda-Nishi
361 Urakura, Kisarazu shi
Chiba, 292-0007 Japan
0570-200-800
www.costco.co.jp

Costco Wholesale Korea, Ltd.
40, Iljik-ro
Gwangmyeong-si
Gyeonggi-do, 14347, Korea
1899-9900
www.costco.co.kr

Costco Wholesale New Zealand Limited
2 Gunton Drive
Westgate
Auckland 0814
New Zealand
www.costco.co.nz

Costco (China) Investment Co., Ltd.
Room 01 Mezzanine
No. 5178, Kang Xin Highway
Pudong New District
Shanghai
China 201315
+86-21-6257-7065



FR

**Pensez à
donner ou recycler.**



ou



ou



Association

Magasin

Déchèterie

<https://quefairedemesdechets.fr>