

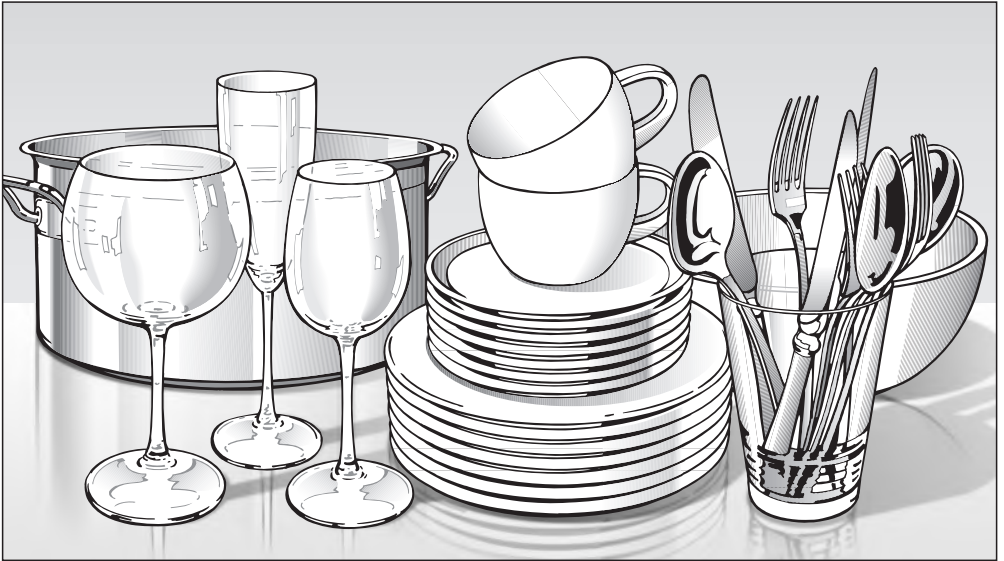

Mode d'emploi



Lave-vaisselle professionnel PG 8130 U / PG 8130i

fr - CA

 Lisez **impérativement** ce mode d'emploi avant d'installer et de mettre en service votre appareil. Vous vous protégerez et éviterez de détériorer votre matériel.

M.-Nr. 10 777 640



Table des matières

Remarques concernant le mode d'emploi	6
Description de l'appareil	7
Vue d'ensemble de l'appareil	7
Panneau de commande	8
Fonctions d'affichage	9
Utilisation conforme	10
Consignes de sécurité et mises en garde	12
Votre contribution à la protection de l'environnement	19
Laver la vaisselle en économisant l'énergie	20
Première mise en service	21
Ouvrir la porte.....	21
Fermer la porte	21
Verrou de sécurité pour enfants	21
Réglages de base.....	22
Avant la première utilisation, vous aurez besoin de :	24
Sel pour lave-vaisselle.....	24
Remplissage du réservoir de sel	25
Voyant du sel	26
Produit de rinçage	27
Ajout de produit de rinçage.....	27
Voyant « Rinse aid » (produit de rinçage)	28
Disposition de la vaisselle et des couverts	29
Conseils.....	29
Exemples de chargement.....	31
FlexAssist	33
Panier supérieur	33
Réglage de la hauteur du panier supérieur	36
Panier inférieur	37
Ustensiles	40
Panier à ustensiles (selon le modèle)	40
Fonctionnement	41
Détergent.....	41
Changement de détergent	43
Ajouter du détergent.....	44
Mise en marche	45
Sélection d'un programme	45
Démarrer un programme	46
Affichage de la durée	46

Table des matières

Gestion de l'énergie	47
Fin du programme	47
Arrêt du lave-vaisselle	48
Déchargement du lave-vaisselle	48
Interrompre un programme	49
Changement de programme	49
Options	50
Options	50
FlexiTimer avec EcoStart	51
Tableau des programmes	54
Nettoyage et entretien	58
Entretien	58
Nettoyage de la cuve de lavage	58
Nettoyage de la porte et du joint d'étanchéité de la porte.....	59
Nettoyage de la porte avant	59
Nettoyage des bras gicleurs.....	60
Système de filtration.....	61
Conseils en cas de panne.....	63
Anomalies techniques	63
Anomalie au niveau de l'arrivée d'eau/de la vidange	65
Problèmes d'ordre général avec le lave-vaisselle	66
Bruits	67
Résultat de lavage insatisfaisant	68
Élimination des anomalies.....	71
Nettoyage de l'arrivée d'eau	71
Nettoyage de la pompe de vidange et du clapet anti-retour	72
Service après vente.....	73
Contact en cas d'anomalies.....	73
Mise à jour du programme (Update).....	73
Accessoires en option	74
Branchement électrique	75
Retrait du coup-de-pied	76
Raccordements à l'eau	78
Le système Aquasécurité Miele.....	78
Arrivée d'eau	78
Raccordement de l'évacuation d'eau	80

Caractéristiques techniques	81
Menu « Réglages »	82
Ouverture du menu « Réglages »	82
Langue 	82
Heure	83
Dureté de l'eau	84
Produit de rinçage	85
Dosage externe	85
Unité de température.....	86
Temp. rinçage final	86
EcoStart.....	87
Mise en réseau	89
Miele@home	89
2ème rinçage intermédiaire	93
Luminosité	93
Mémoire	93
Messages de manque	93
Vérifier les filtres	93
AutoOpen	94
Version du logiciel	94
Programme Revendeur	95
Réglages d'usine	95
Quitter le menu « Réglages ».....	95

Remarques concernant le mode d'emploi

Avertissements

 Les remarques identifiées de cette manière contiennent des informations relatives à la sécurité. Elles signalent un risque de dommages corporels et matériels. Lisez attentivement ces avertissements et respectez les consignes de manipulation et conduites à tenir qu'ils contiennent.

Consignes

Les consignes contiennent des informations à respecter impérativement. Elles sont entourées d'un cadre à large trait.

Informations supplémentaires et remarques

Les informations supplémentaires et remarques sont identifiées par un cadre à trait fin. Ces informations ne sont pas indispensables à l'utilisation du lave-vaisselle professionnel.

Étapes

Les consignes de manipulation marquées de manière spécifique indiquent comment utiliser le lave-vaisselle professionnel. Elles indiquent la marche à suivre, étape par étape. Un carré noir / Une case noire précède chaque étape de manipulation.

Exemple :

■ Sélectionnez le réglage désiré et validez avec la touche centrale.

Écran

Les informations représentées sur l'écran du lave-vaisselle professionnel sont identifiées par une police spéciale, inspirée de celle utilisée sur l'écran.

Exemple :

Si le message  Terminé ou AutoOpen s'affiche à l'écran

Vue d'ensemble de l'appareil

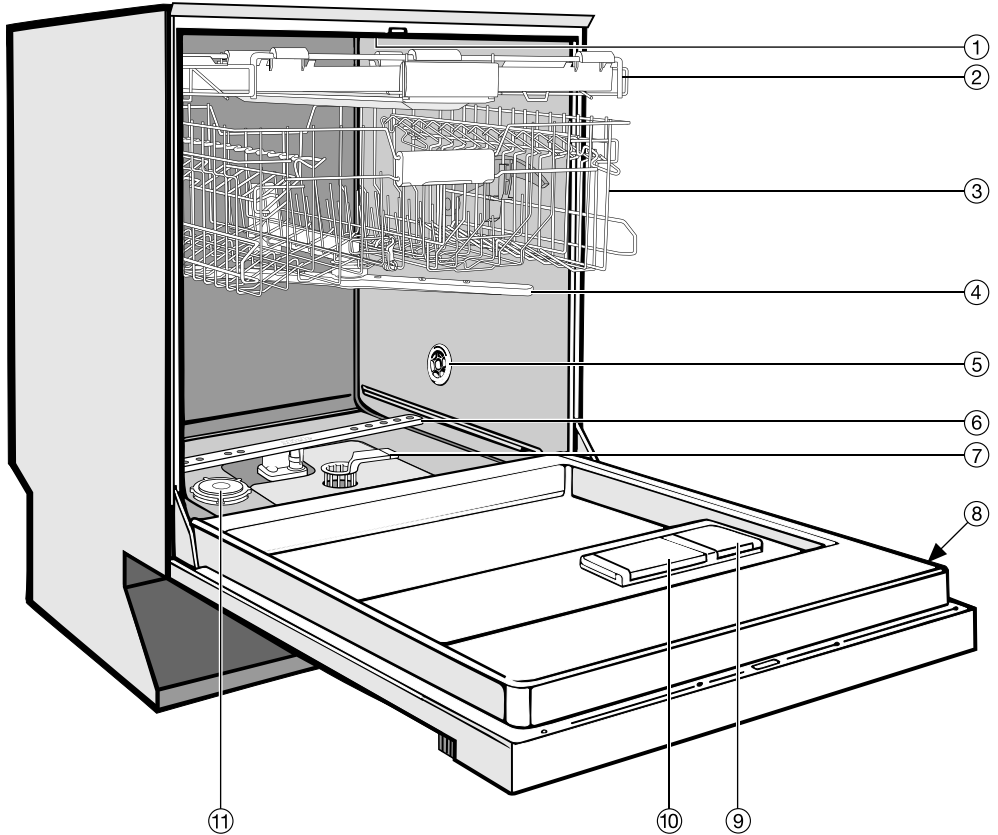



- | | |
|---|---|
| ① Bras gicleur supérieur (non illustré) | ⑦ Système de filtration |
| ② Plateau à ustensiles (selon le modèle) | ⑧ Plaque signalétique |
| ③ Panier supérieur | ⑨ Distributeur de produit de rinçage |
| ④ Bras gicleur central | ⑩ Distributeur de détergent à double compartiment |
| ⑤ Prise d'air pour le séchage (selon le modèle) | ⑪ Réservoir pour le sel |
| ⑥ Bras gicleur inférieur | |

Description de l'appareil

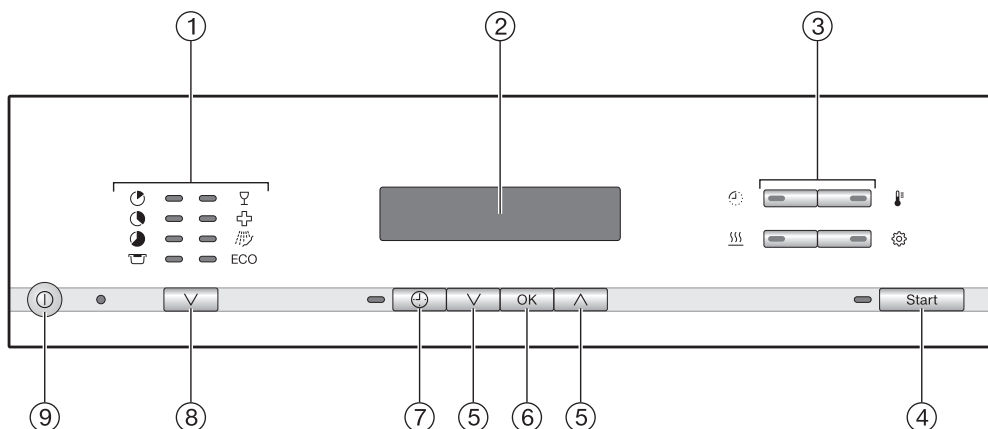
Panneau de commande



- ① Programmes
- ② Écran
- ③ Touches option
- ④ Touche *Start* avec diode de contrôle
- ⑤ Flèches de navigation ∨∧
- ⑥ Touche *OK*
- ⑦ Touche  (FlexiTimer) avec diode de contrôle
- ⑧ Touche de sélection de programme ∨
- ⑨ Touche  (Marche/Arrêt)

Fonctions d'affichage

Généralités

L'écran permet de sélectionner ou de régler les éléments suivants :

- le programme
- le FlexiTimer (départ différé)
- le menu « Réglages »

L'écran permet d'afficher les éléments suivants :

- l'heure
- la phase de programme en cours
- la durée restante prévue
- les éventuels messages d'anomalie et autres indications

Afin d'économiser de l'énergie, le lave-vaisselle s'éteint au bout de quelques minutes si aucune touche n'est pressée pendant ce laps de temps.
Pour réactiver l'affichage, pressez la touche Ⓛ.

Menu « Réglages »

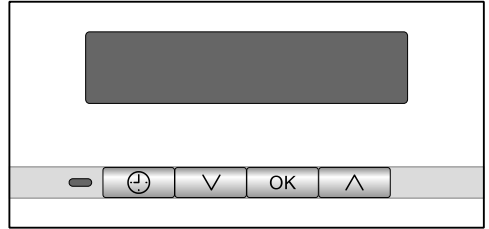

Le menu Réglages est utilisé pour adapter le module électronique du lave-vaisselle aux exigences changeantes. Consulter le chapitre « Menu Réglages » pour obtenir plus de renseignements sur la façon d'accéder au menu Réglages.

Les flèches à l'écran indiquent les options supplémentaires. Vous pouvez utiliser les touches flèches ∨/∧ sous l'affichage afin de sélectionner ces options.

La touche OK est utilisée pour confirmer un message ou un réglage et aussi pour passer au prochain menu ou à un autre niveau.

Un crochet ✓ s'affichera à côté de l'option sélectionnée.

Pour sortir d'un sous-menu, utilisez les touches flèches ∨/∧ pour sélectionner l'option zurück ↵ à l'écran et confirmez votre choix avec OK.

Si vous n'appuyez sur aucune touche pendant plusieurs secondes, l'affichage reviendra au niveau précédent. Vous pourriez devoir entrer de nouveau vos réglages.

Utilisation conforme

Ce lave-vaisselle professionnel répond aux réglementations de sécurité en vigueur. Toute utilisation non conforme peut toutefois causer des dommages aux personnes et aux biens.

Veuillez lire attentivement le mode d'emploi avant de mettre le lave-vaisselle professionnel en service. Ce document contient des informations importantes sur la sécurité, l'utilisation et l'entretien de cet appareil. Vous vous protégerez ainsi et éviterez d'endommager le lave-vaisselle professionnel. Conservez ce mode d'emploi et en cas de cession de l'appareil, remettez-le à son nouveau propriétaire.

► Ce lave-vaisselle professionnel est adapté à une utilisation dans les cabinets, les bureaux, les coins repas, les locaux associatifs, les ateliers, les cuisines aménagées pour dispenser des cours et autres environnements professionnels analogues, en raison de ses durées de programme courtes et de sa grande efficacité.

Il est par ailleurs adapté à une utilisation domestique et à des environnements similaires, tels que dans des domaines agricoles, par des clients dans les hôtels, les motels, les pensions ainsi que d'autres habitations du même genre.

► Dans la suite de ce mode d'emploi, le lave-vaisselle professionnel est appelé lave-vaisselle.

Les verres, couverts et pièces de vaisselle sont désignés par le terme générique de Vaisselle dans le présent mode d'emploi, lorsqu'ils ne sont pas définis de manière plus précise.

► Le lave-vaisselle n'est pas destiné à fonctionner en permanence.

► Le lave-vaisselle n'est pas adapté au nettoyage de dispositifs médicaux et de verres de laboratoires.

► Le lave-vaisselle est adapté pour les hautes températures hygiéniques selon l'assainissement thermique de 82C pour 15s.

► Utilisez exclusivement ce lave-vaisselle pour « Laver de la vaisselle », et donc pour le nettoyage de verres, pièces de vaisselle et couverts, par exemple. Toute autre utilisation, ainsi que toutes les transformations et modifications sont interdites et potentiellement dangereuses.

Miele décline toute responsabilité en cas de dommages occasionnés par une utilisation non conforme ou une mauvaise manipulation de l'appareil.

► Le lave-vaisselle est exclusivement destiné à un usage stationnaire à l'intérieur.

► N'utilisez les compléments spéciaux que pour l'emploi qui leur est réservé.

► Les personnes qui, en raison de déficiences physiques, sensorielles ou mentales, de leur inexpérience ou de leur ignorance, ne sont pas aptes à utiliser ce lave-vaisselle en toute sécurité ne doivent pas l'utiliser sans la surveillance ou les instructions d'une personne responsable.

► Le lave-vaisselle est équipé d'une ampoule spéciale en raison des exigences particulières qui lui sont imposées (par ex. en matière de température, d'humidité, de résistance chimique, de résistance aux frottements et de vibrations). Cette ampoule spéciale convient uniquement à l'utilisation prévue, à savoir l'éclairage de la cuve. Elle ne convient pas à l'éclairage d'une pièce. Pour des raisons de sécurité, seul un professionnel agréé par Miele ou le service technique Miele doit se charger de son remplacement.

Consignes de sécurité et mises en garde

Installation conforme

▶ N'installez pas le lave-vaisselle dans des locaux potentiellement exposés au gel ou à des risques d'explosion.



▶ Faites attention lors de l'installation du lave-vaisselle. Portez des gants de protection pour éviter les blessures sur les composants de métal acérés.

▶ Pour garantir leur stabilité, les lave-vaisselle encastrables sous plan ne doivent être installés que sous un plan de travail continu qui doit être vissé aux armoires voisines.

▶ Afin de prévenir les risques liés à la formation d'eau de condensation, nous recommandons de n'installer que des meubles à usage professionnel à proximité du lave-vaisselle.

▶ Les ressorts de porte doivent être ajustés également des deux côtés. Ils sont correctement ajustés lorsque la porte demeure stationnaire lorsque laissée ouverte à moitié (angle d'ouverture d'environ 45°). Il est aussi important que la porte ne puisse pas tomber ouverte. L'appareil peut être utilisé uniquement lorsque les ressorts de porte sont correctement ajustés.

Sécurité technique

▶ Le lave-vaisselle ne doit être mis en service, entretenu et réparé que par le service technique Miele, un revendeur agréé ou un spécialiste suffisamment qualifié. Des travaux d'installation et de maintenance non conformes ou des réparations incorrectes peuvent entraîner de graves dangers pour l'utilisateur : Miele décline toute responsabilité dans de tels cas !

▶ L'utilisation du lave-vaisselle est réservée au personnel formé. Le personnel qui manipule l'appareil doit être régulièrement instruit et formé.

Consignes de sécurité et mises en garde

- ▶ Contrôlez l'absence de dommages visibles sur le lave-vaisselle avant de l'utiliser. Ne faites jamais fonctionner un lave-vaisselle endommagé. Un lave-vaisselle endommagé peut menacer votre sécurité !
- ▶ Un lave-vaisselle endommagé ou présentant un défaut d'étanchéité doit immédiatement être mis hors-service et il est nécessaire d'informer le service technique Miele, un revendeur Miele ou un technicien qualifié.
- ▶ Les pièces défectueuses ne doivent être remplacées que par des pièces d'origine Miele. Ce sont les seules pièces garanties par Miele comme répondant entièrement aux exigences de sécurité en vigueur.
- ▶ La sécurité électrique de cet appareil ne peut être garantie que s'il est mis à la terre de façon appropriée, conformément à la réglementation en vigueur. En cas de doute, faites contrôler votre installation par un électricien. Miele ne peut être tenu pour responsable des dommages occasionnés par un conducteur de protection manquant ou coupé (par ex. électrocution).
- ▶ Assurez-vous de suivre les instructions d'installation indiquées dans le mode d'emploi ainsi que dans le schéma d'installation.
- ▶ Assurez vous que les données techniques (tension, fréquence et calibre du fusible) indiquées sur la plaque signalétique correspondent bien à celles de votre réseau électrique.
- ▶ Le lave-vaisselle ne doit pas bloquer l'accès aux prises d'autres appareils électriques étant donné que la profondeur de la niche d'encastrement peut être trop faible et que la pression exercée sur une prise pourrait entraîner une surchauffe. Reportez-vous au chapitre « Raccordement électrique » à ce sujet.
- ▶ Le raccordement du lave-vaisselle au réseau électrique ne doit pas se faire à l'aide de prises multiples ou de rallonges, car elles n'assurent pas la sécurité nécessaire (risque de surchauffe, par exemple).

Consignes de sécurité et mises en garde

- ▶ N'ouvrez jamais le boîtier du lave-vaisselle. Un contact éventuel avec des raccordements sous tension, ainsi que la modification de la structure électrique et mécanique, constituent un danger pour vous et peuvent perturber le fonctionnement de l'appareil.
- ▶ Si le câble d'alimentation est endommagé, le lave-vaisselle ne doit pas être mis en service. Un câble d'alimentation abîmé ne peut être remplacé que par un câble d'alimentation spécial. Pour des raisons de sécurité, le remplacement ne doit être assuré que par le service technique Miele, un revendeur Miele agréé ou un spécialiste suffisamment qualifié.
- ▶ Débranchez le lave-vaisselle du secteur avant de réaliser des travaux de maintenance.
- ▶ Le boîtier en plastique du raccordement à l'eau contient un deux électrovannes. Ne plongez pas le boîtier dans un liquide.
- ▶ Des câbles conducteurs de tension se trouvent dans le tuyau d'arrivée d'eau. Il ne doit donc pas être raccourci.
- ▶ Le système Aquasécurité intégré assure une protection fiable contre les dégâts des eaux, sous réserve que les conditions suivantes soient respectées :
 - installation conforme,
 - réparation du lave-vaisselle et/ou remplacement des pièces en présence de dommages identifiables,
 - fermeture du robinet d'eau en cas d'absence prolongée (par ex. vacances).

Le système Aquasécurité fonctionne aussi lorsque le lave-vaisselle est hors tension. Il ne doit néanmoins pas être débranché du réseau électrique.

Utilisation conforme

- ▶ Le lave-vaisselle a été conçu pour fonctionner uniquement avec de l'eau et des détergents adaptés aux lave-vaisselle. Il ne doit pas être utilisé avec des solvants organiques ou des liquides inflammables.
Il existe, entre autres, un risque d'explosion et de dégâts matériels dus à la destruction de composants en caoutchouc et en plastique, et à l'écoulement de liquides ainsi occasionné.
- ▶ Utilisez exclusivement des détergents adaptés aux lave-vaisselle. Si vous utilisez d'autres produits, vous risquez d'endommager la vaisselle et le lave-vaisselle.
- ▶ Vous pouvez vous blesser contre la porte du lave-vaisselle ouverte ou trébucher dessus. Ne laissez pas la porte ouverte inutilement.
- ▶ Ne posez rien ou ne vous asseyez pas sur la porte ouverte. Le lave-vaisselle pourrait basculer ou subir des dommages.
- ▶ Après toute réparation sur l'alimentation en eau, le tuyau d'arrivée d'eau du lave-vaisselle doit être purgé. Dans le cas contraire, certains composants risquent d'être endommagés.
- ▶ Tenez compte de la température élevée lorsque le lave-vaisselle fonctionne. Il existe un risque de brûlure ou d'ébouillantage à l'ouverture de la porte ! La vaisselle, les couverts, les paniers et les compléments doivent tout d'abord refroidir. Vider les éventuels résidus d'eau chaude des pièces creuses dans la cuve.
- ▶ L'eau qui se trouve dans la cuve n'est pas potable !
- ▶ Les traitements préalables de la charge (par exemple, avec du savon à vaisselle liquide ou d'autres détergents) ainsi que certaines salessures et agents nettoyants peuvent entraîner la formation de mousse. La mousse peut réduire l'efficacité du nettoyage.

Consignes de sécurité et mises en garde

- ▶ La mousse s'échappant de la cuve peut endommager le lave-vaisselle. Si de la mousse s'échappe de la cuve, interrompez immédiatement le programme en cours et débranchez le lave-vaisselle du réseau électrique !
- ▶ Veuillez respecter scrupuleusement les instructions du fabricant concernant les produits nettoyants lorsque vous utilisez de tels produits ou des produits spéciaux. N'utilisez ces produits que dans le cadre prévu par le fabricant pour éviter les dommages matériels et les réactions chimiques violentes (comme des réactions explosives causées par de l'hydrogène).
- ▶ Évitez d'inhaler les détergents en poudre. N'avalez pas de détergent. Ils peuvent causer des brûlures chimiques au nez, à la bouche et à la gorge. En cas d'ingestion ou d'inhalation, consultez immédiatement un médecin.
- ▶ Miele ne peut pas être tenu responsable des effets des agents nettoyants chimiques sur la charge. Suivez les instructions du fabricant de détergent en matière d'entreposage, d'utilisation et de dosage.
- ▶ Afin d'éviter tout dommage matériel et toute corrosion de la cuve, n'utilisez jamais de produits contenant des acides, des solvants à base de chlorure ou des substances ferreuses corrosives.
- ▶ Ne lavez pas de vaisselle couverte de cendres, de sable, de cire, de lubrifiant ou de peinture dans le lave-vaisselle. Ces substances endommagent le lave-vaisselle.
- ▶ Ne lavez pas le lave-vaisselle et son environnement immédiat au jet d'eau, avec un tuyau d'arrosage ou un nettoyeur à haute pression par exemple.
- ▶ Veillez à ne pas mettre la carrosserie inox en contact avec des solvants/vapeurs contenant de l'acide pour éviter tout risque de corrosion.

Consignes de sécurité et mises en garde

- ▶ Faites attention aux risques de blessure en disposant des objets pointus ou coupant. Disposez les couverts de telle sorte que vous ne puissiez pas vous blesser.
- ▶ Avant de charger la vaisselle, débarrassez la charge de tous les résidus alimentaires.

Enfants à proximité

- ▶ Ne laissez pas les enfants sans surveillance à proximité du lave-vaisselle. Ne les laissez jamais jouer avec le lave-vaisselle. Les enfants pourraient, par exemple, s'enfermer dans l'appareil.
- ▶ Les enfants doivent être tenus à distance du lave-vaisselle, à moins qu'ils soient sous surveillance constante.
- ▶ Dans certaines circonstances, les enfants peuvent uniquement utiliser le lave-vaisselle si vous leur en avez expliqué le fonctionnement de manière à ce qu'ils puissent l'utiliser en toute sécurité. Les enfants doivent être en mesure de détecter et de comprendre les dangers potentiels associés à une mauvaise manipulation.
- ▶ Lorsque l'ouverture de porte automatique est activée, les jeunes enfants ne doivent pas se tenir dans la zone d'ouverture de porte du lave-vaisselle. Il y a un risque de blessure dans le cas improbable d'un défaut du mécanisme d'ouverture.
- ▶ Empêchez les enfants d'entrer en contact avec les produits chimiques nécessaires au fonctionnement de l'appareil ! Les produits chimiques peuvent causer des brûlures de la bouche et de la gorge ou encore conduire à l'asphyxie. Par conséquent, tenez les enfants éloignés du lave-vaisselle ouvert. Des résidus de produits chimiques peuvent encore se trouver dans l'appareil. Emmenez immédiatement votre enfant chez le médecin s'il a ingéré des produits chimiques.

Consignes de sécurité et mises en garde

Accessoires

► Des accessoires ne peuvent être rajoutés ou montés sur l'appareil que s'ils sont expressément autorisés par Miele. Si d'autres pièces sont rajoutées ou montées, les prétentions à la garantie et/ou fondées sur la responsabilité du fait des produits deviennent caduques.

Le fabricant ne saurait être tenu pour responsable des dommages qui résulteraient du non-respect des consignes de sécurité et mises en garde.

Votre contribution à la protection de l'environnement

Élimination des produits d'emballage

La boîte de carton et les produits d'emballage protègent l'appareil durant le transport. Ils ont été conçus afin d'être biodégradables et recyclables.

Le recyclage de l'emballage réduit l'utilisation de matières premières dans le processus de fabrication ainsi que la quantité de déchets.

Mise au rebut de votre ancien appareil

Les appareils électriques et électroniques contiennent du matériel dangereux. Ils contiennent également des substances, des composés et des éléments qui étaient essentiels pour leur fonctionnement adéquat et sécuritaire. Une manipulation ou la mise au rebut inadéquate de ces matériaux dans vos ordures ménagères peut poser un risque pour votre santé et l'environnement. Par conséquent, veuillez ne pas disposer de vos vieux appareils dans les ordures ménagères et respectez les règlements locaux pour la mise au rebut appropriée.



Veuillez consulter les centres de recyclage de votre localité ou Miele pour savoir comment mettre au rebut et recycler les appareils électriques et électroniques. Miele décline toute responsabilité de supprimer les données personnelles laissées sur l'appareil mis au rebut. Veuillez vous assurer que votre vieil appareil ne pose pas un risque pour les enfants lorsqu'il est entreposé avant sa mise au rebut. Respectez les consignes de sécurité pour les appareils, qui peuvent basculer ou poser un risque de piégeage.

Laver la vaisselle en économisant l'énergie

Ce lave-vaisselle est économique en ce qui a trait à sa consommation d'eau et d'électricité. Pour obtenir les meilleurs résultats, suivez ces conseils :

- pour des lavages économiques, remplissez les paniers sans les surcharger.
- choisissez le programme qui convient le mieux en fonction du niveau de saleté et du type d'articles à laver.
- sélectionnez le programme ECO (selon le modèle) pour économiser de l'énergie. Du point de vue de la consommation d'eau et d'énergie combinée, ce programme est le plus efficace pour laver la vaisselle normalement sale.
- si votre lave-vaisselle est raccordé à une alimentation en eau chaude, sélectionnez le programme SolarSpar pour laver une charge légèrement à modérément sale. Puisque l'eau n'est pas chauffée dans ce programme, la vaisselle peut être légèrement plus humide à la fin de ce programme que lorsque vous utilisez les autres programmes.
- suivez les instructions du fabricant de détergent en ce qui a trait au dosage de produit à utiliser.
- si vous utilisez du détergent en poudre ou du détergent liquide, vous pouvez réduire de $\frac{1}{3}$ la quantité normale de détergent lorsque les paniers ne sont remplis qu'à moitié.

Ouvrir la porte

À la fin de tout programme comportant un cycle de séchage (voir la section « Guide des programmes »), la porte s'ouvre automatiquement pour faciliter le processus de séchage. Cette fonction peut être désactivée si désiré (voir la section « Menu Réglages - AutoOpen »).

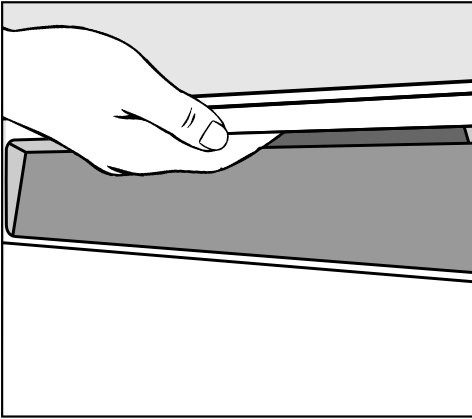

- Saisissez la poignée par en dessous et tirez pour ouvrir la porte.
- Ouvrez complètement la porte afin que le rail d'arrêt de la porte se rétracte de nouveau.

Si la porte est ouverte pendant que le lave-vaisselle est en marche, celui-ci s'arrêtera.

! L'eau qui circule dans l'appareil est très chaude. Vous pourriez vous ébouillanter!

Pendant le fonctionnement, ouvrez la porte seulement si c'est absolument nécessaire et soyez extrêmement prudent.

! Faites en sorte que l'espace correspondant à l'ouverture de la porte ne soit jamais obstrué.

Fermer la porte

- Poussez les paniers à l'intérieur.
- Ensuite relevez la porte et poussez-la jusqu'à ce qu'elle s'enclenche.

! Risque de blessure par écrasement!

Au moment de fermer la porte, ne mettez pas votre main entre la porte et l'appareil.

Verrou de sécurité pour enfants

Utilisez le verrou de sécurité pour empêcher les enfants d'ouvrir la porte du lave-vaisselle. Pour l'ouvrir, il faudra alors utiliser beaucoup de force.

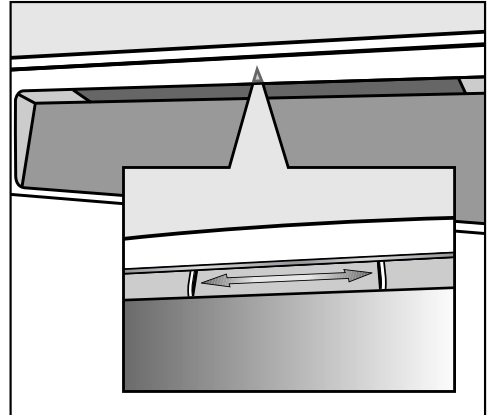

- Pour verrouiller la porte, poussez vers la droite la glissière qui se trouve sous la poignée de la porte.
- Pour déverrouiller la porte, poussez la glissière vers la gauche.

Première mise en service

Réglages de base

- Mettez le lave-vaisselle en marche à l'aide de la touche ①.

Lors de la première mise en marche du lave-vaisselle, l'écran de bienvenue s'affiche.

Langue

L'écran bascule automatiquement sur le réglage de la langue.

- Sélectionnez la langue souhaitée avec les flèches \vee/\wedge , ainsi que le pays si nécessaire, puis validez avec *OK*.

Pour le mode de fonctionnement de l'écran, voir le chapitre du même nom.

La langue paramétrée est signalée par une coche \checkmark .

Heure

L'écran bascule sur le réglage de l'heure.

L'heure est nécessaire pour pouvoir utiliser l'option « FlexiTimer ».

Par ailleurs, vous pouvez choisir d'afficher l'heure actuelle sur l'écran.

- Réglez les heures avec les flèches \vee/\wedge puis validez avec *OK*.
- Réglez ensuite les minutes, puis validez avec *OK*.

Si vous maintenez les flèches \vee/\wedge enfoncées, les chiffres défilent automatiquement en augmentant ou en diminuant.

L'écran bascule sur le réglage de l'affichage de l'heure.

- Déterminez si l'heure doit s'afficher à l'écran, puis validez avec *OK*.
- Si vous avez sélectionné *Affichage-Marche*, validez la remarque signalant que la consommation d'énergie augmente en appuyant sur *OK*.

Dureté de l'eau

L'écran bascule sur le réglage de la dureté de l'eau.

- Le lave-vaisselle doit être programmé avec précision en fonction de la dureté de l'eau de votre établissement.
- Le cas échéant, renseignez-vous auprès de votre fournisseur d'eau en ce qui concerne le degré de dureté exact de votre eau.
- Si la dureté de l'eau varie par exemple entre 10 et 16 gr/gal (10 - 15 °d à l'échelle allemande), programmez toujours le niveau le plus élevé (16 gr/gal ou 15 °d dans cet exemple).

Il est utile de connaître la dureté de l'eau d'approvisionnement afin d'avoir ce renseignement à portée de la main lorsque vous appelez un technicien.

Veillez par conséquent inscrire ici la dureté de l'eau :

_____ °gr/gal (°d)

Le lave-vaisselle est programmé à l'usine pour un niveau de dureté de 16 gr/gal (15°d).

- Sélectionnez le degré de dureté d'eau de votre installation avec les flèches ∇/\wedge , puis validez avec *OK*.

Vous trouverez des informations complémentaires concernant le réglage de la dureté de l'eau au chapitre « Menu Réglages, Dureté de l'eau ».

Les messages compatible Miele@home et Fin première mise en service s'affichent ensuite.

Après avoir confirmé ces messages en appuyant sur *OK*, les deux messages ☞ Remplir sel et ☼ Remplir prod. rinç. s'affichent éventuellement.

- Si nécessaire, versez du sel et du produit de rinçage (voir chapitres « Première mise en service, sel de régénération » et « Produit de rinçage »).
- Validez les messages avec *OK*.

Le programme sélectionné s'affiche brièvement à l'écran et la diode correspondante s'allume.

L'affichage bascule ensuite sur la durée prévisionnelle du programme pour le programme choisi.

Ces réglages de base sont sauvegardés dès le premier déroulement complet d'un programme.

Première mise en service

Avant la première utilisation, vous aurez besoin de :

- environ 2 L d'eau
- environ 2 kg (4 lb) de sel pour lave-vaisselle
- détergents pour lave-vaisselle à usage domestique
- produit de rinçage formulé pour les lave-vaisselle à usage domestique

Chaque lave-vaisselle est testé en usine. Il y aura un résidu d'eau dans l'appareil à la suite de ce test. Ce n'est pas une indication qu'il a été préalablement utilisé.

Sel pour lave-vaisselle

Pour obtenir de bons résultats de nettoyage, le lave-vaisselle doit fonctionner avec de l'eau douce. L'eau dure peut causer une accumulation de dépôts de calcium sur la vaisselle et dans le lave-vaisselle.

Une alimentation en eau avec une dureté plus élevée que 4 gr/gal (4 °d) doit être adoucie. Ceci a lieu automatiquement dans l'adoucisseur d'eau intégré. L'adoucisseur d'eau dans le lave-vaisselle convient à une dureté d'eau jusqu'à 73 gr/gal (70 °d).

L'adoucisseur d'eau nécessite du sel pour le lave-vaisselle.

Selon la dureté de l'eau (< 22 gr/gal, ou 21 °d), le sel n'est pas nécessaire si les pastilles combinées sont utilisées (consultez « Fonctionnement - Détergent »).

Si la dureté de votre eau est peu élevée et toujours **inférieure à 5 gr/gal (5 °d)**, vous n'avez **pas** besoin d'ajouter de sel. L'indication pour ajouter du sel sera automatiquement désactivée.

 Le détergent pour lave-vaisselle détruira l'adoucisseur d'eau.

Ne remplissez pas le réservoir de sel avec du détergent à vaisselle (ni même du détergent liquide).

 Utilisez seulement du sel spécial à gros grains pour lave-vaisselle ou un autre sel de cuisine pur.

Les autres types de sel pourraient contenir des substances insolubles qui peuvent endommager l'adoucisseur d'eau.

Remplissage du réservoir de sel

Important! Avant de le remplir de sel pour la première fois, le réservoir de sel doit être rempli avec environ 2 pintes (2 litres) d'eau pour permettre de dissoudre le sel.

Après la première utilisation du lave-vaisselle, il y a toujours suffisamment d'eau dans le réservoir.

- Enlevez le panier inférieur et dévissez le capuchon du réservoir de sel.

L'eau s'écoulera du réservoir lorsque le couvercle est retiré.

Il devrait par conséquent être enlevé afin de remplir le réservoir de sel.

- Remplissez le réservoir avec environ 2 L d'eau (Première utilisation seulement).

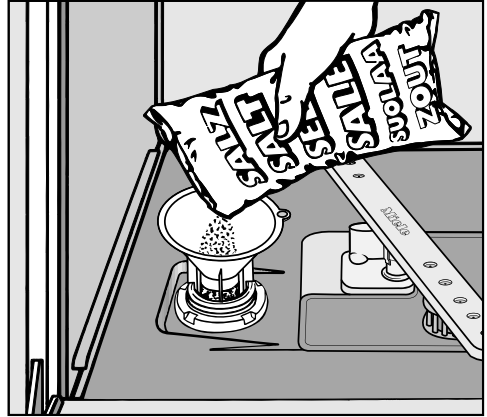

- Placez l'entonnoir fourni sur le réservoir de sel et remplissez de sel avec soin jusqu'à ce que le réservoir soit plein. Le réservoir de sel contient environ 4 lb (2 kg) de sel selon la marque utilisée.
- Nettoyez tout excès de sel autour de l'ouverture du réservoir puis revisser le bouchon fermement.
- Immédiatement après avoir rempli le réservoir de sel, faites effectuer le programme Prélavage et sans vaisselle dans le lave-vaisselle afin de supprimer toute trace de sel dans la cuve.

Première mise en service

Voyant du sel

- Lorsque le message  Remplir sel s'affiche à l'écran, remplissez le réservoir du lave-vaisselle de sel de régénération (s'il s'affiche pendant un programme, attendez à la fin du programme).

- Appuyez sur *OK* pour confirmer.

Le voyant de sel s'éteint.



Risque de corrosion!

Immédiatement après avoir rempli le réservoir de sel, faites effectuer le programme *Prélavage* et sans vaisselle dans le lave-vaisselle afin de supprimer toute trace de sel dans la cuve.

Après que le réservoir de sel a été rempli, le voyant de remplissage peut être encore affiché à l'écran si la concentration de sel n'a pas encore atteint le bon niveau. Si c'est le cas, confirmez de nouveau avec *OK*.

Le voyant de remplissage de sel est éteint si vous avez réglé le lave-vaisselle à une dureté d'eau inférieure à 5 g/gal (5 °d).

Si vous utilisez toujours un produit en pastilles dans votre lave-vaisselle, vous pouvez désactiver les voyants du sel et du produit le rinçage si vous le désirez (se reporter à la section « Menu réglages – Désactiver les voyants de remplissage »).

Si vous changez de détergent et optez pour un produit qui ne contient ni sel ni produit de rinçage, n'oubliez pas de remplir le réservoir de sel et de produit de rinçage et d'activer de nouveau les voyants correspondants.

Produit de rinçage

Nous recommandons d'utiliser un produit de rinçage pour empêcher la formation de taches sur la vaisselle et la verrerie. Le produit de rinçage est versé dans le distributeur. La quantité réglée sera automatiquement mesurée.

⚠ Si, par mégarde, vous versez du détergent dans le distributeur de produit de rinçage, vous endommagerez celui-ci. Utilisez uniquement un produit de rinçage conçu pour les lave-vaisselle domestiques.

Si vous utilisez un détergent en pastilles, il n'est pas nécessaire d'ajouter un produit de rinçage.

Ajout de produit de rinçage

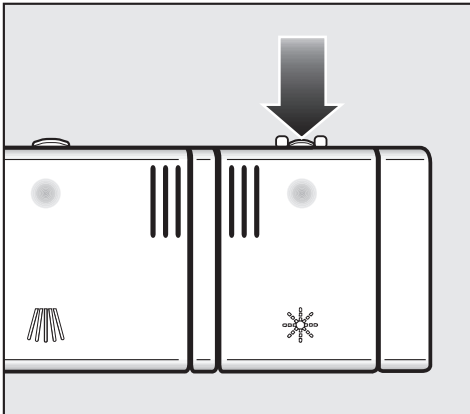

- Appuyez sur le bouton situé sur le couvercle du réservoir de produit de rinçage, dans le sens indiqué par la flèche, jusqu'à ce que le clapet s'ouvre.

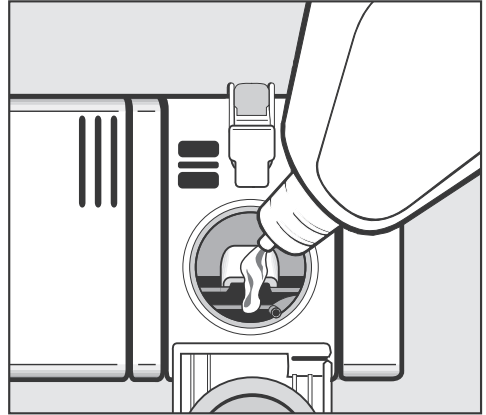

- Ajoutez du produit de rinçage seulement jusqu'à ce que vous puissiez le voir dans l'ouverture.

Le distributeur peut contenir environ 3,7 oz (110 ml) de produit de rinçage.

- Fermez le clapet fermement jusqu'à ce qu'il s'enclenche sinon l'eau peut pénétrer dans le distributeur pendant le programme.
- Essuyez tout produit de rinçage renversé. Vous éviterez ainsi qu'un surplus de mousse se forme au cours du programme suivant.

Pour obtenir de meilleurs résultats, vous pouvez ajuster la quantité de produit de rinçage (se reporter à la section « Menu Réglages – Produit de rinçage »).

Première mise en service

Voyant « Rinse aid » (produit de rinçage)

Lorsque le message  Remplir prod. rinç. s'affiche à l'écran, le réservoir contient suffisamment de produit de rinçage pour 2 ou 3 programmes seulement.

- Ajoutez du produit de rinçage.
- Appuyez sur *OK* pour confirmer.

Le voyant de remplissage du produit de rinçage s'éteindra.

Si vous utilisez toujours un produit en pastilles dans votre lave-vaisselle, vous pouvez désactiver les voyants du sel et du produit de rinçage si vous le désirez (se reporter à la section « Menu réglages – Désactiver les voyants de remplissage »).

Disposition de la vaisselle et des couverts

Conseils

Retirez les gros résidus alimentaires de la vaisselle.

Il n'est pas nécessaire de rincer les articles à l'eau courante!

 Ne lavez pas d'articles souillés par des cendres, du sable, de la cire, de la graisse ou de la peinture dans le lave-vaisselle. Ceux-ci endommageront le lave-vaisselle.

La vaisselle peut être chargée n'importe où dans les paniers, mais les remarques suivantes devraient être observées :

- ne placez pas la vaisselle ni les ustensiles à l'intérieur d'autres pièces. Ils se recouvriront l'un l'autre.
- chargez la vaisselle pour que l'eau puisse accéder à toutes les surfaces. Ceci assure qu'ils seront correctement nettoyés.
- assurez-vous que tous les articles sont placés de façon sécuritaire.
- les articles creux comme les tasses, les verres, les casseroles, etc. doivent être placés à l'envers dans le panier.
- les articles longs et étroits, p.ex. les flûtes à champagne, devraient être placés au centre du panier pour que l'eau puisse mieux les couvrir.
- les articles à base concave comme les grosses tasses à café et les bols doivent être inclinés afin que l'eau puisse s'écouler.
- les bras gicleurs ne doivent pas être bloqués par des articles qui sont trop hauts ou qui dépassent des paniers.

En cas de doute, vérifiez que le mouvement est libre en tournant manuellement les bras gicleurs.

- assurez-vous que les petits articles ne peuvent pas tomber à travers les supports dans les paniers. Les petits articles comme les couvercles, devraient donc être placés dans le plateau à ustensiles ou le panier à couverts (selon le modèle).

Certains aliments peuvent contenir des teintures naturelles, p. ex., les carottes, les tomates ou la sauce tomate. Les articles de plastique dans le lave-vaisselle peuvent se décolorer si de grandes quantités de ces aliments se retrouvent dans le lave-vaisselle sur la vaisselle. La stabilité des articles de plastique n'est pas affectée par cette décoloration. Nettoyer les ustensiles en argent dans le lave-vaisselle peut aussi faire décolorer les articles en plastique.

Disposition de la vaisselle et des couverts

Articles n'allant pas au lave-vaisselle

- les ustensiles en bois, les planches à découper et la vaisselle ou les articles avec des parties en bois
- les articles fabriqués à la main, anti-quités, vases et verrerie fragile ou décorative
- les articles de plastique qui ne résistent pas à la chaleur : les températures élevées dans le lave-vaisselle peuvent les faire fondre ou les déformer.
- les articles en cuivre, en laiton, en étain ou en aluminium qui peuvent se décolorer ou devenir mats.
- les couleurs peintes sur glaçure peuvent se décolorer après un certain nombre de lavages.
- la verrerie fragile et la verrerie contenant du cristal au plomb : une perte d'éclat peut se produire avec le temps.

Veillez noter ce qui suit :

L'argenterie nettoyée préalablement à l'aide d'un **produit à polir** peut encore être humide ou tachée à la fin d'un programme si l'eau a adhéré au produit à polir. Il se pourrait qu'elle doive être essuyée avec un linge doux.

L'argenterie qui a été en contact avec de la nourriture contenant du soufre peut se décolorer. Ces aliments incluent les jaunes d'œufs, les oignons, la mayonnaise, la moutarde, le poisson et les marinades.

 Les articles en aluminium (comme les filtres à graisses de la hotte de poêle) ne doivent pas être lavés à l'aide d'un nettoyant industriel ou commercial. Cela les endommagerait.

Conseil : Lorsque vous achetez de la vaisselle et des ustensiles, assurez-vous qu'ils sont lavables au lave-vaisselle.

Soin du verre

- les verres peuvent perdre leur éclat après des lavages fréquents. Si de la verrerie délicate est lavée au lave-vaisselle, assurez-vous de n'utiliser que des températures très basses (voir le tableau des programmes) ou qu'un programme spécial pour le soin des verres est utilisé (selon le modèle). Ceci réduira le risque de perte d'éclat.
- achetez de la verrerie qui est lavable au lave-vaisselle (p.ex., verrerie Riedel).
- utilisez des détergents contenant des additifs pour la protection des verres.

Disposition de la vaisselle et des couverts

Exemples de chargement

Chargement pour 10 couverts standard avec panier à couverts

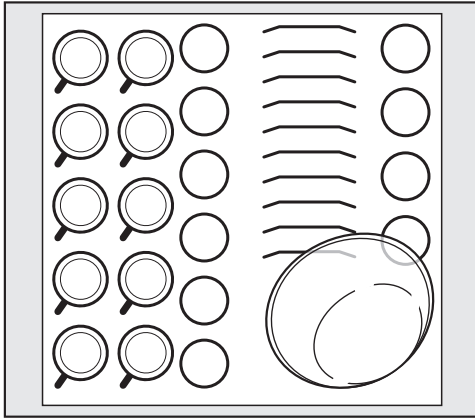

Panier supérieur

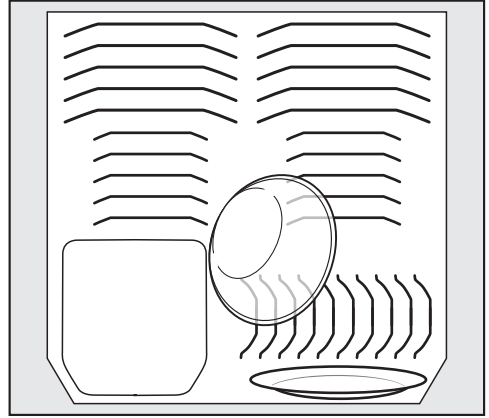

Panier inférieur

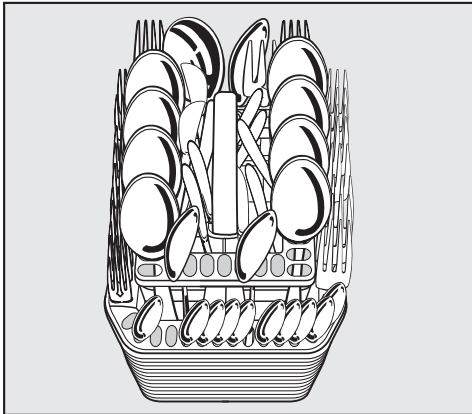

Panier à ustensiles

Disposition de la vaisselle et des couverts

Chargement pour 13 couverts standard avec panier à couverts

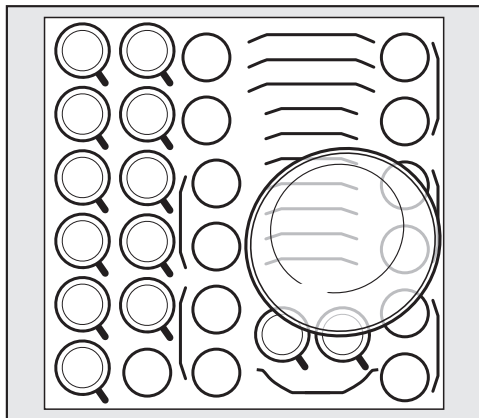

Panier supérieur

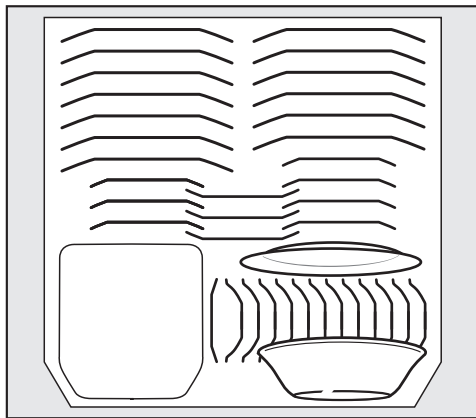

Panier inférieur

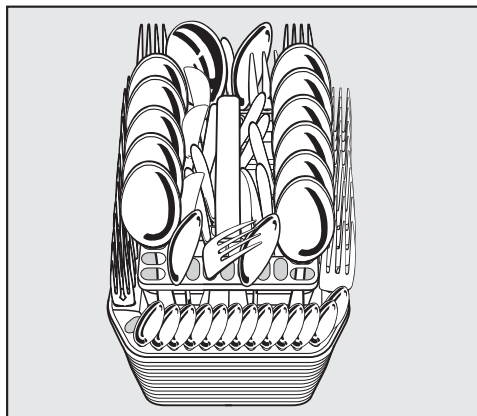

Panier à ustensiles

Disposition de la vaisselle et des couverts

FlexAssist

Les repères jaunes FlexAssist identifient les pièces mobiles dans les paniers du lave-vaisselle et dans le tiroir à couverts. Ils servent aussi de poignée et renvoient à un symbole déterminant l'usage réservé à l'élément mobile.

Panier supérieur

Pour ranger la vaisselle et les couverts, veuillez également consulter le chapitre « Disposition de la vaisselle et des couverts, exemples de rangement ».

 Pour des raisons de sécurité, n'utilisez pas le lave-vaisselle sans le panier supérieur et le panier inférieur en place.

- Placez les petites pièces fragiles et légères, comme les soucoupes, les tasses, les verres, les coupes, etc. dans le panier supérieur.
Vous pouvez également poser une casserole plate dans ce panier.
- Rangez les pièces longues, telles que les louches, les cuillères en bois et les longs couteaux, en biais dans la partie avant du panier supérieur.

Support pour tasses

- Relevez le support pour tasses à l'aide de la poignée jaune  pour pouvoir placer des pièces plus hautes.

Vous pouvez poser les verres contre le support pour tasses afin de les stabiliser.

- Rabattez le support pour tasses et posez les verres contre.

Disposition de la vaisselle et des couverts

Pics rabattables

Vous pouvez rabattre les rangées de pics pour gagner plus d'espace pour les articles de grande taille comme les casseroles.

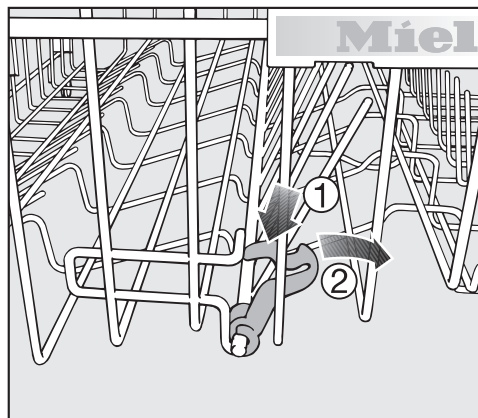

- Poussez le levier jaune vers le bas ① puis rabattez la rangée de pics ②.

Support à tasses XXL (selon le modèle)

Le support à tasses peut être réglé à deux largeurs différentes de manière à pouvoir y placer de grandes tasses.

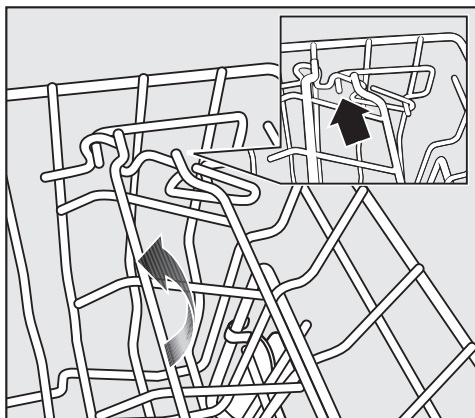

- Soulevez le support à tasses, puis fixez-le à la largeur voulue.

Disposition de la vaisselle et des couverts

Porte-verres

Le porte-verres est conçu pour tenir les verres à pied de façon sécuritaire.

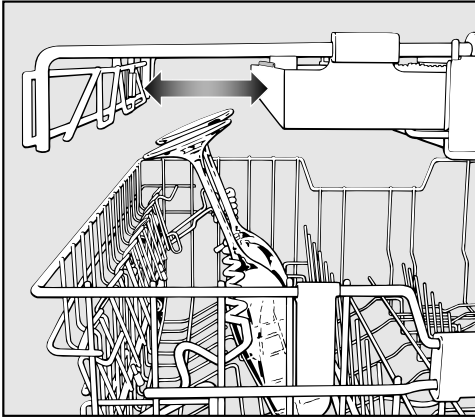

- Abaissez le porte-verres par le levier jaune ☞ afin d'y poser les grands verres.
- Vous pouvez aussi déplacer un de ces plateaux du tiroir à couverts afin d'avoir plus d'espace pour les grands verres (consultez « Couverts - Tiroir à couverts 3D »).

Réglage de la hauteur

Vous pouvez régler le porte-verres sur deux hauteurs différentes.

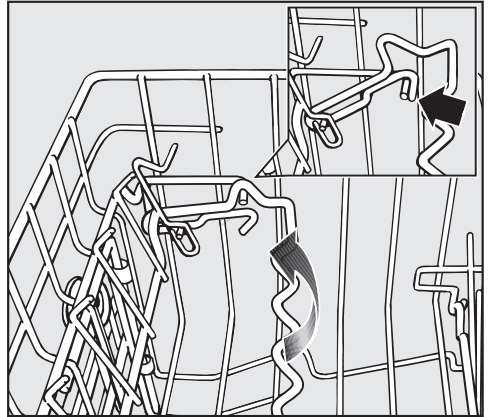

- Soulevez le rail et fixez-le à la hauteur voulue.

Utilisez le réglage le plus bas pour les petits verres et les verres droits.

Utilisez le réglage le plus haut pour les verres hauts et les verres à pied.

Disposition de la vaisselle et des couverts

Réglage de la hauteur du panier supérieur

Afin de gagner de l'espace pour charger les longs articles, le panier supérieur peut être ajusté à trois niveaux différents (une distance de 3/4 po (2 cm) sépare les niveaux).

Le panier supérieur peut également être placé en angle, avec un côté plus haut que l'autre. Cependant, assurez-vous que le panier peut glisser facilement vers l'intérieur ou l'extérieur de la cuve.

- Sortez le panier supérieur.

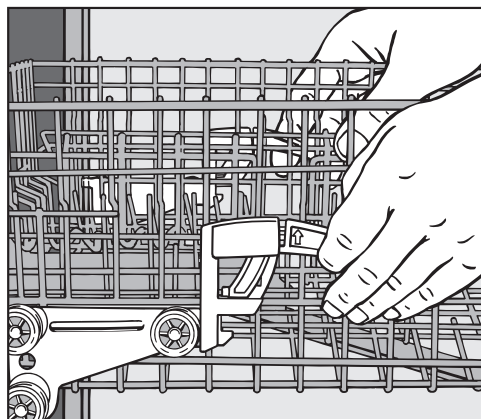

Pour lever le panier supérieur :

- Soulevez le panier jusqu'à ce qu'il s'enclenche.

Pour abaisser le panier supérieur :

- Tirez vers le haut les leviers qui se trouvent de chaque côté du panier.
- Placez le panier à la hauteur voulue, puis repoussez les leviers en place.

Selon le réglage du panier supérieur, des assiettes de différentes tailles peuvent être placées dans le panier inférieur.

Lave-vaisselle muni d'un panier à ustensiles

(voir la plaque signalétique pour connaître le numéro de modèle)

Réglage du panier supérieur	Assiette Ø en pouces (cm)		
	Panier supérieur		Panier inférieur
	Standard	XXL	
Supérieur	7 7/8 po (20)	9 7/16 po (24)	12 3/16 po (31) 13 3/4 po (35*)
Milieu	8 11/16 po (22)	10 1/4 po (26)	11 7/16 po (29)
Inférieur	9 7/16 po (24)	11 po (28)	10 5/8 po (27)

Lave-vaisselle muni d'un plateau à ustensiles

(voir la plaque signalétique pour connaître le numéro de modèle)

Réglage du panier supérieur	Assiette Ø en pouces (cm)		
	Panier supérieur		Panier inférieur
	Standard	XXL	
Supérieur	7 7/8 po (15)	7 1/2 po (19)	12 3/16 po (31) 13 3/4 po (35*)
Milieu	6 11/16 po (17)	8 1/4 po (21)	11 7/16 po (29)
Inférieur	7 1/2 po (19)	9 1/16 po (23)	10 5/8 po (27)

Lorsqu'elles sont inclinées, des assiettes mesurant jusqu'à 13 3/4 po (35 cm) de diamètre peuvent être placées dans le panier inférieur.

Selon le réglage du panier supérieur, des assiettes de différentes tailles peuvent être chargées dans l'appareil.

Disposition de la vaisselle et des couverts

Panier inférieur

Pour ranger la vaisselle et les couverts, veuillez également consulter le chapitre « Disposition de la vaisselle et des couverts, exemples de rangement ».

- Placez les pièces de vaisselle plus grandes et plus lourdes comme les assiettes, les plats, les casseroles, les saladiers etc. dans le panier inférieur. Vous pouvez également ranger des verres, des tasses, de petites assiettes et des soucoupes dans le panier inférieur.

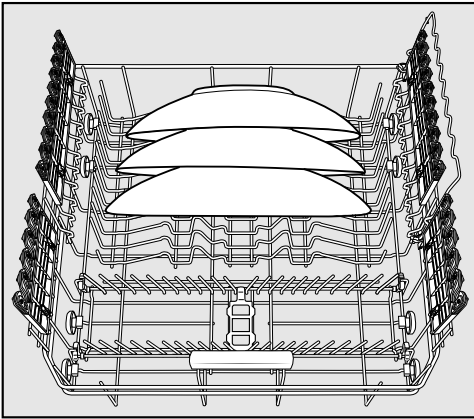

- Placez les assiettes particulièrement grandes au centre du panier inférieur.

Si vous disposez les assiettes en biais, vous pouvez ranger des pièces d'un diamètre jusqu'à 35 cm (13 3/4 po)

Support amovible MultiComfort

La partie arrière du panier inférieur convient aux tasses, verres, assiettes et casseroles.

Vous pouvez retirer le support MultiComfort afin de gagner de la place pour les gros articles, comme des casseroles.

Retrait du support

- Tirez la poignée jaune vers l'avant et retirez le support.

Remise en place

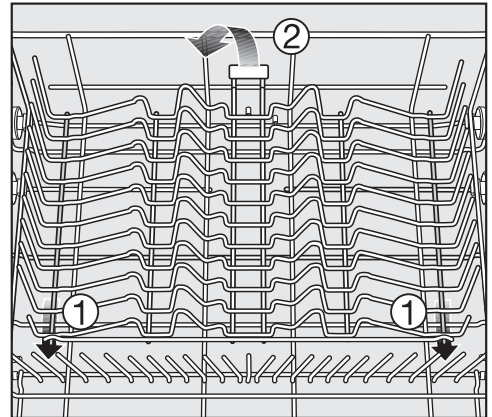

- Installez le support dans le panier inférieur en plaçant les crochets sous la longue pièce transversale ①.
- Appuyez sur le support jusqu'à ce qu'il s'enclenche ②.

Disposition de la vaisselle et des couverts

Repose-verres FlexCare

Le coussin silicone du repose-verres FlexCare garantit la stabilité des verres à pied fragiles.

- Les verres à pied, comme les verres à vin, les flûtes à champagne, peuvent être appuyés contre le panier à verres ou y être suspendus.
- Pour ranger des pièces de vaisselle hautes, relevez le repose-verres.

Le repose-verres peut être réglé sur deux hauteurs.

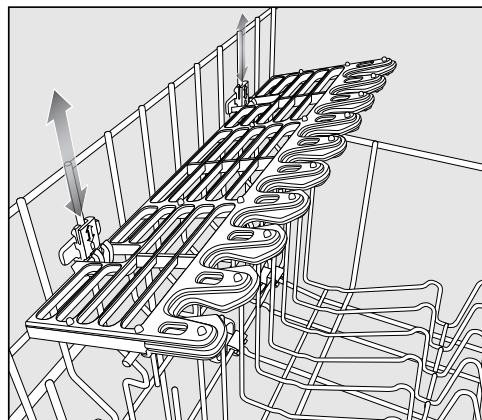

- Décalez le repose-verres à la hauteur souhaitée jusqu'à ce que les fixations s'enclenchent en haut ou en bas.

Porte-verres

Le porte-verres est conçu pour tenir les verres à pied de façon sécuritaire.

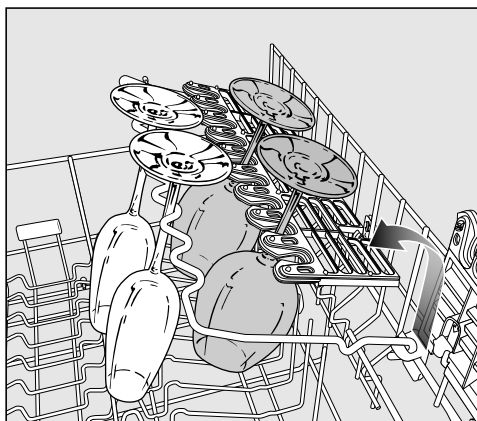

- Abaissez le porte-verres afin d'y poser les grands verres.

Disposition de la vaisselle et des couverts

Pics rabattables

La rangée de pics située à l'avant est utilisée pour laver assiettes, bols à soupe, plateaux, bols à dessert et soucoupes.

La rangée de pics peut être rabattue afin de gagner plus d'espace pour les articles de grande taille comme les casseroles, les poêlons et la vaisselle.

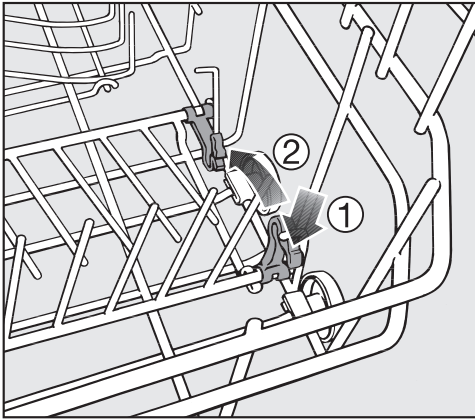

- Poussez le levier jaune vers le bas ①, puis rabattez la rangée de pics ②.

Porte-bouteilles

Le porte-bouteilles peut être utilisé pour le nettoyage d'articles allongés, comme des bouteilles de lait, des biberons.

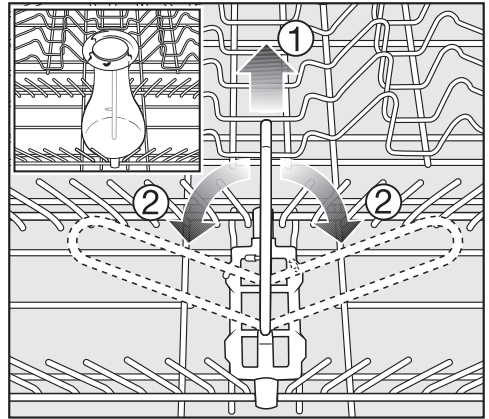

- Si vous n'utilisez pas le porte-bouteille, levez-le ① et rabattez les côtés ②, comme illustré.

Disposition de la vaisselle et des couverts

Ustensiles

Panier à ustensiles (selon le modèle)

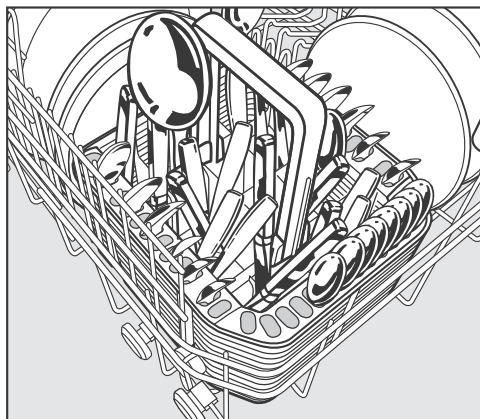

Le panier à ustensiles peut être placé n'importe où sur les rangées de tiges avant du panier inférieur.

- Pour éviter les risques de blessure, les couteaux et les fourchettes devraient être placés manche vers le haut dans le panier. Toutefois, les ustensiles placés manche vers le bas seront plus propres et plus secs au terme du cycle.
- Placez les petits ustensiles dans les fentes individuelles qui se trouvent sur trois des quatre côtés du panier à ustensiles.

Support à cuillères pour le panier à ustensiles

Utilisez le support fourni pour les ustensiles très sales. Le support sépare les articles de manière à permettre aux jets des bras gicleurs de mieux les atteindre.

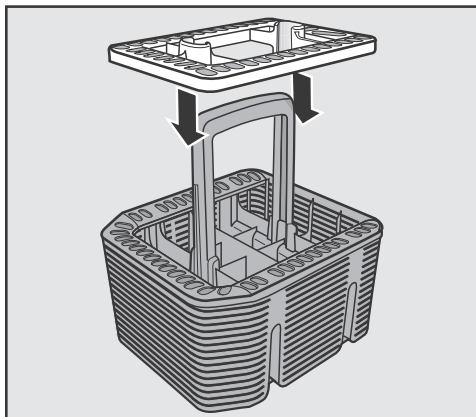

- Installez le support sur le panier à ustensiles au besoin.

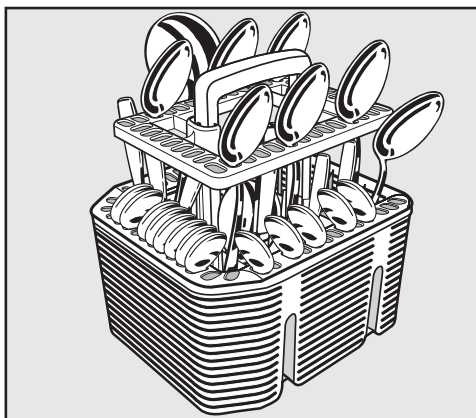

- Insérez-y les ustensiles le manche vers le bas.
- Distribuez-les également le long du support.

Détergent

Détergent en poudre

Dans le doseur de porte, utilisez exclusivement des détergents sous forme de poudre ou de tablettes. Vous trouverez les produits appropriés dans la gamme de produits Miele Professional.

Il est possible d'utiliser des tablettes. Utilisez uniquement des tablettes qui se dissolvent assez rapidement. Vous trouverez des tablettes appropriées dans la gamme de détergents Miele Professional.

- Versez les produits en poudre ou les tablettes de lavage dans le compartiment du bac à produit.

Dosage du détergent

- Sans autre indication, versez 20 à 25 g de détergent en poudre ou 1 tablette dans le compartiment II, en fonction du degré de saleté de la vaisselle. Pour la vaisselle très sale, vous pouvez ajouter une petite quantité de détergent supplémentaire dans le compartiment I (voir « Tableau des programmes »).

Si vous utilisez moins de produit que la quantité recommandée, la vaisselle peut ne pas être parfaitement propre.

Détergents liquides

Le lave-vaisselle peut être équipé sur demande d'une pompe doseuse externe pour détergents liquides (module DOS).

Pour activer le dispositif de dosage et régler le dosage de détergent, veuillez suivre les indications du chapitre « Menu Réglages, Dosage externe »..

Pour certaines salissures et lorsqu'un détergent liquide est utilisé, adressez-vous au service technique Miele afin d'adapter le détergent de façon optimale aux besoins.

 Les détergents contenant du chlore actif ne doivent pas être utilisés. Ils peuvent endommager les élastomères et plastiques du lave-vaisselle.

Fonctionnement

Remplir ou remplacer les réservoirs

Le module DOS est équipé d'un dispositif de contrôle du niveau de remplissage qui affiche le message *Remettre détergent* à l'écran si le niveau de remplissage passe en deçà du niveau minimal.

- Remplacez le réservoir avec le produit chimique correspondant à la fin d'un programme, dès que le message apparaît à l'écran.
- Validez la consigne en appuyant sur la touche *OK*.

Remplacez les réservoirs en temps voulu pour éviter que les dispositifs de dosage ne soient complètement vides.

Un dispositif de dosage ayant fonctionné à vide doit toujours être purgé avant de démarrer un nouveau programme.

- Posez le réservoir sur la porte ouverte de la cuve ou sur un support facile à nettoyer.

- Dévissez la lance d'aspiration et retirez-la. Posez-la ensuite sur la porte ouverte de la cuve.
- Remplacez le réservoir vide par un réservoir plein.
- Insérez la lance d'aspiration dans l'ouverture du réservoir et vissez-la fermement. Veuillez respecter le code couleurs.
- Si vous avez renversé un peu de produit chimique, nettoyez soigneusement.
- Posez le réservoir par terre à côté du lave-vaisselle ou dans une armoire à proximité. Le réservoir doit être placé au même niveau que l'appareil et ne doit pas être posé au-dessus du lave-vaisselle, ni sur le lave-vaisselle.
- Pour terminer, le dispositif de dosage doit être purgé.

Purger le dispositif de dosage et régler la quantité de produit, voir chapitre « Menu Réglages, Dosage externe ».

Contrôler la consommation

Afin d'identifier d'éventuelles erreurs de dosage, contrôlez régulièrement la consommation des produits chimiques employés à l'aide du niveau de remplissage dans le réservoir.

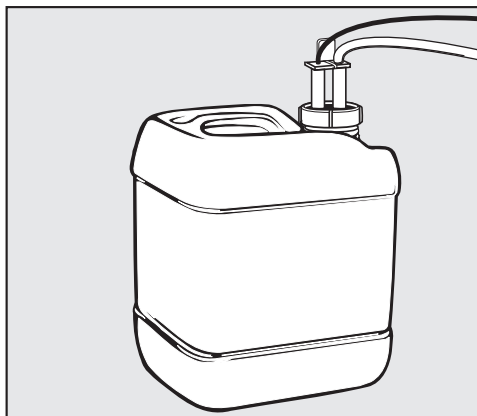

Changement de détergent

Si vous souhaitez changer de détergent, le système de dosage doit être rincé à l'eau au préalable afin d'éviter toute réaction des différents produits.

- Retirez la lance d'aspiration du bidon et placez-la dans un récipient rempli d'eau.
- Démarrez **deux** fois « Purger le système de dosage » (voir chapitre « Menu Réglages, Dosage externe ») pour rincer le système de dosage.
- Introduisez ensuite la lance d'aspiration dans le nouveau bidon et relancez la fonction « Purger le système de dosage ».

Le système de dosage est opérationnel.

Veuillez suivre les indications des fabricants lors du dosage de détergents sous forme de poudre et sous forme liquide.

Fonctionnement

⚠ N'inhalez pas du détergent en poudre. N'avalez pas de détergent. Les détergents peuvent provoquer des brûlures dans le nez, la bouche et la gorge. Consultez immédiatement un médecin si vous avez inhalé ou ingéré du détergent. Empêchez les enfants d'entrer en contact avec le détergent. Par conséquent, tenez les enfants éloignés du lave-vaisselle ouvert. Des résidus de détergent pourraient encore se trouver dans le lave-vaisselle. Versez le détergent juste avant le démarrage du programme seulement et verrouillez la porte avec la sécurité enfants.

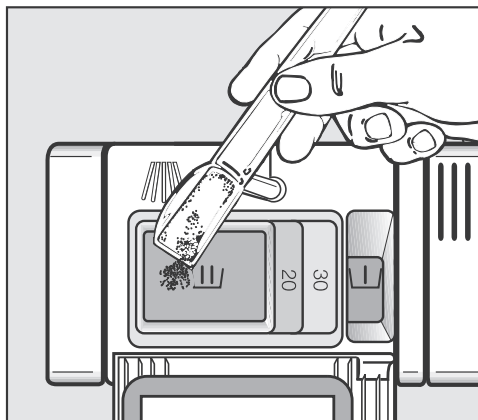

- Ajoutez la quantité nécessaire de détergent et fermez le clapet.
- Assurez-vous que l'emballage de détergent est correctement fermé après usage pour éviter qu'il devienne humide et grumeleux.

Ajouter du détergent

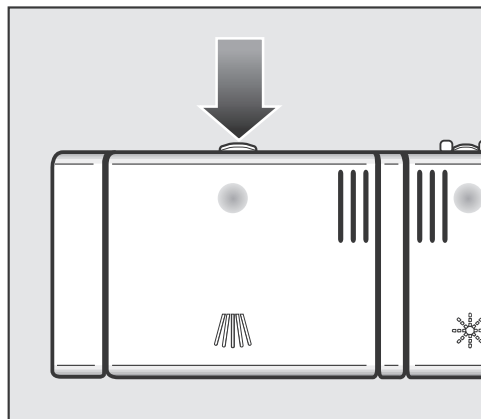

- Appuyez sur le loquet d'ouverture sur le distributeur de détergent. Le clapet s'ouvrira.

Le clapet est toujours ouvert à la fin d'un programme.

Aide pour le distributeur

Le compartiment I a une contenance maximale de 2 cuillères à thé (10 ml), alors que le compartiment II a une contenance maximale de 3,5 cuillères à table (50 ml) de détergent.

Les marques dans le compartiment II indiquent des quantités d'environ 1¼ cuillère à table et 2 cuillères à table (20 et 30 ml) respectivement. Les marques indiquent le niveau de remplissage approximatif en ml lorsque la porte est ouverte, en position horizontale.

Mise en marche

- Assurez-vous que les bras de lavage tournent librement.
- Fermez la porte.
- Ouvrez le robinet d'eau s'il est fermé.
- Appuyez sur la touche  pendant au moins 2 secondes.

Le programme sélectionné s'affiche brièvement à l'écran et la diode correspondante s'allume. L'affichage bascule ensuite sur la durée prévisionnelle du programme pour le programme choisi.

Le voyant de contrôle *Start* clignote.

Si vous souhaitez que le dernier programme choisi reste automatiquement sélectionné à la place du programme *ECO*, activez la fonction *Mémoire* (voir chapitre « Menu Réglages, Mémoire »).

Sélection d'un programme



Choisissez votre programme en fonction du type d'articles à laver et du niveau de saleté.

Les différents programmes et leurs utilisations sont décrits dans le chapitre **Aperçu des programmes**.



- Utilisez la touche de sélection de programme  pour sélectionner le programme désiré.

Le voyant du programme sélectionné s'allume.

Les programmes supplémentaires peuvent être sélectionnés à l'aide de l'option « *Additional* » .

- Appuyez sur la touche de sélection de programme  pour sélectionner l'option « *Additional* » .

Le premier des programmes supplémentaires s'affiche à l'écran.

- Utilisez les touches flèches   pour sélectionner le programme approprié.

Pendant le déroulement du programme, vous pouvez utiliser *OK* pour afficher le nom du programme en cours.

Vous pouvez maintenant sélectionner les options de programme (voir la section « Options »).

Si vous avez sélectionné des options de programme, les voyants appropriés s'allument.

Fonctionnement

Démarrer un programme

■ Pressez les touches *Start* ou *OK*.

Le programme démarre.





Le voyant de contrôle *Start* s'allume.

Si vous devez interrompre un programme, faites-le uniquement au cours des premières minutes de son déroulement. Dans le cas contraire, des phases de programme importantes risqueraient de ne pas être effectuées.

Affichage de la durée

Avant le démarrage, la durée estimée du programme sélectionné s'affiche à l'écran en heures et en minutes. Le temps restant s'affiche pendant le programme.

Chaque étape de programme est indiquée par un symbole :

-  Prélavage/Trempage
-  Lavage
-  Rinçage intermédiaire
-  Cycle de rinçage
-  Séchage
-  Fin

La durée indiquée peut varier pour un même programme. Elle dépend, entre autres, de la température d'arrivée de l'eau, du cycle de régénération de l'adoucisseur, de l'adoucisseur, du type de détergent, de la quantité et du degré de salissure de la vaisselle.

Si vous sélectionnez un programme pour la première fois, la durée qui s'affiche correspond à une durée de programme moyenne avec l'arrivée d'eau froide.

Les valeurs indiquées dans le tableau des programmes correspondent à la durée d'un programme à charge et à températures normales.

À chaque cycle, le module électronique du lave-vaisselle adapte la durée du programme en fonction de la température de l'arrivée d'eau et de la quantité de vaisselle.

Gestion de l'énergie

Pour économiser l'énergie, le lave-vaisselle s'éteint automatiquement 10 minutes après que vous avez appuyé sur la dernière touche ou après la fin d'un programme.

- Appuyez sur la touche  pour remettre le lave-vaisselle en marche.

Le lave-vaisselle ne se rallumera pas automatiquement si l'affichage de l'heure a été activé (consultez « Menu Réglages - Heure »).

Le lave-vaisselle ne s'éteindra pas pendant qu'un programme ou que le FlexiTimer fonctionne ou s'il y a un problème.

Fin du programme

Si le message  Terminé est affiché à l'écran et que la porte est éventuellement entrouverte, le programme est terminé.

Le cas échéant, le ventilateur de séchage continue à fonctionner pendant quelques minutes après la fin du programme.

- Ouvrez la porte entièrement pour que le rail de fermeture de la porte se remette en place.

Vous pouvez maintenant vider le lave-vaisselle.

 Si vous avez désactivé l'ouverture automatique de la porte (voir chapitre « Menu Réglages, AutoOpen ») mais souhaitez néanmoins ouvrir la porte à la fin du programme, ouvrez-la entièrement. Dans le cas contraire, la vapeur d'eau risque d'endommager les bords fragiles des plans de travail, le ventilateur n'étant plus en marche.

Fonctionnement

Arrêt du lave-vaisselle

À la fin d'un programme :

- Le lave-vaisselle peut être arrêté à tout moment en appuyant sur la touche ①.

Éteindre le lave-vaisselle pendant un programme arrête le programme.

Éteindre le lave-vaisselle pendant la période précédant le délai de départ différé (FlexiTimer) arrête aussi le processus.

Si vous comptez ne pas utiliser votre lave-vaisselle pendant une longue période (si vous partez en vacances par exemple), vous devriez fermer le robinet d'eau.

Déchargement du lave-vaisselle

La vaisselle peut se casser et s'ébrécher plus facilement lorsqu'elle est chaude. Laissez refroidir la vaisselle jusqu'à ce que vous puissiez la manipuler sans problème avant de la sortir.

Le fait d'ouvrir la porte du lave-vaisselle à la fin du programme permet aux articles de refroidir beaucoup plus rapidement.

Videz d'abord le panier inférieur, puis le panier supérieur et finalement le plateau à ustensiles (selon le modèle).

Vous éviterez ainsi que des gouttelettes d'eau provenant du panier supérieur et du plateau à ustensiles tombent sur la vaisselle se trouvant dans le panier inférieur.

Interrompre un programme

Le programme est interrompu dès que vous ouvrez la porte.

Lorsque vous refermez la porte, le programme reprend son déroulement après quelques secondes, à partir de la position dans laquelle il se trouvait avant son interruption.

 Vous risquez de vous brûler si l'eau du lave-vaisselle est très chaude !

Par conséquent, ouvrez la porte extrêmement délicatement en cas de nécessité. Avant de refermer la porte, laissez-la entrouverte pendant environ 20 secondes pour qu'un certain équilibre thermique puisse s'établir dans la cuve. Poussez ensuite la porte jusqu'à ce que le verrouillage de porte s'enclenche.

Changement de programme

Si le clapet du distributeur de détergent s'est déjà ouvert, ne changez pas le programme.

Si vous souhaitez changer un programme qui a déjà débuté, procédez comme suit :

- Arrêtez le lave-vaisselle en appuyant sur la touche ①.
- Remettez le lave-vaisselle en marche à l'aide de la touche ①.
- Sélectionnez le programme que vous désirez et démarrez-le.

Options

Options

Vous pouvez sélectionner et désélectionner les options à l'aide des touches appropriées et de l'écran avant de démarrer le programme.

- Mettez le lave-vaisselle en marche à l'aide de la touche ①.

La touche *Start* clignote.

- Sélectionnez un programme.
- Appuyez sur la touche de l'option que vous désirez.

Le voyant de la touche correspondante s'allume si l'option est disponible pour le programme sélectionné.

Si l'option est incompatible avec le programme sélectionné, un message à cet effet s'affiche à l'écran.

- Dans ce cas, confirmez le message en appuyant sur *OK*.
- Appuyez sur la touche *Start* pour lancer le programme.

L'option sélectionnée demeure active pour ce programme particulier jusqu'à ce que le réglage soit modifié.

Court

L'option « *Short* » (court) réduit jusqu'à 30 % la durée des programmes pour lesquels cette option est disponible.

Lorsque cette fonction est sélectionnée, la consommation d'énergie augmente légèrement pour donner des résultats optimaux.

Lorsqu'elle est utilisée en association avec le programme « *Rapid* » (rapide), l'option « *Short* » (court) offre un pro-

gramme de lavage sans séchage ni ouverture automatique de la porte (si disponible).

« **Extra economical** » (extra économique)

L'option « *Extra Economical* » (extra économique) réduit jusqu'à 20 % la consommation d'énergie des programmes pour lesquels cette option est disponible.

Lorsque cette fonction est sélectionnée, la durée du programme augmente légèrement pour donner des résultats optimaux.

Lavage intensif du panier inférieur

L'option « *Intensive Lower Rack* » (lavage intensif du panier inférieur) intensifie le nettoyage dans le panier inférieur pour les programmes dans lesquels cette option est disponible.

La consommation d'eau et d'énergie est légèrement augmentée à cause de la durée accrue de lavage dans le panier inférieur.

Ultra sec

L'option *Extra Dry* (Ultra sec) améliore le séchage dans les programmes pour lesquels cette option est disponible.

La consommation d'énergie est accrue à cause du temps plus long de fonctionnement du ventilateur et de la température du rinçage final qui est plus élevée.

FlexiTimer avec EcoStart

Avec le FlexiTimer , vous disposez de trois possibilités pour lancer le programme à l'aide d'un départ différé. L'heure de début ou de fin d'un programme peut être réglée. Par ailleurs, vous avez la possibilité d'utiliser des tarifs d'électricité variables en fonction de l'heure avec la fonction EcoStart.

Lorsque vous utilisez le FlexiTimer, veillez à ce que le bac à produit soit sec avant d'y verser le détergent. Essuyez-le éventuellement au préalable. Sinon, le détergent pourrait s'agglomérer et par conséquent ne pas être totalement rincé.

 Pour éviter que les enfants n'entrent en contact avec le détergent :

Versez le produit **juste avant** de démarrer le programme, c'est-à-dire avant d'activer le FlexiTimer en appuyant sur *OK*, puis verrouillez la porte en activant la sécurité enfants.

- Mettez le lave-vaisselle en marche à l'aide de la touche .

Le voyant de contrôle *Start* clignote.

- Sélectionnez le programme souhaité.
- Appuyez sur la touche .

Les flèches \vee/\wedge permettent de choisir parmi les fonctions Départ à, Terminé à, EcoStart et retour .

- Confirmez la fonction souhaitée en appuyant sur *OK*.

L'heure actuelle s'affiche et le pavé numérique des heures est en surbrillance.

Vous pouvez maintenant saisir l'heure souhaitée avec les flèches \vee/\wedge , puis valider en appuyant sur *OK*.

Si, pendant le réglage de l'heure, vous ne pressez aucune touche pendant plusieurs secondes, l'écran revient au niveau précédent. Vous devez alors répéter vos réglages.

Si l'affichage de l'heure est désactivé (voir chapitre « Menu Réglages, Heure »), l'écran s'éteint au bout de quelques minutes et seul le voyant de contrôle *Start* clignote lentement.

Pour réactiver l'affichage pendant quelques minutes, appuyez sur n'importe quelle touche.

Options

Démarrage à

La fonction *Départ à* permet de régler l'heure précise souhaitée pour le démarrage du programme.

- Réglez les heures avec les flèches \vee/\wedge puis validez avec *OK*.

Les heures sont enregistrées et le pavé numérique des minutes est en surbrillance.

- Réglez les minutes avec les flèches \vee/\wedge puis validez avec *OK*.

L'heure de démarrage du programme sélectionné enregistrée s'affiche.

Le voyant de contrôle *Start* s'allume.

Dès que l'heure réglée est atteinte, le programme sélectionné démarre automatiquement.

L'écran affiche la durée restante, le voyant de contrôle \odot s'éteint et le voyant *Start* s'allume.

Fin à

La fonction *Terminé à* permet de régler l'heure de fin la plus tardive du programme.

- Réglez les heures avec les flèches \vee/\wedge puis validez avec *OK*.

Les heures sont enregistrées et le pavé numérique des minutes est en surbrillance.

- Réglez les minutes avec les flèches \vee/\wedge puis validez avec *OK*.

L'heure de départ du programme sélectionné calculée est affichée.

Le voyant de contrôle *Start* s'allume.

Si l'heure de fin réglée ne peut pas être atteinte en raison d'une durée de programme trop longue, un message s'affiche.

Dès que l'heure calculée est atteinte, le programme sélectionné démarre automatiquement.

L'écran affiche la durée restante, le voyant de contrôle \odot s'éteint et le voyant *Start* s'allume.

EcoStart

Vous avez la possibilité d'utiliser des tarifs d'électricité variables en fonction de l'heure avec la fonction EcoStart. Pour ce faire, vous devez paramétrer une seule fois au préalable jusqu'à trois tranches horaires associées à un tarif d'électricité (voir chapitre « Menu Réglages, EcoStart »).

Réglez ensuite l'heure à laquelle le programme sélectionné doit se terminer au plus tard.

Le lave-vaisselle démarre automatiquement dans la zone de tarif la plus économique au sein de la plage horaire réglée.

- Réglez les heures avec les flèches ∇/\wedge puis validez avec *OK*.

Les heures sont enregistrées et le pavé numérique des minutes est en surbrillance.

- Réglez les minutes avec les flèches ∇/\wedge puis validez avec *OK*.

L'heure de départ du programme sélectionné calculée est affichée.

Les voyants de contrôle \odot et *Start* s'allument.

Le programme sélectionné démarre automatiquement dans la zone horaire la plus économique et se termine au plus tard à l'heure de fin réglée.

L'écran affiche la durée restante, le voyant de contrôle \odot s'éteint et le voyant *Start* s'allume.

Modifier ou supprimer les heures réglées

Vous pouvez modifier les heures réglées ou démarrer le programme avant d'avoir atteint l'heure de départ indiquée.







- Appuyez sur la touche \odot .
- À l'aide des flèches ∇/\wedge , sélectionnez à l'écran le réglage que vous souhaitez modifier, puis validez avec la touche *OK*.
- À l'aide des flèches ∇/\wedge , sélectionnez les fonctions *modifier* ou *effacer* à l'écran, puis validez avec *OK*.

Après avoir validé la fonction *modifier*, vous pouvez modifier l'heure réglée.

Après avoir validé la fonction *effacer*, la durée du programme sélectionné s'affiche et le programme démarre.

Le voyant de contrôle \odot s'éteint et le voyant *Start* s'allume.

Tableau des programmes

Programme	Utilisation	Détergent	
		Les indications suivantes se rapportent aux détergents Miele. Respectez les indications du fabricant !	
		Compartment I 1)	Compartment II 1)
 Court	Résidus alimentaires frais peu collants.		20 - 25 g ou 1 tablette
 Universel	Résidus alimentaires normaux, légèrement incrustés.		20 - 25 g ou 1 tablette
 Intensif Plus	Résidus alimentaires brûlés, très incrustés, très desséchés, contenant de l'amidon ou des protéines ¹⁾	10 g	20 - 25 g ou 1 tablette
 Plastiques	Programme spécial plastique.		20 - 25 g ou 1 tablette
 Verres	Programme spécial verres.		20 - 25 g ou 1 tablette
 Hygiène	Programme Hygiène spécial pour la vaisselle exigeant des conditions d'hygiène strictes		20 - 25 g ou 1 tablette
 Prélavage	Pour le rinçage de vaisselle très sale, comme par exemple pour une élimination préalable de saleté ou pour éviter une incrustation importante, s'il n'y a pas encore suffisamment de vaisselle pour lancer un programme.		
ECO *)	Programme économie d'énergie longue durée		20 - 25 g ou 1 tablette

*) Sur le plan de la consommation combinée d'énergie et d'eau, ce programme est le plus efficace pour le lavage de ce type de vaisselle.
(Déroulement de programme fixe qui ne peut pas être modifié)

1) Voir chapitre « Fonctionnement, Détergent »

Tableau des programmes

Déroulement du programme							
Prélavage	Lavage	Rinçage intermédiaire I	Rinçage intermédiaire II ²⁾	Rinçage final	Séchage	Séchage supplémentaire	Auto Open
	X 70 °C 30 s	X 10 s	(X)	X 65 °C ³⁾ 10 s		(X) 15 min	4)
	X 65 °C 10 min	X 3 min	(X)	X 65 °C ³⁾ 1,5 min		(X) 30 min	(X)
X 8 min	X 75 °C 10 min	X 3 min	(X)	X 65 °C ³⁾ 1,5 min		(X) 30 min	(X)
X 10 min	X 50 °C 1 min	X 5 min		X 60 °C 30 s	X 45 min		(X)
	X 50 °C 1 min	X 3 min	(X)	X 50 °C 1 min		(X) 20 min	(X)
X 8 min	X 66 °C 30 s	X 3 min	(X)	X 82 °C 15 s		X 30 min	(X)
	X Froid 10 min						
	X 52 °C 40 min	X 5 min		X 60 °C 30 s	X 30 min		(X)

X = étapes du programme écoulées

(X) = étapes du programme optionnelles (voir « Options de programme, Options »)







²⁾ Sélectionner Rinçage intermédiaire II avec la touche Réglages  (voir « Menu 'Réglages », 2. Rinçage intermédiaire).

³⁾ Augmentation de la température à 82 °C / 15 s, lavage principal à 60 °C en option.

⁴⁾ En raison de la courte durée du programme, la fonction AutoOpen n'est pas activée à la fin du programme.

⁵⁾ Sans produit de rinçage et avec eau froide.







Tableau des programmes

Programme	Consommation ⁶⁾						Durée ⁶⁾			
	Énergie électrique				Eau		Eau froide 15 °C		Eau chaude 55 °C	
	Eau froide 15 °C		Eau chaude 55 °C		3,5 kW	4,2 kW				
	3,5 kW	4,2 kW	3,5 kW	4,2 kW	3,5 kW	4,2 kW	3,5 kW	4,2 kW	3,5 kW	4,2 kW
 Court	1,5 kWh		1,0 kW h	0,9 kW h	14,5 l		38 min 7)	33 min 7)	28 min 7)	24 min 7)
 Universel	1,5 kWh		0,9 kWh		15,2 l		53 min 7)	48 min 7)	42 min 7)	39 min 7)
 Intensif Plus	1,7 kWh		1,0 kWh		20,2 l		74 min 7)	69 min 7)	61 min 7)	60 min 7)
 Verres	1,0 kWh		0,4 kWh		15,2 l		33 min 7)	31 min 7)	23 min 7)	22 min 7)
 Hygiène	2,1 kWh		1,3 kWh		20,2 l		76 min 7)	71 min 7)	60 min 7)	58 min 7)
 Plastiques	1,2 kWh		0,5 kWh		20,2 l		98 min	94 min	85 min	84 min
 Prélavage	0,02 kWh		0,02 kWh		5,5 l		13 min		13 min	
ECO 13 couverts	0,927 kWh		0,6 kWh		13,8 l		215 mi n	215 mi n	206 mi n	206 mi n
ECO 14 couverts	0,941 kWh		0,6 kWh		13,8 l		216 mi n	216 mi n	207 mi n	207 mi n

⁶⁾ Les valeurs citées ont été déterminées selon la norme EN 50242. Dans la pratique, vous pouvez rencontrer des différences significatives liées à des conditions variables.
La durée affichée est définie en fonction des conditions de votre établissement.

⁷⁾ Cette indication fait référence à la durée de lavage sans séchage.

Tableau des programmes

Programme	Consommation ⁶⁾			Durée ⁶⁾	
	Énergie électrique		Eau	Eau froide 15 °C	Eau chaude 55 °C
	Eau froide 15 °C	Eau chaude 55 °C			
 Court	1,7 kWh	1,1 kWh	14,5 l	88 min ⁷⁾	58 min ⁷⁾
 Universel	1,7 kWh	1,0 kWh	15,2 l	99 min ⁷⁾	72 min ⁷⁾
 Intensif Plus	1,9 kWh	1,1 kWh	20,2 l	119 min ⁷⁾	84 min ⁷⁾
 Plastiques	1,3 kWh	0,5 kWh	20,2 l	90 min	52 min
 Verres	1,0 kWh	0,5 kWh	15,2 l	61 min ⁷⁾	37 min ⁷⁾
 Hygiène	2,2 kWh	1,4 kWh	20,2 l	124 min ⁷⁾	89 min ⁷⁾
 Prélavage	0,02 kWh	0,02 kWh	5,5 l	13 min	13 min
ECO 13 couverts	0,927 kWh	0,6 kWh	13,8 l	215 min	206 min

⁶⁾ Les valeurs citées ont été déterminées selon la norme EN 50242 pour une valeur de raccordement de 1,5 kW. Dans la pratique, vous pouvez rencontrer des différences significatives liées à des conditions variables.

La durée affichée est définie en fonction des conditions de votre établissement.

⁷⁾ Cette indication fait référence à la durée de lavage sans séchage.

Nettoyage et entretien

Entretien

Pour prolonger la durée de vie du lave-vaisselle professionnel, le service technique Miele doit effectuer des maintenances **au moins une fois par an**.

Les points de maintenance sont les suivants :

- la sécurité électrique
- la mécanique de porte et joint de porte
- les fixations et raccordements dans la cuve
- l'arrivée d'eau et la vidange
- le système de dosage interne et externe
- les bras de lavage
- la combinaison de filtres
- le bac collecteur avec pompe de vidange et clapet anti-retour
- tous les paniers et compléments

La maintenance inclut aussi le contrôle de fonctionnement des éléments suivants :

- Un déroulement de programme comme cycle de test
- Un contrôle d'étanchéité
- Tous les systèmes de mesure qui concernent la sécurité (affichage des états d'anomalie)
- Les dispositifs de sécurité

Vérifiez et nettoyez régulièrement votre lave-vaisselle. Vous évitez ainsi les problèmes et les pannes.

 Toutes les surfaces peuvent se rayer.

Le contact avec des produits de nettoyage inappropriés peut altérer ou décolorer toutes les surfaces.

Nettoyage de la cuve de lavage

En général, la cuve de lavage se nettoie d'elle-même si vous utilisez la bonne quantité de détergent.

Toutefois, si des dépôts de tartre ou de graisse apparaissent dans la cuve, ils peuvent être enlevés avec un nettoyant spécial pour lave-vaisselle (disponible auprès de Miele). Veuillez tenir compte des instructions sur l'emballage du détergent.

Si vous utilisez principalement des programmes à basse température (< 120 °F/50 °C) des bactéries et des odeurs désagréables risquent de se former dans la cuve. Pour éviter cela, après plusieurs utilisations de programmes à basse température, le lave-vaisselle augmente automatiquement la température dans le dernier rinçage du programme sélectionné.

- Nettoyez régulièrement les filtres de la cuve de lavage.

Nettoyage de la porte et du joint d'étanchéité de la porte

Des bactéries peuvent s'accumuler sur le joint d'étanchéité de la porte et sur les côtés de la porte du lave-vaisselle puisque ces surfaces sont à l'extérieur de la cuve de lavage et que les jets des bras gicleurs ne peuvent pas y accéder ni les nettoyer.

- Essuyez régulièrement le joint d'étanchéité de la porte avec un linge humide pour enlever toutes les particules de nourriture.
- Essuyez tout résidu d'aliment ou de boisson qui pourrait avoir coulé le long des côtés de la porte du lave-vaisselle avant de la fermer.

Nettoyage de la porte avant

 Si la saleté demeure en place plus longtemps, il se pourrait que les surfaces soient décolorées ou modifiées.

Éliminez toutes les saletés immédiatement.

- Nettoyez l'avant avec une solution composée d'eau tiède et d'un peu de liquide à vaisselle appliquée avec une éponge douce. Séchez les surfaces avec un chiffon doux.

 Un nettoyant pour vitres peut être utilisé pour nettoyer les surfaces extérieures. Il ne faut cependant **pas** le laisser agir trop longtemps sur les surfaces, car celles-ci pourraient s'abîmer.

Essuyez rapidement le nettoyant.

Pour un entretien optimal de l'appareil, n'utilisez jamais les produits et articles suivants :

- des agents nettoyants contenant de la soude, de l'ammoniac, de l'acide ou du chlorure;
- des agents détartrants;
- des agents nettoyants abrasifs, comme la poudre ou la crème à récurer, les pierres ponce;
- des nettoyants contenant des solvants;
- des nettoyants pour acier inoxydable;
- des nettoyants pour lave-vaisselle;
- des produits nettoyants pour le four;
- les nettoyants à vitre;
- les éponges ou les brosses dures, abrasives, comme les tampons à récurer, les brosses ou les éponges qui ont été utilisés avec des agents nettoyants abrasifs;
- des tampons effaceurs;
- des grattoirs en métal;
- de la laine d'acier;
- des appareils de nettoyage à la vapeur

Nettoyage et entretien

Nettoyage des bras gicleurs

Des particules d'aliments peuvent se coincer dans les jets et les roulements des bras gicleurs. Les bras gicleurs devraient donc être inspectés et nettoyés régulièrement (environ tous les 4 à 6 mois).

- Arrêtez le lave-vaisselle.

Enlevez les bras gicleurs comme suit :

- Retirez le plateau à ustensiles (si votre lave-vaisselle en comporte un).
- Soulevez le bras gicleur **supérieur** afin d'engager le cliquet interne et dévissez le bras gicleur.

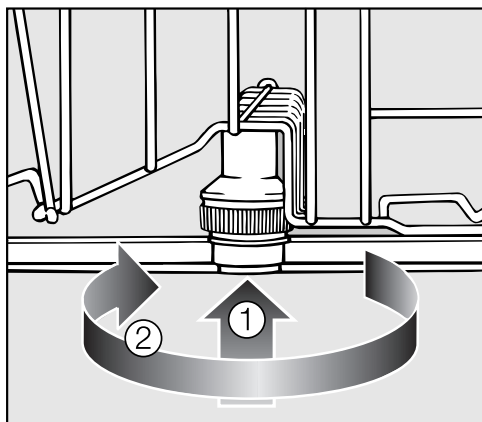

- Soulevez le bras gicleur **central** ① pour engrener le cliquet et dévissez le bras gicleur ②.
- Enlevez le panier inférieur.

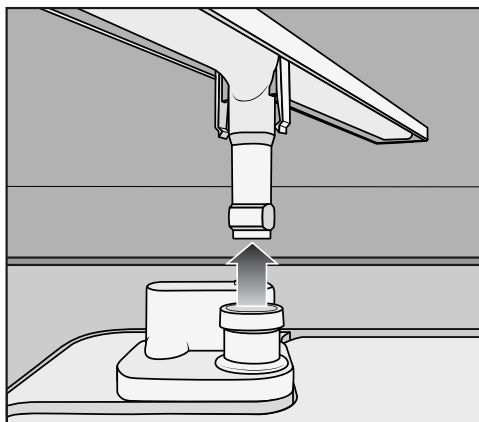

- Tirez fermement le bras gicleur **inférieur** vers le haut pour l'enlever.

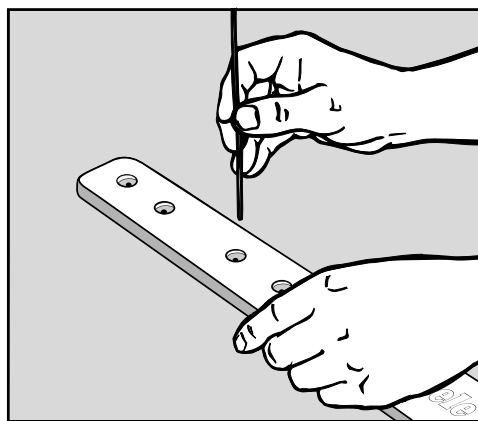

- Utilisez un objet pointu pour pousser les particules d'aliments qui se trouvent dans les jets du bras gicleurs dans le bras gicleur.
- Rincez abondamment les bras gicleurs sous l'eau courante.
- Remettez les bras gicleurs en place et assurez-vous qu'ils tournent librement.

Système de filtration

Le filtre situé au fond de la cuve de lavage empêche les aliments de se redéposer sur la vaisselle. Il protège aussi la pompe de circulation des dommages causés par des corps étrangers.

⚠ N'utilisez pas ce lave-vaisselle si tous les filtres ne sont pas en place!

Une accumulation de grosses saletés peut boucher les filtres. La fréquence de nettoyage des filtres varie en fonction de l'utilisation de l'appareil et du degré de saleté.

Le message *Contrôler filtres* s'affiche à l'écran au bout de 50 cycles de programme (réglage par défaut).

Vous pouvez ajuster la fréquence à laquelle le message « Check filters » (vérifier les filtres) s'affiche à une valeur entre 30 et 60 cycles de programme (voir « Menu Réglages - Vérifier les filtres »).

- Vérifiez le filtre.
- Au besoin, nettoyez-le.
- Confirmez ensuite le message en appuyant sur *OK*.

Le message disparaît.

Système de filtration

- Arrêtez le lave-vaisselle.

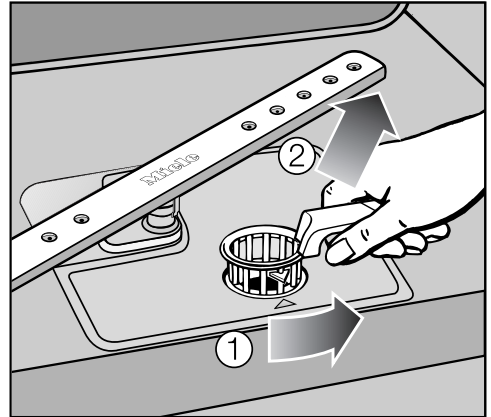

- Tournez la poignée dans le sens contraire des aiguilles d'une montre pour dégager le filtre ①.
- Sortez le filtre du lave-vaisselle ②. Enlevez toutes les grosses particules et rincez bien le filtre à l'eau courante. Utilisez une brosse de nylon si nécessaire.

⚠ Assurez-vous qu'aucune grosse particule ne pénètre dans le système de circulation, ce qui pourrait le boucher.

Nettoyage et entretien

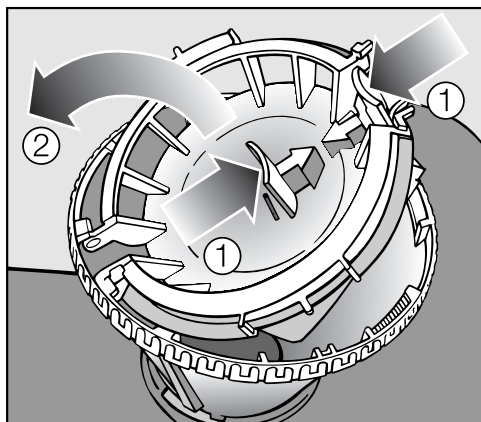

Pour nettoyer l'intérieur du filtre, le rabat doit être ouvert :

- Poussez les loquets ① l'un vers l'autre dans le sens des flèches (se reporter à l'illustration) et ouvrez le filtre ②.
- Rincez tous les filtres sous l'eau courante.
- Refermez le rabat afin que les loquets s'enclenchent.

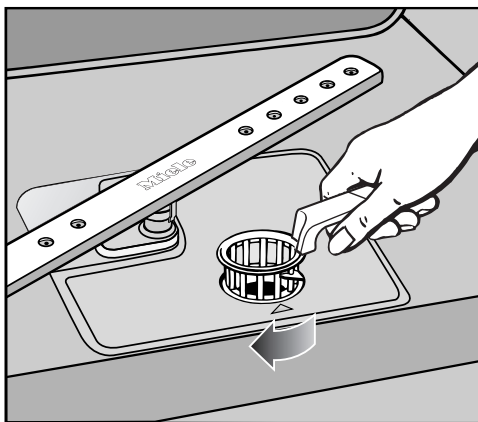

- Remettez le filtre à plat au fond de la cuve de lavage.
- Tournez la poignée dans le sens des aiguilles d'une montre jusqu'à ce que les flèches pointent l'une vers l'autre. Ceci verrouillera le filtre en place.

⚠ Assurez-vous de placer le filtre et de le fixer dans la bonne position. Sinon, de grosses particules pourraient s'introduire dans le système de circulation et l'obstruer.

Conseils en cas de panne

Vous pouvez éliminer la plupart des anomalies et pannes courantes par vous-même. Dans de nombreux cas, vous pouvez économiser du temps et de l'argent, car il n'est pas nécessaire d'appeler le service après-vente Miele.



Les tableaux suivants vous aideront à déterminer les causes d'une panne ou d'une anomalie, et à l'éliminer. Cependant :

 Les réparations doivent exclusivement être effectuées par le service après-vente Miele. Des réparations incorrectes peuvent exposer l'utilisateur à des risques importants.



Anomalies techniques

Problème	Cause et solution
L'écran reste sombre et le voyant de contrôle Start ne clignote pas après que le lave-vaisselle a été mis sous tension avec la touche ①.	La prise n'est pas branchée. ■ Branchez la prise.
	Le fusible s'est déclenché. ■ Enclenchez le fusible (protection minimale, voir plaque signalétique).
Le lave-vaisselle s'arrête	Le fusible s'est déclenché. ■ Enclenchez le fusible (protection minimale, voir plaque signalétique). ■ Si le fusible saute à nouveau, contactez le service technique Miele.
Le rail de fermeture de porte ne rentre pas après l'ouverture automatique de la porte, lorsque la porte s'ouvre.	Une anomalie dans la zone du mécanisme de porte est apparue ou la répartition du poids de la porte est défectueuse ■ Contactez le service technique Miele. Le lave-vaisselle ne doit continuer à fonctionner que si la fonction AutoOpen est désactivée. Dans le cas, très improbable, d'un autre dysfonctionnement il existe un risque de blessures.

Conseils en cas de panne

Problème	Cause et solution
L'écran affiche l'une des erreurs suivantes :	Avant d'éliminer le défaut : <ul style="list-style-type: none">■ Éteignez le lave-vaisselle à l'aide de la touche ①.
 Erreur FXX	Dans certains cas, une anomalie technique peut être survenue. Après quelques secondes : <ul style="list-style-type: none">■ Rallumez le lave-vaisselle.■ Sélectionnez le programme souhaité.■ Appuyez sur la touche <i>Start</i>. Si le message d'erreur s'affiche à nouveau, cela signifie qu'il y a une anomalie technique. <ul style="list-style-type: none">■ Contactez le service technique Miele.
 Aquasécurité	Le système Aquasécurité s'est déclenché. <ul style="list-style-type: none">■ Fermez le robinet d'eau.■ Contactez le service technique Miele.
 Anomalie F78	Une erreur s'est produite au niveau de la pompe de circulation. <ul style="list-style-type: none">■ Éteignez le lave-vaisselle avec la touche ① pendant au moins 30 secondes.■ Rallumez le lave-vaisselle.■ Sélectionnez le programme souhaité.■ Appuyez sur la touche <i>Start</i>. Si le message d'erreur s'affiche à nouveau, cela signifie qu'il y a une anomalie technique. <ul style="list-style-type: none">■ Contactez le service technique Miele.

Anomalie au niveau de l'arrivée d'eau/de la vidange

Problème	Cause et solution
L'écran affiche l'une des erreurs suivantes :	
 Ouvrir robinet	<p>Le robinet d'eau est fermé.</p> <ul style="list-style-type: none"> ■ Ouvrez entièrement le robinet d'eau.
 Arrivée d'eau	<p>Avant d'éliminer le défaut :</p> <ul style="list-style-type: none"> ■ Éteignez le lave-vaisselle à l'aide de la touche ①. <p>Erreur au niveau de l'arrivée d'eau.</p> <ul style="list-style-type: none"> ■ Ouvrez entièrement le robinet d'eau et redémarrez le programme. ■ Nettoyez le filtre au niveau de l'arrivée d'eau (voir chapitre « Élimination des anomalies »). ■ Le débit au niveau du raccordement d'eau est inférieur à 30 kPa (4,5 lb/po²). Demandez éventuellement de l'aide à un installateur.
L'anomalie suivante s'affiche à l'écran :  Vidange	<p>Avant d'éliminer le défaut :</p> <ul style="list-style-type: none"> ■ Éteignez le lave-vaisselle à l'aide de la touche ①. <p>Anomalie lors de l'évacuation d'eau. De l'eau se trouve peut-être dans la cuve.</p> <ul style="list-style-type: none"> ■ Nettoyez les filtres (voir chapitre « Nettoyage et entretien, Nettoyage des filtres »). ■ Nettoyez la pompe de vidange (voir chapitre « Élimination des anomalies »). ■ Nettoyez le clapet anti-retour (voir chapitre « Élimination des anomalies »). ■ Le cas échéant, éliminez un coude ou une boucle verticale au niveau du tuyau de vidange.

Conseils en cas de panne

Problèmes d'ordre général avec le lave-vaisselle

Problème	Cause et solution
Les voyants de contrôle et l'écran sont éteints.	Le lave-vaisselle s'éteint automatiquement pour économiser de l'énergie. ■ Remettez le lave-vaisselle en marche avec la touche ①.
L'éclairage intérieur ne s'allume pas lorsque la porte est ouverte.	L'éclairage interne a été désactivé durablement. ■ Réactivez l'éclairage interne (voir chapitre « Menu Réglages, BrilliantLight »).
Des résidus de produits restent collés dans le bac à produit.	Le bac à produit était encore humide lorsque vous avez versé le produit. ■ Ne remplissez le produit que dans le bac sec.
Le clapet du bac à produit ne ferme pas.	Des résidus de détergent séché bloquent la fermeture. ■ Enlevez les résidus de détergent.
En fin de programme, un film d'humidité se dépose sur la face intérieure de la porte, et éventuellement sur les parois internes.	Il ne s'agit pas d'une anomalie ! Fonctionnement normal du système de séchage L'humidité va s'évaporer rapidement.
En fin de programme, il reste de l'eau dans la cuve.	Avant d'éliminer le défaut : ■ Éteignez le lave-vaisselle à l'aide de la touche ①.
	La combinaison de filtres de la cuve est obstruée. ■ Nettoyez les filtres (voir chapitre « Nettoyage et entretien, Nettoyage des filtres »).
	La pompe de vidange ou le clapet anti-retour sont bloqués. ■ Nettoyez la pompe de vidange ou le clapet anti-retour (voir chapitre « Élimination des anomalies »).
	Le tuyau de vidange est coudé. ■ Éliminez le coude du tuyau de vidange.

Bruits

Problème	Cause et solution
Bruits de chocs dans la cuve	<p>Un bras de lavage cogne contre une pièce de vaisselle.</p> <ul style="list-style-type: none">■ Interrompez le programme. Ouvrez la porte du lave-vaisselle professionnel et réarrangez la vaisselle qui bloque le bras de lavage.
Bruits de vaisselle qui s'entrechoque dans la cuve	<p>Des pièces de vaisselle remuent dans la cuve.</p> <ul style="list-style-type: none">■ Interrompez le programme et disposez la vaisselle de manière stable.
	<p>Un corps étranger (ex. : noyau de cerise) s'est logé dans la pompe de vidange.</p> <ul style="list-style-type: none">■ Retirez le corps étranger de la pompe de vidange (cf. chapitre « Nettoyer la pompe de vidange et le clapet anti-retour »).
Bruits de chocs dans la conduite d'eau	<p>Il peut s'agir d'un problème d'installation chez le client ou d'une section trop faible de la conduite d'eau. Cela n'entrave pas le bon fonctionnement du lave-vaisselle.</p> <ul style="list-style-type: none">■ Demandez éventuellement conseil à un installateur.

Conseils en cas de panne

Résultat de lavage insatisfaisant

Problème	Cause et solution
La vaisselle n'est pas propre.	La vaisselle n'a pas été rangée correctement. ■ Suivez les indications du chapitre « Disposition de la vaisselle et des couverts ».
	Le programme ne correspondait pas aux besoins. ■ Sélectionnez un programme plus adapté (voir chapitre « Tableau des programmes »).
	Trop peu de détergent avait été versé. ■ Utilisez plus de détergent.
	Le détergent n'est pas adapté à la salissure. ■ Changez de détergent.
	Les bras de lavage sont bloqués par des pièces de vaisselle. ■ Faites tourner les bras de lavage pour voir où ils bloquent et disposez la vaisselle autrement si nécessaire.
	Les filtres dans la cuve sont sales ou mal positionnés. En conséquence, il se peut que les gicleurs des bras de lavage soient également obstrués. ■ Nettoyez la combinaison de filtres ou installez-la correctement. ■ Nettoyez le cas échéant les gicleurs des bras de lavage (voir chapitre « Nettoyage et entretien, Nettoyage des bras de lavage »).
	Le clapet anti-retour est bloqué en position ouverte. De l'eau sale reflue dans la cuve. ■ Nettoyez la pompe de vidange ou le clapet anti-retour (voir chapitre « Élimination des anomalies »).
Des traces sont visibles sur les verres et sur les couverts. Les verres ont un reflet bleu ; les dépôts peuvent être essuyés	La quantité de produit de rinçage est trop élevée. ■ Diminuez la quantité de dosage (voir chapitre « Menu Réglages, Produit de rinçage »).

Conseils en cas de panne

Problème	Cause et solution
<p>La vaisselle n'est pas sèche ou les verres et les couverts sont tachés.</p>	<p>La quantité de produit de rinçage est insuffisante ou le réservoir est vide.</p> <ul style="list-style-type: none"> ■ Remplissez le produit de rinçage et augmentez la quantité de dosage ou changez de produit de rinçage au prochain remplissage (voir chapitre « Première mise en service, Produit de rinçage »). <p>La vaisselle a été déchargée trop tôt.</p> <ul style="list-style-type: none"> ■ Déchargez la vaisselle plus tard (voir chapitre « Fonctionnement »).
<p>Les verres deviennent légèrement bruns et bleus, les dépôts ne s'enlèvent pas</p>	<p>Des composants du détergent se sont fixés sur le verre.</p> <ul style="list-style-type: none"> ■ Changez immédiatement de détergent.
<p>Les verres deviennent opaques et changent de couleur ; les dépôts ne disparaissent pas en les assuyant.</p>	<p>Les verres ne sont pas adaptés à un lavage au lave-vaisselle. La surface du verre est altérée.</p> <ul style="list-style-type: none"> ■ Achetez des verres lavables au lave-vaisselle.
<p>Les traces de thé ou de rouge à lèvres ne sont pas totalement éliminées</p>	<p>La température de lavage du programme sélectionné était trop basse.</p> <ul style="list-style-type: none"> ■ Sélectionnez un programme avec une température de lavage plus élevée. <p>Le détergent a un pouvoir de blanchiment trop faible.</p> <ul style="list-style-type: none"> ■ Changez de détergent.
<p>Les pièces en plastique ont changé de couleur</p>	<p>Cela peut provenir de colorants naturels, notamment de la carotte ou de la tomate. La quantité ou le pouvoir de blanchiment du détergent ne permettent pas de compenser l'action des colorants.</p> <ul style="list-style-type: none"> ■ Utilisez plus de détergent (cf. chapitre « Fonctionnement, détergent »). <p>Les éléments déjà décolorés ne pourront pas récupérer leur couleur initiale.</p>

Conseils en cas de panne

Problème	Cause et solution
La vaisselle est recouverte d'un dépôt blanc. Les verres et les couverts sont devenus ternes ; les dépôts peuvent être essuyés.	La quantité de produit de rinçage est insuffisante. ■ Augmentez le dosage (voir chapitre « Menu Réglages, Produit de rinçage »).
	Le réservoir à sel ne contient pas de sel. ■ Remplissez-le de sel régénérant (voir chapitre « Mise en service, Sel régénérant »).
	Le couvercle du réservoir de sel est mal fermé. ■ Posez le couvercle bien droit et vissez-le fermement.
	L'adoucisseur est programmé sur une dureté d'eau trop faible. ■ Programmez l'adoucisseur sur une dureté d'eau supérieure (voir chapitre « Menu Réglages, Dureté de l'eau »).
Les couverts présentent des traces de rouille.	Aucun programme n'a été lancé après le remplissage du sel régénérant. Des résidus de sel circulent durant le cycle de lavage normal. ■ Lancez toujours le programme «  Prélavage » après avoir rempli le réservoir de sel régénérant
	Les couverts concernés ne résistent pas suffisamment à l'oxydation. ■ Achetez des couverts adaptés au lave-vaisselle.

Nettoyage de l'arrivée d'eau

Un filtre est incorporé dans la connexion vissée du robinet d'arrivée d'eau. Le filtre doit être nettoyé lorsqu'il est sale, sinon la quantité d'eau envoyée au lave-vaisselle est insuffisante.

⚠ Le boîtier en plastique du raccord d'eau contient un composant électrique. Il est important de ne pas l'immerger.

Recommandation

Si l'eau contient beaucoup de substances insolubles, nous recommandons de placer un filtre de grande surface dans le raccord entre le robinet et le raccord fileté du tuyau d'arrivée d'eau.

Vous pouvez vous procurer ce filtre auprès de votre détaillant Miele ou du service technique Miele.

Pour nettoyer le filtre :

- Débranchez le lave-vaisselle de l'alimentation électrique. Éteindre à la prise de courant et retirer la fiche.
- Fermez la source d'eau.
- Dévissez le robinet d'entrée d'eau.

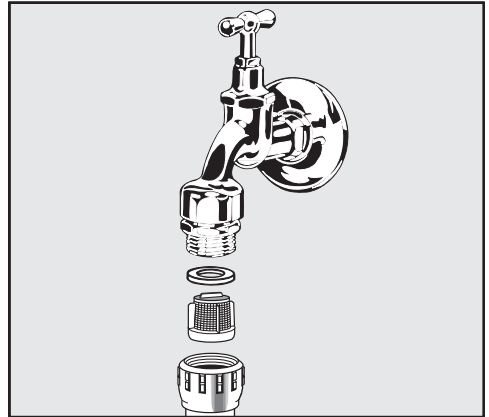

- Retirez le joint d'étanchéité du raccordement vissable.
 - Enlevez le filtre à l'aide de pinces à becs fins et rincez-le à l'eau courante.
 - Remplacez le filtre et la rondelle en vous assurant qu'ils sont bien en place.
 - Revissez le tuyau d'arrivée d'eau sur le robinet en vérifiant qu'il est bien en place et qu'il n'y a pas de croisement de fil.
 - Ouvrez la source d'eau.
- S'il y a une fuite, le raccord vissé peut ne pas être raccordé correctement ou il peut avoir été vissé de travers.
- Dévissez et raccordez correctement le robinet d'arrivée d'eau.

Élimination des anomalies

Nettoyage de la pompe de vidange et du clapet anti-retour

Si l'eau n'a pas été évacuée à la fin d'un programme, il se peut que la pompe de vidange ou le clapet anti-retour soient obstrués. Ils sont cependant faciles à nettoyer.

- Mettez le lave-vaisselle hors tension. Arrêtez le lave-vaisselle et débranchez la prise de courant.
- Sortez le filtre de la cuve (consultez la section « Nettoyage et entretien - Nettoyage des filtres »).
- Videz l'eau de la cuve en vous servant d'un récipient ou d'un ustensile.

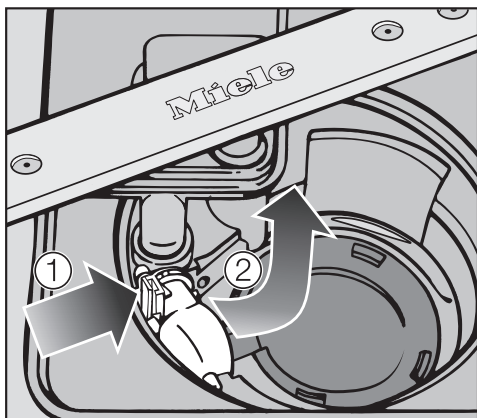

- Poussez le verrouillage du clapet anti-retour vers l'intérieur ①.
- Basculez le clapet anti-retour vers l'intérieur jusqu'à ce qu'il puisse être retiré ②.
- Rincez le clapet anti-retour sous l'eau courante et retirez tous les corps étrangers qui s'y trouvent.

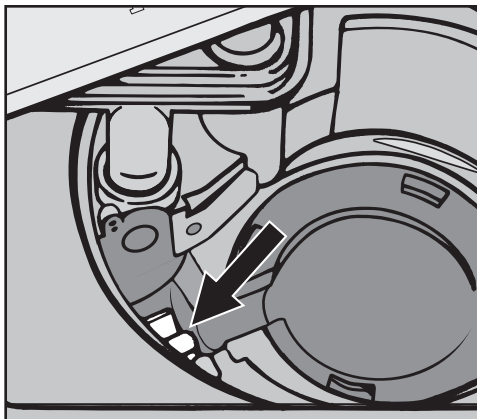

La pompe se trouve sous le clapet anti-retour (flèche).

- Enlevez tous les corps étrangers qui se trouvent dans la pompe de vidange (verre ou petits os). Avant de remplacer le clapet anti-retour, vérifiez que la pompe de vidange n'est pas bloquée. Tournez la roue de la pompe plusieurs fois dans les deux directions pour vérifier s'il y a des obstructions.
- Remplacez soigneusement le clapet anti-retour et fixez-le solidement à l'aide de l'étrier.

⚠ Assurez-vous que l'étrier s'enclenche!

⚠ Faites attention de ne pas endommager les éléments fragiles lorsque vous nettoyez la pompe de vidange et le clapet anti-retour.

Contact en cas d'anomalies

En présence d'anomalies que vous n'arrivez pas à éliminer vous-même, veuillez vous adresser à votre revendeur Miele ou au service technique Miele.

Les numéros de téléphone du service technique Miele figurent à la fin de ce document.

Veillez indiquer le modèle et la référence de votre lave-vaisselle au service technique. Vous trouverez ces deux informations sur la plaque signalétique située du côté droit de la porte une fois ouverte.

Mise à jour du programme (Update)

Une mise à jour du programme peut permettre de sauvegarder à l'avenir les évolutions actuelles de la technique de lavage dans l'électronique de votre lave-vaisselle.

Une mise à jour du programme peut uniquement être effectuée par le service technique Miele.

Pour les instituts de contrôle

Dans la documentation « Tests comparatifs », vous trouverez toutes les informations nécessaires pour les essais comparatifs et les mesures de bruit. Vous pouvez demander la dernière version de cette documentation par courrier électronique à l'adresse suivante :

– testinfo@miele.de

■ Lors de la commande, indiquez votre adresse postale, ainsi que le modèle et la référence du lave-vaisselle (voir plaque signalétique).

Accessoires en option

Accessoires

Certains accessoires peuvent être fournis avec l'appareil, selon le modèle.

Support à cappuccinatore

Le support à cappuccinatore peut être utilisé pour nettoyer les parties individuelles du cappuccinatore de Miele dans le lave-vaisselle.

Panier à ustensiles

Le panier à ustensiles est placé dans le panier inférieur et peut être utilisé pour laver des ustensiles supplémentaires.

support à verrerie

Ce rail est conçu pour tenir les verres à pied dans le panier inférieur de façon sécuritaire.

Raccordement électrique

 Toutes les interventions concernant le branchement électrique doivent exclusivement être effectuées par le service technique Miele, un revendeur agréé Miele ou un électricien qualifié.

- L'installation électrique doit être conforme aux normes de sécurité locales et nationales en vigueur.
- Le branchement des prises doit être conforme aux normes nationales (la prise de courant doit être accessible après l'installation de l'appareil). Cela facilite l'accès pour réaliser un contrôle de la sécurité électrique, par exemple, en cas de réparation ou de maintenance.
- En cas de raccordement fixe, il faut prévoir un interrupteur principal équipé d'un dispositif de disjonction phases et neutre. L'interrupteur principal doit avoir une ouverture de contact d'au moins 3 mm et doit pouvoir être verrouillé en position ouverte.
- Si nécessaire, une liaison équipotentielle doit être établie.
- En cas de remplacement du câble d'alimentation électrique, utilisez une pièce de rechange Miele d'origine ou un câble avec **embout serti**.
- Caractéristiques techniques, voir plaque signalétique ou schéma électrique fourni !

Le lave-vaisselle ne doit fonctionner qu'à la tension, la fréquence et avec la protection par fusibles mentionnées sur la **plaque signalétique**.

Il est possible d'effectuer une **commutation** en conformité avec le schéma de câblage et le schéma électrique fournis.

Les commutations ultérieures risquent de prolonger la durée des programmes et d'engendrer une hausse de la consommation d'énergie.

Les valeurs de label déclarées sont uniquement satisfaites dans l'état du lave-vaisselle à la livraison.

Les **plaques signalétiques** (avec labels de conformité VDE, etc.) se trouvent à l'arrière du lave-vaisselle et sur la tôle intérieure de la porte.

Le **schéma électrique** est joint au lave-vaisselle.

Le **plan de commutation** se trouve sur la plinthe en tôle du branchement électrique.

Branchement électrique

Le modèle PG 8130 U/ PG 8130i est livré équipé d'un câble 14/3 AWG pour le branchement sur une prise de courant standard AC 120 V, 60 Hz avec une fiche NEMA 5-15P.

Si disponible, le lave-vaisselle peut être connecté à une alimentation électrique 2N AC 120/208-240 V, 60 Hz. Cela augmentera la puissance en direction des éléments chauffants et raccourcira ainsi la durée du cycle de lavage sélectionné.

	120 V	208-240 V
Charge nominale (kW)	1.5	3.9 - 4.2
Calibre du fusible	15 A	30 A

Pour brancher la machine sur une alimentation 2N AC 120/208-240 V, le câble électrique standard doit être retiré et remplacé par un câble 10/4 AWG de type : S, SE, SO, SOO, ST, STO ou STOO. Une prise de terre tripolaire à 4 fils et un réceptacle sont recommandés (NEMA type 14-30P).

Le schéma de conversion et le schéma de câblage sont fixés sur la face intérieure du coup-de-pied.

Retrait du coup-de-pied

Débrancher la machine de l'alimentation électrique générale.

- Retirer les vis de fixation du coup-de-pied et le retirer.

Options de branchement électrique

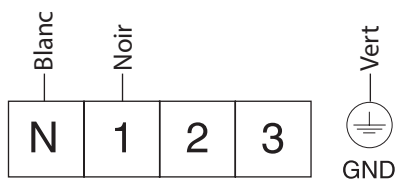

AC, 3 fils 120 V 60 Hz 1.5 kW 15 A

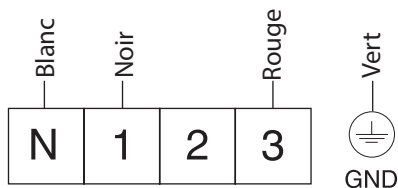

2N AC, 4 fils 120/208-240 V 60 Hz
3.9-4.2 kW 30 A

Retrait du capot de base

La borne électrique est située derrière le capot avant au milieu de la base du lave-vaisselle professionnel.

 Débrancher le lave-vaisselle professionnel de l'alimentation électrique générale !

 Tous les travaux sur le branchement électrique doivent être effectués par le service technique Miele.

- Dévisser les 2 vis (gauche et droite) et retirer le panneau de base.
- Revisser le panneau de base une fois les travaux de branchement terminés.

Respecter le schéma d'installation fourni avec le lave-vaisselle professionnel !

Brancher la liaison équipotentielle

La vis de branchement () pour la liaison équipotentielle se trouve à l'arrière du lave-vaisselle professionnel.

INSTRUCTIONS DE MISE À LA TERRE
Cet appareil doit être mis à la terre. En cas de dysfonctionnement ou de panne, la mise à la terre réduira le risque d'électrocution en fournissant un trajet de moindre résistance pour le courant électrique. Cet appareil est équipé d'un câble doté d'un conducteur de mise à la terre d'équipement et d'une fiche de terre. La fiche doit être branchée sur une prise appropriée installée correctement et mise à la terre conformément à tous les codes et réglementations locaux

AVERTISSEMENT : un branchement incorrect du conducteur de mise à la terre de l'équipement peut entraîner un risque d'électrocution. Vérifier auprès d'un électricien en cas de doute quant à la mise à la terre de l'appareil. Ne pas modifier la prise fournie avec l'appareil : si elle ne rentre pas dans la prise de courant, faire installer une prise appropriée par un électricien qualifié.

Les fils dans le câble sont colorés conformément au code suivant :

- vert = terre
- blanc = neutre
- noir = phase 1
- rouge = phase 2

MISE EN GARDE : CET APPAREIL DOIT ÊTRE MIS À LA TERRE

Raccordements à l'eau

Le système Aquasécurité Miele

Avec le système Aquasécurité et à la condition que l'installation soit conforme, Miele garantit une protection complète contre les dégâts des eaux pour l'ensemble de la durée de vie du lave-vaisselle.

Arrivée d'eau

 L'eau du lave-vaisselle n'est pas potable !

– Le raccordement du lave-vaisselle au réseau de distribution d'eau doit être conforme aux prescriptions locales.

– L'eau doit être conforme aux exigences en matière d'eau potable, à tout le moins.

Une forte teneur en fer peut entraîner la formation de rouille pénétrante sur la vaisselle et l'appareil.

En présence d'une teneur en chlorure supérieure à 100 mg/l dans l'eau industrielle, le risque de corrosion de la vaisselle augmente fortement.

– Dans certaines régions (par ex. dans les régions montagneuses) la composition spécifique de l'eau est susceptible de provoquer un entartrage qui exige l'utilisation d'eau adoucie pour pouvoir faire fonctionner le lave-vaisselle.

– Le lave-vaisselle peut être sans clapet de non-retour, si les normes nationales le permettent.

– La pression de l'eau (débit au niveau du raccordement d'eau) doit être située entre 30 et 1000 kPa (4,4 et 145 lb/po²).

Si la pression d'eau est inférieure, le message d'erreur Arrivée d'eau s'affiche à l'écran (voir chapitre « Foire aux questions »).

En cas de pression plus élevée, il faudra monter un réducteur de pression.

– Pour le raccordement, l'utilisateur doit prévoir un robinet d'arrêt avec un raccord fileté de 3/4" Tuyau de jardin Male Il doit être aisément accessible, l'arrivée d'eau devant rester fermée quand vous n'utilisez pas l'appareil.

– Le tuyau d'arrivée d'eau est un flexible sous pression DN 10 d'une longueur de 1,5 m environ avec un raccord fileté de 3/4 femelle. Un flexible en métal de 1,5 m (pression test 14000 kPa/2031 lb/po²) peut être livré comme rallonge. Le filtre à impuretés et le régulateur de débit dans le raccord vissé ne doivent pas être retirés.

⚠ Ne raccordez le lave-vaisselle qu'à un réseau de tuyaux complètement purgé afin d'éviter tout dommage au niveau de l'appareil.

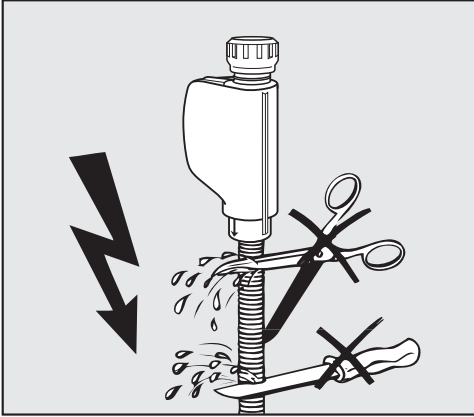

⚠ Le tuyau d'arrivée ne doit **pas** être raccourci ni endommagé étant donné qu'il contient des éléments conducteurs de tension (voir croquis).

Raccordements à l'eau

Raccordement de l'évacuation d'eau

- Un clapet anti-retour est monté dans l'évacuation du lave-vaisselle de sorte à empêcher tout reflux d'eau sale dans le lave-vaisselle par le biais du tuyau de vidange.
- Le lave-vaisselle doit de préférence être raccordé à un dispositif de vidange **séparé**. Si cela n'est pas possible, nous recommandons le raccordement à un siphon à double-chambre.
- Le lave-vaisselle est équipé d'un tuyau flexible d'environ 1,5 m de longueur (cote de passage : 22 mm). Des colliers permettant le raccordement du flexible sont fournis avec le lave-vaisselle.
- Ne raccourcissez jamais le tuyau de vidange ! Le flexible peut être rallongé avec un raccord et un autre flexible. La conduite d'évacuation doit mesurer 4 m de long au maximum et ne pas dépasser la hauteur de pompe de 1 m.
- Le système de vidange doit pouvoir évacuer un débit minimal de 16 l/min.

⚠ Vérifiez que le tuyau de vidange n'est ni plié ni coudé !

Mise à l'air de la vidange

Si le raccord domestique de vidange est placé plus bas que les guides pour les roulettes du panier inférieur dans la porte, la vidange doit être mise à l'air. L'eau risque dans le cas contraire de s'écouler de la cuve pendant le programme par un effet de siphon.

Pour la mise à l'air :

- Ouvrez complètement la porte du lave-vaisselle professionnel.

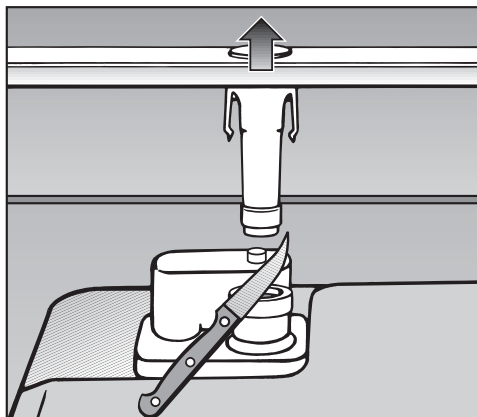

- Retirez le bras de lavage inférieur en le tirant vers le haut.
- Coupez le petit ergot de mise à l'air dans la cuve.



Caractéristiques techniques

Modèle de lave-vaisselle	normal PG 8130 U, PG 8130i
Hauteur de l'appareil encastrable	805 mm (32 1/10«) (réglable + 65 mm (2 9/16 »))
Hauteur de la niche d'encastrement	à partir de 805 mm (32 1/10«) (réglable + 65 mm (2 9/16 »))
Largeur	598 mm (23 9/16")
Largeur de la niche d'encastrement	600 mm (23 5/8")
Profondeur de l'appareil encastrable	570 mm (22 7/16")
Poids	max. 65 kg (143 lb)
Tension	
Valeur de raccordement	Voir plaque signalétique
Protection par fusible	
Consommation à l'arrêt	0,3 W
Consommation à l'état pas éteint	2,5 W
Veille réseau	0,7 W
Bande de fréquence	2,412 - 2,462 GHz
Puissance d'émission maximale	< 100 mW
Pression d'eau (pression d'écoulement)	50 - 1.000 kPa (4.35 - 145 psi)
Branchement eau froide ou eau chaude	jusqu'à 60 °C max. (140 °F)
Dureté de l'eau brute	36°d max.
Hauteur de pompage	1,0 m max. (3' 3 3/8")
Longueur de pompage	4,0 m max. (13' 1 1/2")
Température ambiante	5 °C (41 °F) à 40 °C (104 °F)
Humidité relative de l'air maximale	80 % pour des températures jusqu'à 31 °C (88 °F)
Décroissance linéaire jusqu'à	50 % pour des températures jusqu'à 40 °C (104 °F)
Câble d'alimentation électrique	env. 2,4 m
Capacité	13 couverts
Émissions sonores	
Niveau sonore LwA	45 dB (A)
Pression acoustique LpA	34 dB (A)
Labels de conformité	CSA, UL 749, UL 921, Energy Star
Adresse du fabricant	Miele & Cie. KG, Carl-Miele-Str. 29, 33332 Gütersloh, Allemagne

Menu « Réglages »

Ajustement des valeurs par défaut

Ouverture du menu « Réglages »

- Arrêtez le lave-vaisselle à l'aide de la touche  s'il est en fonction.
- Appuyez sur la touche « *Start* » (Démarrer) et maintenez-la enfoncée.
- Démarrez le lave vaisselle avec la touche . Relâchez cette touche aussitôt que le rétroéclairage de l'écran s'allume. Maintenez enfoncée la touche « *Start* » (Démarrer) pendant au moins 4 secondes.

Le première option du menu Réglage s'affichera à l'cran.

Pour en savoir plus au sujet de l'écran, lisez la section du même nom.

- Utilisez les touches flèches \vee/\wedge sous l'écran pour sélectionner l'option que vous désirez modifier et confirmez votre sélection avec *OK*.

Un crochet \checkmark s'affichera à côté des options de sous-menu qui ont déjà été sélectionnées.

- Pour sortir d'un sous-menu, utilisez les touches flèches \vee/\wedge pour sélectionner retour \leftarrow et confirmez en appuyant sur *OK*.



L'affichage reviendra au menu supérieur.

Langue

Il est possible de régler l'affichage pour qu'il soit dans une des différentes langues disponibles.

Vous pouvez modifier la langue de l'affichage en utilisant le sous-menu Langue .

- Sélectionnez la langue que vous désirez ainsi que le pays, s'il y a lieu, et confirmez en appuyant sur *OK*.

Le drapeau après le mot Langue  agit comme guide si une langue que vous ne comprenez pas a déjà été choisie. Si tel est le cas, continuez à sélectionner l'option où se trouve le drapeau jusqu'à ce que vous atteignez le sous-menu Langue .

Heure

L'affichage de l'heure (horloge) est désactivé lors de la livraison du lave-vaisselle.

Quelques minutes après que vous ayez appuyé sur la dernière touche ou à la fin du programme, le lave-vaisselle s'éteint automatiquement pour économiser l'énergie.

Réglage de l'affichage de l'heure (horloge)

Lorsque l'affichage de l'heure (horloge) a été activé, l'heure apparaît à l'écran quelques minutes après la dernière pression sur une touche ou à la fin d'un programme. Ceci augmente la consommation d'énergie.

- Sélectionnez l'option *Affichage* et confirmez en appuyant sur *OK*.
- Sélectionnez le réglage que vous désirez et confirmez en appuyant sur *OK*.
- Si vous avez sélectionné *Marche*, confirmer le message au sujet de la consommation d'énergie plus élevée avec *OK*.

Réglage du format de l'heure

Vous pouvez sélectionner une horloge 24 heures ou 12 heures.

- Sélectionnez l'option *Format heure*.
- Sélectionnez le réglage que vous désirez et confirmez en appuyant sur *OK*.

Réglage de l'horloge

Vous pouvez régler l'heure actuelle. Celle-ci doit être réglée avant de pouvoir utiliser l'option de programme « *FlexiTimer* ».

- Sélectionnez l'option *régler*.
- Réglez l'heure à l'aide des touches flèches \vee/\wedge et confirmez en appuyant sur *OK*.
Réglez ensuite les minutes et confirmez en appuyant sur *OK*.

Le réglage de l'heure est maintenant sauvegardé.

Menu « Réglages »

Dureté de l'eau

Votre lave-vaisselle est équipé d'un adoucisseur. Ce dernier doit être réglé sur la dureté d'eau de votre installation.

- Il faut programmer le lave-vaisselle avec précision en fonction de la dureté de votre eau.
- Renseignez-vous sur la dureté exacte de votre eau auprès de la compagnie de distribution dont vous dépendez.
- Si la dureté de l'eau varie par exemple entre 16 et 26 gr/gal (17 et 25 °d), programmez toujours la valeur maximale (26 gr/gal ou 25 °d dans cet exemple).

- Sélectionnez la dureté de votre eau, puis validez avec la touche du milieu.

La dureté de l'eau réglée est cochée ✓.

°d	mmol/l	°f	Écran
1	0,2	2	1
2	0,4	4	2
3	0,5	5	3
4	0,7	7	4
5	0,9	9	5
6	1,1	11	6
7	1,3	13	7
8	1,4	14	8
9	1,6	16	9
10	1,8	18	10
11	2,0	20	11
12	2,2	22	12
13	2,3	23	13
14	2,5	25	14
15	2,7	27	15
16	2,9	29	16
17	3,1	31	17
18	3,2	32	18
19	3,4	34	19
20	3,6	36	20
21	3,8	38	21
22	4,0	40	22
23	4,1	41	23
24	4,3	43	24
25	4,5	45	25
26	4,7	47	26
27	4,9	49	27
28	5,0	50	28
29	5,2	52	29
30	5,4	54	30
31	5,6	56	31
32	5,8	58	32
33	5,9	59	33
34	6,1	61	34
35	6,3	63	35
36	6,5	65	36

Produit de rinçage

Pour obtenir de meilleurs résultats, vous pouvez ajuster la quantité de produit de rinçage.

La quantité de produit de rinçage est réglée par niveaux de 0 à 6. Elle est réglée à 3 à l'usine.

La quantité de produit de rinçage distribuée peut être plus élevée que le niveau défini en raison de l'ajustement automatique du programme *Automatic*.

S'il y a des taches sur la vaisselle et les verres :

– Augmentez la quantité de produit de rinçage.

Si la vaisselle et les verres sont « brouillés » ou marqués :

– Diminuez la quantité de produit de rinçage.

■ Sélectionnez le réglage que vous désirez et confirmez votre choix avec *OK*.

Dosage externe

Activez le dosage automatique du détergent liquide si vous avez raccordé un module de dosage externe disponible en option.

Une notice de montage séparée est jointe au module de dosage.

■ Sélectionnez le réglage souhaité, puis confirmez avec la touche *OK*.

Le réglage reste actif jusqu'à ce que vous désactiviez le « Dosage externe ».

Dans le cas d'un dosage de détergent liquide par le biais d'un module de dosage externe, vous pouvez régler le dosage du détergent en pour cent ou en millilitres par minute, conformément aux consignes du fabricant du détergent.

Quantité de détergent

Les fonctions suivantes sont uniquement disponibles si le dosage externe est activé.

Une quantité de détergent de 0,50 % est paramétrée en usine. Le dosage peut être modifié par pas de 0,05 % de 0,1 à 2,00 %.

Menu « Réglages »

Débit de refoulement DOS

Un débit de refoulement de 60 ml/min est paramétré en usine. Le débit de refoulement peut être modifié par pas de 5 ml/min de 10 à 150 ml/min.

Veuillez suivre les indications du fabricant du détergent pour le dosage.

- Sélectionnez la quantité de détergent ou le débit souhaité(e), puis confirmez avec la touche **OK**.

Purge du dispositif de dosage

Le dispositif de dosage du lave-vaisselle ne fonctionne de manière fiable que si le dispositif ne contient pas d'air.

Le dispositif de dosage doit être purgé si :

- le dispositif de dosage est utilisé pour la première fois,
- le réservoir à détergent liquide n'est pas rempli à temps et que vous avez donc dû vider le dispositif de dosage,
- le réservoir de détergent est remplacé.

 Pour un fonctionnement irréprochable du dispositif de dosage, assurez-vous avant de le purger que le réservoir à détergent est suffisamment rempli et que la lance de dosage est bien vissée aux réservoirs.

- Sélectionnez **Démarrer purge** et validez avec la touche centrale.

La purge démarre. Le temps restant s'affiche sur l'écran.

Le programme « Prélavage » est proposé immédiatement après la fin de la purge. Démarrez le programme afin de diluer et de rincer le détergent s'étant éventuellement écoulé.

Unité de température

L'écran peut afficher la température en degrés Celsius ou en degrés Fahrenheit.

- Sélectionnez le réglage souhaité, puis confirmez avec la touche **OK**.

Temp. rinçage final

Afin d'accompagner le séchage, la température du rinçage final des différents programmes peut être augmentée.

Cette fonction n'est pas disponible pour tous les programmes (voir chapitre « Tableau des programmes »).

- Sélectionnez le réglage souhaité, puis confirmez avec la touche **OK**.

EcoStart

Si vous désirez utiliser votre lave-vaisselle de la façon la plus économique possible, vous pouvez utiliser l'option EcoStart afin de tirer parti des tarifs d'électricité variables selon l'heure de votre fournisseur d'électricité (consultez « Options - FlexiTimer avec EcoStart »). Lorsque cette option est sélectionnée, votre lave-vaisselle démarrera automatiquement lorsque les tarifs d'électricité seront les plus faibles.

Pour utiliser cette option, vous devez d'abord avoir configuré jusqu'à trois périodes de tarif d'électricité pendant lesquelles le lave-vaisselle peut démarrer. Vous pouvez allouer différentes priorités à ces périodes. L'heure avec le tarif d'électricité le plus bas sera affectée à la priorité 1.

Contactez votre fournisseur d'électricité pour connaître les heures de tarifs d'électricité les plus faibles.

Lorsque les périodes de tarifs d'électricité ont été configurés, vous pouvez utiliser l'option EcoStart pour régler l'heure de fin la plus tardive requise pour chaque programme.

Le lave-vaisselle démarrera alors automatiquement pendant la période de tarif d'électricité le plus bas et le programme se terminera à l'heure la plus tardive de fin indiquée.

Configurer les périodes de tarifs d'électricité

Vous devez configurer au moins une période de tarif d'électricité avant de pouvoir utiliser l'option EcoStart.

- Utilisez les touches flèches ∇/\wedge pour sélectionner la période de tarif d'électricité (R1 à R3) que vous désirez configurer et confirmer avec **OK**.

Le début de la période de tarif d'électricité sélectionné s'affichera à l'écran et le bloc d'heures sera en surbrillance.

- Utilisez les touches flèches ∇/\wedge pour sélectionner les heures et les minutes pour l'heure de démarrage et confirmer les deux avec **OK**.

La fin de la période de tarif d'électricité sélectionné s'affichera à l'écran et le bloc d'heures sera en surbrillance.

- Utilisez les touches flèches ∇/\wedge pour sélectionner les heures et les minutes pour l'heure de fin et confirmer les deux avec **OK**.

La période de tarif d'électricité sera sauvegardée et sa priorité s'affichera à l'écran.

- Utilisez les touches flèches ∇/\wedge pour régler la priorité que vous désirez et confirmez en appuyant sur **OK**.
- Appuyez sur **OK** pour confirmer le message.

La période de tarif d'électricité sera activée.

Menu « Réglages »

Modifier les périodes de tarif d'électricité

Vous pouvez modifier le début, la fin ou la priorité d'une période de tarif d'électricité.

- Utilisez les touches flèches \vee/\wedge pour sélectionner la période de tarif d'électricité (R1 à R3) que vous désirez modifier et confirmer avec *OK*.
- Sélectionnez le réglage que vous souhaitez modifier et confirmez en appuyant sur *OK*.
- Utilisez les touches flèches \vee/\wedge pour modifier le réglage et confirmez en appuyant sur *OK*.
- Appuyez sur *OK* pour confirmer le message.

La modification sera sauvegardée.

Suppression des périodes de tarif d'électricité

- Vous pouvez supprimer les réglages pour une période de tarif d'électricité et ainsi désactiver l'option *EcoStart* pour cette période.
- Utilisez les touches flèches \vee/\wedge pour sélectionner la période de tarif d'électricité (R1 à R3) que vous désirez supprimer et confirmer avec *OK*.
- Par exemple, sélectionnez *Effacer T1* et confirmez en appuyant sur *OK*.
- Par exemple, sélectionnez *Effacer vraiment T1* et confirmez en appuyant sur *OK*.

Les réglages pour la période de tarif d'électricité sélectionnée seront réinitialisés.

- Appuyez sur *OK* pour confirmer le message.

La période de tarif d'électricité a maintenant été supprimée.

Mise en réseau

Votre lave-vaisselle est équipé d'un module WLAN intégré.

Pour connecter votre lave-vaisselle à votre réseau WLAN, vous devez tout d'abord activer la fonction de mise en réseau.

L'option Miele@home est ensuite ajoutée au menu « Réglages ».

La mise en réseau est désactivée en usine.

Assurez-vous que le signal de votre réseau WLAN est assez puissant là où votre lave-vaisselle est installé.

- Sélectionnez le réglage souhaité et confirmez avec la touche OK.

Miele@home

Cette option s'affiche seulement si vous avez activé la mise en réseau (voir Chapitre « Menu Réglages, Mise en réseau »).

Plusieurs possibilités de connexion de votre lave-vaisselle à votre réseau Wifi sont disponibles :

Appli MielePro@mobile

L'appli MielePro@mobile est disponible en téléchargement gratuit dans l'Apple App Store® ou dans Google Play Store™.



Après avoir installé l'appli Miele-pro@mobile sur votre appareil mobile, vous pouvez effectuer les actions suivantes :

- Commander votre appareil professionnel à distance
- Obtenir des informations sur l'état de fonctionnement de votre appareil professionnel
- Obtenir des informations sur le déroulement du programme de votre appareil professionnel
- Créer un réseau Miele@home avec vos autres appareils professionnels Miele avec fonction Wifi

Menu « Réglages »

Bouton WPS

Outre la mise en réseau via l'appli MielePro@mobile, nous vous recommandons également d'utiliser WPS (Wireless Protected Setup). Pour ce type de connexion, il vous faut un routeur compatible WPS.

- Sélectionnez l'option Bouton Push WPS.

Le message *Patientez...* s'affiche à l'écran.

- Activez en deux minutes la fonction « WPS » sur votre routeur.
- Une fois la connexion établie, confirmez le message avec la touche *OK*.

Le lave-vaisselle revient alors au menu Miele@home.

Si la connexion n'est pas établie, c'est que vous n'avez probablement pas activé WPS assez rapidement sur votre routeur. Répétez alors les étapes indiquées ci-dessus.

SmartStart

La fonction SmartStart permet de démarrer votre lave-vaisselle automatiquement pendant les heures creuses.

Si vous avez activé SmartStart autoriser, l'option EcoStart n'est plus affichée dans le menu « FlexiTimer » ☺, mais l'option SmartStart. Le lave-vaisselle démarre ensuite dans le créneau horaire indiqué par vos soins dès la réception du signal envoyé par votre fournisseur d'énergie.

Si aucun signal ne devait être envoyé par votre fournisseur jusqu'à l'heure de départ la plus tardive possible, le lave-vaisselle démarre automatiquement.

- Sélectionnez le réglage souhaité, puis confirmez avec *OK*.
- Validez le message en appuyant sur la touche *OK*.

Commande à distance

Si vous avez installé l'application MielePro@mobile sur votre tablette ou votre smartphone, vous pouvez régler votre lave-vaisselle à distance. Dans ce cas, il faut connecter votre appareil à un réseau Wifi et activer la fonction Télécommande.

- Sélectionnez le réglage souhaité, puis confirmez avec **OK**.
- Avec l'option retour ↩, basculez dans le menu Réglages 📄.
- Avec terminer, quittez le menu Réglages 📄.
- Sélectionnez à nouveau l'option Réglages ⚙️.

Si vous avez activé la fonction Télécommande, MobileControl s'affiche comme première rubrique dans le menu Réglages ⚙️.

Pour pouvoir commander le lave-vaisselle avec l'appli MielePro@mobile, vous devez activer la fonction MobileControl.

- Validez l'option MobileControl avec **OK**.
- Fermez la porte et appuyez sur la touche **Start**.

Le voyant de contrôle **Start** s'allume et le message **Télécomm. active** s'affiche.

Vous pouvez maintenant commander votre lave-vaisselle à distance avec l'application MielePro@mobile.

Si l'affichage de l'heure est désactivé (voir chapitre « Menu Réglages, Heure »), l'écran s'éteint au bout de quelques minutes après activation d'un départ différé ou de la commande à distance, et seul le voyant de contrôle **Start** clignote lentement.

Pour réactiver l'affichage pendant quelques minutes, appuyez sur n'importe quelle touche.

Si vous ne souhaitez pas régler votre lave-vaisselle à distance avec l'application MielePro@mobile, vous pouvez interrompre la fonction MobileControl.

- Dans ce cas, éteignez le lave-vaisselle avec la touche ①.

Paramètres du système

Cette fonction est réservée au service technique Miele pour connecter manuellement votre appareil professionnel à votre réseau.

Menu « Réglages »

Réglages du module

Nous vous recommandons de raccorder votre lave-vaisselle à votre réseau WLAN via l'appli Miele@home ou WPS.

Si, par contre, vous souhaitez effectuer vous-même tous les réglages pour la connexion à votre routeur, ou si vous avez une configuration de réseau spéciale, vous pouvez le faire dans la mesure où vous disposez des connaissances nécessaires.

Démarrer l'action du module

Si vous souhaitez réinitialiser toutes les valeurs saisies de même que les réglages effectués pour Miele@home, vous pouvez restaurer les réglages d'usine du module WLAN. Tous les réglages ne concernant pas Miele@home seront conservés.

- Sélectionnez **Réglages usine** et confirmez en appuyant sur **OK**.

Le message **Patiencez...** s'affiche à l'écran.

Après quelques minutes, le message **Statut du module : Opération effectuée avec succès** s'affiche.

- Appuyez sur **OK** pour confirmer le message.

Les réglages d'usine du module WLAN sont à présent restaurés.

Si les réglages d'usine du module WLAN n'ont pas pu être restaurés, veuillez renouveler les étapes indiquées ci-dessus.

2ème rinçage intermédiaire

En cas de salissures tenaces, vous pouvez augmenter la puissance de lavage en ajoutant une opération de rinçage intermédiaire. Cette fonction n'est pas disponible pour tous les programmes (voir chapitre « Tableau des programmes »).

- Sélectionnez le réglage souhaité, puis confirmez avec la touche *OK*.

Luminosité

Vous pouvez choisir parmi sept réglages pour la luminosité de l'affichage.

- Sélectionnez le niveau de luminosité que vous désirez et confirmez en appuyant sur *OK*.

Mémoire

Lorsque la fonction Mémoire est activée, le dernier programme exécuté sera sauvegardé.

Si vous arrêtez puis rallumez le lave-vaisselle à la fin d'un programme, ce n'est pas le programme *ECO* mais directement le menu du dernier programme utilisé qui s'affiche.

- Sélectionnez le réglage souhaité, puis confirmez avec *OK*.

Messages de manque

Si vous n'utilisez que des tablettes multifonctions et que les messages de manque de sel et de manque de produit de rinçage vous incommode, vous pouvez désactiver ces messages.

- Sélectionnez le réglage souhaité, puis confirmez avec *OK*.

Si vous n'utilisez plus de pastilles multifonctions dans votre lave-vaisselle, pensez à remplir les réservoirs respectifs de sel régénérant et de produit de rinçage et à réactiver les messages de manque.

Vérifier les filtres

Vous pouvez ajuster la fréquence à laquelle le message qui vous rappelle de vérifier les filtres apparaît.

Vous pouvez configurer un intervalle entre 30 et 60 cycles de programmes.

Le message « Check filters » (vérifier les filtres) est réglé en usine pour apparaître après chaque 50 cycles de programme.

- Sélectionnez la fréquence que vous désirez et appuyez sur *OK* pour confirmer.

Menu « Réglages »

AutoOpen

à la fin d'un programme comportant une phase de séchage, la porte s'ouvre automatiquement pour faciliter le processus de séchage (voir « Vue d'ensemble du programme »).

Avec le programme *ECO* (selon le mode), la porte s'ouvre automatiquement pendant la phase de séchage.

Il est possible de désactiver cette fonction si désiré.

- Sélectionnez le réglage que vous désirez et confirmez en appuyant sur *OK*.

 Si vous avez désactivé la fonction d'ouverture automatique de la porte, mais que vous souhaitez tout de même ouvrir la porte aussitôt après la fin du programme, assurez-vous de l'ouvrir complètement. Autrement, la vapeur du lave-vaisselle pourrait endommager le bord du comptoir étant donné que le ventilateur ne fonctionne plus.

Version du logiciel

Vous pouvez afficher la version de logiciel du système électronique de votre lave-vaisselle pour les besoins éventuels de soutien technique.

- Confirmez l'affichage avec *OK*.

Programme Revendeur

à des fins de démonstration unique-
ment.

Le lave-vaisselle dispose de plusieurs programmes de démonstration à utiliser dans une salle d'exposition.

- Mode expo
Programme de démonstration pour salles d'exposition.
- Démo bruits lavage
Ce programme active la pompe de circulation afin de faire la démonstration du son du lave-vaisselle.
- Démo AutoOpen
La porte s'ouvre automatiquement.
- Eclair. BrilliantLight
L'éclairage intérieur est constamment allumé.

Réglages d'usine

Vous pouvez rétablir tous les réglages par défaut du lave-vaisselle.

Les réglages du module WLAN (si disponible) doivent être réinitialisés séparément (consultez « Réglages - Miele@home - Réglages du module »).

- Sélectionnez **réinitialiser** et confirmez en appuyant sur **OK**.

Quitter le menu « Réglages »

Vous pouvez quitter le menu Réglages à l'aide de terminer.

- Sélectionnez **terminer** et confirmez en appuyant sur **OK**.

Le programme sélectionné s'affiche brièvement à l'écran et le voyant pour ce programme s'allume.



Canada
Importateur
Miele Limitée

Professional Division

161 Four Valley Drive
Vaughan, ON L4K 4V8
Téléphone : 1-888-325-3957
Télécopieur : 1-800-803-3366
www.mieleprofessional.ca
professional@miele.ca

Miele Professional Service Technique

Téléphone : 1-888-325-3957
Télécopieur : 1-800-803-3366
serviceprofessional@miele.ca

Allemagne

Fabricant
Miele & Cie. KG
Carl-Miele-Straße 29
33332 Gütersloh