

ITM. / ART. 1812313

AIDEN & IVY

TM / MC / MR

Dark Gray Upholstered Twin Bed

Lit simple rembourré gris foncé

Cama doble tapizada en gris oscuro

INSTRUCTIONS / INSTRUCTIONS / INSTRUCCIONES

IMPORTANT, RETAIN FOR FUTURE REFERENCE: READ CAREFULLY

IMPORTANT, À CONSERVER POUR DE FUTURS BESOINS DE RÉFÉRENCE : À LIRE SOIGNEUSEMENT

IMPORTANTE: CONSERVE PARA FUTUREA REFERENCIA. LE A CUIDADO SAMENTE

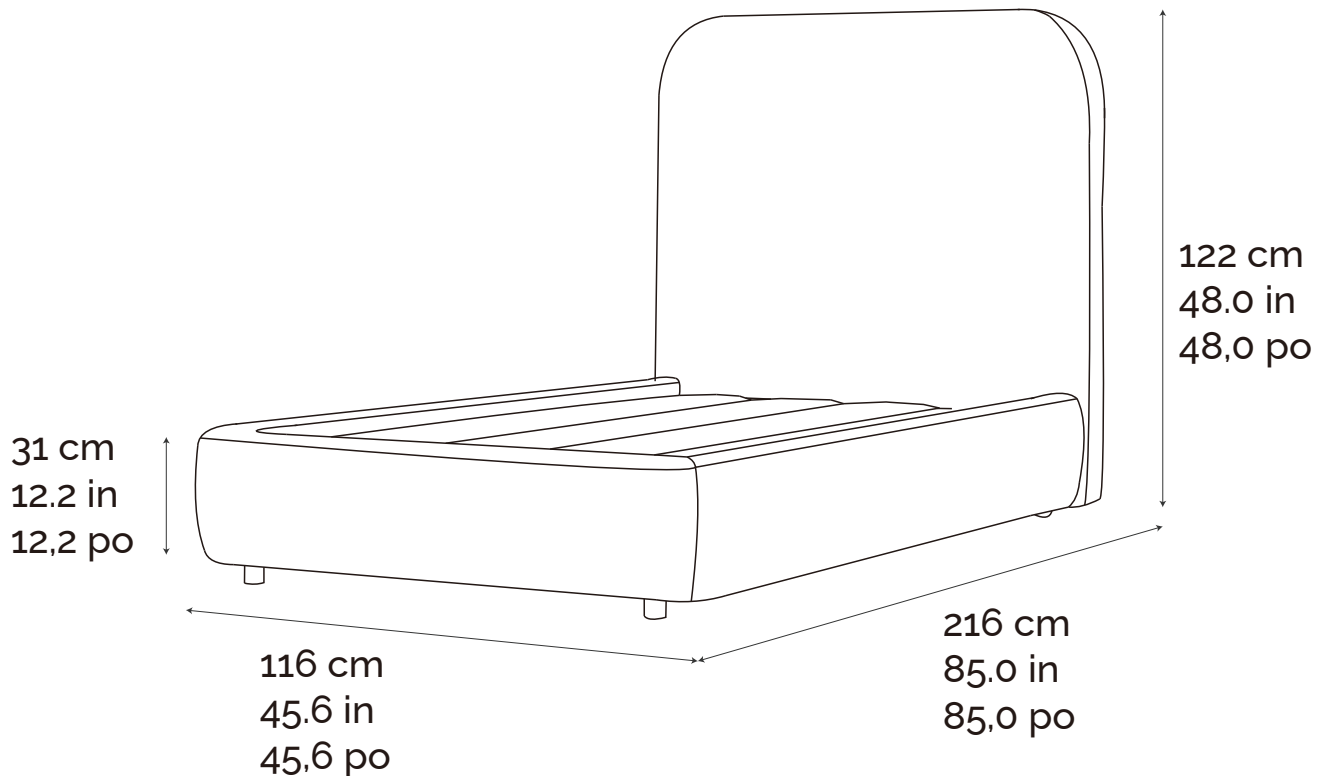

Thank you for your purchase! If you encounter a problem, PLEASE DO NOT RETURN THIS ITEM.
Contact us at consumercare@aidenandivyfurniture.com or (888)383-5980

Merci pour votre achat! En cas de problème, NE PAS RETOURNER CE PRODUIT.
Communiquer avec nous à consumercare@aidenandivyfurniture.com au 1 888 383-5980

¡Gracias por la compra! Si encuentra un problema, POR FAVOR NO DEVUELVA ESTE ARTÍCULO.
Contáctenos en consumercare@aidenandivyfurniture.com o (888)383-5980 Teléfono no válido en México.
210 S. Main St. Suite #614 High Point. NC. 27260

Hardware List / Liste du matériel / Lista de hardware

A Corner bracket A/Support d'angle A/Soporte de esquina A



X2

B Corner bracket B/Support d'angle B/Soporte de esquina B



X2

C Hex-bolts/Boulons hexagonaux/Pernos hexagonales 8x25mm

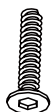

(Pre-installed)
(Pré-installé)
(Preinstalado)

X28

D Circular wood leg/Pied circulaire en bois/Pata circular de madera

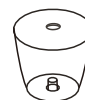

X4

E Square wood leg/Pied carré en bois/Pata de madera cuadrada



X4

F Allen wrench/Clé Allen/LLave Allen



X1

G Rubber sleeve/Manchon de caoutchouc/Manguito de goma



X4

H Hex-bolts/Boulons hexagonaux/Pernos hexagonales 8x50mm



X4

I Washer/Rondelle/Arandela



X4

J Foot pad/Coussinet de pied/Almohadilla para el pie



X4

Hardware List / Liste du matériel / Lista de hardware

K

Headboard/Tête de lit/Cabecera

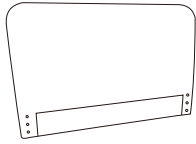

x1

L

Side rail/Riel latéral/Carril lateral

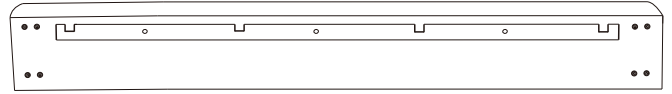

x2

M

Footboard/Marchepied/Pie de cama

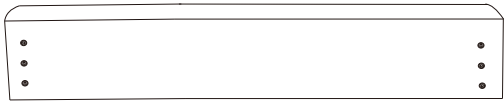

x1

N

Deck board/Planche de terrasse/tarima de terraza

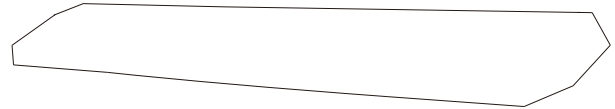

x4

O

Slat/Latte/Lama

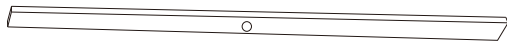

x4

1 Remove the pre-installed Hex-bolts (C) from the Headboard (K), Side rail (L) and Footboard (M) .

Retirez les boulons hexagonaux préinstallés (C) de la tête de lit (K), du rail latéral (L) et du pied de lit (M).

Retire los pernos hexagonales preinstalados (C) de la cabecera (K), el riel lateral (L) y el pie de cama (M).

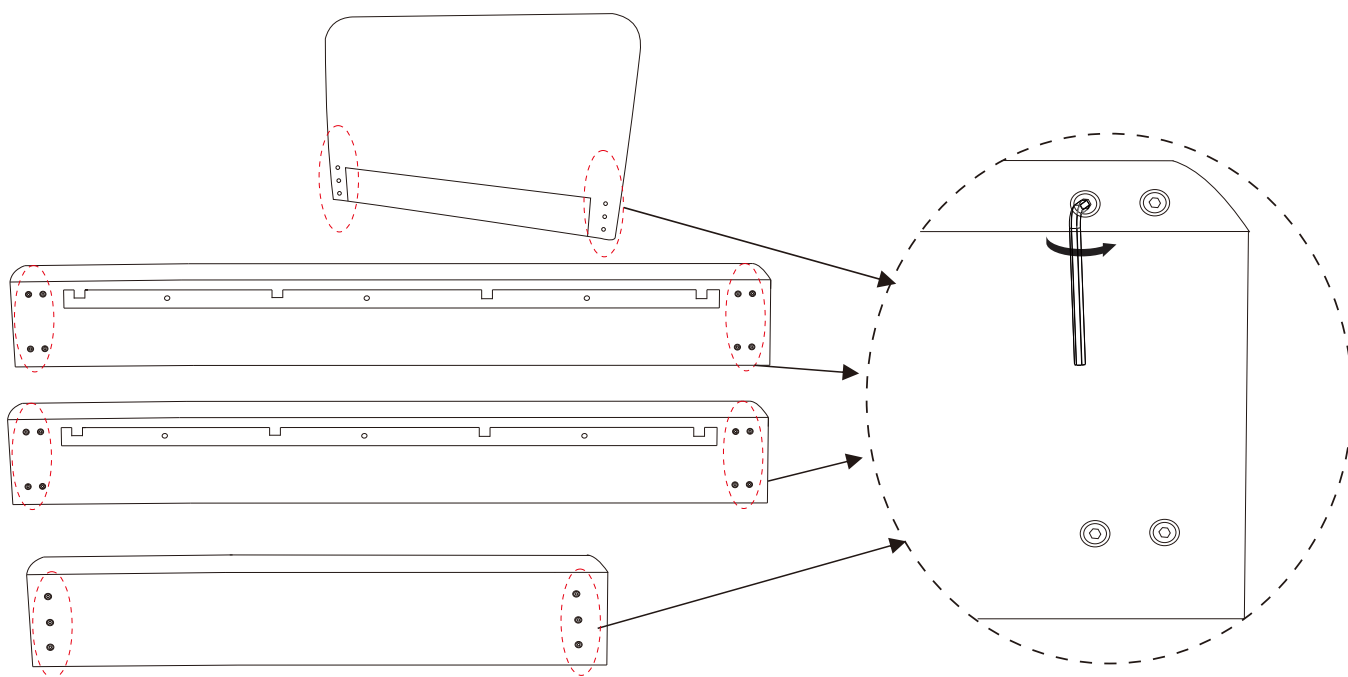

2 Place the Circular wood legs (D) under Headboard (K) & Footboard (M), with the Washer (I) and Hex-bolts (H) extending upwards as shown. Rotate the Circular wood leg (D) using Allen wrench (F) in the clockwise direction to install the head and foot of the bed. Once fully tightened, adhere the Foot pad (J) to the base of each foot.

Placez les pieds circulaires en bois (D) sous la tête de lit (K) et le pied de lit (M), avec la rondelle (I) et les boulons hexagonaux (H) s'étendant vers le haut, comme indiqué. Faites pivoter le pied circulaire en bois (D) à l'aide d'une clé Allen (F) dans le sens des aiguilles d'une montre pour installer la tête et le pied de lit. Une fois complètement serré, collez le coussinet de pied (J) à la base de chaque pied.

Coloque las patas circulares de madera (D) debajo de la cabecera (K) y el pie de cama (M), con la arandela (I) y los pernos hexagonales (H) extendidos hacia arriba como se muestra. Gire la pata circular de madera (D) con la llave Allen (F) en el sentido de las agujas del reloj para instalar la cabecera y los pies de la cama. Una vez que esté completamente apretado, adhiera la almohadilla para pies (J) a la base de cada pie.

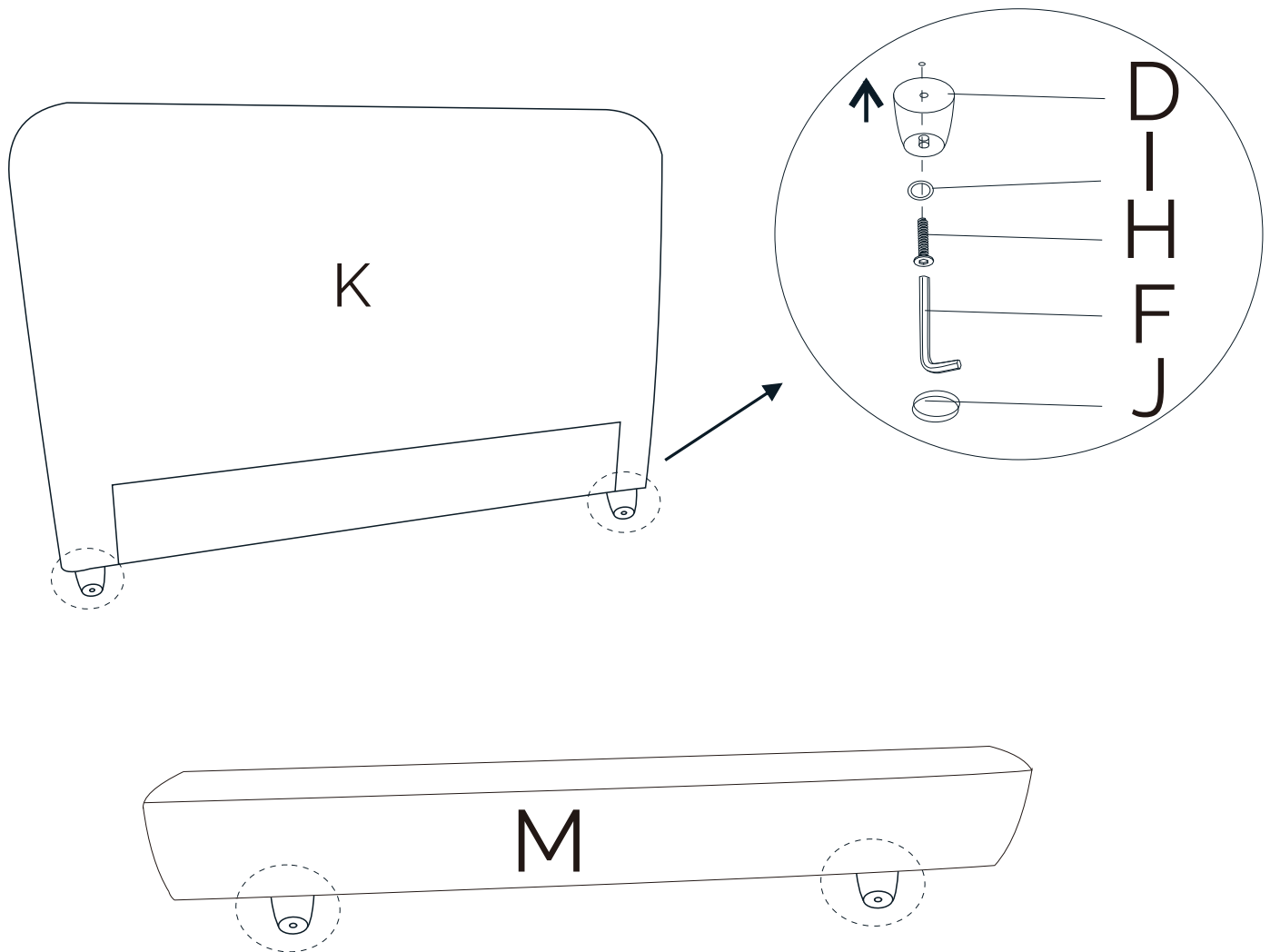

3 As shown ①-④, use the Allen wrench (F) to connect the Corner bracket (A) to the side with the Hex-bolts (C) in a clockwise direction. Use the Allen wrench (F) to fix the Hex-bolts (C) to the Headboard (K) in a clockwise direction, leaving a 5-10mm gap. Fix the Corner bracket (A) slot on the Hex-bolts (C) of the Headboard (K). Tighten the Hex-bolts (C) again. Repeat the above steps on the other corner.

Comme indiqué ①-④, utilisez la clé Allen (F) pour connecter le support d'angle (A) au côté avec les boulons hexagonaux (C) dans le sens des aiguilles d'une montre. Utilisez la clé Allen (F) pour fixer les boulons hexagonaux (C) à la tête de lit (K) dans le sens des aiguilles d'une montre, en laissant un espace de 5 à 10 mm. Fixez la fente du support d'angle (A) sur les boulons hexagonaux (C) de la tête de lit (K). Serrez à nouveau les boulons hexagonaux (C). Répétez les étapes ci-dessus sur l'autre coin.

Como se muestra en las figuras ①-④, use la llave Allen (F) para conectar el soporte de esquina (A) al costado con los pernos hexagonales (C) en el sentido de las agujas del reloj. Use la llave Allen (F) para fijar los pernos hexagonales (C) a la cabecera (K) en el sentido de las agujas del reloj, dejando un espacio de 5 a 10 mm. Fije la ranura del soporte de esquina (A) en los pernos hexagonales (C) de la cabecera (K). Apriete nuevamente los pernos hexagonales (C). Repita los pasos anteriores en la otra esquina.

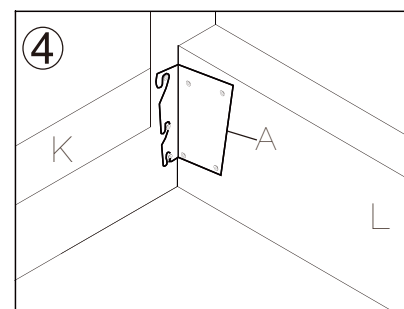
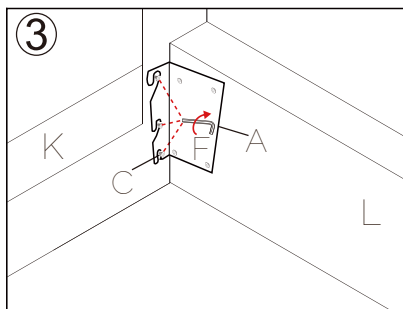
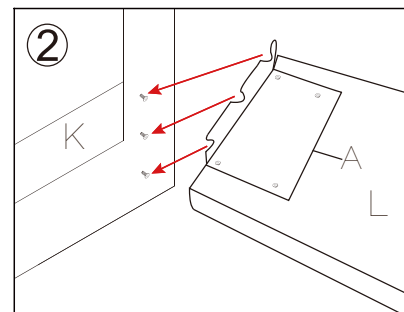
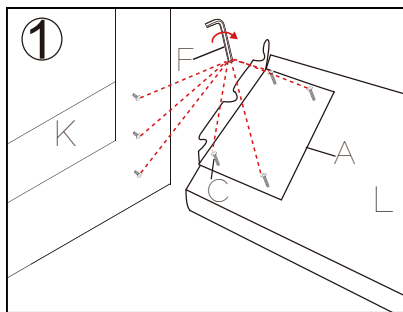
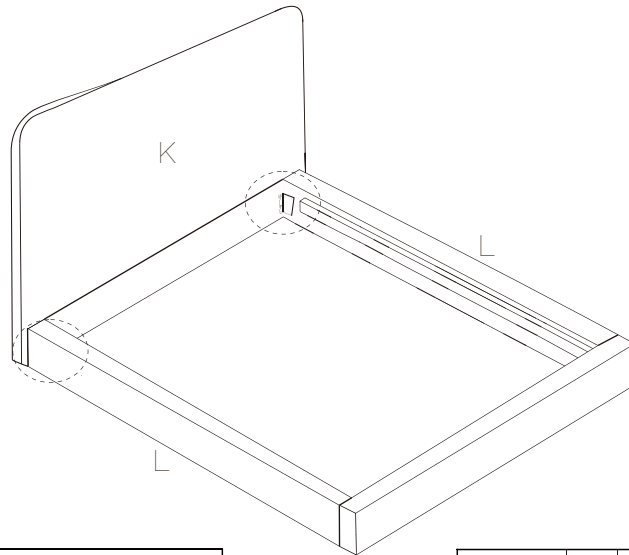

4

As shown ①-④, use the Allen wrench (F) to connect the Corner bracket (B) to the side with the Hex-bolts (C) in a clockwise direction. Use the Allen wrench (F) to fix the Hex-bolts (C) to the Footboard (M) in a clockwise direction, leaving a 5-10mm gap. Fix the Corner bracket (B) slot on the Hex-bolts (C) of the Footboard (M). Tighten the Hex-bolts (C) again. Repeat the above steps on the other corner.

Comme indiqué ①-④, utilisez la clé Allen (F) pour connecter le support d'angle (B) au côté avec les boulons hexagonaux (C) dans le sens des aiguilles d'une montre. Utilisez la clé Allen (F) pour fixer les boulons hexagonaux (C) au pied de lit (M) dans le sens des aiguilles d'une montre, en laissant un espace de 5 à 10 mm. Fixez la fente du support d'angle (B) sur les boulons hexagonaux (C) du pied de lit (M). Resserrez les boulons hexagonaux (C). Répétez les étapes ci-dessus sur l'autre coin.

Como se muestra en las figuras ①-④, use la llave Allen (F) para conectar el soporte de esquina (B) al costado con los pernos hexagonales (C) en el sentido de las agujas del reloj. Use la llave Allen (F) para fijar los pernos hexagonales (C) al estribo (M) en el sentido de las agujas del reloj, dejando un espacio de 5 a 10 mm. Fije la ranura del soporte de esquina (B) en los pernos hexagonales (C) del estribo (M). Apriete nuevamente los pernos hexagonales (C). Repita los pasos anteriores en la otra esquina.

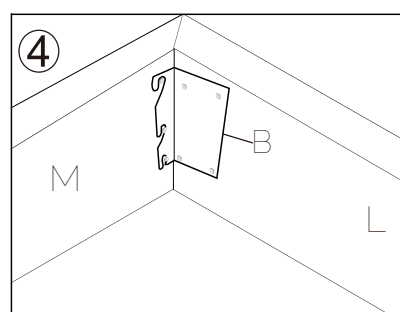
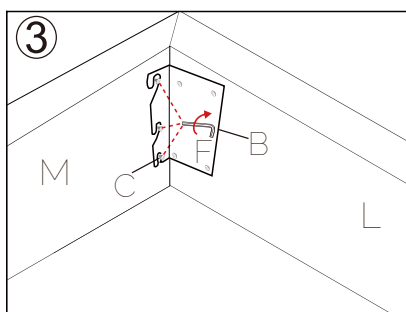
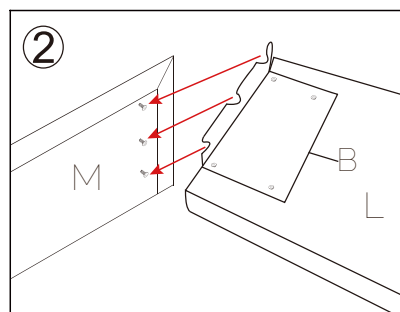
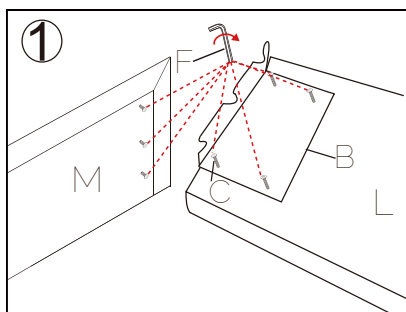
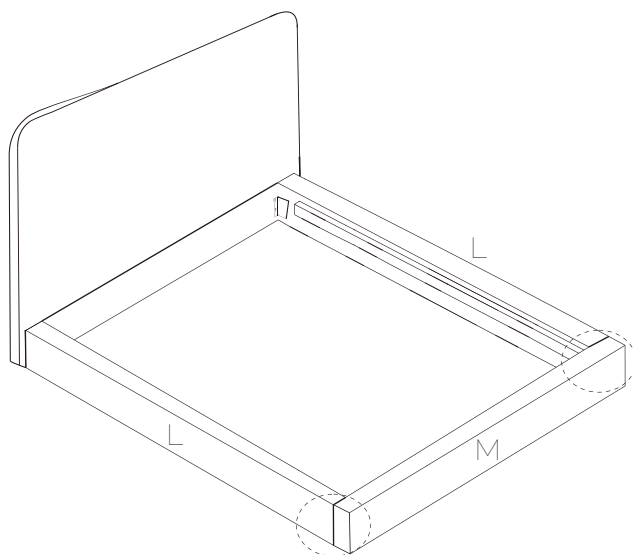

5

Place the Square wood legs (E) under Slat (O), with the bolt extending upwards as shown. Secure the leg using Rubber sleeve (G). Rotate the Square wood leg (E) in the clockwise direction to install the foot of the bed.

Placez les pieds carrés en bois (E) sous la latte (O), avec le boulon s'étendant vers le haut, comme illustré. Fixez la jambe à l'aide du manchon en caoutchouc (G). Faites pivoter le pied carré en bois (E) dans le sens des aiguilles d'une montre pour installer le pied du lit.

Coloque las patas de madera cuadradas (E) debajo del listón (O), con el perno extendido hacia arriba como se muestra. Asegure la pierna usando la funda de goma (G). Gire la pata de madera cuadrada (E) en el sentido de las agujas del reloj para instalar los pies de la cama.

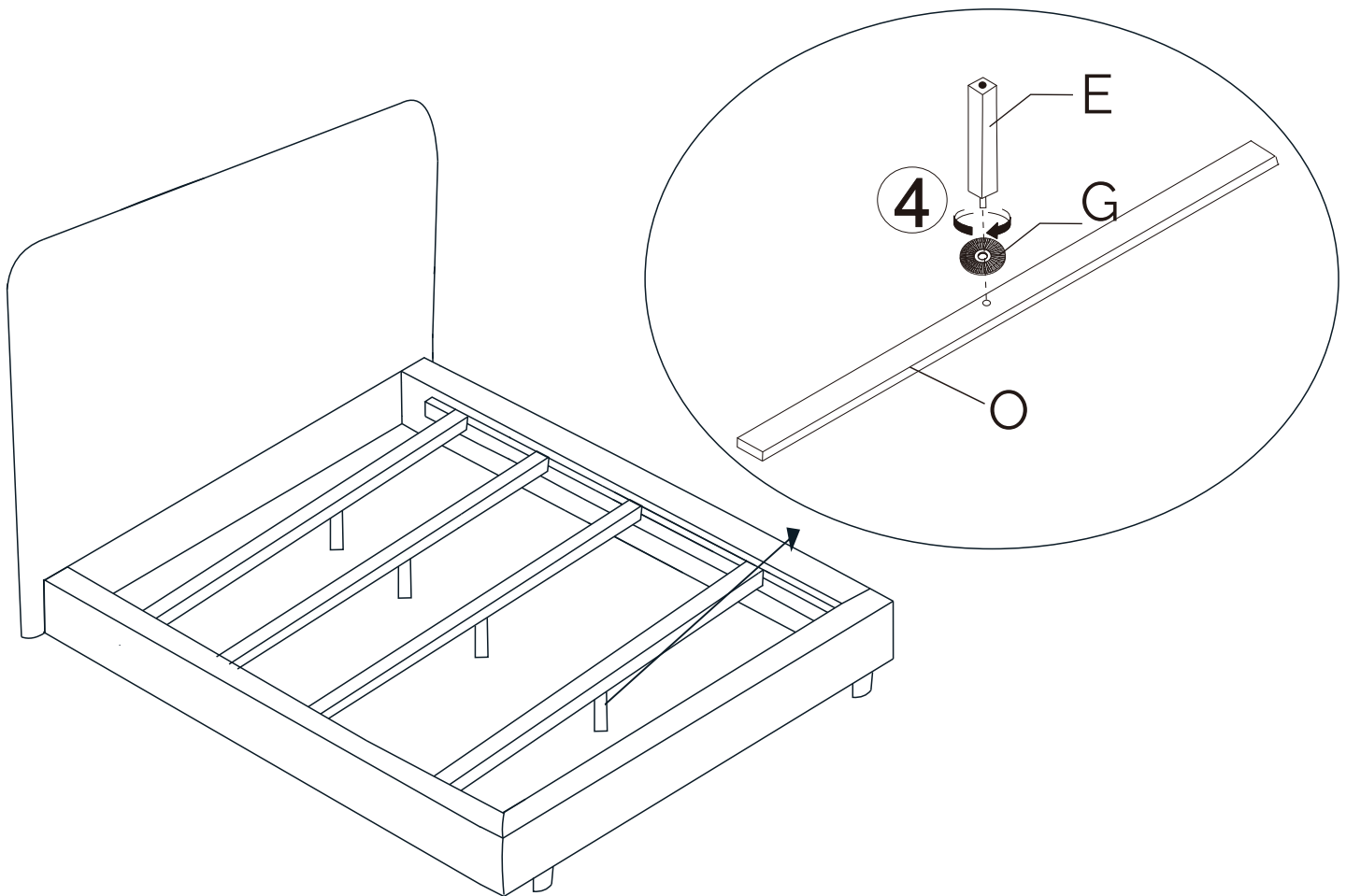

6

Place Deck board (N) onto bed frame as shown.

Placez la planche de terrasse (N) sur le cadre de lit comme illustré.

Coloque la tabla de terraza (N) sobre el armazón de la cama como se muestra.

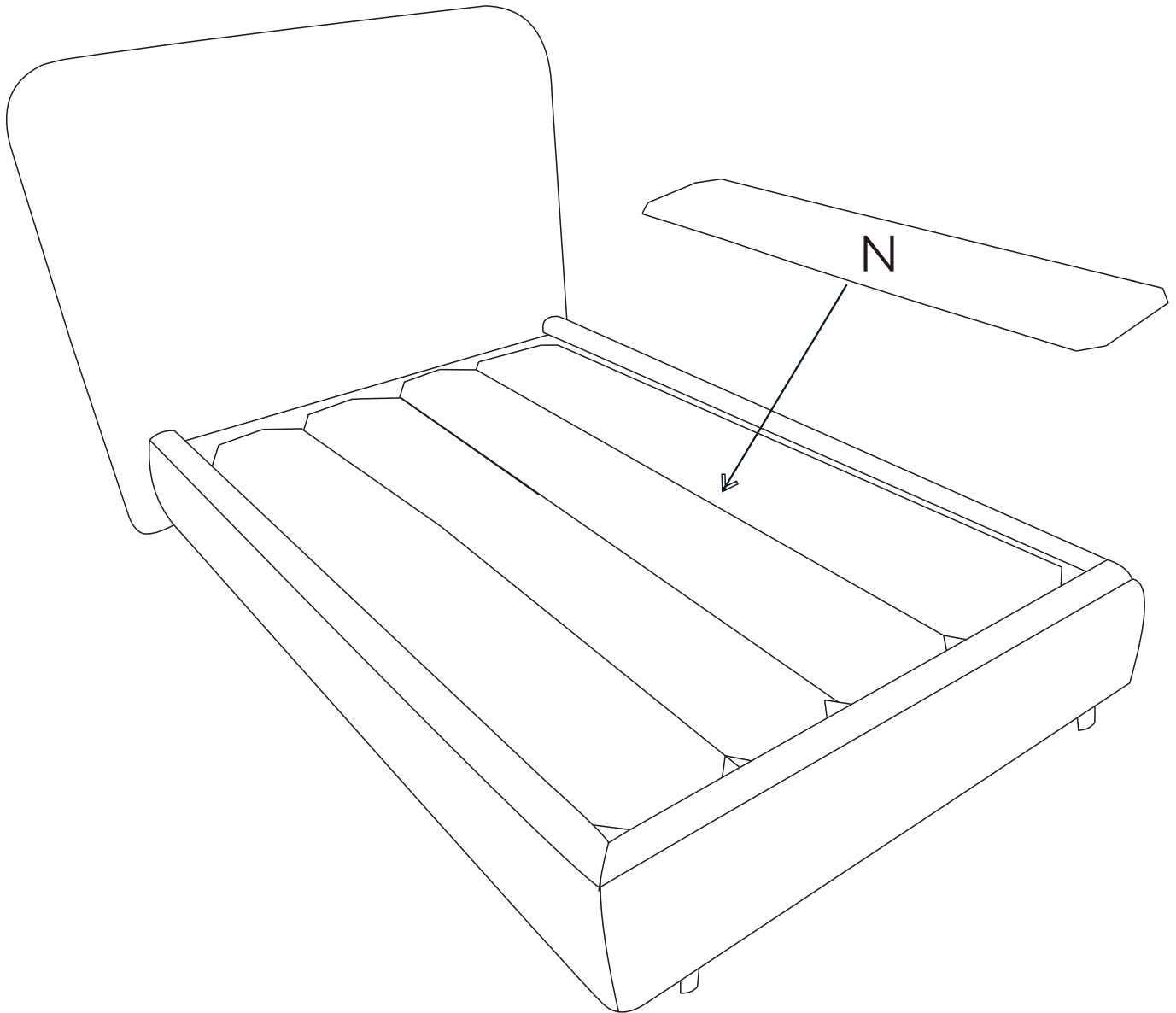

7

Congratulations! Enjoy your new purchase. Thank you for your business.

Félicitations ! Profitez de votre nouvel achat. Merci pour votre mécénat.

Enhorabuena. Disfrute de su nueva compra. Gracias por su patrocinio.

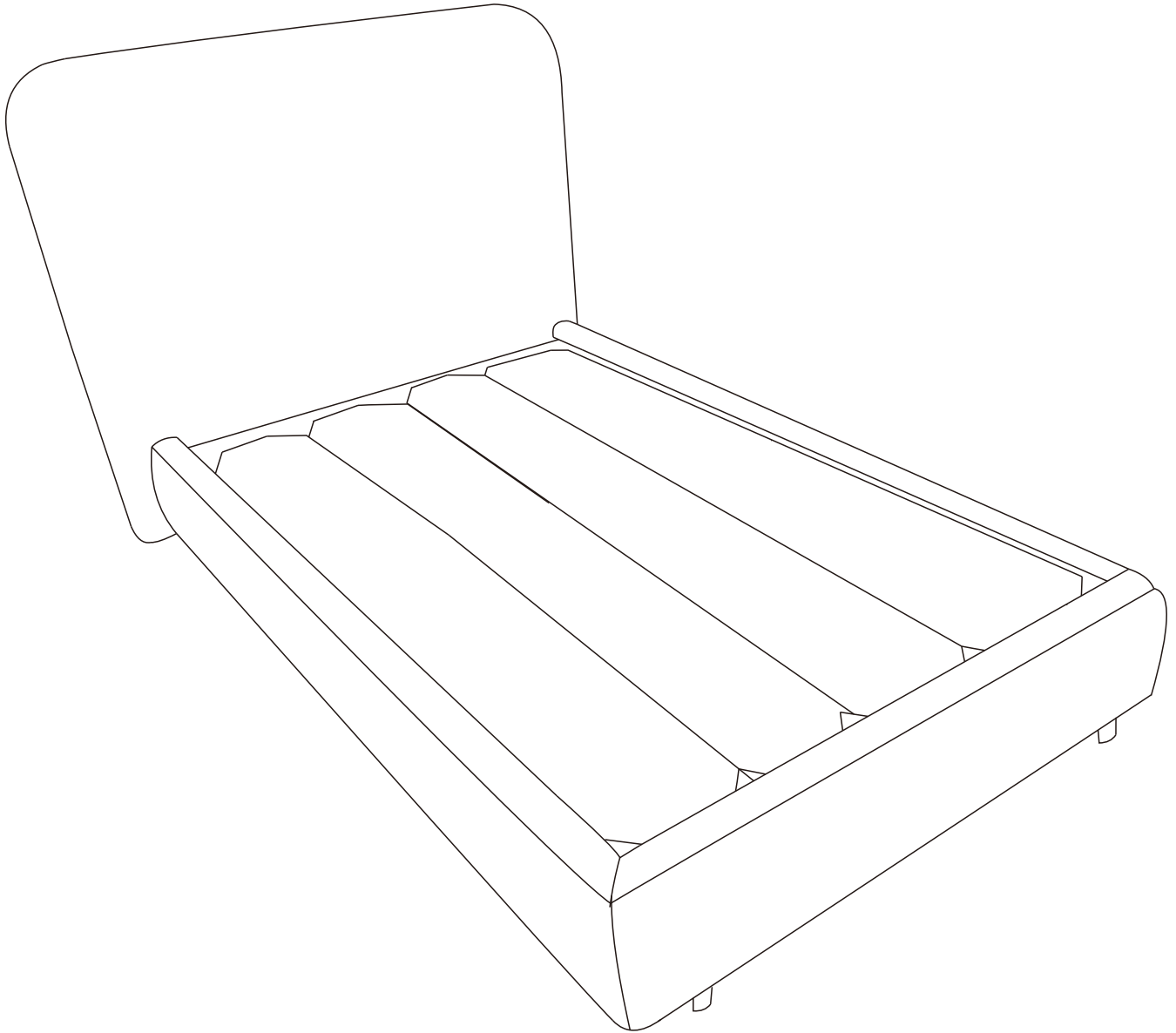

CARE INSTRUCTIONS / ENTRETIEN / INSTRUCCIONES DE CUIDADO

- When a spill/stain occurs wipe immediately with a clean dry cloth. Carefully remove the majority of the stain then follow the steps below.
- General cleaning can be done with a damp, clean, and soft cloth.
- Ordinary spills or soil accumulations can be removed with a slightly damp white cloth. Wipe gently, in a circular motion.
- Do not use solvents or dry cleaning products. Professionally clean if needed.
- Avoid direct exposure to sunlight.
- Essuyer immédiatement les liquides et les taches avec un linge propre et sec. Retirer soigneusement la majeure partie de la tache, puis suivre les étapes ci-dessous.
- Pour le nettoyage général, utiliser un linge doux, propre et humide.
- Essuyer doucement les liquides ou les saletés ordinaires avec un linge blanc légèrement humide, d'un mouvement circulaire.
- Ne pas utiliser de solvants ni de produits de nettoyage à sec. Confier le nettoyage à un professionnel, au besoin.
- Éviter l'exposition directe à la lumière du soleil.
- Cuando ocurra un derrame/mancha, limpie inmediatamente con un paño limpio y seco. Elimine con cuidado la mayor parte de la mancha y luego siga los pasos a continuación.
- La limpieza general se puede realizar con un paño húmedo, limpio y suave.
- Los derrames ordinarios o las acumulaciones de tierra se pueden eliminar con un paño blanco ligeramente húmedo. Limpie suavemente, con un movimiento circular.
- No utilice disolventes ni productos de limpieza en seco. Limpieza profesional si es necesario.
- Evite la exposición directa a la luz solar.

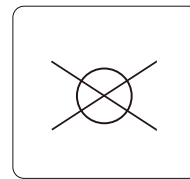
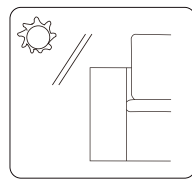
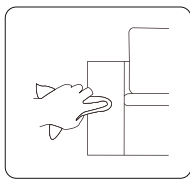
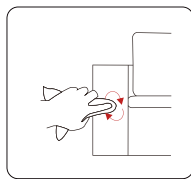

Manufacturer's Warranty / Garantie du fabricant / Garantía del fabricante

- 1-year warranty on cover against splitting, peeling, and / or tearing.
- 1-year warranty on internal and external frame structure.
- 1-year warranty on cushioning material.
- Garantie de 1 an sur le revêtement couvrant les gerçures, l'écaillage et les déchirures.
- Garantie de 1 an sur la structure intérieure et extérieure.
- Garantie de 1 an sur le matériel de rembourrage.
- Garantía de 1 año en el cubierta contra la división, descamación, y / o lagrimeo.
- Garantía de 1 año en la estructura de la trama interna y externa.
- Garantía de 1 año en el material de relleno.

AUSTRALIA: Our goods come with guarantees that cannot be excluded under the Australian Consumer Law. You are entitled to a replacement or refund for a major failure and for compensation for any other reasonably foreseeable loss or damage.

You are also entitled to have the goods repaired or replaced if the goods fail to be of acceptable quality and the failure does not amount to a major failure.

AUSTRALIE: Nos articles sont offerts avec des garanties qui ne peuvent connaître d'exclusions au regard de la loi australienne sur la protection des consommateurs. Vous avez droit au remplacement ou au remboursement en cas de défaillance majeure de votre article ainsi qu'à une compensation en cas de perte ou de dommage prévisible. Vous avez aussi droit à la réparation ou au remplacement de l'article s'il n'est pas d'une qualité acceptable et que la défaillance n'est pas majeure.

AUSTRALIA: Nuestros productos cuentan con garantías que no se pueden excluir bajo las Leyes del Consumidor de Australia. Usted tiene derecho a un cambio o devolución en caso de un fallo importante y a una compensación por cualquier otra pérdida o daño razonablemente previsible. También tiene derecho a la reparación o reemplazo de los bienes, si éstos no cumplen con una calidad aceptable y el fallo no constituye un fallo importante.

Distributed by:
Costco Wholesale Corporation
P.O. Box 34535
Seattle, WA 98124-1535
USA
1-800-774-2678
www.costco.com

Costco Wholesale Canada Ltd.*
415 W. Hunt Club Road
Ottawa, Ontario
K2E 1C5, Canada
1-800-463-3783
www.costco.ca

* faisant affaire au Québec sous
le nom les Entrepôts Costco

Importado por:
Importadora Primex S.A. de C.V.
Blvd. Magnocentro No. 4
San Fernando La Herradura
Huixquilucan, Estado de México
C.P. 52765
RFC: IPR-930907-S70
(55)-5246-5500
www.costco.com.mx

Costco Wholesale Australia Pty Ltd
17-21 Parramatta Road
Lidcombe NSW 2141
Australia
www.costco.com.au

Costco Wholesale Japan Ltd.
2 Kakuchi, 2 Gaiku, Kaneda-Nishi
361 Urakura, Kisarazu shi
Chiba, 292-0007 Japan
0570-200-800
www.costco.co.jp

Costco Wholesale Spain S.L.U.
Polígono Empresarial Los Gavilanes
C/ Agustín de Betancourt, 17
28906 Getafe (Madrid) España
NIF: B86509460
900 111 155
www.costco.es

Costco Wholesale Iceland ehf.
Kauptún 3-7, 210 Gardabaer
Iceland
www.costco.is

Costco France
1 avenue de Bréhat
91140 Villebon-sur-Yvette
France
01 80 45 01 10
www.costco.fr

Costco Wholesale Sweden AB
Box 614
114 11 Stockholm
Sweden
www.costco.se

Costco Wholesale Korea, Ltd.
40, Iljik-ro
Gwangmyeong-si
Gyeonggi-do, 14347, Korea
1899-9900
www.costco.co.kr

Costco Wholesale New Zealand Limited
2 Gunton Drive
Westgate
Auckland 0814
New Zealand
www.costco.co.nz

Costco (China) Investment Co., Ltd.
Room 01 Mezzanine
No. 5178, Kang Xin Highway
Pudong New District
Shanghai
China 201315
+86-21-6257-7065



FR

Donnez ou recyclez
vos meubles.



Association

ou



Magasin

ou



Déchèterie

<https://quefairedemesdechets.fr>