

---

ECAM4686X

**ELETTA**  
CAPPUCCINO  
— EVO —

## COFFEE MAKER

Instructions for use. Keep these instructions

Visit [www.delonghi.com](http://www.delonghi.com) for a list of service centers near  
you.

## ELECTRIC CHARACTERISTICS

120 V~ 60 Hz 1250 W

## MACHINE À CAFÉ

Mode d'emploi . Conservez cette notice

Visitez [www.delonghi.com](http://www.delonghi.com) pour y voir une liste des centres  
de réparation proches de chez vous.

## CARACTÉRISTIQUES ÉLECTRIQUES

120 V~ 60 Hz 1250 W

## CAFETERA

Repase y guarde estas instrucciones.

Lea cuidadosamente este instructivo antes de usar su  
aparato.

Visite [www.delonghi.com](http://www.delonghi.com) para ver la lista de centros de  
servicios cercanos a usted.

## CARACTERISTICAS ELECTRICAS:

120 V~ 60 Hz 1250 W



---

**DeLonghi**

**A**

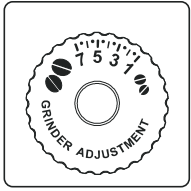

**A5**

**A6**

**B**

**A9**

**A10**

**A16**



**A1**

**A2**

**A3**

**A4**

**A7**

**A8**

**A11**

**A12**

**A17**

**A18**

**A19**

**A20**

**A13**

**A14**

**A15**

EN

page 6

FR

pag. 24

ES

pag. 46

**B**

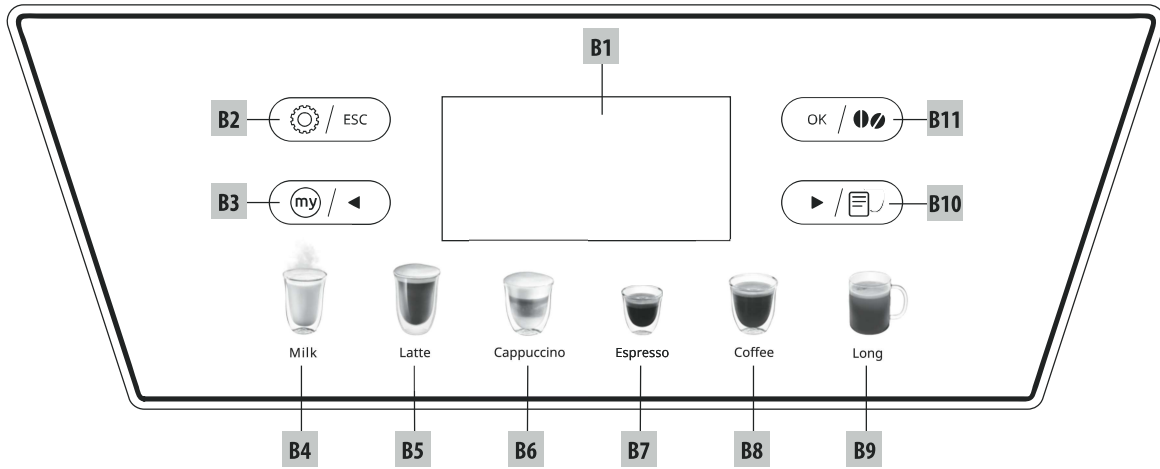

**C**

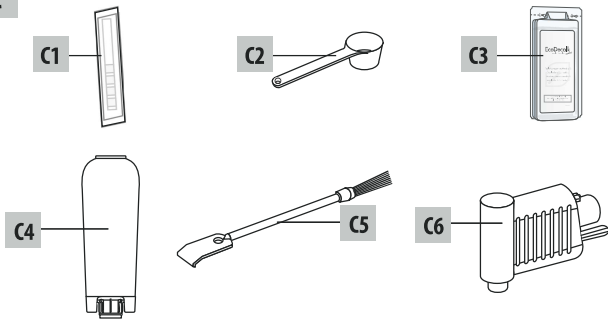

**D**

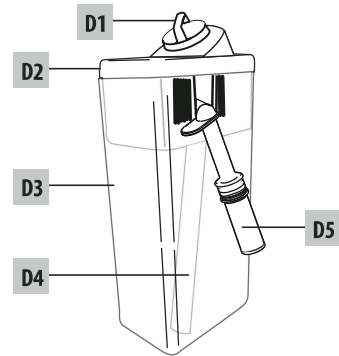

## CONTENTS

<b>IMPORTANT SAFEGUARDS</b> .....	<b>5</b>
<b>SHORT CORD INSTRUCTIONS</b> .....	<b>5</b>
<b>1. INTRODUCTION</b> .....	<b>6</b>
1.1 Letters in brackets .....	6
1.2 Troubleshooting and repairs.....	6
<b>2. DESCRIPTION</b> .....	<b>6</b>
2.1 Description of the appliance .....	6
2.2 Description of touch screen .....	6
2.3 Description of the accessories.....	6
2.4 Description of the milk container .....	6
<b>3. BEFORE USE</b> .....	<b>6</b>
3.1 Checking the appliance .....	6
3.2 Installing the appliance.....	7
3.3 Connecting the appliance.....	7
<b>4. TURNING THE APPLIANCE ON</b> .....	<b>8</b>
<b>5. TURNING THE APPLIANCE OFF</b> .....	<b>8</b>
<b>6. MENU SETTINGS</b> .....	<b>8</b>
6.1 Rinsing .....	8
6.2 Language .....	8
6.3 Maintenance .....	8
6.4 General .....	8
6.5 Statistics.....	9
<b>7. MAKING COFFEE</b> .....	<b>9</b>
7.1 Temporarily varying the coffee strength.....	9
7.2 Making automatic recipes using coffee beans .	10
7.3 Making coffee using pre-ground coffee.....	11
7.4 Adjusting the coffee grinder.....	11
7.5 Tips for a hotter coffee.....	12
<b>8. MAKING CAPPUCCINOS AND MILK-BASED COFFEES</b> .....	<b>12</b>
8.1 Filling and attaching the milk container.....	12
8.2 Adjust the quantity of froth .....	13
8.3 Making cappuccino and milk-based coffees automatically.....	13
8.4 Cleaning the milk container after every use	13
<b>9. PROGRAMMING AND SELECTING</b> .....	<b>13</b>
<b>10. DELIVERING HOT WATER</b> .....	<b>14</b>
<b>11. CLEANING</b> .....	<b>14</b>
11.1 Cleaning the machine .....	14
11.2 Cleaning the internal circuit .....	14
11.3 Cleaning the coffee grounds container .....	14
11.4 Cleaning the drip tray.....	15
11.5 Cleaning the inside of the appliance .....	15

11.6 Cleaning the water tank.....	15
11.7 Cleaning the coffee spouts .....	15
11.8 Cleaning the pre-ground coffee funnel .....	15
11.9 Cleaning the infuser .....	15
11.10 Cleaning the milk container .....	16
11.11 Cleaning the hot water nozzle.....	17
<b>12. DESCALE</b> .....	<b>17</b>
<b>13. SETTING WATER HARDNESS</b> .....	<b>18</b>
13.1 Measuring water hardness.....	18
13.2 Setting water hardness .....	18
<b>14. WATER SOFTENER FILTER</b> .....	<b>18</b>
14.1 Installing the filter .....	18
14.2 Replacing the filter .....	19
14.3 Removing the filter .....	19
<b>15. TECHNICAL DATA</b> .....	<b>20</b>
15.1 Tips for Energy Saving .....	20
<b>16. DISPLAYED MESSAGES</b> .....	<b>20</b>
<b>18. TROUBLESHOOTING</b> .....	<b>22</b>

# IMPORTANT SAFEGUARDS

When using electrical appliances, basic safety precautions should always be followed, including the following.

- Read all instructions carefully.
- Make sure the voltage of your electrical system corresponds to the voltage shown on the bottom of the machine.
- Do not touch hot surfaces. Use handles or knobs.
- To protect against fire, electrical shock and personal injury, do not immerse cord, plug or appliance in water or other liquid.
- Keep the appliance out of the reach of children and do not leave appliance unattended while in operation.
- Unplug from the outlet when not in use and before cleaning.
- Do not operate with a damaged cord or plug, or after the appliance malfunctions, or has been damaged in any manner. Return the appliance to the nearest authorized service facility for examination, repair or adjustment.
- The use of accessory attachments not recommended by the manufacturer may result in fire, electrical shock, or personal injury.
- Do not use outdoors.
- Make sure the power cord does not hang over the edge of the table or counter-top to avoid getting accidentally caught or entangled.
- Do not place the appliance or its electrical parts on or near electric stoves, cooking surfaces, or gas burners.
- Plug cord into the wall outlet. To disconnect, first turn machine "off", then remove plug from wall outlet.
- Do not use the appliance for other than the intended use. This appliance is to be utilized for domestic use only. The manufacturer declines all responsibility for any damage caused by improper, incorrect, or irresponsible use.

**WARNING: To reduce the risk of fire or electric shock, do not remove the cover or the exterior of the unit. Don't attempt to repair or modify the machine, doing so will void the warranty. Repair should be done by authorized service personnel only!**

## SAVE THESE INSTRUCTIONS

THIS APPLIANCE IS FOR HOUSEHOLD USE ONLY

## SHORT CORD INSTRUCTIONS

- A short power cord is provided to reduce risks resulting from becoming entangled in or tripping over a longer cord.
- Longer, detachable power supply cords or extension cords are available and may be used if care is exercised in their use.
- If an extension cord is used, the marked electrical rating should be at least as great as the electrical rating of the appliance. If the appliance is provided with 3-wire, grounding type cord, the extension should be a GROUNDING TYPE 3 - WIRE CORD. The longer cord should be arranged so that it will not drape over the counter-top or table top where it can be pulled on by children or tripped over.
- Your product is equipped with a polarized alternating current line plug (a plug having one blade wider than the other). This plug will fit into the power outlet only one way. This is a safety feature. If you are unable to insert the plug fully into the outlet, try reversing the plug. If the plug should still fail to fit, contact your electrician to replace your obsolete outlet. Do not defeat the safety purpose of the polarized plug.

## 1. INTRODUCTION

Thank you for choosing this bean to cup espresso and cappuccino machine.

We hope you enjoy using your new appliance. Take a few minutes to read this Instruction for Use. This will avoid all risks and damage to the appliance.

### 1.1 Letters in brackets

The letters in brackets refer to the legend in the description of the appliance on pages 2-3.

### 1.2 Troubleshooting and repairs

In the event of problems, first try and resolve them by reading the information given in sections "16. Displayed messages" and "18. Troubleshooting".

If this does not resolve the problem or you require further information, you should consult customer services by calling the number given on the annexed "Customer Service" sheet.

If your country is not among those listed on the sheet, call the number given in the guarantee. If repairs are required, contact De'Longhi customer services only. The addresses are given in the guarantee certificate provided with the machine.

## 2. DESCRIPTION





### 2.1 Description of the appliance

(page 3 - A )

- A1. Beans container lid
- A2. Pre-ground coffee funnel lid
- A3. Beans container
- A4. Pre-ground coffee funnel
- A5. Grinding adjustment dial
- A6. Cup shelf
- A7. ON/STANDBY button
- A8. Power cord
- A9. Coffee spouts (adjustable height)
- A10. Hot water and steam connection nozzle
- A11. Infuser door
- A12. Infuser
- A13. Water tank lid
- A14. Water tank
- A15. Water softener filter compartment
- A16. Condensate tray
- A17. Coffee grounds container
- A18. Cup tray
- A19. Drip tray
- A20. Drip tray water level indicator



### 2.2 Description of touch screen

(page 2 - B )

- B1. Display
- B2.  /  : Settings Menu / exit the menu
- B3.  /  : "My" menu / scrolling arrow

### Directly selected beverages:

B4. Milk		To deliver 1 cup of milk
B5. Latte		To deliver 1 cup of macchiato
B6. Cappuccino		To deliver 1 cup of cappuccino
B7. Espresso		To deliver 1 cup of espresso
B8. Coffee		To deliver 1 cup of coffee
B9. Long		To deliver 1 cup of Long

B10.  /  : Scrolling arrow / Beverage selection menu (other than directly selected beverages):

- 2 Espresso
- Ristretto
- 2 Ristretto
- Lungo
- 2 Lungo
- Double Espresso+
- Latte Macchiato
- Hot Water
- Flat White
- Cappuccino Mix

B11.  /  : Confirm/ Strength selection

### Please note:

A light touch is enough to activate the icon.

### 2.3 Description of the accessories

(page 2 - C )

- C1. "Total Hardness Test" indicator paper
- C2. Pre-ground coffee measure
- C3. Descaler
- C4. Water softener filter (if present)
- C5. Cleaning brush
- C6. Hot water spout

### 2.4 Description of the milk container

(page 2 - D )

- D1. Froth adjustment and CLEAN dial
- D2. Lid with milk frother
- D3. Frothed milk spout
- D4. Milk intake tube
- D5. Milk container

## 3. BEFORE USE

### 3.1 Checking the appliance

After removing the packaging, make sure the product is complete and undamaged and that all accessories (C) are present. Do not use the appliance if it is visibly damaged. Contact De'Longhi Customer Services.

### 3.2 Installing the appliance

#### **Important!**

When you install the appliance, you should respect the following safety warnings:

- The machine gives off heat. After positioning the machine on the worktop, leave a space of at least 1.18 in / 3 cm between the surfaces of the machine and the side and rear walls and at least 5.6 in / 15 cm above the coffee maker.
- Water penetrating the machine could cause damage. Do not place the appliance near taps or sinks.
- The appliance could be damaged if the water it contains freezes. Do not install the appliance in a room where the temperature could drop below freezing point.
- Arrange the cord (A8) in such a way that it cannot be damaged by sharp edges or come with contact with hot surfaces (e.g. electric hot plates).

### 3.3 Connecting the appliance

#### **Important!**

Check that the mains power supply voltage corresponds to that indicated on the rating plate on the bottom of the appliance.

Connect the appliance to an efficiently earthed and correctly installed socket with a minimum current rating of 10A only.

If the power socket does not match the plug on the appliance, have the socket replaced with a suitable type by a qualified professional.

#### **Please note:**

- The first time you use the appliance, rinse with hot water all removable accessories which may come into contact with water or milk.
- The first time you use the machine, the water circuit is empty and the appliance could be very noisy. The noise becomes less as the circuit fills.
- Coffee has been used to factory test the appliance and it is therefore completely normal for there to be traces of coffee in the grinder. The machine is, however, guaranteed to be new.

1. Connect the appliance to a mains socket (fig. 1);

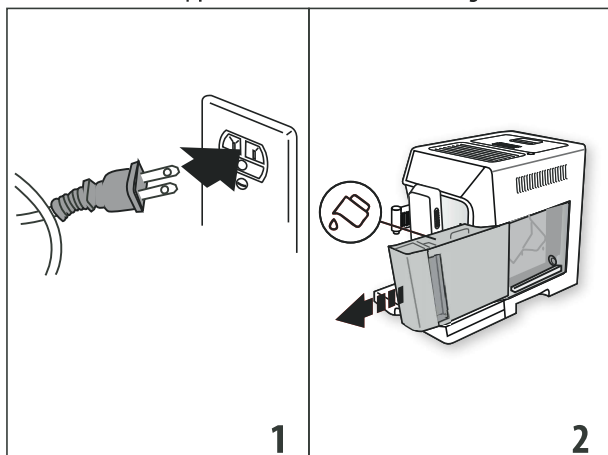

2. "Language": press the scrolling arrows  $\odot$  /  $\blacktriangleleft$  (B3) or  $\blacktriangleright$  /  $\odot$  (B10) until the required language is displayed, then press  $\text{OK}$  /  $\bullet$  (B11) to confirm.

Follow the instructions indicated on the appliance display (B1):

3. Remove the water tank (A14) (fig. 2), fill to the MAX line (marked on the tank) with fresh water (fig. 3), then put the tank back in the appliance (fig. 4);

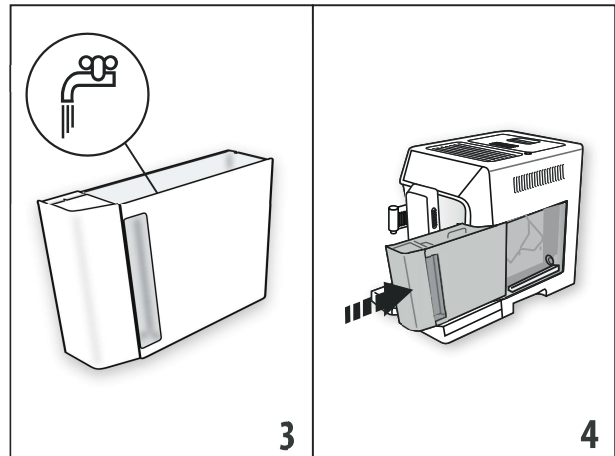

4. Check that the hot water spout (C6) is inserted on the connection nozzle (A10) (fig. 5) and place a container holding a minimum of 3.38 fl oz/100 ml underneath (fig. 6);

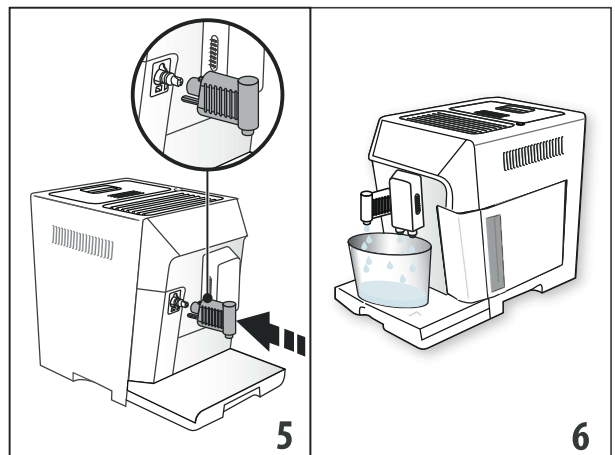

5. Press  $\text{OK}$  /  $\bullet$  (B11) to confirm. The appliance delivers water from the water spout then goes off automatically. The coffee machine is now ready for normal use.

#### **Please note:**

- The first time you use the appliance, you need to make 4 - 5 cappuccinos before it starts to give satisfactory results.
- To enjoy your coffee even more and improve the performance of your appliance, we recommend installing a water softener filter (C4) as described in section "14. Water softener filter". If your model is not provided with a filter, you can request one from De'Longhi Customer Services.

## 4. TURNING THE APPLIANCE ON

### **Please note:**

Each time the appliance is turned on, it performs an automatic preheat and rinse cycle which cannot be interrupted. The appliance is ready for use only after completion of this cycle.

### **Danger of burns!**

During rinsing, a little hot water comes out of the coffee spouts (A9) and is collected in the drip tray (A19) underneath. Avoid contact with splashes of water.

- To turn the appliance on, press the  button (A7) (fig. 7).

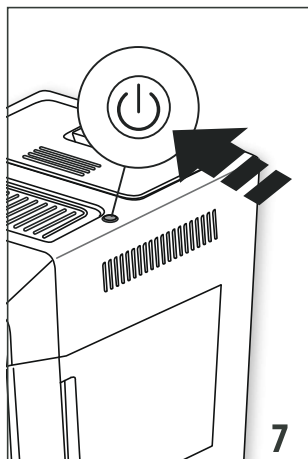

- After heating, the appliance automatically performs a rinse cycle. As well as heating the boiler, this also heats the internal circuits by circulating hot water.

The appliance is ready for use when the main screen appears.

## 5. TURNING THE APPLIANCE OFF

Whenever the coffee machine is turned off after being used to make coffee, it performs an automatic rinse cycle.

1. To turn the appliance off, press the  button (A7) (fig. 7).
2. If provided for, the appliance performs a rinse cycle then goes off (stand-by).

### **Please note:**

If you will not be using the appliance for some time, unplug from the mains socket:

1. First turn the appliance off by pressing the  button (A7) (fig. 7);
2. Disconnect the appliance by unplugging it from the mains socket.

### **Important!**

Never unplug while the appliance is on.

## 6. MENU SETTINGS









The menu has 5 items, some divided into subgroups:

- Rinsing;
- Language;
- Maintenance:
  - Descale,

- Install filter,
- (if a filter has been installed): Replace filter,
- (if a filter has been installed): Remove filter
- General:
  - Set temperature,
  - Water hardness,
  - Auto-off,
  - Energy saving,
  - Beep,
  - Default beverages,
  - Default values;
  - Statistics.

### 6.1 Rinsing

Use this function to deliver hot water from the coffee spouts (A9) and hot water spout (C6), if inserted, to clean and heat the appliance's internal circuit.















1. Place a container with a minimum capacity of 200ml under the coffee and hot water spouts (fig. 6);
2. Press  /  (B2) to enter the menu;
3. Press the scrolling arrows  /  (B3) or  (B10) until the required item is displayed;
4. Press  /  (B11): after a few seconds, hot water is delivered first from the coffee spouts, then from the hot water spout (if inserted) to clean and heat the appliance's internal circuit;
5. To stop rinsing, press  /  or wait for rinsing to stop automatically.

### **Please note:**

- If the appliance is not used for more than 3-4 days, when you turn it on again, we strongly recommend performing 2/3 rinses before use;
- After cleaning, it is normal for the grounds container (A17) to contain water.

### 6.2 Language

To modify the language of the display, (B1) proceed as follows:

1. Press  /  (B2) to enter the menu;
2. Press the scrolling arrows  /  (B3) or  (B10) until the required item is displayed;
3. Press  /  (B11);
4. Press the scrolling arrows  /  (B3) or  (B10) until the required language is displayed;
5. Press  /  (B11): The appliance goes back to the menu;
6. Then press  /  (B2) to exit the menu.

### 6.3 Maintenance

Here you can find all the maintenance operations required by the appliance over time:

- **Descaling:** For instructions on descaling, see section "12. Descale".
- **Install filter/Replace filter/Remove filter:** For instructions on how to install/replace/remove the filter (C4), see section "14. Water softener filter".

### 6.4 General

Here you can find the settings to customise the basic functions of the appliance:

1. Press / ESC (B2) to enter the menu;
2. Press the scrolling arrows / ◀ (B3) or ▶ / (B10) until "General" is displayed;
3. Press OK / (B11) to confirm;
4. Press the scrolling arrows / ◀ (B3) or ▶ / until the required item is displayed:

### Set temperature:

To change the temperature of the water used to make the coffee, proceed as follows:

- Press OK / (B11). The current value appears on the display (B1) and the "New" value flashes;
  - Select the new value you want to set using the scrolling arrows / ◀ (B3) or / ESC (B2);
5. When the required value (low, medium, high) has been selected, press OK / .

The display goes back to the previous screen.

### Please note:

Varying the temperature has most effect for long beverages.

### Water hardness

For instructions on identifying and setting water hardness, see section "16. Setting water hardness".

### Auto-off (standby):

Auto-off can be set so that the appliance goes off after 15 or 30 minutes, or 1, 2 or 3 hours

- Press OK / (B11). The current value appears on the display (B1) and the "New" value flashes;
- Select the new value you want to set using the scrolling arrows / ◀ (B3) or ▶ / (B10);
- When the required value (15 min, 30 min, 1 hour, 2 or 3 hours) has been selected, press OK / .

The display goes back to the previous screen.

### Energy saving:

To disable or enable "Energy Saving", proceed as follows:

- Press OK / (B11). The current state ("Enabled" or "Disabled") and the operation to be performed ("Disable?" or "Enable?") by confirming with OK / appear on the display (B1);
- Press OK / to disable or enable the function.

The display goes back to the previous screen.

### Please note:

- when the function is enabled, the "ECO" symbol appears on the display.
- When in energy saving mode, a few seconds elapse before the first coffee, cappuccino or milk-based coffee is delivered as the appliance must heat up again.
- If the milk container (D) is inserted, "Energy Saving" has no effect.

### Beep:

Use this function to enable or disable the beep. Proceed as follows:

- Press OK / (B11). The current state ("Enabled" or "Disabled") and the operation to be performed ("Disable?" or "Enable?") by confirming with OK / appear on the display (B1);
- Press OK / to disable or enable the function.

The display goes back to the previous screen.

### Default beverages

Use this function to reset the default values for all the beverages, or the individual previously customised beverages.

- Press OK / (B11). The previously customised beverages and "All" appear on the display (B1);
- Select "All" to reset the strength and quantity settings of all beverages to the default values, or select the required beverage, then press OK / .
- To reset the default values, press OK / .
- The appliance confirms the reset and goes back to the previous screen.

Reset another beverage or press / ESC (B2) to exit the menu.

### Default values:

Use this function to reset all the appliance and beverage settings (apart from the language which remains as selected the first time the appliance was used).

4. Press OK / (B11);
5. Press OK / to reset all the settings;
6. The appliance confirms the reset and goes back to the previous screen.

Press / ESC (B2) to exit the menu.

## 6.5 Statistics

This displays statistics relating to the machine. To view the statistics, proceed as follows:

1. Press / ESC (B2) to enter the menu;
2. Press the scrolling arrows / ◀ (B3) or ▶ / (B10) until "Statistics" is displayed;
3. Press OK / (B11): statistics on the appliance appear on the display (B1), use the scrolling arrows / ◀ or ▶ / to scroll through the items;
4. Then press / ESC to exit.

To go back to the main screen, press / ESC again.

## 7. MAKING COFFEE

### 7.1 Temporarily varying the coffee strength

To temporarily vary the strength of the coffee in the automatic recipes, press OK / (B11):

my	Custom (if programmed) / Standard
----	-----------------------------------

	EXTRA MILD
	LIGHT
	MEDIUM
	STRONG
	EXTRA STRONG
	(see "7.3 Making coffee using pre-ground coffee")

**Please note:**

- The variation in strength is not saved and the next time a beverage is delivered automatically, the appliance selects the default value (● my).
- If a few seconds elapse between temporary customising of the strength and delivery of the beverage, the strength returns to the default value (● my).

## 7.2 Making automatic recipes using coffee beans

**Important!**

Do not use green, caramelised or candied coffee beans as they could stick to the coffee grinder and make it unusable.

1. Fill the container (A3) with coffee beans (fig. 8);

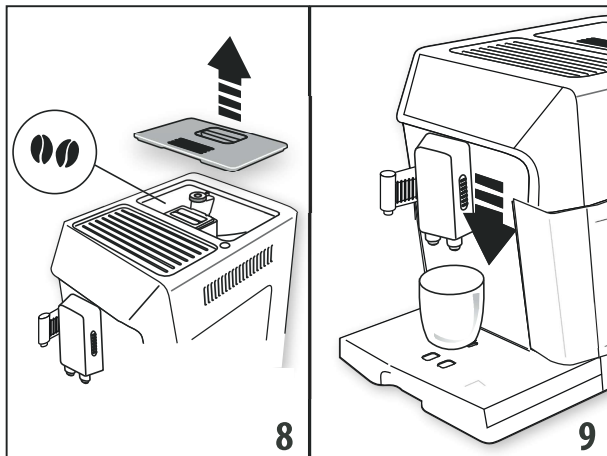

2. Place under the coffee spouts (A9):
  - 1 cup if you want 1 coffee;
  - 2 cups, if you want to make 2 coffees (see note at end of section).
3. Lower the spouts as near as possible to the cup. This makes a creamier coffee (fig. 9);
4. Then select your required coffee:

Directly selected beverages			
Recipe	Quantity fl oz/ ml	Program-mable quantity	Default strength
Espresso (B7)	≈ 1.3 / 40	from ≈ 1/30 to ≈ 2.7 / 8	
Coffee (B8)	≈ 6.1 / 180	from ≈ 3.4/100 to ≈ 8.1/ 240	
Long (B9)	≈ 5.4/160	from ≈ 3.9/115 to ≈ 8.4/250	
Coffees selectable from  (B10) and confirming with  (B11)			
Ristretto	≈ 1/30	from ≈ 0.7/20 to ≈ 1.3/40	
Lungo	≈ 4/120	from ≈ 2.7/80 to ≈ 6.1/180	
Double Espresso+	≈ 4/120	from ≈ 2.7/80 to ≈ 6.1/180	
2 Espresso	≈ 1.3/40 x 2 cups	--	
2 Lungo	≈ 4/120 x 2 cups	--	
2 Ristretto	≈ 1/30 x 2 cups	--	

5. Preparation begins. The selected beverage appears on the display (B1) together with a progress bar which gradually fills as preparation proceeds.

**Please note:**

- You can prepare 2 cups of ESPRESSO, RISTRETTO or ESPRESSO LUNGO coffee at the same time by pressing "X2" (B10) during preparation of single beverages (the message is displayed for a few seconds at the start of preparation).
- While the machine is making coffee, delivery can be interrupted at any moment by pressing "STOP"- (B3) or / ESC (B2).
- At the end of delivery, to increase the quantity of coffee in the cup, just press "EXTRA" - within 3 seconds. When the required quantity is reached, press "STOP"- (B3).

Once the coffee has been made, the appliance is ready to make the next beverage.

**Please note:**

- Various alarm messages could be displayed while using the appliance (Fill tank, Empty grounds container, etc.). Their meaning is explained in section "18. Troubleshooting".
- For hotter coffee, see section "7.5 Tips for a hotter coffee".
- If the coffee is delivered a drop at a time, too weak and not creamy enough or too cold, read the tips in section "18. Troubleshooting".
- To customise the beverages according to personal taste, see section "9. Programming and selecting".

**7.3 Making coffee using pre-ground coffee**

**Important!**

- Never add pre-ground coffee when the machine is off or it could spread through the inside of the machine and dirty it. This could damage the machine.
  - Never use more than 1 level measure (C2) as it could soil the inside of the coffee machine or block the funnel (A4).
  - When using pre-ground coffee, only one cup can be made at a time.
1. Press the  $\text{OK} / \bullet$  button (B11) repeatedly until " $\text{☞}$ " appears on the display (B1);
  2. Make sure the funnel is not blocked, then add one level measure of pre-ground coffee (fig. 10);

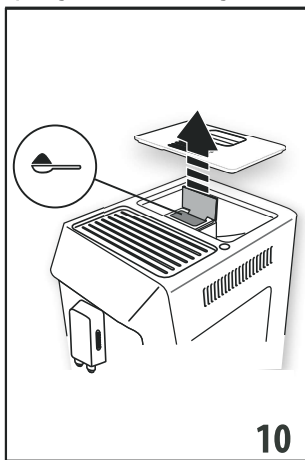

3. Place a cup under the coffee spouts (A9) (fig. 9);
4. Then select your required coffee:

Recipe	Quantity fl oz/ml
Espresso (B7)	≈ 1.3/40
Coffee (B8)	≈ 6.1/180
Long (B9)	≈ 5.4/160

Coffees selectable from $\blacktriangleright / \text{☐}$ (B10) and confirming with $\text{OK} / \bullet$ (B4)	
Ristretto	≈ 1/30 ml
Espresso lungo	≈ 4/120 ml

5. Preparation begins. The selected beverage appears on the display (B1), together with a progress bar which gradually fills as preparation proceeds.

**Please note:**

At the end of delivery, to increase the quantity of coffee in the cup, just press "EXTRA"  $\blacktriangleright / \text{☐}$  (B10) within 3 seconds. When the required quantity is reached, stop with  $\text{STOP} / \blacktriangleleft$  (B3).

**Important! Making LONG coffee**  :

Halfway through preparation, the machine requests a further level measure of pre-ground coffee. Proceed, then press  $\text{OK} / \bullet$  (B11).

**Please note:**

- If "Energy Saving" mode is active, you may have to wait a few seconds before the first coffee is delivered.
- Various alarm messages could be displayed while using the appliance (Fill tank, Empty grounds container, etc.). Their meaning is explained in section "18. Troubleshooting".
- For hotter coffee, see section "7.5 Tips for a hotter coffee".
- If the coffee is delivered a drop at a time, too weak and not creamy enough or too cold, read the tips in section "18. Troubleshooting".

**7.4 Adjusting the coffee grinder**

The coffee grinder is factory-set in such a way that the coffee will be delivered correctly and should not require regulating initially.

However, if after making the first few coffees you find that the coffee is either too weak and not creamy enough or delivery is too slow (a drop at a time), this can be corrected by adjusting the grinding adjustment dial (A5) (fig. 11).

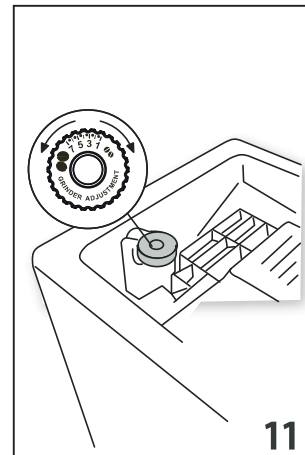

**Please note:**

The grinding adjustment dial must only be turned when the coffee grinder is in operation during the initial phase of coffee preparation.

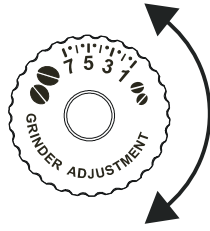

If the coffee is delivered too slowly or not at all, turn one click clockwise towards 7. For fuller bodied creamier coffee, turn one click anticlockwise towards 1 (do not turn more than one click at a time otherwise the coffee could be delivered a drop

at a time).

The effect of the adjustment will be noticed only after making at least a further 2 cups of coffee. If this adjustment does not produce the desired result, turn the dial another click.

### 7.5 Tips for a hotter coffee

For hotter coffee, proceed as follows:

- perform a rinse cycle by selecting the "Rinsing" function in the settings menu (section "6.1 Rinsing");
- warm the cups with hot water using the hot water function (see section "10. Delivering hot water");
- increase the coffee temperature in the "Settings" menu (see section "6.4 General"). Varying the temperature has most effect for long beverages.

## 8. MAKING CAPPUCCINOS AND MILK-BASED COFFEES

**Please note:**

To avoid milk with poor froth or large bubbles, always clean the milk container lid (D2) and hot water connection nozzle (A10) as described in sections "8.4 Cleaning the milk container after every use", "11.10 Cleaning the milk container" and "11.11 Cleaning the hot water nozzle".

### 8.1 Filling and attaching the milk container

1. Lift the milk container lid (D2) (fig. 12);

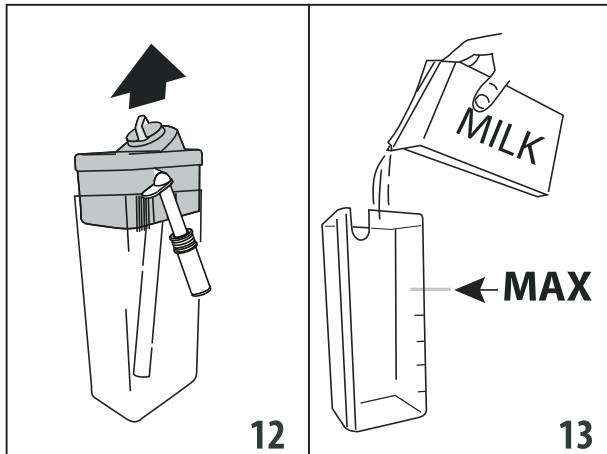

2. Fill the milk container (D5) with a sufficient quantity of milk, not exceeding the MAX level marked on the container (fig. 13);

3. Make sure the milk intake tube (D4) is correctly inserted as far as it will go in the bottom of the milk container lid (fig. 14);

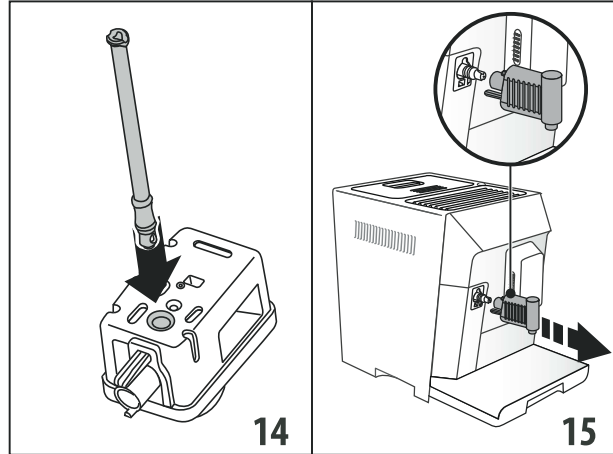

4. Place the lid back on the milk container;
5. Remove the hot water spout (C6) (fig. 15);
6. Attach the container to the connection nozzle (A10) and push as far as it will go (fig. 16). The machine emits a beep (if enabled);

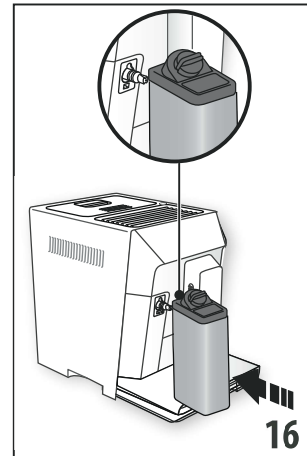



7. Place a sufficiently large cup under the coffee spouts (A9) and frothed milk spout (D3);
8. Follow the instructions below for each function.

**Please note:**

- For a denser more even froth, you must use skimmed or partially skimmed milk at refrigerator temperature (about 5°C).
- The quality of the froth will vary depending on:
  - type of milk or vegetable beverage;
  - brand used;
  - ingredients and nutritional value.
- If "Energy Saving" mode is enabled, you may have to wait a few seconds before the beverage is delivered.

## 8.2 Adjust the quantity of froth

Turn the froth adjustment dial (D1) to adjust the amount of froth on the milk delivered while making cappuccinos and milk-based coffees.

Dial position	Description	Recommended for...
	No froth	HOT MILK (not frothed) / LATTE
	Min. froth	LATTE MACCHIATO/ FLAT WHITE
	Max. froth	CAPPUCCINO/CAPPUCCINO MIX / HOT MILK (frothed)

## 8.3 Making cappuccino and milk-based coffees automatically

1. Fill the milk container (D) and attach it as described above;
2. Select the required beverage:



### Directly selected beverages:

-  : Hot milk (B4)
-  : Latte (B5)
-  : Cappuccino (B6)

### Selectable by pressing (B10) and confirming with (B11):

- Latte Macchiato
  - Flat white
  - Cappuccino Mix
3. After a few seconds, preparation begins automatically and the selected beverage appears on the display (B1), together with a progress bar which gradually fills as preparation progresses;
  4. After delivering the milk, the machine automatically makes the coffee (if required by the recipe).

### Please note:

-  / ESC (B2): press to interrupt preparation completely and go back to the main screen.
- "STOP"  / ◀ (B3): to interrupt milk or coffee delivery and move on to the next delivery (if applicable) to complete the beverage.
- At the end of delivery, to increase the quantity of coffee in the cup, press the button corresponding to "EXTRA" - ▶ /  (B10).
- Do not leave the milk container out of the refrigerator for long periods. The warmer the milk (5°C is ideal), the poorer the quality of froth produced.
- The beverages can be customised (see section "9. Programming and selecting").

## 8.4 Cleaning the milk container after every use

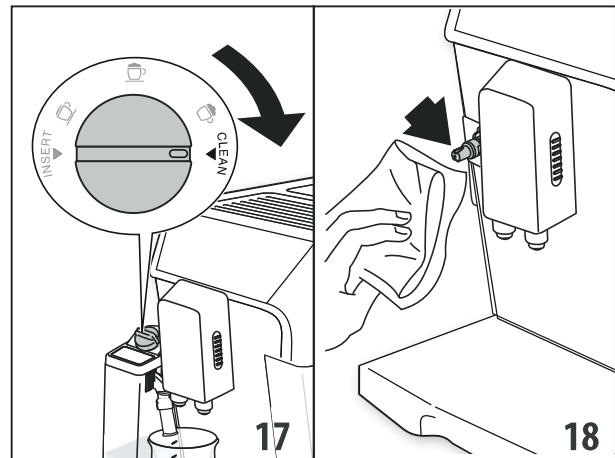

The milk frother lid must be cleaned each time you use a milk function:

1. Leave the milk container (D) in the machine (you do not need to empty it);
2. Place a cup or other recipient under the frothed milk spout;











3. Turn the froth adjustment dial (D1) to "CLEAN" (fig. 17). A progress bar appears and gradually fills as the operation proceeds together with "Cleaning underway". Cleaning stops automatically;
4. Turn the dial back to one of the froth selections;
5. Remove the milk container and always clean the steam connection nozzle (A10) with a sponge (fig. 18).

### Please note:

- If you want to prepare a number of cappuccinos or milk-based coffees, clean the milk container after you have prepared the last beverage only. In this case, when requested, press  / ESC (B2) to go back to the main menu.
- If you do not clean the milk container, the  symbol appears on the display to remind you that it needs cleaning.
- The milk container can be kept in the refrigerator.
- In some cases, to clean you must wait for the appliance to heat up.

## 9. PROGRAMMING AND SELECTING

In the "my" menu you can customise the beverages according to your personal tastes.

1. Press  / ◀ (B3);
2. Press the scrolling arrows  / ◀ (B3) or ▶ /  (B10) until the required beverage is displayed;
3. Press  /  (B11) to select the beverage;
4. • **Beverages with coffee:** "Program strength" appears on the display (B1). Press the scrolling arrows  / ◀ or ▶ /  until the required strength is selected. Press  /  to confirm the selection. Preparation begins and "Program coffee" appears on the display together with a bar which gradually fills as delivery progresses. When

the required quantity is reached in the cup, press **my** / ◀ (STOP).

- **Cappuccino and milk-based coffees:** after selecting and confirming the strength, "Program milk" appears on the display together with a bar which gradually fills as milk delivery progresses. When the required quantity is reached, press **OK** / ●● .

The appliance then makes the coffee. Press **OK** / ●● to interrupt delivery when the required quantity of coffee is reached.

5. Save the settings by pressing **OK** / ●● (or press **ESC** / ⚙ (B2)) .
6. "Parameters saved" or "Parameters not saved". The appliance is ready for use again.

#### **Please note:**

- When the minimum quantity you can set is reached, "STOP" appears on the display.
- "STOP": press the corresponding button to interrupt milk or coffee delivery and move on to the next delivery (if applicable) to complete the beverage.

## **10. DELIVERING HOT WATER**

### **Important! Danger of scalding.**

Never leave the machine unattended while delivering hot water.

1. Make sure the hot water spout (C6) is attached correctly to the hot water connection nozzle(A10);
2. Place a container under the water spout (as close as possible to avoid splashes) (fig. 6);
3. Press **▶** / **⏪** (B10) and scroll through the beverages in the menu by pressing the scrolling arrows **my** / ◀ (B3) or **▶** / **⏪** (B10) until "Hot water" is displayed;
4. Press **OK** / ●● (B11). A progress bar appears and gradually fills as preparation proceeds;
5. The machine delivers hot water, then delivery stops automatically. To interrupt delivery of hot water manually, press **my** / ◀ (STOP).

#### **Please note:**

- If "Energy Saving" mode is active, you may have to wait a few seconds before the hot water is delivered.
- The quantity of water delivered can be customised (see section "9. Programming and selecting").

## **11. CLEANING**

### **11.1 Cleaning the machine**

The following parts of the machine must be cleaned regularly:

- the appliance's internal circuit;
- coffee grounds container (A17);
- drip tray (A19) and condensate tray (A16);
- water tank (A14);
- coffee spouts (A9);

- pre-ground coffee funnel (A4);
- infuser (A12), accessible after opening the door (A11);
- milk container (D);
- hot water/steam connection nozzle (A10);
- hot water spout (C6).

#### **Important!**

- Do not use solvents, abrasive detergents or alcohol to clean the coffee machine. With De'Longhi superautomatic coffee machines, no chemical products are required for cleaning purposes.
- None of the components of the machine can be washed in a dishwasher, except for the milk container (D).
- Do not use metal objects to remove encrustations or coffee deposits as they could scratch metal or plastic surfaces.

### **11.2 Cleaning the internal circuit**

If the appliance is not used for more than 3/4 days, before using it again, we strongly recommend switching it on and:

- performing 2/3 rinse cycles (see section "6.1 Rinsing");
- delivering hot water for a few seconds (section "10. Delivering hot water").

#### **Please note:**

After cleaning, it is normal for the grounds container (A17) to contain water.

### **11.3 Cleaning the coffee grounds container**

The display (B1) indicates when the grounds container (A17) is full. The appliance cannot be used to make coffee until you have cleaned the grounds container. Even if not full, the empty grounds container message is displayed 72 hours after the first coffee has been prepared. For the 72 hours to be calculated correctly, the machine must always be connected to the mains power supply.

To clean (with the machine on):

- Remove the drip tray (A19) (fig. 19), empty and clean.

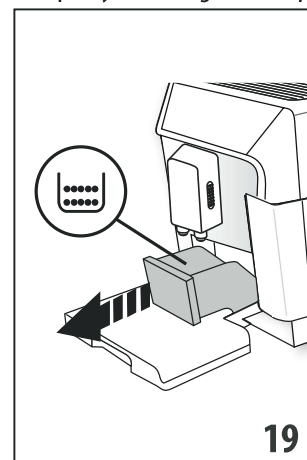

- Empty the grounds container and clean thoroughly to remove all residues left on the bottom. This can be done with the spatula on the brush (C5) provided.

### **Important!**

When removing the drip tray, the grounds container **must** always be emptied, even if it has not filled up appreciably. If this is not done, when you make the next coffees, the grounds container may fill up more than expected and clog the machine.

### **11.4 Cleaning the drip tray**

The drip tray (A19) is fitted with a level indicator (A20) (red) showing the amount of water it contains (fig. 20). Before the indicator protrudes from the cup tray (A18), the drip tray must be emptied and cleaned, otherwise the water may overflow the edge and damage the appliance, the surface it rests on or the surrounding area.

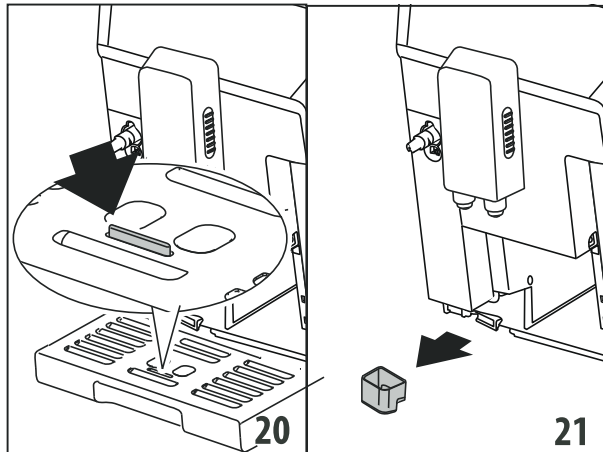

To remove the drip tray:

1. Remove the drip tray and coffee grounds container (A17) (fig. 19);
2. Remove the cup tray and drip tray grille, then empty the drip tray and grounds container and wash all components;
3. Check the condensate tray (A16) and empty if necessary (fig. 21).
4. Put the drip tray complete with grille and grounds container back in the appliance.

### **11.5 Cleaning the inside of the appliance**

#### ***Danger of electric shock!***

Before cleaning internal parts, the machine must be turned off (see section "5. Turning the appliance off") and unplugged from the mains power supply. Never immerse the machine in water.

1. Check regularly (about once a month) that the inside of the appliance (accessible after removing the drip tray (A19)) is not dirty. If necessary, remove coffee deposits with the brush (C5) supplied and a sponge;
2. Remove all residues with a vacuum cleaner (fig. 22).

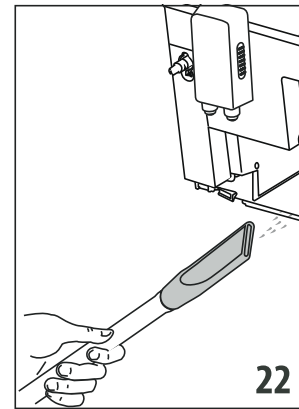

### **11.6 Cleaning the water tank**

1. Clean the water tank (A14) regularly (about once a month) and whenever you replace the water softener filter (C4) (if provided) with a damp cloth and a little mild washing up liquid;
2. Remove the filter (C4) (if present) and rinse with running water;
3. Replace the filter (if installed), fill the tank (A14) with fresh water and replace;
4. (Models with water softener filter only) Deliver 100ml of water to reactivate the filter.

### **11.7 Cleaning the coffee spouts**

1. Clean the coffee spouts (A9) regularly with a sponge or cloth (fig. 23);

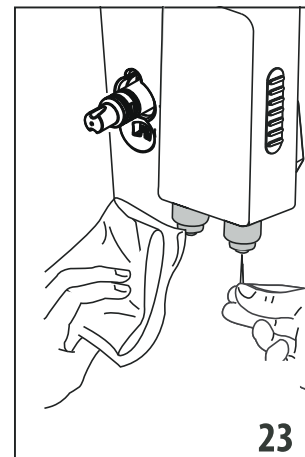

2. Check the holes in the coffee spouts are not blocked. If necessary, remove coffee deposits with a toothpick (fig. 23).

### **11.8 Cleaning the pre-ground coffee funnel**

Check regularly (about once a month) that the pre-ground coffee funnel (A4) is not blocked. If necessary, remove coffee deposits with the brush (C5) supplied.

### **11.9 Cleaning the infuser**

The infuser (A12) must be cleaned at least once a month.

#### ***Important!***

The infuser cannot be extracted when the machine is on.

1. Make sure the machine has run the shutdown procedure correctly (see "5. Turning the appliance off");
2. Remove the water tank (fig. 2).

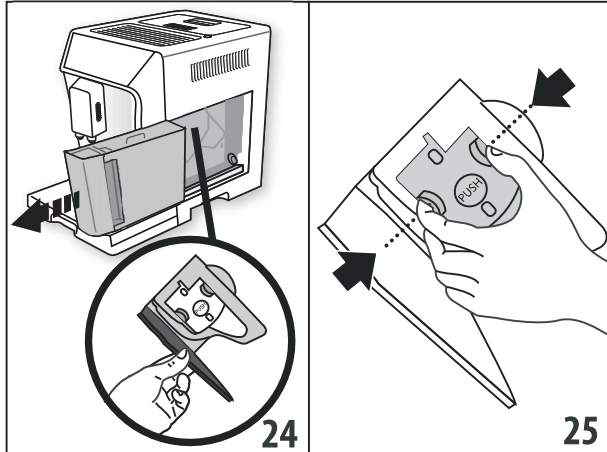

3. Open the infuser door (fig. 24) on the right side of the appliance.
4. Press the two red release buttons inwards and at the same time pull the infuser outwards (fig. 25);

**Important!**

RINSE WITH WATER ONLY

NO DETERGENTS - NO DISH WASHER

Do not use detergents to clean the infuser as this could cause damage.

5. Soak the infuser in water for about 5 minutes, then rinse under the tap;

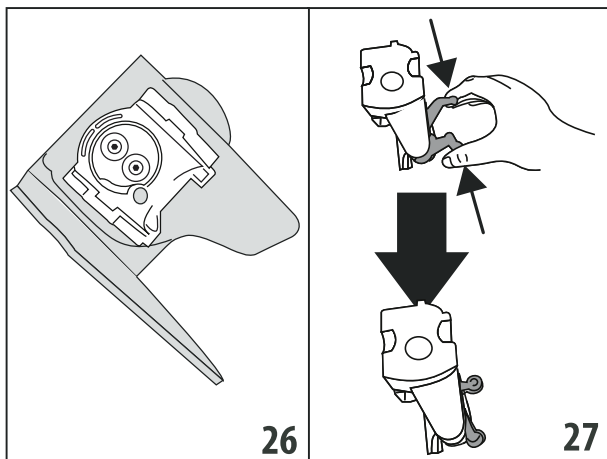

6. Use the brush (C5) to remove any coffee residues left in the infuser housing, visible through the infuser door.
7. After cleaning, replace the infuser by sliding it onto the internal support (fig. 26), then push the PUSH symbol fully in until it clicks into place.

**Please note:**

If the infuser is difficult to insert, before insertion, adapt it to the right size by pressing the two levers shown in fig. 27.

8. Once inserted, make sure the two red buttons have snapped out (fig. 28).

9. Close the infuser door.
10. Put the water tank back.

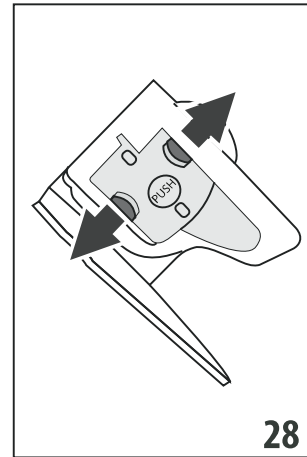

**11.10 Cleaning the milk container**

To keep the frother efficient, clean the milk container as described below, every two days:

1. Remove the lid (D2).
2. Remove the milk spout (D3) and intake tube (D4) (fig. 29).
3. Turn the froth adjustment dial (D1) anticlockwise to the "INSERT" position (fig. 29) and pull off upwards.

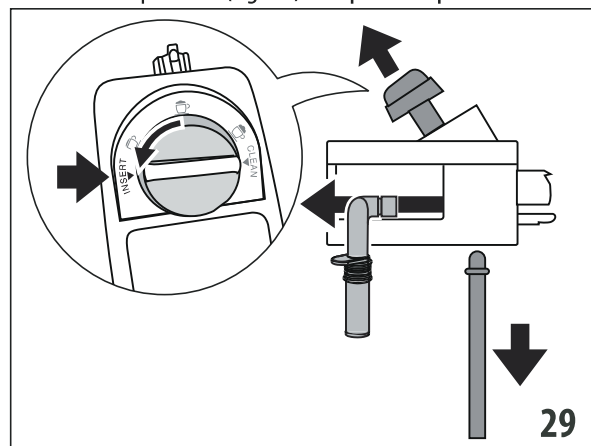

4. All components and the container are dishwasher safe, placing them in the top basket. If you do not have a dishwasher, wash by hand as described in the note at the end of the section.

Make sure there are no milk residues on the hollow and groove under the dial (fig. 30). If necessary, scrape the groove with a toothpick.

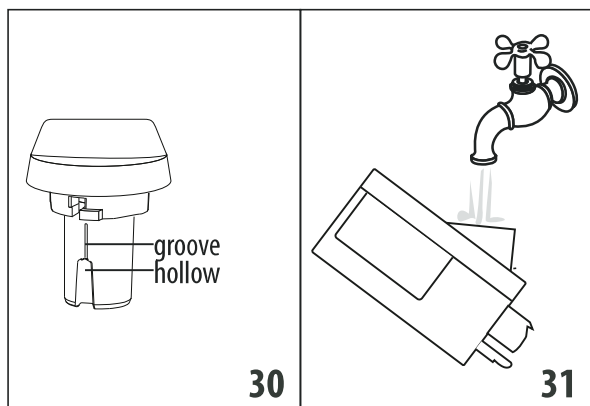

5. Rinse inside the froth adjustment dial seat with running water (fig. 31).
6. Check that the intake tube and spout are not clogged with milk residues.
7. Replace the dial (in correspondence to the word "INSERT"), spout and milk intake tube.
8. Place the lid back on the milk container.

**Please note: washing by hand**

Washing in a dishwasher guarantees the perfect hygiene of all the milk container components. When washing by hand, wash all components of the milk container thoroughly with hot water and immerse them in a basin of hot water for 30 minutes before proceeding as described in point 5.

**11.11 Cleaning the hot water nozzle**

Every now and then, clean the connection nozzle (A10) with a sponge to remove milk residues from the gaskets (fig. 18).

**12. DESCALE**

**Important!**

- Before use, read the instructions and the labelling on the descaler pack.
- It is important to use De'Longhi descaler only. Using unsuitable descaler and/or performing descaling incorrectly may result in faults not covered by the manufacturer's guarantee.
- Descaler could damage delicate surfaces. If the product is accidentally spilt, dry immediately.

To descale	
Descaler	De'Longhi descaler
Container	Recommended capacity: 2 l/67.63 fl oz
Time	~45min

Descal the machine when the corresponding message appears on the display (B1). To descale immediately, press **OK / ●●** (B11) and follow the instructions from point 6. To descale later, press **⊙ / ESC**, (B2): on the display the symbol reminds you the appliance needs descaling.

To access the descaling menu:

1. Turn the appliance on and wait until it is ready for use;
2. Press **⊙ / ESC** to enter the "Settings" menu;
3. Press the scrolling arrows **⊙ / ◀** (B3) or **▶ / ⊞** (B10) until "Maintenance" is displayed, then press **OK / ●●**;
4. Press the scrolling arrows **⊙ / ◀** or **▶ / ⊞** until "Descaling" is displayed, then press **OK / ●●**;
5. Confirm by pressing **OK / ●●**;
6. (If the filter is installed): extract the water tank (A14), remove the water softener filter (C4) and empty the water tank. Press **OK / ●●**;
7. Pour the descaler into the tank up to level A (corresponding to a 100ml pack) marked on the inner surface of the tank, then add water (one litre) up to level B (fig. 32) and put the water tank back. Press **OK / ●●**;
8. Remove, empty and replace the drip tray (A19) and grounds container (A17). Press **OK / ●●**;

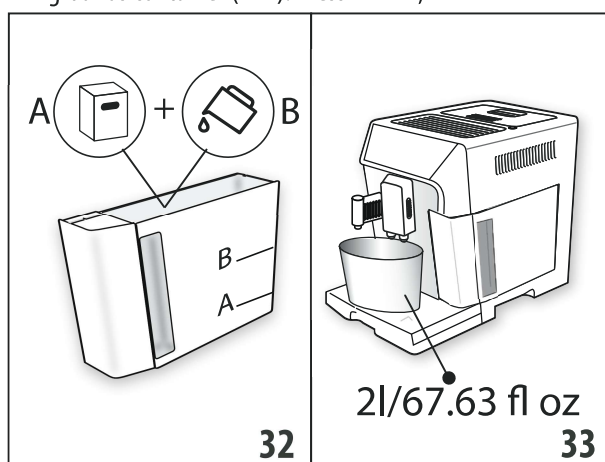

9. Place an empty container with a recommended capacity of 2 litres under the hot water spout (C6) and coffee spouts (A9) (fig. 33). Press **⊙ / ◀**;

**Important! Danger of scalding**

Hot water containing acid flows out of the coffee spouts and hot water spout. Take care to avoid contact with splashes of this solution.

10. The descale programme starts and the descaler liquid comes out of the hot water and coffee spouts. A series of rinses and pauses is performed automatically to remove all the scale residues inside the coffee machine;

After about 25 minutes, descaling stops;

11. The appliance is now ready for rinsing through with clean water. Empty the container used to collect the descaler solution. Extract the water tank, empty, rinse under running water, fill with fresh water up to the MAX level and put back in the appliance. Press **OK / ●●**;

12. Place the container used to collect the descaler solution empty under the coffee spouts and hot water spout (fig. 33) and press **OK / 00**;
13. Confirm by pressing **OK / 00** ;
14. Hot water is delivered first from the coffee spouts, then from the hot water spout;
15. When the water in the tank has run out, empty the container used to collect the rinsing water;
16. Extract the water tank and fill with fresh water up to the MAX level. Press **OK / 00**;
17. (If the filter was installed) Put the water softener filter (if previously removed) back in its housing in the water tank (A15), and replace the tank in the appliance, then press **OK / 00**;
18. Place the container used to collect the descaler solution empty under the hot water spout. Press **OK / 00**;
19. "Rinsing Confirm?": press **OK / 00** ;
20. "Rinsing underway". Hot water comes out of the hot water spout;
21. When descaling is complete, press **OK / 00**;
22. "Empty drip tray": At the end of the second rinse, remove, empty and replace the drip tray (A19) and grounds container (A17). Press **OK / 00**;
23. Empty the container used to collect the rinse water, remove the water tank and fill with fresh water up to the MAX level, then put back in the appliance.

The descaling cycle is now complete.

**Please note:**

- If the descaling cycle is not completed correctly (e.g. no electricity) we recommend repeating the cycle;
- After descaling, it is normal for the grounds container (A17) to contain water;
- If the water tank has not been filled to the MAX level, at the end of descaling, the appliance requests a third rinse to guarantee that the descaler solution has been completely eliminated from the machine's internal circuits. Before starting rinsing, remember to empty the drip tray.

### 13. SETTING WATER HARDNESS

The descaling request is displayed after a period of time established according to water hardness.

The machine is set by default for a hardness level of 4. The machine can also be programmed according to the hardness of the mains water in the various regions so that the machine needs to be descaled less often.

#### 13.1 Measuring water hardness

1. Remove the "TOTAL HARDNESS TEST" indicator paper (C1) from its pack (attached to the English instructions);
2. Immerse the paper completely in a glass of water for one second;

3. Remove the paper from the water and shake lightly. After about a minute, 1, 2, 3, or 4 red squares form, depending on the hardness of the water. Each square corresponds to 1 level;

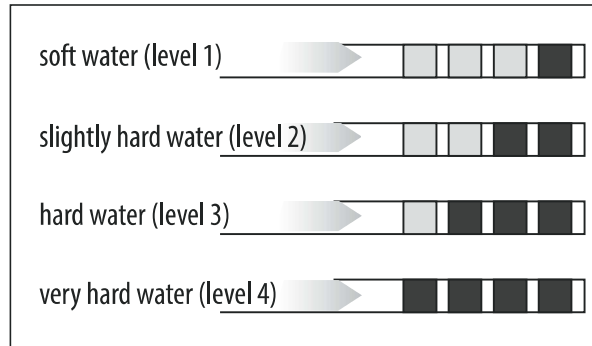

#### 13.2 Setting water hardness

1. Press **OK / ESC** (B2) to enter the menu;
  2. Press the scrolling arrows **MY / <** (B3) or **> / MY** (B10) until "General" is displayed;
  3. Press **OK / 00** (B11) to confirm;
  4. Press the scrolling arrows **MY / <** or **> / MY** until "Water hardness" is displayed;
  5. Press **OK / 00**. The current value appears on the display (B1) and the "New" value flashes;
  6. Select the new value you want to set using the scrolling arrows **MY / <** or **> / MY** ;
  7. After selecting the quantity, press **OK / 00**.
- The display goes back to the previous screen.  
Press **OK / ESC** twice to go back to the main screen.

### 14. WATER SOFTENER FILTER

Certain models are fitted with a water softener filter (C4). If this is not the case with your model, you are recommended to purchase one from De'Longhi customer services. To use the filter correctly, follow the instructions below.

#### 14.1 Installing the filter

1. Remove the filter (C4) from the packaging. The date indicator disk varies according to the filter provided.
2. Turn the date indicator disk (fig. 34) until the next 2 months of use are displayed.

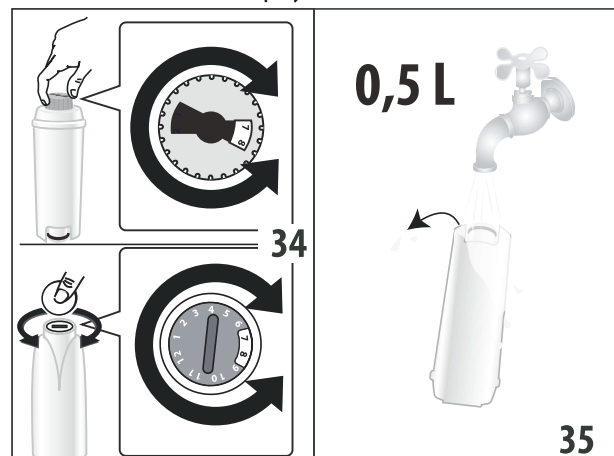

### **Please note**

The filter lasts about two months if the appliance is used normally. If the coffee maker is left unused with the filter installed, it will last a maximum of three weeks.

3. To activate the filter, run tap water through the hole in the filter as shown in fig. 35 until water comes out of the openings at the side for more than a minute;

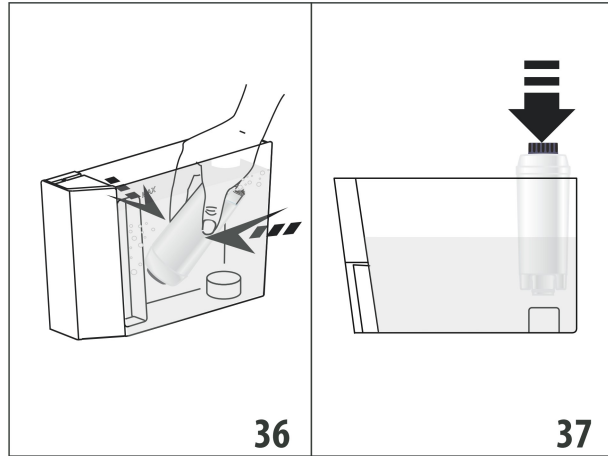

4. Extract the tank (A14) from the appliance and fill with water;
5. Insert the filter in the water tank and immerse it completely for about ten seconds, sloping it and pressing it lightly to enable the air bubbles to escape (fig.36);
6. Insert the filter in the filter housing (A15) and press fully home (fig. 37);
7. Close the tank with the lid (A13) (fig. 38), then replace the tank in the machine;

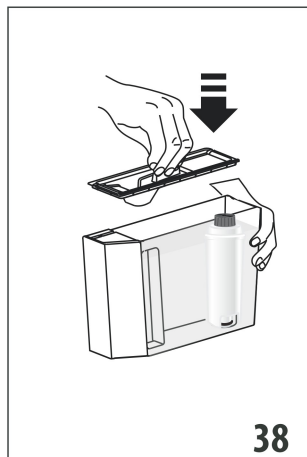

8. When you install the filter you must notify the appliance of its presence.
9. Press  $\odot$  / ESC (B2) to enter the "Settings" menu;
10. Press the scrolling arrows  $\text{my} / \blacktriangleleft$  (B3) or  $\blacktriangleright / \text{my}$  (B10) until "Maintenance" is displayed, then press  $\text{OK} / \bullet\bullet$  (B11);
11. Press the scrolling arrows until "Install filter" is displayed, then press  $\text{OK} / \bullet\bullet$ ;
12. Press  $\text{OK} / \bullet\bullet$  to confirm;

13. Place an empty container with a minimum capacity of 500 ml under the hot water spout (C6), then press  $\text{OK} / \bullet\bullet$  to start delivery;
14. The appliance starts delivering water;
15. After the flow of hot water stops, the appliance automatically reverts to ready for use again.

The filter is now active and you can use the coffee machine.

### **14.2 Replacing the filter**

Replace the filter (C4) when requested by the appliance. To replace immediately, press  $\text{OK} / \bullet\bullet$  (B11) and follow the instructions from point 8. To replace the filter later, press  $\odot$  / ESC (B2). The  $\text{my}$  symbol appears on the display (B1) to remind you that the filter needs replacing.

To replace, proceed as follows:

1. Extract the tank (A14) and exhausted filter;
2. Take the new filter out of its packet and proceed as illustrated in points 2, 3, 4, 5, 6 and 7 in the previous section;
3. Press  $\odot$  / ESC to enter the "Settings" menu;
4. Press the scrolling arrows  $\text{my} / \blacktriangleleft$  (B3) or  $\blacktriangleright / \text{my}$  (B10) until "Maintenance" is displayed, then press  $\text{OK} / \bullet\bullet$ ;
5. Press the selection arrows until "Replace filter" is displayed, then press  $\text{OK} / \bullet\bullet$ ;
6. Press  $\text{OK} / \bullet\bullet$  to confirm;
7. Place an empty container with a minimum capacity of 500 ml under the hot water spout (C6), then press  $\text{OK} / \bullet\bullet$  (fig. 8) to start delivery;
8. After the flow of hot water stops, the appliance automatically reverts to ready for use again.

The new filter is now active and the coffee machine can be used.

### **Please note:**

After two months (see date indicator) or when the appliance has not been used for 3 weeks, you should replace the filter even if the message has not yet been displayed.

### **14.3 Removing the filter**

If you want to use the appliance without the filter (C4), you must remove it and notify the appliance of its removal. Proceed as follows:

1. Extract the tank (A14) and exhausted filter;
2. Press  $\odot$  / ESC (B2) to enter the "Settings" menu;
3. Press the scrolling arrows  $\text{my} / \blacktriangleleft$  (B3) or  $\blacktriangleright / \text{my}$  (B10) until "Maintenance" is displayed, then press  $\text{OK} / \bullet\bullet$  (B11);
4. Press the scrolling arrows  $\text{my} / \blacktriangleleft$  or  $\blacktriangleright / \text{my}$  until "Remove filter" is displayed, then press  $\text{OK} / \bullet\bullet$ ;
5. Press  $\text{OK} / \bullet\bullet$  to confirm removal. The appliance goes back to the previous screen;
6. Then press  $\odot$  / ESC twice to exit the menu.

**Please note:**

After two months (see date indicator) or when the appliance has not been used for 3 weeks, you should replace the filter even if the message has not yet been displayed.

**15. TECHNICAL DATA**

Voltage:	120 V~ 60 Hz
Absorbed power:	1250W
Pressure:	1.5MPa (15 bars)
Max. water tank capacity:	2 l
Size LxDxH:	260x470x360 mm
Cord length:	1200 mm
Weight:	11 kg
Max. beans container capacity:	380 g

De'Longhi reserves the right to modify the technical specification and styling of its products at any moment, without compromising their functionality and quality.







**15.1 Tips for Energy Saving**



- To reduce energy consumption, after delivering one or more beverages, remove the container (D) or accessories.
- Set auto-off to 15 minutes (see section "6.4 General");
- Enable Energy Saving (see paragraph "6.4 General");
- When requested by the machine, perform the descaling cycle (see section "12. Descal").

**16. DISPLAYED MESSAGES**

DISPLAYED MESSAGE	POSSIBLE CAUSE	REMEDY
Fill tank	Insufficient water in the tank (A14).	Fill the tank with water and/or insert it correctly, pushing it as far as it will go until it clicks into place (fig. 4).
Insert tank	The tank (A14) is not correctly in place.	Insert the tank correctly and press as far as it will go (fig. 4).
Empty grounds container	The grounds container (A17) is full.	Empty the grounds container and drip tray (A19), clean and replace. Important: when removing the drip tray, the grounds container <b>MUST</b> be emptied, even if it contains few grounds. If this is not done, when you make the next coffees, the grounds container may fill up more than expected and clog the machine.
Insert grounds container	After cleaning, the grounds container (A17) has not been replaced.	Remove the drip tray (A19) and insert the grounds container.
Add pre-ground coffee ESC to cancel	The pre-ground coffee function has been selected without placing any pre-ground coffee in the funnel (A4).	Place pre-ground coffee in the funnel or deselect the pre-ground function.
Add pre-ground coffee ESC OK	A LONG coffee with pre-ground coffee has been requested	Put one level measure of pre-ground coffee into the pre-ground coffee funnel (A4) and press  (B11) to continue and complete preparation.



<b>DISPLAYED MESSAGE</b>	<b>POSSIBLE CAUSE</b>	<b>REMEDY</b>
Fill beans container ESC to cancel	The coffee beans have run out.	Fill the beans container (A4) (fig. 8).
	The pre-ground coffee funnel (A4) is clogged.	Empty the funnel with the help of the brush (C5) as described in section "11.8 Cleaning the pre-ground coffee funnel".
Ground too fine Adjust grinder ESC to cancel	The grinding is too fine and the coffee is delivered too slowly or not at all.	Repeat coffee delivery and turn the grinding adjustment dial (A5) (fig. 11) one click clockwise towards "7" while the coffee grinder is in operation. If after making at least 2 coffees delivery is still too slow, repeat the correction procedure, turning the grinding adjustment dial another click (see section "7.4 Adjusting the coffee grinder"). If the problem persists, make sure the water tank (A14) is fully inserted.
	If the water softener filter (C4) is present, an air bubble may have been released inside the circuit, obstructing delivery.	Insert the hot water spout (C) in the appliance and deliver a little water until the flow becomes regular.
Less coffee ESC to cancel	Too much coffee has been used.	Select a lighter taste by pressing  /  (B11) or reduce the quantity of pre-ground coffee.
Insert water spout	The hot water spout (C6) is not inserted or is inserted incorrectly.	Fully insert the hot water spout (fig. 5).
Insert milk container	The milk container (D) is not inserted correctly.	Insert the milk container (fig. 16) as far as it will go.
Insert infuser assembly	The infuser has not been replaced after cleaning.	Insert the infuser as described in section "11.9 Cleaning the infuser".
Water circuit empty Fill water circuit Hot water Confirm?	The water circuit is empty.	Press  /  (B11) and deliver water from the spout (C6). If the problem persists, make sure the water tank (A14) is fully inserted.
Press OK to CLEAN	The milk container (D) has been inserted with the froth adjustment dial (D1) in the "CLEAN" position.	To proceed with the CLEAN function press  /  (B11) or turn the froth adjustment dial to another position.
Set dial to CLEAN ESC to cancel	Milk has been delivered recently and the tubes inside the milk container (D) must be cleaned.	Turn the froth adjustment dial (D1) to CLEAN (fig. 20).
Turn froth adjustment dial	The milk container (D) has been inserted with the froth adjustment dial (D1) in the "CLEAN" position.	Turn the froth adjustment dial to one of the milk froth positions.
Descale ESC to cancel OK to descale (~45 minutes)	The machine must be descaled.	The descaling procedure described in section "12. Descale" needs to be performed.
→		

DISPLAYED MESSAGE	POSSIBLE CAUSE	REMEDY
Replace filter ESC to cancel OK to replace	The water softener filter "C4. Filtro addolcitore (se previsto)" is exhausted.	Replace the filter or remove it as described in section "14. Water softener filter".
General alarm	The inside of the appliance is very dirty.	Clean the inside of the appliance thoroughly, as described in section "11. Cleaning". If the message is still displayed after cleaning, contact a customer service centre.
	The tubes inside the milk container (D) must be cleaned.	Turn the froth adjustment dial (D1) to CLEAN (fig. 17).
	The water softener filter (C4) is exhausted and must be replaced or removed.	Replace the filter or remove it as described in section "14. Water softener filter".
	The machine must be descaled.	The descaling procedure described in section "12. Descal" needs to be performed. The appliance may request descaling cycles at very short intervals. This is normal and due to the appliance's advanced control system.
<b>ECO</b>	Energy saving is enabled.	To disable energy saving, proceed as described in section "6.4 General" - "Energy saving:"

## 18. TROUBLESHOOTING

Below is a list of some of the possible malfunctions.

If the problem cannot be resolved as described, contact customer services.

PROBLEM	POSSIBLE CAUSE	REMEDY
The coffee is not hot.	The cups were not preheated.	Warm the cups by rinsing them with hot water (Please note: you can use the hot water function).
	The internal circuits of the appliance have cooled down because 2/3 minutes have elapsed since the last coffee was made.	Before making coffee, heat the infuser by performing a rinse cycle (see section "6.1 Rinsing").
	A low coffee temperature is set.	Set a higher coffee temperature in the menu (see section "6.4 General""Set temperature:")
The coffee is weak or not creamy enough.	The coffee is ground too coarsely.	Turn the grinding adjustment dial (A5) one click anticlockwise towards "1" while the coffee grinder is in operation (fig. 11). Continue one click at a time until coffee delivery is satisfactory. The effect is only visible after delivering 2 coffees (see section "7.4 Adjusting the coffee grinder").
	The coffee is unsuitable.	Use coffee for espresso machines.
		→

<b>PROBLEM</b>	<b>POSSIBLE CAUSE</b>	<b>REMEDY</b>
The coffee is delivered too slowly or a drop at a time.	The coffee is ground too finely.	Turn the grinding adjustment dial (A5) one click clockwise towards "7" while the coffee grinder is in operation (fig. 11). Continue one click at a time until coffee delivery is satisfactory. The effect is only visible after delivering 2 coffees (see section "7.4 Adjusting the coffee grinder").
The <b>LONG</b> coffee is too creamy	The coffee is ground too finely.	Turn the grinding adjustment dial "A5. Grinding adjustment dial" one click clockwise towards "7" while the coffee grinder is in operation (fig. 11). Continue one click at a time until coffee delivery is satisfactory. The effect is visible only after 2 coffees have been made.
The appliance will not make coffee	The appliance has detected impurities in its internal circuits. "Please wait" is displayed.	Wait for the appliance to be ready again and reselect the required beverage. Contact customer services if the problem persists.
Coffee does not come out of one or both of the spouts.	The coffee spouts (A9) are blocked.	Clean the spouts with a toothpick (fig. 23).
The appliance does not come on	It is not plugged into the mains socket.	Plug into the mains socket (fig. 1).
The infuser cannot be removed	The appliance has not been turned off correctly	Turn the appliance off by pressing the  button (A7) (fig. 9) (see section "5. Turning the appliance off").
At the end of descaling, the appliance requests a third rinse	During the two rinse cycles, the water tank (A14) has not been filled to the MAX level.	Follow the instructions displayed by the appliance, but first empty the drip tray (A19) to avoid the water overflowing.
Milk does not flow from the milk spout (D3)	The milk container lid (D1) is dirty	Clean the milk container lid as described in section "11.10 Cleaning the milk container".
	Make sure the milk intake tube (D4) is correctly inserted in the bottom of the milk container lid (fig. 14)	Insert the milk intake tube as far as it will go
The milk contains large bubbles and squirts out of the milk spout (D3) or there is little froth	The milk is not cold enough or is not semi-skimmed or skimmed	Use skimmed or semi-skimmed milk at refrigerator temperature (about 5°C). If the result is not as you wished, try changing brand of milk.
	The froth adjustment dial (D1) is incorrectly adjusted.	Adjust following the instructions in section "8.2 Adjust the quantity of froth".
	The milk container lid (D1), froth adjustment dial (D1), or milk intake tube (D4) are dirty	Clean the milk container lid, dial and milk intake tube as described in section "11.10 Cleaning the milk container".
	The hot water connection nozzle (A10) is dirty	Clean the connection nozzle as described in section "11.11 Cleaning the hot water nozzle".
The machine emits noises or small puffs of steam while not in use	The machine is ready for use, or has recently been turned off, and condensate is dripping into the hot vaporiser	This is part of normal operation. To limit the phenomenon, empty the drip tray.

## TABLE DES MATIÈRES

### MISES EN GARDE IMPORTANTES ..... 25

### INSTRUCTIONS POUR LE CORDON COURT ..... 25

### 1. INTRODUCTION..... 26

- 1.1 Lettres entre parenthèses.....26
- 1.2 Dépannage et réparations.....26

### 2. DESCRIPTION..... 26

- 2.1 Description de l'appareil .....26
- 2.2 Description de l'écran tactile .....26
- 2.3 Description des accessoires .....26
- 2.4 Description du récipient de lait.....27

### 3. AVANT L'UTILISATION..... 27

- 3.1 Vérifier l'appareil.....27
- 3.2 Installation de l'appareil .....27
- 3.3 Raccordement de l'appareil.....27

### 4. MISE EN MARCHÉ DE L'APPAREIL..... 28

### 5. ÉTEINDRE L'APPAREIL..... 28

### 6. PARAMÈTRES DU MENU..... 28

- 6.1 Rinçage .....28
- 6.2 Langue.....29
- 6.3 Entretien .....29
- 6.4 Général.....29
- 6.5 Statistiques .....30

### 7. FAIRE DU CAFÉ ..... 30

- 7.1 Variation temporaire de l'intensité du café .30
- 7.2 Réaliser des recettes automatiques à partir de grains de café.....30
- 7.3 Préparation du café à partir de café moulu.31
- 7.4 Réglage du moulin à café.....32
- 7.5 Conseils pour un café plus chaud.....32

### 8. LA PRÉPARATION DE CAPPUCCINOS ET DE CAFÉS AU LAIT ..... 32

- 8.1 Remplir et fixer le récipient de lait.....32
- 8.2 Ajuster la quantité de mousse .....33
- 8.3 Préparation automatique de cappuccinos et de cafés au lait .....33
- 8.4 Nettoyage du récipient de lait après chaque utilisation .....34

### 9. PROGRAMMATION ET SÉLECTION ..... 34

### 10. PRÉPARATION DE L'EAU CHAUDE ..... 34

### 11. NETTOYAGE..... 35

- 11.1 Nettoyage de la machine .....35
- 11.2 Nettoyage du circuit interne .....35
- 11.3 Nettoyage du bac à marc de café.....35
- 11.4 Nettoyage du bac d'égouttage .....35

11.5 Nettoyage de l'intérieur de l'appareil .....36

11.6 Nettoyage du réservoir d'eau .....36

11.7 Nettoyage des becs de café .....36

11.8 Nettoyage de l'entonnoir à café prémoulu ..36

11.9 Nettoyage de l'infuseur .....36

11.10 Nettoyage du récipient de lait .....37

11.11 Nettoyage de la buse d'eau chaude .....37

### 12. DÉTARTRAGE..... 38

### 13. RÉGLAGE DE LA DURETÉ DE L'EAU ..... 39

13.1 Mesurer la dureté de l'eau.....39

13.2 Réglage de la dureté de l'eau .....39

### 14. FILTRE ADOUCISSEUR D'EAU ..... 39

14.1 Installer le filtre .....39

14.2 Remplacement du filtre .....40

14.3 Retirer le filtre .....40

### 15. DONNÉES TECHNIQUES..... 41

15.1 Conseils pour économiser l'énergie .....41

### 16. MESSAGES AFFICHÉS ..... 41

### 18. DÉPANNAGE..... 43

# MISES EN GARDE IMPORTANTES

L'utilisation d'un appareil électrique quel qu'il soit comporte l'observance de quelques règles fondamentales.

En particulier :

- Lire attentivement les consignes.
- Assurez-vous que la tension de votre système électrique correspond à la tension indiquée au bas de la machine.
- Ne pas toucher les pièces chaudes. Toucher exclusivement les poignées et les boutons.
- Pour éviter les incendies, les blessures corporelles et les décharges électriques, éviter de plonger le cordon, la fiche ou tout l'appareil dans l'eau ou dans d'autres liquides.
- Gardez l'appareil hors de la portée des enfants et ne laissez pas l'appareil sans surveillance pendant qu'il est en marche.
- Débranchez l'appareil de la prise lorsqu'il n'est pas utilisé et avant de le nettoyer.
- Ne pas faire fonctionner l'appareil ayant une fiche ou un cordon endommagé, ou après un dysfonctionnement ou un dommage quelconque de l'appareil. Pour les problèmes et les réparations, s'adresser au centre de Service le plus proche.
- L'utilisation d'accessoires ou de pièces non d'origine peut provoquer des incendies, des décharges électriques ou blesser les personnes.
- Ne pas utiliser l'appareil à l'extérieur.
- Assurez-vous que le cordon d'alimentation ne pende pas du bord de la table ou du comptoir pour éviter d'être pris accidentellement ou enchevêtré.
- Éviter d'installer l'appareil à proximité du plan de cuisson, de résistances électriques et fours réchauffés.
- Branchez le cordon dans la prise murale. Pour déconnecter, il faut d'abord éteindre l'appareil, puis retirer la fiche de la prise murale.
- Ne pas utiliser l'appareil pour un usage autre que celui prévu. Cet appareil ne doit être utilisé que pour un usage domestique. Le fabricant décline toute responsabilité pour tout dommage résultant d'une utilisation inappropriée, incorrecte ou irresponsable.

**AVERTISSEMENT : Pour réduire le risque d'incendie ou de choc électrique, ne retirez pas le couvercle ni l'extérieur de l'appareil. Ne pas essayer de réparer ou de modifier l'appareil car cela pourrait entraîner l'annulation de la garantie. Les réparations doivent être effectuées uniquement par le personnel de service autorisé !**

## CONSERVEZ CE MODE D'EMPLOI

CET APPAREIL EST UNIQUEMENT À USAGE DOMESTIQUE

## INSTRUCTIONS POUR LE CORDON COURT

- Un cordon d'alimentation court est prévu pour réduire les risques d'enchevêtrement ou de trébuchement sur un cordon plus long.
- Des cordons d'alimentation ou des rallonges électriques plus longs et détachables sont disponibles et peuvent être utilisés si l'on reste prudent quand on les utilise.
- Si une rallonge est utilisée, les caractéristiques électriques indiquées doivent être au moins aussi élevées que celles de l'appareil. Si l'appareil est équipé d'un cordon à 3 fils, de type mise à la terre, la rallonge doit être UN CORDON ÉLECTRIQUE TYPE 3 AVEC MISE À LA TERRE. Le cordon le plus long doit être disposé de manière à ne pas passer sur le comptoir ou le plateau de table où il pourrait être tiré par des enfants ou faire trébucher.

- Votre produit est équipé d'une fiche à courant alternatif polarisée (une prise ayant une broche plus large que l'autre). Cette fiche ne s'insère dans la prise de courant que d'une seule manière. Il s'agit d'un dispositif de sécurité. Si l'on ne parvient pas à insérer complètement la fiche dans la prise, essayer de l'inverser. Si la fiche ne s'insère toujours pas, contacter un électricien pour remplacer la prise murale obsolète. Respecter la fonction de sécurité de la fiche polarisée.

## 1. INTRODUCTION

Merci d'avoir choisi ces grains de café pour la machine à espresso et à cappuccino.

Nous vous souhaitons beaucoup de plaisir à utiliser votre nouvel appareil. Prenez quelques minutes pour lire ce mode d'emploi. Cela permettra d'éviter tous les risques et dommages à l'appareil.

### 1.1 Lettres entre parenthèses

Les lettres entre parenthèses renvoient à la légende de la description de l'appareil aux pages 2-3.

### 1.2 Dépannage et réparations

En cas de problèmes, essayez d'abord de les résoudre en lisant les informations données dans les sections « 16. Messages affichés » et « 18. Dépannage ».

Si cela ne résout pas le problème ou si vous avez besoin d'informations complémentaires, vous devez consulter le service clientèle en appelant le numéro indiqué sur la fiche « Service clientèle » jointe en annexe.

Si votre pays ne fait pas partie de ceux qui figurent sur la fiche, appelez le numéro indiqué dans le certificat de garantie. Si des réparations sont nécessaires, contactez uniquement le service clientèle de De'Longhi. Les adresses sont indiquées dans le certificat de garantie fourni avec la machine.

## 2. DESCRIPTION

### 2.1 Description de l'appareil





(page 3 - A)

- A1. Couvercle de récipient de grains
- A2. Couvercle de l'entonnoir à café pré-moulu
- A3. Récipient de grains
- A4. Entonnoir à café pré-moulu
- A5. Cadran de réglage du broyeur
- A6. Étagère à tasses
- A7. Bouton ON/STANDBY
- A8. Cordon d'alimentation
- A9. Becs à café (hauteur réglable)
- A10. Buse de raccordement à l'eau chaude et à la vapeur
- A11. Couvercle de l'infuseur
- A12. Infuseur
- A13. Couvercle du réservoir d'eau
- A14. Réservoir d'eau
- A15. Compartiment de filtration de l'adoucisseur d'eau







- A16. Plateau de condensat
- A17. Bac de marc de café
- A18. Plateau à tasses
- A19. Bac d'égouttage
- A20. Indicateur du niveau d'eau du bac d'égouttage

### 2.2 Description de l'écran tactile

(page 2 - B)

- B1. Afficheur
- B2.  /  : Menu des paramètres de l'appareil / Appuyer pour quitter le menu
- B3.  /  : Pour personnaliser les boissons / flèche de défilement

#### Boissons directement sélectionnées :

B4. Lait		Pour obtenir 1 tasse de lait
B5. Latte		Pour obtenir 1 tasse de macchiato
B6. Cappuccino		Pour obtenir 1 tasse de cappuccino
B7. Espresso		Pour obtenir 1 tasse d'espresso
B8. Café		Pour obtenir 1 tasse de café
B9. Café Long		Pour obtenir 1 tasse de Café Long

B10.  /  : Flèche de défilement / Menu de sélection des boissons (autres que les boissons directement sélectionnées) :

- 2 Espresso
- Ristretto
- 2 Ristretto
- Lungo (Café Long)
- 2 Lungo (Café Long)
- Double Espresso+
- Latte Macchiato
- Hot Water (Eau chaude)
- Flat White (Espresso + Mousse)
- Cappuccino Mix

B11.  /  : Pour confirmer la sélection / Sélection d'intensité

#### A noter :

Une légère pression suffit pour activer l'icône.

### 2.3 Description des accessoires

(page 2 - C)

- C1. Document indicateur « Test de dureté totale »
- C2. Mesure relative au café pré-moulu
- C3. Détartrage

- C4. Filtre adoucisseur d'eau (si présent)
- C5. Brosse de nettoyage
- C6. Bec d'eau chaude

## 2.4 Description du récipient de lait

(page 2 - D)

- D1. Réglage de la mousse et cadran CLEAN
- D2. Couvercle avec mousseur à lait
- D3. Bec verseur pour le lait écrémé
- D4. Tube de prise de lait
- D5. Récipient de lait

## 3. AVANT L'UTILISATION

### 3.1 Vérifier l'appareil

Après avoir retiré l'emballage, assurez-vous que le produit est complet, qu'il n'est pas endommagé et que tous les accessoires sont présents. N'utilisez pas l'appareil s'il est visiblement endommagé. Contactez le service clientèle de De'Longhi.

### 3.2 Installation de l'appareil

#### Important!

Lorsque vous installez l'appareil, vous devez respecter les avertissements de sécurité suivants :

- La machine dégage de la chaleur. Après avoir positionné la machine sur le plan de travail, laissez un espace d'au moins 3 cm entre les surfaces de la machine et les parois latérales et arrière et d'au moins 15 cm au-dessus de la cafetière.
- L'eau qui pénètre dans la machine peut causer des dommages.  
Ne placez pas l'appareil près des robinets ou des éviers.
- L'appareil pourrait être endommagé si l'eau qu'il contient gèle.  
N'installez pas l'appareil dans une pièce où la température pourrait descendre en dessous du point de congélation.
- Disposez le cordon (A8) de manière à ce qu'il ne puisse pas être endommagé par des arêtes vives ou entrer en contact avec des surfaces chaudes (par exemple, des plaques électriques).

### 3.3 Raccordement de l'appareil

#### Important!

Vérifiez que la tension d'alimentation du réseau correspond à celle indiquée sur la plaque signalétique au bas de l'appareil. Branchez l'appareil sur une prise de courant correctement installée et efficacement mise à la terre, avec un courant minimum de 10A seulement.

Si la prise de courant ne correspond pas à la fiche de l'appareil, faites remplacer la prise par un type approprié par un professionnel qualifié.

#### A noter :

- La première fois que vous utilisez l'appareil, rincez à l'eau chaude tous les accessoires amovibles qui peuvent entrer en contact avec de l'eau ou du lait.
  - La première fois que vous utilisez l'appareil, le circuit d'eau est vide et l'appareil peut être très bruyant. Le bruit diminue à mesure que le circuit se remplit.
  - Le café a été utilisé pour tester l'appareil en usine et il est donc tout à fait normal qu'il y ait des traces de café dans le broyeur. La machine est toutefois garantie neuve.
1. Brancher l'appareil sur une prise de courant (Fig. 1) ;

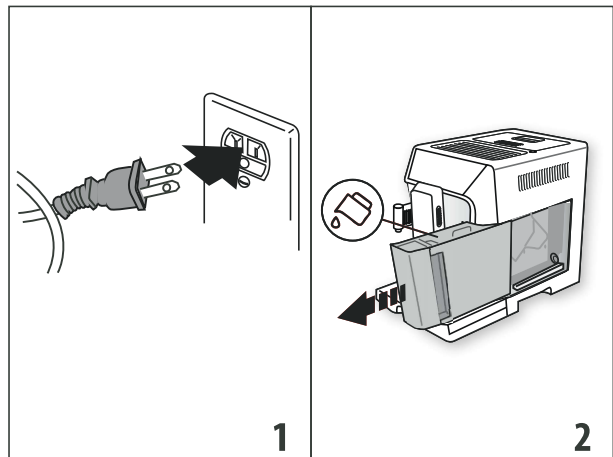

2. « Langue » : Appuyer sur les flèches de défilement (B3) ou (B10) jusqu'à ce que la langue souhaitée s'affiche, puis Appuyer sur (B11) pour confirmer. Suivez les instructions indiquées sur l'écran de l'appareil :
3. Retirez le réservoir d'eau (A14) (Fig. 2), remplissez d'eau fraîche jusqu'à la ligne MAX (marquée sur le réservoir) (Fig. 3), puis remettez le réservoir dans l'machine (Fig. 4) ;

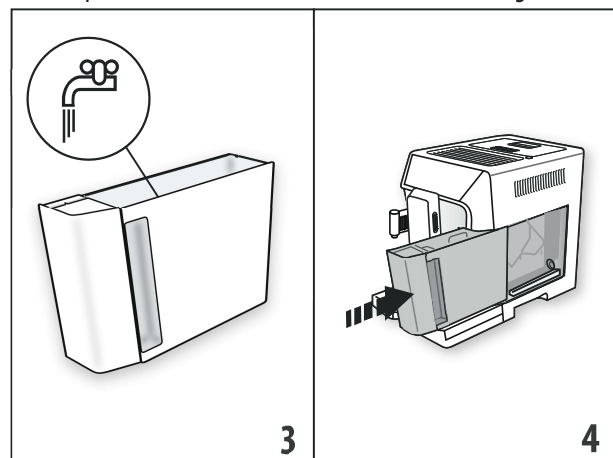

4. Vérifiez que le bec d'eau chaude (C6) est inséré sur la buse de raccordement (A10) (Fig. 5) et placez un récipient contenant au minimum 3.38 fl oz/100 ml en dessous (Fig. 6) ;

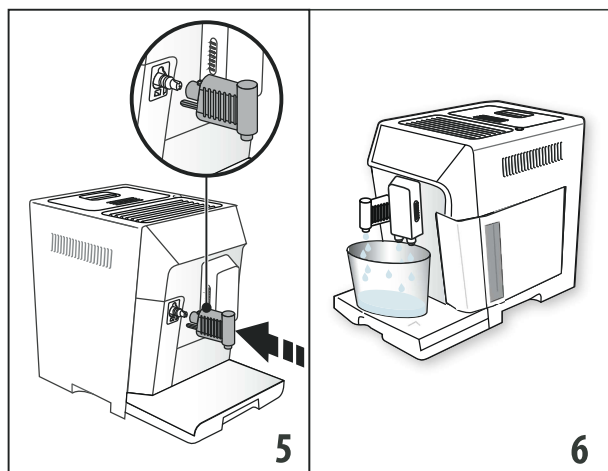

5. Appuyez  $\text{OK}$  /  $\text{ON}$  (B11) pour confirmer. L'appareil délivre de l'eau à partir du bec d'eau puis s'éteint automatiquement. La machine à café est maintenant prête pour une utilisation normale.

**A noter :**

- La première fois que vous utilisez votre machine, vous devez faire 4 à 5 cappuccinos avant d'obtenir des résultats satisfaisants.
- Pour profiter encore plus de votre café et améliorer les performances de votre machine, nous vous recommandons d'installer un filtre adoucisseur d'eau (C4) comme décrit dans la section « 14. Filtre adoucisseur d'eau ». Si votre modèle n'est pas équipé d'un filtre, vous pouvez en demander un auprès du service clientèle de De'Longhi.

#### 4. MISE EN MARCHÉ DE L'APPAREIL

**A noter :**

Chaque fois que l'appareil est allumé, il effectue un cycle automatique de préchauffage et de rinçage qui ne peut être interrompu. L'appareil n'est prêt à l'emploi qu'à l'issue de ce cycle.

**Danger de brûlures !**

Lors du rinçage, un peu d'eau chaude sort des bacs à café (A9) et est recueillie dans le bac d'égouttage (A19) situé en dessous. Évitez tout contact avec des éclaboussures d'eau.

- Pour mettre l'appareil en marche, appuyer sur le bouton  $\text{ON}$  (A7) (Fig. 7).

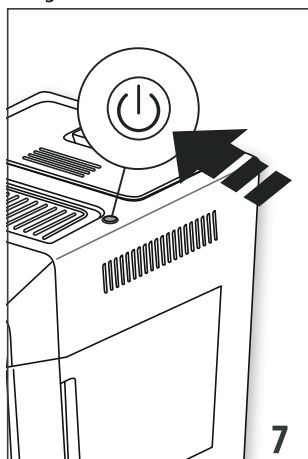

- Après le chauffage, l'appareil effectue automatiquement un cycle de rinçage. En plus de chauffer la chaudière, celle-ci chauffe également les circuits internes en faisant circuler de l'eau chaude.

L'appareil est prêt à l'emploi lorsque l'écran principal apparaît.

#### 5. ÉTEINDRE L'APPAREIL

Chaque fois que la machine à café est éteinte après avoir été utilisée pour faire du café, elle effectue un cycle de rinçage automatique.

1. Pour éteindre l'appareil, appuyer sur le bouton  $\text{OFF}$  (A7) (Fig. 7).
2. Si cela est prévu, l'appareil effectue un cycle de rinçage puis s'éteint (stand-by - mode veille).

**A noter :**

Si vous n'utilisez pas l'appareil pendant un certain temps, débranchez-le de la prise de courant :

1. Éteignez d'abord l'appareil en appuyant sur le bouton  $\text{OFF}$  (A7) (Fig. 7) ;
2. Débranchez l'appareil en le débranchant de la prise de courant.

**Important !**

Ne débranchez jamais l'appareil lorsqu'il est en marche.

#### 6. PARAMÈTRES DU MENU

Le menu comporte 5 rubriques, dont certaines sont divisées en sous-groupes :

- Rinçage ;
- Langue ;
- Entretien:
  - Détartrage,
  - Installer un filtre,
  - (si un filtre a été installé) : Remplacer le filtre,
  - (si un filtre a été installé) : Supprimer le filtre
- Général :
  - Régler la température,
  - La dureté de l'eau,
  - Arrêt automatique,
  - Économie d'énergie,
  - Bip,
  - Boissons par défaut,
  - Valeurs par défaut ;
- Statistiques.

##### 6.1 Rinçage

Utilisez cette fonction pour délivrer de l'eau chaude à partir des bacs à café (A9) et du bec à eau chaude (C6), s'il est inséré, pour nettoyer et chauffer le circuit interne de l'appareil.

1. Placez un récipient d'une capacité minimale de 200 ml sous les bacs verseurs de café et d'eau chaude (Fig. 6) ;
2. Appuyer sur  $\text{MENU}$  /  $\text{ESC}$  (B2) pour entrer dans le menu ;
3. Appuyer sur les flèches de défilement  $\text{DOWN}$  /  $\text{LEFT}$  (B3) ou  $\text{UP}$  /  $\text{RIGHT}$  (B10) jusqu'à ce que l'élément requis s'affiche ;
4. Appuyer sur  $\text{OK}$  /  $\text{ON}$  (B11) : après quelques secondes, l'eau chaude est délivrée d'abord par les bacs à café, puis par le bec à eau chaude (s'il est inséré) pour nettoyer et chauffer le circuit interne de l'appareil ;















5. Pour arrêter le rinçage, Appuyer sur  / ESC ou attendre que le rinçage s'arrête automatiquement.

**A noter :**

- Si l'appareil n'est pas utilisé pendant plus de 3-4 jours, lorsque vous le remettez en marche, nous vous recommandons vivement d'effectuer 2/3 rinçages avant utilisation ;
- Après le nettoyage, il est normal que le bac à marc (A17) contienne de l'eau.

## 6.2 Langue

Pour modifier la langue d'affichage (B1), procédez comme suit :

1. Appuyer sur  / ESC (B2) pour entrer dans le menu ;
2. Appuyer sur les flèches de défilement  /  (B3) ou  /  (B10) jusqu'à ce que l'élément requis s'affiche ;
3. Appuyer sur  /  (B11) ;
4. Appuyer sur les flèches de défilement  /  (B3) ou  /  (B10) jusqu'à ce que la langue requise s'affiche ;
5. Appuyer sur  /  (B11) : Le menu s'affiche à nouveau ;
6. Puis appuyer sur  / ESC (B2) pour quitter le menu.











## 6.3 Entretien

Vous trouverez ici toutes les opérations de maintenance requises par l'appareil dans le temps :

- **Détartrage :** Pour des instructions sur le détartrage, voir la section « 12. Détartrage ».
- **Installer le filtre/ Remplacer le filtre/ Supprimer le filtre :** Pour savoir comment installer/remplacer/retirer le filtre (C4), voir la section « 14. Filtre adoucisseur d'eau ».







## 6.4 Général

Vous trouverez ici les paramètres permettant de personnaliser les fonctions de base de l'appareil :

1. Appuyer sur  / ESC (B2) pour entrer dans le menu ;
2. Appuyer sur les flèches de défilement  /  (B3) ou  /  (B10) jusqu'à ce que le message « Général » s'affiche ;
3. Appuyer sur  /  (B11) pour confirmer ;
4. Appuyer sur les flèches de défilement  /  ou  /  jusqu'à ce que l'élément requis soit affiché :

### Régler la température :

Pour modifier la température de l'eau utilisée pour faire le café, procédez comme suit :

- Appuyer sur  /  (B11). La valeur actuelle apparaît sur l'écran (B1) et la valeur « New » clignote ;
- Sélectionnez la nouvelle valeur que vous souhaitez définir à l'aide des flèches de défilement  /  (B3) ou  / ESC (B2) ;
- 5. Lorsque la valeur requise (faible, moyenne, élevée) a été sélectionnée, appuyer sur  / .

L'affichage revient à l'écran précédent.

**A noter :**









La variation de la température est plus efficace pour les boissons longues.

## Dureté de l'eau

Pour des instructions sur l'identification et le réglage de la dureté de l'eau, voir la section « 16. Réglage de la dureté de l'eau ».

### Arrêt automatique (standby - mode veille) :







L'arrêt automatique peut être réglé de manière à ce que l'appareil s'éteigne au bout de 15 ou 30 minutes, ou de 1, 2 ou 3 heures

- Appuyer sur  /  (B11). La valeur actuelle apparaît sur l'écran (B1) et la valeur « New » clignote ;
- Sélectionnez la nouvelle valeur que vous souhaitez définir à l'aide des flèches de défilement  /  (B3) ou  /  (B10) ;
- Lorsque la valeur souhaitée (15 min, 30 min, 1 heure, 2 ou 3 heures) a été sélectionnée, appuyer sur  / .

L'affichage revient à l'écran précédent.

### Économie d'énergie :

Pour désactiver ou activer la fonction « Économie d'énergie » procédez comme suit :







- Appuyer sur  /  (B11). L'état actuel (« Enabled » ou « Disabled ») et l'opération à effectuer (« Disable? » ou « Enable? ») en confirmant avec  /  apparaissent sur l'écran (B1) ;
- Appuyer sur  /  pour désactiver ou activer la fonction. L'affichage revient à l'écran précédent.

**A noter :**

- lorsque la fonction est activée, le symbole « ECO » apparaît sur l'écran.
- En mode économie d'énergie, quelques secondes s'écoulent avant d'obtenir le premier café, cappuccino ou café au lait car l'appareil doit se réchauffer.
- Si le récipient de lait (D) est inséré, l'option « Économie d'énergie » n'a aucun effet.



### Bip :

Utilisez cette fonction pour activer ou désactiver le signal sonore. Procédez comme suit :

- Appuyer sur  /  (B11). L'état actuel (« Activé » ou « Désactivé ») et l'opération à effectuer (« Désactivé ? » ou « Activé ? ») en confirmant avec  /  apparaissent sur l'écran (B1) ;
- Appuyer sur  /  pour désactiver ou activer la fonction. L'affichage revient à l'écran précédent.

### Boissons par défaut

Utilisez cette fonction pour réinitialiser les valeurs par défaut de toutes les boissons, ou des boissons individuelles préalablement personnalisées.

- Appuyer sur  /  (B11). Les boissons précédemment personnalisées et la mention « All » (toutes les boissons) apparaissent sur l'écran (B1) ;
- Sélectionnez « All » pour réinitialiser les paramètres de concentration et de quantité de toutes les boissons aux

valeurs par défaut, ou sélectionnez la boisson souhaitée, puis Appuyer sur **OK** / **☑** ;

- Pour réinitialiser les valeurs par défaut, Appuyer sur **OK** / **☑** .
- L'appareil confirme la réinitialisation et l'écran précédent s'affiche à nouveau.

Réinitialiser une autre boisson ou appuyer sur **ESC** / **(B2)** pour quitter le menu.

### Valeurs par défaut :

Utiliser cette fonction pour réinitialiser tous les réglages de l'appareil et des boissons (à l'exception de la langue qui reste celle sélectionnée lors de la première utilisation de l'appareil).

4. Appuyer sur **OK** / **☑** (B11) ;
5. Appuyer sur **OK** / **☑** pour réinitialiser tous les paramètres ;
6. L'appareil confirme la réinitialisation et l'écran précédent s'affiche à nouveau.

Appuyer sur **ESC** / **(B2)** pour quitter le menu.

## 6.5 Statistiques

Cette option affiche les statistiques relatives à la machine. Pour consulter les statistiques, procédez comme suit :







1. Appuyer sur **ESC** / **(B2)** pour entrer dans le menu ;
2. Appuyer sur les flèches de défilement **MY** / **◀** (B3) ou **▶** / **END** (B10) jusqu'à ce que le message « Statistics » (Statistiques) s'affiche ;
3. Appuyer sur **OK** / **☑** (B11) : les statistiques sur l'appareil apparaissent sur l'écran (B1), utilisez les flèches de défilement **MY** / **◀** ou **▶** / **END** pour faire défiler les éléments ;
4. Puis appuyer sur **ESC** / **(B2)** pour sortir.

Pour revenir à l'écran principal, appuyer de nouveau sur **ESC** / **(B2)**.

## 7. FAIRE DU CAFÉ

### 7.1 Variation temporaire de l'intensité du café

Pour faire varier temporairement l'intensité du café dans les recettes automatiques, appuyer sur **OK** / **☑** (B11):

 L'option my	Personnalisé (si programmé) / Standard
	EXTRA MILD
	LIGHT
	MEDIUM
	STRONG
	EXTRA STRONG
	(voir « 7.3 Préparation du café à partir de café moulu »)

### A noter :

- La variation de l'intensité n'est pas enregistrée et la prochaine fois qu'une boisson est délivrée automatiquement, l'appareil sélectionne la valeur par défaut (● my).
- Si quelques secondes s'écoulent entre la personnalisation temporaire de l'intensité et la distribution de la boisson, l'intensité revient à la valeur par défaut (● my).

## 7.2 Réaliser des recettes automatiques à partir de grains de café





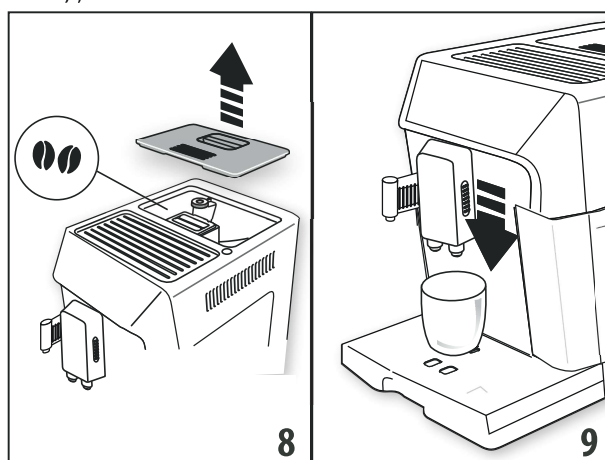

### Important !

N'utilisez pas de grains de café verts, caramélisés ou confits, car ils pourraient coller au moulin à café et le rendre inutilisable.

1. Remplissez le conteneur (A3) avec des grains de café (Fig. 8) ;



2. A placer sous les becs à café (A9):
  - 1 tasse si vous voulez 1 café ;
  - 2 tasses, si vous voulez faire 2 cafés (voir note à la fin de la section).
3. Abaissez les becs verseurs le plus près possible de la tasse. Cela donne un café plus crémeux (Fig. 9) ;
4. Sélectionnez ensuite le café souhaité :

Boissons directement sélectionnées			
Recette	Quantité fl oz/ ml	Quantité programmable	Force par défaut
 Espresso (B7)	≈ 1,3 / 40	d e ≈ 1 / 30 à ≈ 2.7 / 8	
 Café (B8)	≈ 6,1 / 180	de ≈ 3.4/100 à ≈ 8.1/ 240	
 Long (B9)	≈ 5,4/160	de ≈ 3.9/115 à ≈ 8.4/250	

Boissons directement sélectionnées			
Cafés à choisir parmi ► / ☐ (B10) et en confirmant avec OK / ● (B11)			
Ristretto	≈ 1/30	de ≈0.7/20 à ≈1.3/40	●●●●●●
Lungo	≈ 4/120	de ≈2.7/80 à ≈6.1/180	●●●●●●
Double Espresso+	≈ 4/120	de ≈2.7/80 à ≈6.1/180	●●●●●●+
2 Espresso	≈ 1.3/40 x 2 tasses	--	●●●●●●
2 Lungo	≈ 4/120 x 2 tasses	--	●●●●●●
2 Ristretto	≈ 1/30 x 2 tasses	--	●●●●●●

5. La préparation commence. La boisson sélectionnée apparaît sur l'écran (B1) avec une barre de progression qui se remplit progressivement au fur et à mesure de la préparation.

#### A noter :

- Vous pouvez préparer 2 tasses de café ESPRESSO, RISTRETTO ou ESPRESSO LUNGO en même temps en appuyant sur « X2 » ► / ☐ (B10) pendant la préparation des boissons individuelles (le message s'affiche pendant quelques secondes au début de la préparation).
- Pendant que la machine prépare le café, la distribution peut être interrompue à tout moment en appuyant sur « STOP » - (my) / ◀ (B3) ou ⏸ / ESC (B2).
- A la fin de la distribution, pour augmenter la quantité de café dans la tasse, il suffit d'appuyer sur « EXTRA » - ► / ☐ dans un délai de 3 secondes. Lorsque la quantité requise est atteinte, appuyer sur « STOP » - (my) / ◀ (B3).

Une fois le café préparé, l'appareil est prêt à préparer la boisson suivante.

#### A noter :

- Différents messages d'alarme peuvent être affichés pendant l'utilisation de l'appareil (Remplir le réservoir, Vider le bac à marc, etc.). Leur signification est expliquée dans la section « 18. Dépannage ».
- Pour un café plus chaud, voir la section « 7.5 Conseils pour un café plus chaud ».

- Si le café coule une goutte à la fois, trop faible et pas assez crémeux ou trop froid, lisez les conseils de la section « 18. Dépannage ».
- Pour personnaliser les boissons en fonction des goûts personnels, voir la section « 9. Programmation et sélection ».

### 7.3 Préparation du café à partir de café moulu

#### Important !

- N'ajoutez jamais de café pré-moulu lorsque la machine est éteinte, car il pourrait se répandre à l'intérieur de la machine et la salir. Cela pourrait endommager la machine.
- N'utilisez jamais plus d'une mesure de niveau (C2) car cela pourrait salir l'intérieur de la machine à café ou bloquer l'entonnoir (A4).
- Lorsqu'on utilise du café pré-moulu, on ne peut préparer qu'une seule tasse à la fois.

1. Appuyer sur la touche OK / ● (B11) à plusieurs reprises jusqu'à ce que « ☐ » apparaisse sur l'écran (B1);
2. Assurez-vous que l'entonnoir n'est pas bouché, puis ajoutez une mesure de niveau de café pré-moulu (Fig. 10) ;

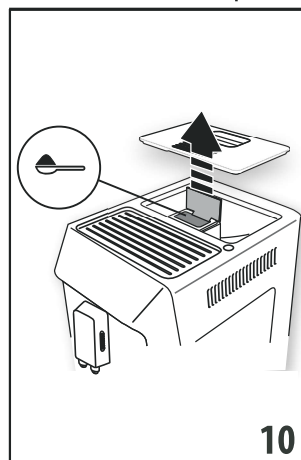

3. Placez une tasse sous les becs verseurs du café (A9) (Fig. 9) ;
4. Sélectionnez ensuite le café souhaité :

Recette	Quantité fl oz/ml
☐ Espresso (B7)	≈ 1,3/40
☐ Café (B8)	≈ 6,1/180
☐ Long (B9)	≈ 5,4/160
Cafés à choisir parmi ► / ☐ (B10) et en confirmant avec OK / ● (B4)	
Ristretto	≈ 1/30 ml
Espresso lungo	≈ 4/120 ml

5. La préparation commence. La boisson sélectionnée apparaît sur l'écran avec une barre de progression qui se remplit progressivement au fur et à mesure de la préparation.

**A noter :**

À la fin de la distribution, pour augmenter la quantité de café dans la tasse, il suffit d'appuyer sur « EXTRA » ► / ☰ (B10) dans un délai de 3 secondes. Lorsque la quantité requise est atteinte, arrêtez avec (my) / ◀ (B3).

**Important ! Faire du café LONG** ☕ :

À mi-parcours de la préparation, la machine demande une autre mesure de niveau de café pré-moulu. Poursuivre, puis appuyer sur ◀ / ☰ (B11).

**A noter :**

- Si le mode « Économie d'énergie » est activé, vous devrez peut-être attendre quelques secondes avant que le premier café ne soit servi.
- Différents messages d'alarme peuvent être affichés pendant l'utilisation de l'appareil (Remplir le réservoir, Vider le bac à marc, etc.). Leur signification est expliquée dans la section « 18. Dépannage ».
- Pour un café plus chaud, voir la section « 7.5 Conseils pour un café plus chaud ».
- Si le café coule une goutte à la fois, trop faible et pas assez crémeux ou trop froid, lisez les conseils de la section « 18. Dépannage ».

**7.4 Réglage du moulin à café**

Le moulin à café est réglé en usine de manière à ce que le café soit livré correctement et ne nécessite pas de réglage au départ. Toutefois, si après avoir préparé les premiers cafés, vous trouvez que le café est soit trop faible et pas assez crémeux, soit que l'écoulement est trop lent (une goutte à la fois), vous pouvez y remédier en réglant le cadran de réglage de la mouture (A5) (Fig. 11).

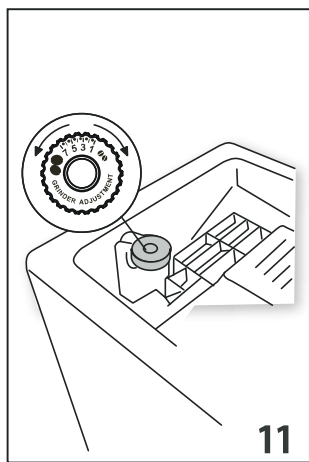

**A noter :**

Le cadran de réglage de la mouture ne doit être tourné que lorsque le moulin à café fonctionne pendant la phase initiale de préparation du café.

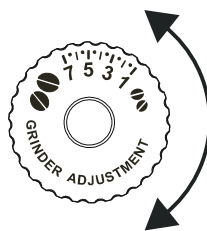

Si le café est livré trop lentement ou pas du tout, tournez un clic dans le sens des aiguilles d'une montre vers 7.

Pour un café plus crémeux et plus corsé, tournez un clic vers 1 dans le sens inverse des aiguilles d'une montre (ne tournez pas plus d'un clic à la fois, sinon le café pourrait être livré une goutte à la fois).

L'effet de l'ajustement ne sera remarqué qu'après avoir préparé au moins deux autres tasses de café. Si ce réglage ne produit pas le résultat souhaité, tournez le cadran d'un autre clic.

L'effet de l'ajustement ne sera remarqué qu'après avoir préparé au moins deux autres tasses de café. Si ce réglage ne produit pas le résultat souhaité, tournez le cadran d'un autre clic.

**7.5 Conseils pour un café plus chaud**

Pour un café plus chaud, procédez comme suit :

- effectuer un cycle de rinçage en sélectionnant la fonction « Rinçage » dans le menu des paramètres (section « 6.1 Rinçage ») ;
- chauffer les tasses avec de l'eau chaude en utilisant la fonction d'eau chaude (voir la section « 10. Préparation de l'eau chaude ») ;
- augmenter la température du café dans le menu « Réglages » (voir section « 6.4 Général »). La variation de la température est plus efficace pour les boissons longues.

**8. LA PRÉPARATION DE CAPPUCCINOS ET DE CAFÉS AU LAIT**

**A noter :**

Pour éviter que le lait ne mousse mal ou ne fasse de grosses bulles, il faut toujours nettoyer le couvercle du récipient de lait (D2) et la buse de raccordement à l'eau chaude (A10) comme décrit dans les sections « 8.4 Nettoyage du récipient de lait après chaque utilisation », « 11.10 Nettoyage du récipient de lait » et « 11.11 Nettoyage de la buse d'eau chaude ».

**8.1 Remplir et fixer le récipient de lait**

1. Soulevez le couvercle du récipient de lait (D2) (Fig. 12) ;

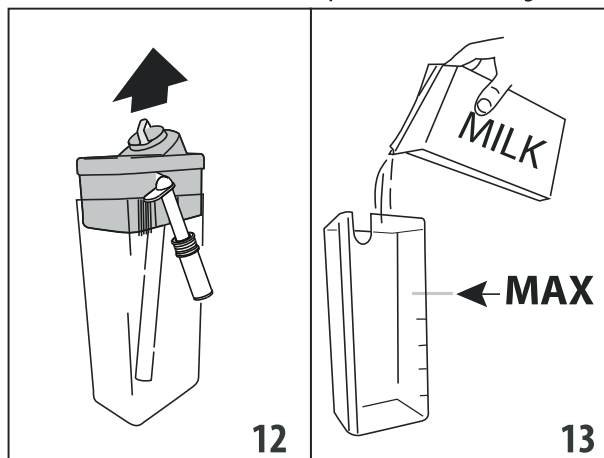

- Remplissez le récipient de lait (D5) avec une quantité de lait suffisante, ne dépassant pas le niveau MAX indiqué sur le conteneur (Fig. 13) ;
- Assurez-vous que le tube de prise du lait (D4) est correctement inséré jusqu'au fond du couvercle du récipient de lait (Fig. 14) ;

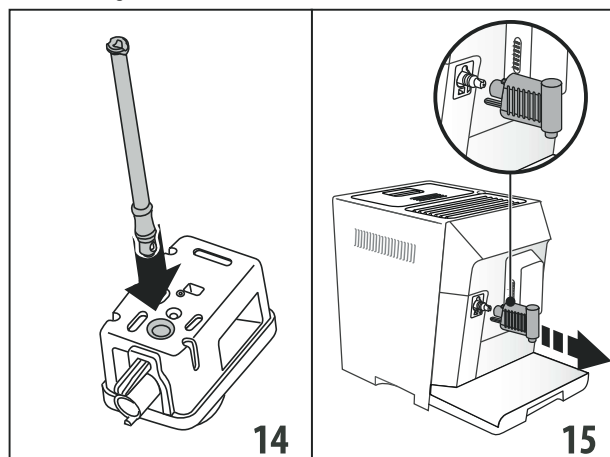

- Remettez le couvercle sur le récipient de lait ;
- Retirez le bec d'eau chaude (C6) (Fig. 15) ;
- Fixez le récipient à la buse de raccordement (A10) et poussez jusqu'à la butée (Fig. 16). La machine émet un bip (si elle est activée) ;

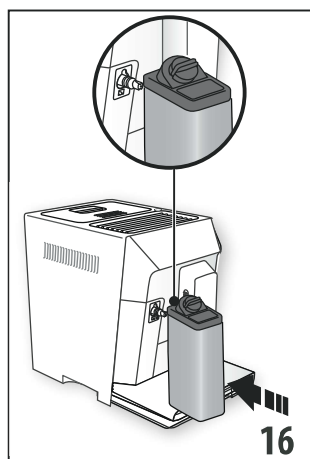



- Placez une tasse suffisamment grande sous les becs verseurs du café (A9) et du lait mousseux (D3) ;
- Suivez les instructions ci-dessous pour chaque fonction.

#### A noter :

- Pour obtenir une mousse plus dense et plus homogène, vous devez utiliser du lait écrémé ou partiellement écrémé à la température du réfrigérateur (environ 5 °C).
- La qualité de la mousse varie en fonction :
  - type de lait ou de boisson végétale ;
  - marque utilisée ;
  - les ingrédients et la valeur nutritionnelle.
- Si le mode « Économie d'énergie » est activé, vous devrez peut-être attendre quelques secondes avant que la boisson ne soit servie.

## 8.2 Ajuster la quantité de mousse

Tournez le cadran de réglage de la mousse (D1) pour ajuster la quantité de mousse sur le lait livré lors de la préparation des cappuccinos et des cafés à base de lait.

Position du cadran	Description	Recommandé pour..
	Pas de mousse	HOT MILK (sans mousse) / LATTE
	Min. de mousse	LATTE MACCHIATO/ FLAT WHITE
	Max. de mousse	CAPPUCCINO/CAPPUCCINO MIX / HOT MILK (moussé)

## 8.3 Préparation automatique de cappuccinos et de cafés au lait

- Remplissez le récipient de lait (D) et fixez-le comme décrit ci-dessus.
- Sélectionnez la boisson souhaitée :

#### Boissons directement sélectionnées :





-  : Hot milk (B4)
-  : Latte (B5)
-  : Cappuccino (B6)

#### Sélectionnable en appuyant sur / (B10) et en confirmant avec / (B11):

- Latte Macchiato
- Flat White
- Cappuccino Mix

- Après quelques secondes, la préparation commence automatiquement et la boisson sélectionnée apparaît sur l'écran, ainsi qu'une barre de progression qui se remplit progressivement au fur et à mesure de la préparation ;
- Après avoir fait couler le lait, la machine prépare automatiquement le café (si la recette l'exige).

#### A noter :

-  / ESC (B2) pour interrompre complètement la préparation et revenir à l'écran principal.
- « STOP »  /  (B3) : pour arrêter l'ajout de lait ou de café et passer à la distribution suivante (le cas échéant) pour compléter la boisson.
- A la fin de la préparation, pour augmenter la quantité de café dans la tasse, appuyer sur le bouton correspondant à « EXTRA » -  /  (B10).
- Ne laissez pas le récipient de lait hors du réfrigérateur pendant de longues périodes. Plus le lait est chaud (5°C est idéal), plus la qualité de la mousse produite est mauvaise.

- Les boissons peuvent être personnalisées (voir la section « 9. Programmation et sélection »).

## 8.4 Nettoyage du récipient de lait après chaque utilisation

Le couvercle du mousser à lait doit être nettoyé chaque fois que vous utilisez une fonction de lait :

1. Laissez le récipient de lait (D) dans la machine (vous n'avez pas besoin de le vider) ;
2. Placez une tasse ou un autre récipient sous le bec du lait mousseux ;

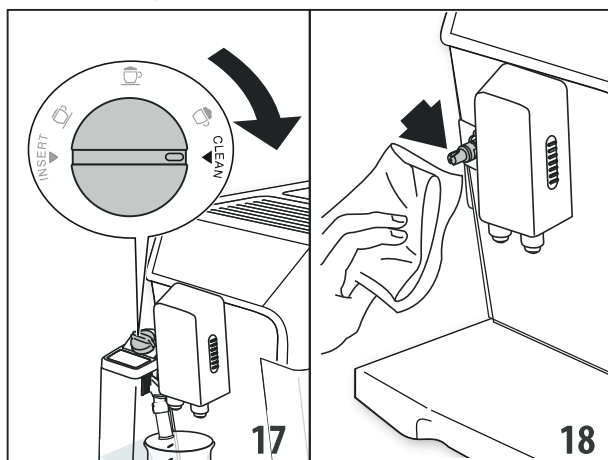

3. Tournez le cadran de réglage de la mousse (D1) sur « CLEAN » (Fig. 17). Une barre de progression apparaît et se remplit progressivement au fur et à mesure du déroulement de l'opération avec « Nettoyage en cours ». Le nettoyage s'arrête automatiquement ;
4. Remettez le cadran sur l'une des sélections de mousse ;
5. Retirez le récipient de lait et nettoyez toujours la buse de raccordement à la vapeur (A10) avec une éponge (Fig. 18).

### A noter :

- Si vous souhaitez préparer plusieurs cappuccinos ou cafés à base de lait, ne nettoyez le récipient de lait qu'après avoir préparé la dernière boisson. Dans ce cas, sur demande, appuyer sur / ESC (B2) pour revenir au menu principal.
- Si vous ne nettoyez pas le récipient de lait, le symbole apparaît sur l'écran pour vous rappeler qu'il doit être nettoyé.
- Le récipient de lait peut être conservé au réfrigérateur.
- Dans certains cas, pour nettoyer, vous devez attendre que l'appareil chauffe.

## 9. PROGRAMMATION ET SÉLECTION

Dans le menu « my », vous pouvez personnaliser les boissons en fonction de vos goûts personnels.

1. Appuyer sur / ◀ (B3) ;
2. Appuyer sur les flèches de défilement / ◀ (B3) ou ▶ / (B10) jusqu'à ce que la boisson souhaitée s'affiche ;
3. Appuyer / (B11) pour choisir la boisson ;

4. - **Boissons avec café :** Le message « Programme arôme » apparaît sur l'écran (B1). Appuyer sur les flèches de défilement / ◀ ou ▶ / jusqu'à ce que l'intensité requise soit sélectionnée. Appuyer sur / pour confirmer la sélection. La préparation commence et le message « Programme café » apparaît sur l'écran avec une barre qui se remplit progressivement au fur et à mesure de la distribution. Lorsque la quantité requise est atteinte dans la tasse, appuyer sur / ◀ (STOP).  
- **Cappuccino et cafés à base de lait :** après avoir sélectionné et confirmé l'intensité, le message « Programme lait » apparaît sur l'écran avec une barre qui se remplit progressivement au fur et à mesure de la distribution du lait. Lorsque la quantité requise est atteinte, appuyer sur / .

L'appareil fait ensuite le café. Appuyer sur / pour interrompre la distribution lorsque la quantité de café requise est atteinte.

5. Sauvegarder les paramètres en appuyant sur / (ou sur / ESC (B2)) .
6. « Param.enregistrés » ou « Param. non enregistr. » L'appareil est à nouveau prêt à l'emploi.

### A noter :

- Lorsque la quantité minimale que vous pouvez fixer est atteinte, le message « STOP » apparaît sur l'écran.
- « STOP » : appuyer sur le bouton correspondant pour interrompre la distribution de lait ou de café et passer à la distribution suivante (le cas échéant) pour terminer la boisson.

## 10. PRÉPARATION DE L'EAU CHAUDE

### Important ! Danger d'échaudure.

Ne laissez jamais la machine sans surveillance lorsque cette dernière produit de l'eau chaude.

1. Assurez-vous que le bec d'eau chaude (C6) est correctement fixé à la buse de raccordement à l'eau chaude (A10) ;
2. Placez un récipient sous le bec d'eau (aussi près que possible pour éviter les éclaboussures) (Fig. 6) ;
3. Appuyer sur ▶ / (B10) et faites défiler les boissons du menu en appuyant sur les flèches de défilement / ◀ (B3) ou ▶ / (B10) jusqu'à ce que le message « Eau chaude » s'affiche ;
4. Appuyer sur / (B11). Une barre de progression apparaît et se remplit progressivement au fur et à mesure de la préparation ;
5. La machine distribue de l'eau chaude, puis la distribution s'arrête automatiquement. Pour interrompre manuellement la distribution d'eau chaude, appuyer de nouveau sur la touche / ◀ (STOP).

**A noter :**

- Si le mode « Économie d'énergie » est actif, vous devrez peut-être attendre quelques secondes avant que l'eau chaude soit distribuée.
- La quantité d'eau fournie peut être personnalisée (voir la section « 9. Programmation et sélection »).

## 11. NETTOYAGE

### 11.1 Nettoyage de la machine

Les parties suivantes de l'appareil doivent être nettoyées régulièrement :

- le circuit interne de l'appareil ;
- bac de marc de café (A17);
- plateau d'égouttage (A19) et plateau de condensat (A16);
- réservoir d'eau (A14);
- becs à café (A9);
- entonnoir à café pré-moulu (A4);
- infuseur (A12), accessible après avoir ouvert la porte (A11);
- récipient de lait (D) ;
- buse de raccordement eau chaude/vapeur (A10);
- bec d'eau chaude (C6).

**Important !**

- N'utilisez pas de solvants, de détergents abrasifs ou d'alcool pour nettoyer la machine à café. Avec les machines à café superautomatiques De'Longhi, aucun produit chimique n'est nécessaire pour le nettoyage.
- Aucun des composants de la machine ne peut être lavé au lave-vaisselle, à l'exception du récipient de lait (D).
- N'utilisez pas d'objets métalliques pour enlever les incrustations ou les dépôts de café, car ils pourraient rayer les surfaces métalliques ou plastiques.

### 11.2 Nettoyage du circuit interne

Si l'appareil n'est pas utilisé pendant plus de 3/4 jours, avant de le réutiliser, il est fortement recommandé de l'allumer et de le remettre en marche :

- effectuer 2/3 cycles de rinçage (voir section « 6.1 Rinçage ») ;
- la distribution d'eau chaude pendant quelques secondes (section « 10. Préparation de l'eau chaude »).

**A noter :**

Après le nettoyage, il est normal que le bac à marc (A17) contienne de l'eau.

### 11.3 Nettoyage du bac à marc de café

L'affichage indique lorsque le bac à marc (A17) est plein. L'appareil ne peut pas être utilisé pour faire du café tant que vous n'avez pas nettoyé le bac à marc. Même s'il n'est pas plein, le message du bac à marc vide s'affiche 72 heures après la préparation du premier café. Pour que les 72 heures soient calculées correctement, la machine doit toujours être connectée au réseau électrique.

Pour le nettoyer (avec la machine en marche) :

- Retirer le bac d'égouttage (A19) (Fig. 19), vider-le et nettoyez-le.

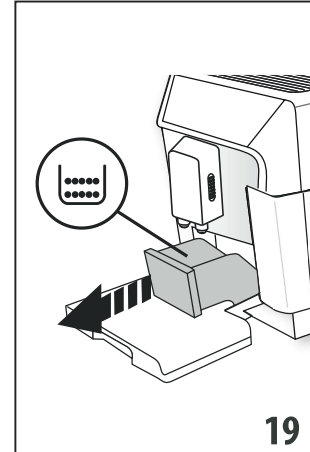

- Vider le bac à marc et nettoyez-le soigneusement pour éliminer tous les résidus laissés au fond. Cela peut être fait avec la spatule de la brosse (C5) fournie.

**Important !**

Lors de l'enlèvement du bac d'égouttage, le bac à marc **doit** toujours être vidé, même s'il ne s'est pas rempli de manière significative. Si ce n'est pas le cas, lorsque vous préparerez les prochains cafés, le bac à marc de café risque de se remplir plus que prévu et de boucher la machine.

### 11.4 Nettoyage du bac d'égouttage

Le bac d'égouttage (A19) est équipé d'un indicateur de niveau (A20) (rouge) indiquant la quantité d'eau qu'il contient (Fig. 20). Avant que l'indicateur ne dépasse du plateau à tasses (A18), le plateau d'égouttage doit être vidé et nettoyé, sinon l'eau risque de déborder sur le bord et d'endommager l'appareil, la surface sur laquelle il repose ou la zone environnante.

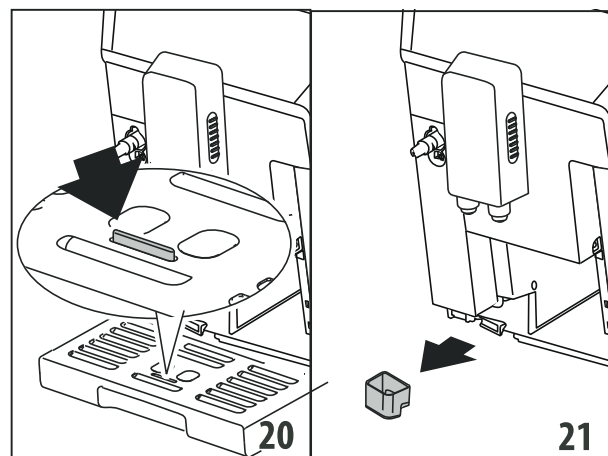

Pour retirer le bac d'égouttage :

1. Retirer le bac d'égouttage et le bac à marc de café (A17) (Fig. 19) ;

- Retirer le plateau à tasses et la grille du bac d'égouttage, puis videz le bac d'égouttage et le bac à marc et lavez tous les éléments ;
- Vérifier le bac à condensat (A16) et videz-le si nécessaire (Fig. 21).
- Remettre le bac d'égouttage complet avec la grille et le bac à marc dans l'appareil.

### 11.5 Nettoyage de l'intérieur de l'appareil

#### **Danger de choc électrique !**

Avant de nettoyer les pièces internes, l'appareil doit être éteint (voir la section « 5. Éteindre l'appareil ») et débranché du secteur. Ne jamais immerger la machine dans l'eau.

- Vérifier régulièrement (environ une fois par mois) que l'intérieur de l'appareil (accessible après avoir retiré le bac d'égouttage (A19)) n'est pas sale. Si nécessaire, enlever les dépôts de café à l'aide de la brosse (C5) fournie et d'une éponge ;
- Enlever tous les résidus à l'aide d'un aspirateur (Fig. 22).

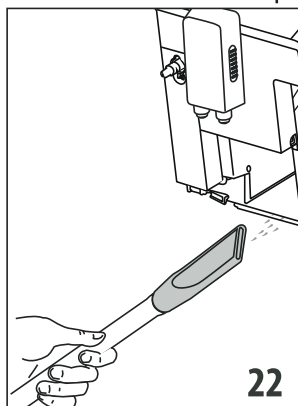

### 11.6 Nettoyage du réservoir d'eau

- Nettoyer le réservoir d'eau (A14) régulièrement (environ une fois par mois) et chaque fois que vous remplacez le filtre adoucisseur d'eau (C4) (s'il est fourni) avec un chiffon humide et un peu de liquide vaisselle doux ;
- Retirer le filtre (C4) (si présent) et rincer à l'eau courante ;
- Remplacer le filtre (s'il est installé), remplir le réservoir (A14) avec de l'eau douce et le remplacer ;
- (Modèles avec filtre adoucisseur d'eau uniquement) Livrer 100ml d'eau pour réactiver le filtre.

### 11.7 Nettoyage des becs de café

- Nettoyer régulièrement les becs à café (A9) avec une éponge ou un chiffon (Fig. 23) ;

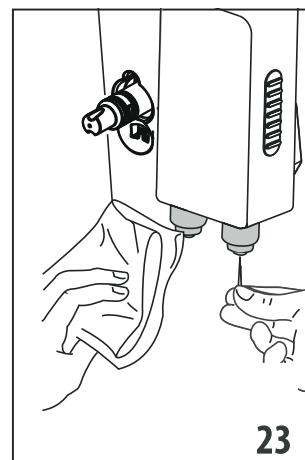

- Vérifier que les trous des becs verseurs ne sont pas bouchés. Si nécessaire, enlever les dépôts de café à l'aide d'un cure-dent (Fig. 23).

### 11.8 Nettoyage de l'entonnoir à café prémoulu

Vérifier régulièrement (environ une fois par mois) que l'entonnoir de café prémoulu (A4) n'est pas bloqué. Si nécessaire, enlever les dépôts de café à l'aide de la brosse (C5) fournie.

### 11.9 Nettoyage de l'infuseur

L'infuseur (A12) doit être nettoyé au moins une fois par mois.

#### **Important !**

L'infuseur ne peut pas être extrait lorsque la machine est en marche.

- Assurez-vous que la machine a correctement exécuté la procédure d'arrêt (voir « 5. Éteindre l'appareil ») ;
- Retirer le réservoir d'eau (Fig. 2).

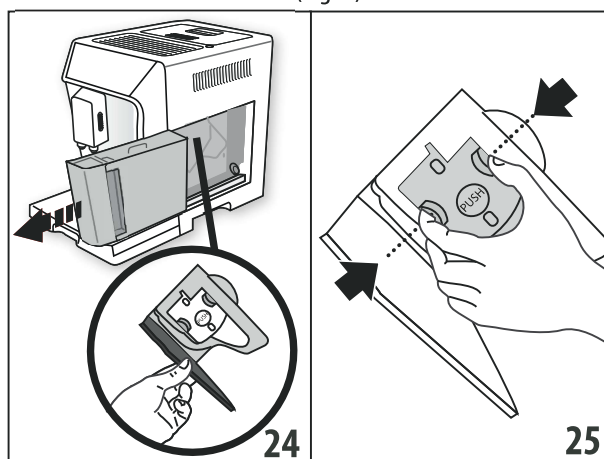

- Ouvrir la porte de l'infuseur (Fig. 24) sur le côté droit de l'appareil.
- Appuyer sur les deux boutons de déclenchement rouges vers l'intérieur et tirer en même temps l'infuseur vers l'extérieur (Fig. 25) ;

#### **Important !**

RINCER À L'EAU UNIQUEMENT

PAS DE DÉTERGENTS - PAS DE LAVE-VAISSELLE

N'utilisez pas de détergents pour nettoyer l'infuseur, car cela

- Faites tremper l'infuseur dans l'eau pendant environ 5 minutes, puis rincez sous le robinet ;

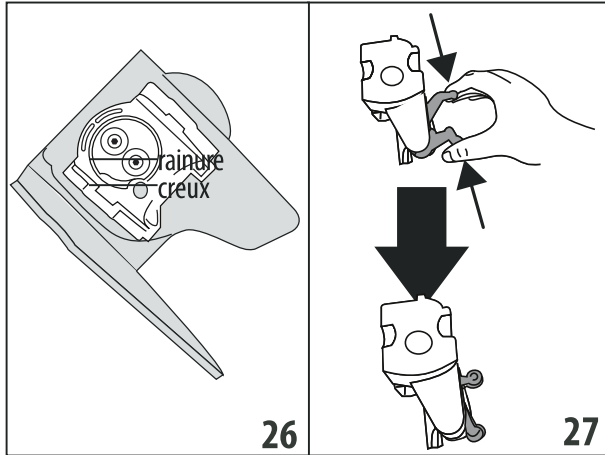

- Utilisez la brosse (C5) pour éliminer les résidus de café laissés dans le boîtier de l'infuseur, visibles à travers la porte de l'infuseur.
- Après le nettoyage, remplacez l'infuseur en le faisant glisser sur le support interne (Fig. 26), puis enfoncez le symbole PUSH à fond jusqu'à ce qu'il s'enclenche en place.

**A noter :**

Si l'infuseur est difficile à insérer, avant de l'insérer, adaptez-le à la bonne taille en appuyant sur les deux leviers illustrés à la Figure 27.

- Une fois inséré, assurez-vous que les deux boutons rouges ont bien été retirés (Fig. 28).
- Fermez la porte de l'infuseur.
- Remettez le réservoir d'eau en place.

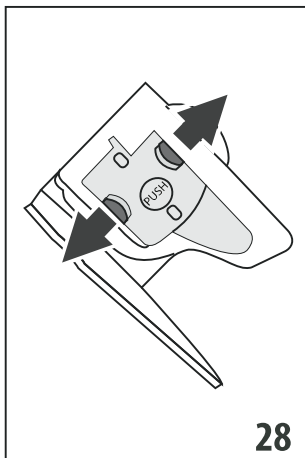

**11.10 Nettoyage du récipient de lait**

Pour que la buse reste efficace, nettoyez le récipient de lait comme décrit ci-dessous, tous les deux jours :

- Enlever le couvercle (D2).
- Retirer le bec à lait (D3) et prendre tube (D4) (Fig. 29).
- Tourner le cadran de réglage de la mousse (D1) dans le sens inverse des aiguilles d'une montre en position « INSERT » (Fig. 29) et tirez vers le haut.

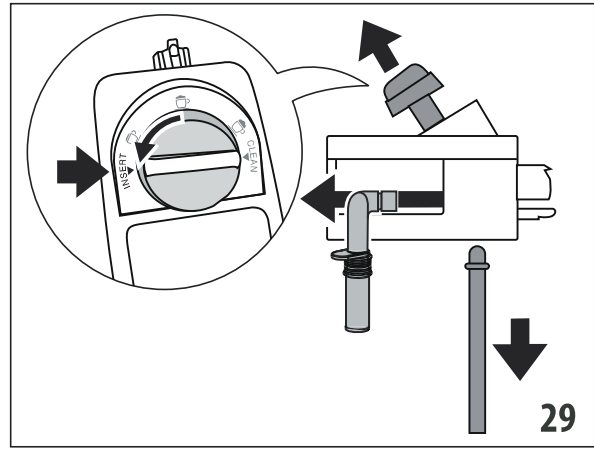

- Tous les composants et le récipient peuvent être mis au lave-vaisselle, en les plaçant dans le panier supérieur. Si vous n'avez pas de lave-vaisselle, lavez à la main comme décrit dans la note à la fin de la section. Assurez-vous qu'il n'y a pas de résidus de lait sur le creux et la rainure sous le cadran (Fig. 30). Si nécessaire, grattez la rainure avec un cure-dent.

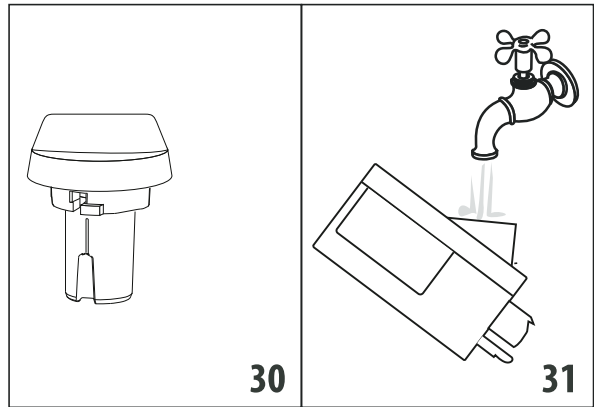

- Rincer à l'eau courante l'intérieur du cadran de réglage de la mousse (Fig. 31).
- Vérifier que le tube d'admission et le bec ne sont pas bouchés par des résidus de lait.
- Remplacer le cadran (en correspondance avec le mot « INSERT »), le bec et le tube d'aspiration du lait.
- Remettre le couvercle sur le récipient de lait.

**Attention : lavage à la main**

Le lavage au lave-vaisselle garantit une hygiène parfaite de tous les composants des récipients de lait. Lorsque vous vous lavez à la main, lavez soigneusement à l'eau chaude tous les composants du récipient de lait et immergez-les dans un bassin d'eau chaude pendant 30 minutes avant de procéder comme décrit au point 5.

**11.11 Nettoyage de la buse d'eau chaude**





De temps à autre, nettoyez la buse de raccordement (A10) avec une éponge pour éliminer les résidus de lait sur les joints (Fig. 18).

## 12. DÉTARTRAGE























### Important!

- Avant de l'utiliser, lisez les instructions et l'étiquetage figurant sur l'emballage du détartrant.
- Il est important de n'utiliser que le détartrant De'Longhi. L'utilisation d'un détartrant inapproprié et/ou un détartrage mal effectué peuvent entraîner des défauts non couverts par la garantie du fabricant.
- Le détartrant pourrait endommager les surfaces délicates. Si le produit est accidentellement renversé, il faut le sécher immédiatement.



Pour détartrer	
Détartrage	Détartrant De'Longhi
Conteneur	Capacité recommandée : 2 l - 67,63 fl oz
Temps	~45min

Détartrez la machine lorsque le message correspondant apparaît sur l'écran (B1). Pour détartrer immédiatement, appuyez sur  /  (B11) et suivez les instructions du point 6. Pour détartrer plus tard, appuyez sur  /  (B2) : sur l'écran, le symbole  rappelle que l'appareil doit être détartré.

Pour accéder au menu de détartrage :

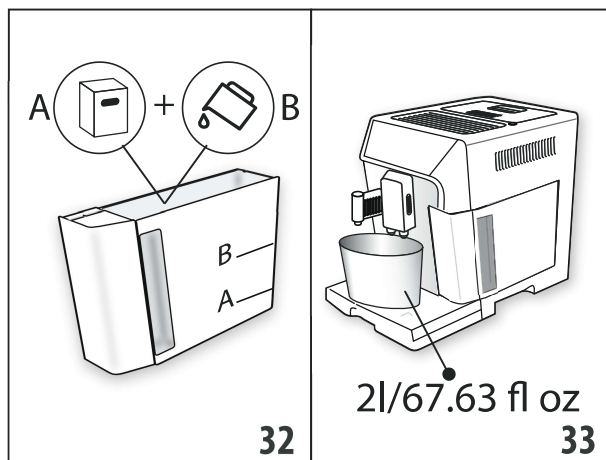
1. Allumer l'appareil et attendre qu'il soit prêt à être utilisé ;
2. Appuyer sur  /  pour entrer dans le menu « Réglages » ;
3. Appuyer sur les flèches de défilement  /  (B3) ou  /  (B10) jusqu'à ce que « Entretien » s'affiche, puis appuyer sur  /  ;
4. Appuyer sur les flèches de défilement  /  ou  /  jusqu'à ce que le message « Détartrage » s'affiche, puis appuyer sur  /  ;
5. Confirmer en appuyant sur  /  ;
6. (si le filtre est installé) : extraire le réservoir d'eau (A14), retirer le filtre adoucisseur d'eau (C4) et vider le réservoir d'eau. Appuyer sur  /  ;
7. Verser le détartrant dans le réservoir jusqu'au niveau A (correspondant à un pack de 100 ml) marqué sur la surface intérieure du réservoir, puis ajouter de l'eau (un litre) jusqu'au niveau B (Fig. 32) et remettre le réservoir d'eau en place. Appuyer sur  /  ;
8. Retirer, vider et remplacer le bac d'égouttage (A19) et le bac à marc (A17). Appuyer sur  /  ;















9. Placer un récipient vide d'une capacité recommandée de 2 litres sous le bec d'eau chaude (C6) et les becs à café (A9) (Fig. 33). Appuyer sur  /  ;

### Important! Danger d'échaudure

De l'eau chaude contenant de l'acide s'écoule des becs de café et du bec d'eau chaude. Éviter tout contact avec les éclaboussures de cette solution.

10. Le programme de détartrage démarre et le liquide détartrant sort de l'eau chaude et des becs de café. Une série de rinçages et de pauses est effectuée automatiquement pour éliminer tous les résidus de calcaire à l'intérieur de la machine à café ;

Après environ 25 minutes, le détartrage s'arrête ;

11. L'appareil est maintenant prêt à être rincé à l'eau claire. Vider le récipient utilisé pour recueillir la solution détartrante. Extraire le réservoir d'eau, le vider, le rincer à l'eau courante, le remplir d'eau douce jusqu'au niveau MAX et le remettre dans l'appareil. Appuyer sur  /  ;
12. Placer le récipient utilisé pour recueillir la solution de détartrage vide sous les becs de café et le bec d'eau chaude (Fig. 33) et appuyer sur  /  ;
13. Confirmer en appuyant sur  /  ;
14. L'eau chaude est fournie d'abord par les becs à café, puis par le bec à eau chaude ;
15. Lorsque l'eau du réservoir est épuisée, vider le récipient qui a servi à recueillir l'eau de rinçage ;
16. Extraire le réservoir d'eau et le remplir d'eau douce jusqu'au niveau MAX. Appuyer sur  /  ;
17. (Si le filtre a été installé) Remettre le filtre de l'adoucisseur d'eau (s'il a été retiré auparavant) dans son logement dans le réservoir d'eau (A15), et replacer le réservoir dans l'appareil, puis appuyer sur  /  ;
18. Placer le récipient utilisé pour recueillir la solution détartrante vide sous le bec d'eau chaude. Appuyer sur  /  ;
19. « Rinçage Confirmer? » : appuyer sur  /  ;

20. « Rinçage en cours ». De l'eau chaude sort du bec d'eau chaude ;
  21. Lorsque le détartrage est terminé, appuyez sur **OK / ●●** ;
  22. « Vider égouttoir » : À la fin du deuxième rinçage, retirer, vider et replacer le bac d'égouttage (A19) et le bac à marc (A17). Appuyer sur **OK / ●●** ;
  23. Vider le récipient utilisé pour recueillir l'eau de rinçage, retirer le réservoir d'eau et remplir d'eau fraîche jusqu'au niveau MAX, puis remettre l'appareil en place.
- Le cycle de détartrage est maintenant terminé.

**A noter :**

- Si le cycle de détartrage n'est pas effectué correctement (par exemple, en l'absence d'électricité), nous recommandons de répéter le cycle ;
- Après le détartrage, il est normal que le bac à marc (A17) contienne de l'eau ;
- Si le réservoir d'eau n'a pas été rempli au niveau MAX, à la fin du détartrage, l'appareil demande un troisième rinçage pour garantir l'élimination complète de la solution de détartrage des circuits internes de la machine. Avant de commencer le rinçage, n'oubliez pas de vider le bac d'égouttage.

### 13. RÉGLAGE DE LA DURETÉ DE L'EAU

La demande de détartrage est affichée après une période de temps établie en fonction de la dureté de l'eau.

La machine est réglée par défaut sur un niveau de dureté de 4. La machine peut également être programmée en fonction de la dureté de l'eau du réseau dans les différentes régions, de sorte que la machine doit être détartrée moins souvent.

#### 13.1 Mesurer la dureté de l'eau

1. Retirer le papier indicateur « TOTAL HARDNESS TEST » (C1) de son emballage (joint aux instructions en langue anglaise) ;
2. Immerger complètement le papier dans un verre d'eau pendant une seconde ;
3. Retirer le papier de l'eau et le secouer légèrement. Au bout d'une minute environ, 1, 2, 3 ou 4 carrés rouges se forment, selon la dureté de l'eau. Chaque carré correspond à un niveau ;

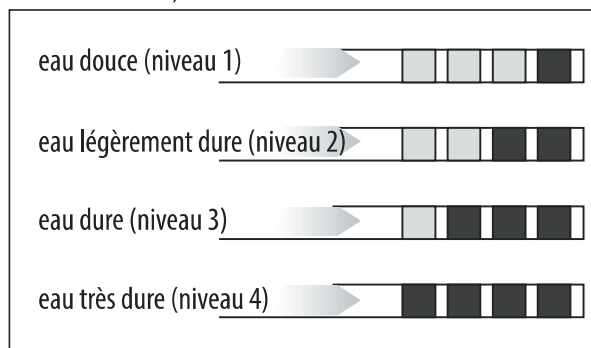

### 13.2 Réglage de la dureté de l'eau

1. Appuyer sur **ESC / ●** (B2) pour entrer dans le menu ;
  2. Appuyer sur les flèches de défilement **MY / ◀** (B3) ou **▶ / MY** (B10) jusqu'à ce que le message « Général » s'affiche ;
  3. Appuyer sur **OK / ●●** (B11) pour confirmer ;
  4. Appuyer sur les flèches de défilement **MY / ◀** ou **▶ / MY** jusqu'à ce que le message « Dureté de l'eau » s'affiche ;
  5. Appuyer sur **OK / ●●**. La valeur actuelle apparaît sur l'écran (B1) et la valeur « Nouveau » clignote ;
  6. Sélectionner la nouvelle valeur que vous souhaitez définir à l'aide des flèches de défilement **MY / ◀** ou **▶ / MY** ;
  7. Après avoir sélectionné la quantité, appuyer sur **OK / ●●**.
- L'affichage revient à l'écran précédent.  
Appuyer deux fois sur **ESC / ●** pour revenir à l'écran principal.

### 14. FILTRE ADOUCISSEUR D'EAU

Certains modèles sont équipés d'un filtre adoucisseur d'eau (C4). Si ce n'est pas le cas de votre modèle, il vous est recommandé d'en acheter un auprès du service clientèle de De'Longhi. Pour utiliser correctement le filtre, suivez les instructions ci-dessous :

#### 14.1 Installer le filtre

1. Retirer le filtre (C4) de l'emballage. Le disque indicateur de date varie en fonction du filtre fourni.
2. Tourner le disque indicateur de date (Fig. 34) jusqu'à ce que les 2 prochains mois d'utilisation soient affichés.

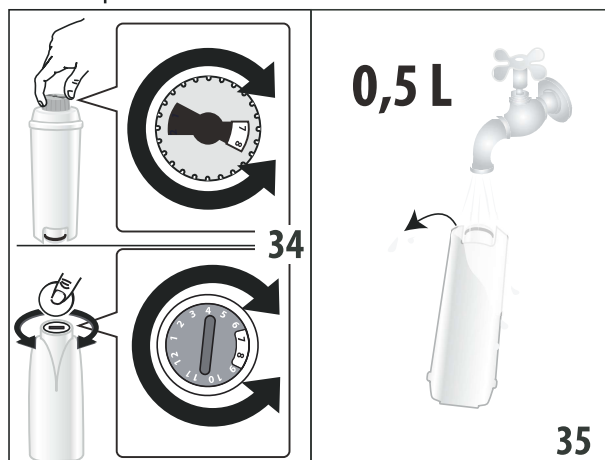

**A noter :**

Le filtre dure environ deux mois si l'appareil est utilisé normalement. Si la cafetière reste inutilisée avec le filtre installé, sa durée de vie est de trois semaines maximum.

3. Pour activer le filtre, faire couler de l'eau du robinet par le trou du filtre comme indiqué sur la figure 35 jusqu'à ce que l'eau sorte par les ouvertures sur le côté pendant plus d'une minute ;

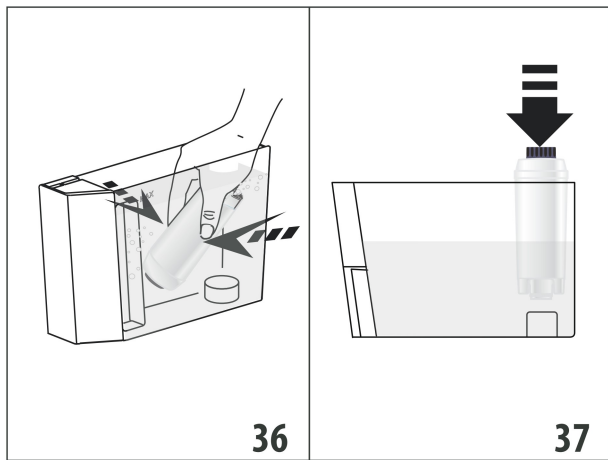

4. Extraire le réservoir (A14) de l'appareil et le remplir d'eau ;
5. Insérer le filtre dans le réservoir d'eau et le immerger complètement pendant une dizaine de secondes, en l'inclinant et en le pressant légèrement pour permettre aux bulles d'air de s'échapper (Fig.36) ;
6. Insérer le filtre dans le boîtier du filtre (A15) et appuyer fermement (Fig. 37) ;
7. Fermer le réservoir avec le couvercle (A13) (Fig. 38), puis replacer le réservoir dans la machine ;

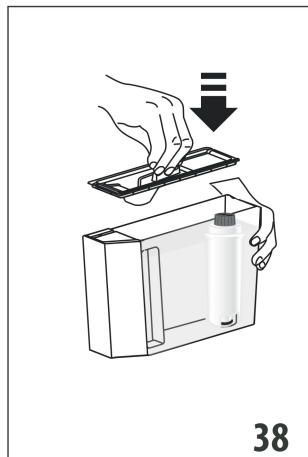

8. Lorsque vous installez le filtre, vous devez signaler sa présence à l'appareil.
9. Appuyer sur  $\odot$  / ESC (B2) pour entrer dans le menu « Réglages » ;
10. Appuyer sur les flèches de défilement  $\odot$  / ◀ (B3) ou ▶ / □ (B10) jusqu'à ce que « Entretien » s'affiche, puis appuyer sur OK / ● (B11) ;
11. Appuyer sur les flèches de défilement jusqu'à ce que le message « Install filter » s'affiche, puis appuyer sur OK / ● ;
12. Appuyer OK / ● pour confirmer ;
13. Placer un récipient vide d'une capacité minimale de 500 ml sous le bec d'eau chaude (C6), puis appuyer sur OK / ● pour commencer la distribution ;
14. L'appareil commence à distribuer de l'eau ;

15. Après l'arrêt du débit d'eau chaude, l'appareil redevient automatiquement prêt à l'emploi.

Le filtre est maintenant actif et vous pouvez utiliser la machine à café.

## 14.2 Remplacement du filtre

Remplacez le filtre (C4) lorsque l'appareil l demande. Pour le remplacer immédiatement, appuyez sur OK / ● (B11) et suivez les instructions du point 8. Pour remplacer le filtre ultérieurement, appuyez sur  $\odot$  / ESC (B2). Le symbole  apparaît sur l'écran pour vous rappeler que le filtre doit être remplacé.

Pour remplacer, procédez comme suit :

1. Extraire le réservoir (A14) et le filtre usagé ;
2. Sortir le nouveau filtre de son emballage et procéder comme indiqué aux points 2, 3, 4, 5, 6 et 7 de la section précédente ;
3. Appuyer sur  $\odot$  / ESC pour entrer dans le menu « Réglages » ;
4. Appuyer sur les flèches de défilement  $\odot$  / ◀ (B3) ou ▶ / □ (B10) jusqu'à ce que « Entretien » s'affiche, puis appuyer sur OK / ● ;
5. Appuyer sur les flèches de sélection jusqu'à ce que le message « Replace filter » s'affiche, puis appuyer sur OK / ● ;
6. Appuyer OK / ● pour confirmer ;
7. Placer un récipient vide d'une capacité minimale de 500 ml sous le bec d'eau chaude (C6), puis appuyer sur OK / ● (Fig. 8) pour commencer la distribution ;
8. Après l'arrêt du débit d'eau chaude, l'appareil redevient automatiquement prêt à l'emploi.

Le nouveau filtre est maintenant actif et la machine à café peut être utilisée.

### A noter :

Au bout de deux mois (voir l'indicateur de date) ou lorsque l'appareil n'a pas été utilisé pendant 3 semaines, vous devez remplacer le filtre même si le message ne s'est pas encore affiché.

## 14.3 Retirer le filtre

Si vous souhaitez utiliser l'appareil sans le filtre (C4), vous devez le retirer et informer l'appareil de son retrait. Procédez comme suit :

1. Extraire le réservoir (A14) et le filtre usagé ;
2. Appuyer sur  $\odot$  / ESC (B2) pour entrer dans le menu « Réglages » ;
3. Appuyer sur les flèches de défilement  $\odot$  / ◀ (B3) ou ▶ / □ (B10) jusqu'à ce que « Entretien » s'affiche, puis appuyer sur OK / ● (B11) ;
4. Appuyez sur les flèches de défilement  $\odot$  / ◀ ou ▶ / □ jusqu'à ce que le message « Retirer le filtre » s'affiche, puis appuyer sur OK / ● ;
5. Appuyer OK / ● pour confirmer le retrait du filtre. L'appareil revient à l'écran précédent ;

6. Appuyer ensuite deux fois sur  / ESC pour quitter le menu.

**A noter :**

Au bout de deux mois (voir l'indicateur de date) ou lorsque l'appareil n'a pas été utilisé pendant 3 semaines, vous devez remplacer le filtre même si le message ne s'est pas encore affiché.

**15. DONNÉES TECHNIQUES**

Tension :	120 V~ 60 Hz
Puissance absorbée :	1250W
Pression :	1.5MPa (15 barres)
Capacité maximale du réservoir d'eau :	2 l
Taille LxDxH :	260x470x360 mm
Longueur du cordon :	1200 mm
Poids :	11 kg
Capacité maximale du récipient de grains :	380 g

De'Longhi se réserve le droit de modifier les spécifications techniques et le style de ses produits à tout moment, sans compromettre leur fonctionnalité et leur qualité.







**15.1 Conseils pour économiser l'énergie**



- Pour réduire la consommation d'énergie, après avoir livré une ou plusieurs boissons, retirer le récipient (D) ou les accessoires.
- Régler l'arrêt automatique sur 15 minutes (voir section « 6.4 Général ») ;
- Activer l'option « Économie d'énergie » (voir le paragraphe « 6.4 Général ») ;
- À la demande de la machine, effectuer le cycle de détartrage (voir la section « 12. Détartrage »).

**16. MESSAGES AFFICHÉS**

MESSAGE AFFICHÉ	CAUSE POSSIBLE	RÉPARATION
Remplir le réservoir (Remplir le réservoir)	Quantité d'eau insuffisante dans le réservoir (A14).	Remplir le réservoir d'eau et / ou le insérer correctement, en le poussant jusqu'à ce qu'il s'enclenche (Fig. 4).
Insérer le réservoir	Le réservoir (A14) n'est pas correctement mis en place.	Insérer le réservoir correctement et appuyer jusqu'à la butée (Fig. 4).
Empty grounds container (Vider le bac à marc)	Le bac à marc (A17) est plein.	Vider le bac à marc et le bac d'égouttage (A19), nettoyer et remplacer. Important : lors du retrait du bac d'égouttage, le bac à marc DOIT être vidé, même s'il contient peu de marc. Si ce n'est pas le cas, lorsque vous préparerez les prochains cafés, le bac à marc de café risque de se remplir plus que prévu et de boucher la machine.
Insérer bac à marc	Après le nettoyage, le bac à marc (A17) n'a pas été remplacé.	Retirer le bac d'égouttage (A19) et insérer le bac à marc.
Ajouter du café prêt-moulu Appuyer ESC pour annuler	La fonction café prêt-moulu a été sélectionnée sans placer de café prêt-moulu dans l'entonnoir (A4).	Placer e café prêt-moulu dans l'entonnoir ou désélectionner la fonction de prêt-moulu.
Ajouter du café prêt-moulu ESC OK	Un café LONG avec du café prêt-moulu a été demandé	Mettez une mesure de niveau de café prêt-moulu dans l'entonnoir à café prêt-moulu (A4) et appuyez sur OK /  (B11) pour poursuivre et compléter la préparation.



MESSAGE AFFICHÉ	CAUSE POSSIBLE	RÉPARATION
Remplir le récipient de grains Appuyer ESC pour annuler	Les grains de café sont épuisés.	Remplir le récipient à grains (A4) (Fig. 8).
	L'entonnoir à café pré-moulu (A4) est bouché.	Videz l'entonnoir à l'aide de la brosse (C5) comme décrit dans la section « 11.8 Nettoyage de l'entonnoir à café prémoulu ».
Les grains sont trop fines Ajuster le broyeur Appuyer ESC pour annuler	Le broyage est trop fin et le café est distribué trop lentement ou pas du tout.	Répéter la distribution de café et tourner le cadran de réglage du broyeur (A5) (Fig. 11) d'un clic dans le sens des aiguilles d'une montre vers « 7 » pendant que le moulin à café fonctionne. Si après avoir fait au moins 2 cafés, la distribution est encore trop lente, répétez la procédure de correction, en tournant le cadran de réglage du broyeur d'un autre clic (voir la section « 7.4 Réglage du moulin à café »). Si le problème persiste, assurez-vous que le réservoir d'eau (A14) est bien inséré.
	Si le filtre adoucisseur d'eau (C4) est présent, une bulle d'air peut avoir été libérée à l'intérieur du circuit, obstruant la distribution.	Insérer le bec d'eau chaude (C) dans l'appareil et faire couler un peu d'eau jusqu'à ce que le débit devienne régulier.
Moins de café Appuyer ESC pour annuler	Trop de café a été utilisé.	Sélectionner un goût plus léger en appuyant sur  /  (B11) ou réduire la quantité de café pré-moulu.
Insérer le bec d'eau	Le bec d'eau chaude (C6) n'est pas inséré ou est mal inséré.	Insérer complètement le bec d'eau chaude (Fig. 5).
Insérer un récipient de lait	Le récipient de lait (D) n'est pas inséré correctement.	Insérer le récipient de lait (Fig. 16) jusqu'à la butée.
Insérer l'assemblage de l'infuseur	L'infuseur n'a pas été remplacé après le nettoyage.	Insérer l'infuseur comme décrit dans la section « 11.9 Nettoyage de l'infuseur ».
Circuit d'eau vide Remplir le circuit d'eau Eau chaude Valider ?	Le circuit d'eau est vide.	Presse  /  (B11) et de fournir de l'eau à partir du bec (C6). Si le problème persiste, assurez-vous que le réservoir d'eau (A14) est bien inséré.
Appuyez sur OK pour NETTOYER	Le récipient de lait (D) a été inséré avec le cadran de réglage de la mousse (D1) en position « CLEAN ».	Pour continuer avec la fonction CLEAN, appuyez sur  /  (B11) ou tournez le cadran de réglage de la mousse sur une autre position.
Régler le cadran pour NETTOYER) ESC to cancel (Appuyer ESC pour annuler)	Le lait a été distribué et les tubes à l'intérieur du récipient de lait (D) doivent être nettoyés.	Tourner le cadran de réglage de la mousse (D1) sur « CLEAN » (Fig. 20).
Tourner le cadran de réglage de la mousse	Le récipient de lait (D) a été inséré avec le cadran de réglage de la mousse (D1) en position « CLEAN ».	Tourner le cadran de réglage de la mousse sur l'une des positions de la mousse de lait.
→		

MESSAGE AFFICHÉ	CAUSE POSSIBLE	RÉPARATION
Détartrage Appuyer ESC pour annuler OK pour le détartrage (~45 minutes)	La machine doit être détartrée.	La procédure de détartrage décrite dans la section « 12. Détartrage » doit être effectuée.
Remplacer le filtre Appuyer ESC pour annuler OK pour remplacer	Le filtre de l'adoucisseur d'eau "C4. Filtro addolcitore (se previsto)" est usé.	Remplacer le filtre ou retirez-le comme décrit dans la section « 14. Filtre adoucisseur d'eau ».
Alerte générale	L'intérieur de l'appareil est très sale.	Nettoyer soigneusement l'intérieur de l'appareil, comme décrit dans la section « 11. Nettoyage ». Si le message est toujours affiché après le nettoyage, contactez un centre de service clientèle.
	Les tubes à l'intérieur du récipient de lait (D) doivent être nettoyés.	Tournez le cadran de réglage de la mousse (D1) sur « CLEAN » (Fig. 17).
	Le filtre de l'adoucisseur d'eau (C4) est usé et doit être remplacé ou retiré.	Remplacer le filtre ou retirez-le comme décrit dans la section « 14. Filtre adoucisseur d'eau ».
	La machine doit être détartrée.	La procédure de détartrage décrite dans la section « 12. Détartrage » doit être effectuée. L'appareil peut demander des cycles de détartrage à des intervalles très courts. C'est normal et dû au système de contrôle avancé de l'appareil.
<b>ECO</b>	L'économie d'énergie est activée.	Pour désactiver l'option d'économie d'énergie, procéder comme indiqué dans la section « 6.4 Général » - « Économie d'énergie : »

## 18. DÉPANNAGE

Une liste de certains des dysfonctionnements possibles est présentée ci-dessous.

Si le problème ne peut être résolu comme décrit, contacter le service clientèle.

PROBLÈME	CAUSE POSSIBLE	RÉPARATION
Le café n'est pas chaud.	Les tasses ne sont pas préchauffées.	Réchauffer les tasses en les rinçant à l'eau chaude (A noter : vous pouvez utiliser la fonction eau chaude).
	Les circuits internes de l'appareil ont refroidi parce que 2/3 minutes se sont écoulées depuis la dernière préparation de café.	Avant de faire du café, chauffer l'infuseur en effectuant un cycle de rinçage (voir section « 6.1 Rinçage »).
	Une température de café basse est réglée.	Régler une température de café plus élevée dans le menu (voir section « 6.4 Général » « Régler la température : »)



PROBLÈME	CAUSE POSSIBLE	RÉPARATION
Le café est léger ou pas assez crémeux.	Le café est moulu trop grossièrement.	Tourner le cadran de réglage du broyeur (A5) d'un clic dans le sens inverse des aiguilles d'une montre vers « 1 » pendant que le moulin à café fonctionne (Fig. 11). Effectuer un clic à la fois jusqu'à ce que la distribution du café soit satisfaisante. L'effet n'est visible qu'après avoir distribué 2 cafés (voir section « 7.4 Réglage du moulin à café »r").
	Le café n'est pas adapté.	Utiliser le café pour les machines à espresso.
Le café est distribué trop lentement ou une goutte à la fois.	Le café est moulu trop finement.	Tourner le cadran de réglage du broyeur (A5) d'un clic dans le sens des aiguilles d'une montre vers « 7 » pendant que le moulin à café fonctionne (Fig. 11). Effectuer un clic à la fois jusqu'à ce que la distribution du café soit satisfaisante. L'effet n'est visible qu'après avoir distribué 2 cafés (voir section « 7.4 Réglage du moulin à café »r").
Le café <b>LONG</b> est trop crémeux	Le café est moulu trop finement.	Tournez le cadran de réglage du broyeur « A5. Cadran de réglage du broyage » d'un clic dans le sens des aiguilles d'une montre vers « 7 » pendant que le moulin à café fonctionne (fig. 11). Effectuer un clic à la fois jusqu'à ce que la distribution du café soit satisfaisante. L'effet n'est visible qu'après avoir fait 2 cafés.
L'appareil ne fait pas de café	L'appareil a détecté des impuretés dans ses circuits internes. Le message « Veuillez patienter » s'affiche.	Il faut attendre que l'appareil soit à nouveau prêt, puis sélectionner à nouveau la boisson désirée. Contacter le service clientèle si le problème persiste.
Le café ne sort pas d'un ou des deux becs.	Les becs verseurs du café (A9) sont bloqués.	Nettoyer les becs verseurs avec un cure-dent (Fig. 23).
L'appareil ne s'allume pas	Il n'est pas branché sur la prise de courant.	Brancher dans la prise de courant (Fig. 1).
L'infuseur ne peut pas être retiré	L'appareil n'a pas été éteint correctement	Éteindre l'appareil en appuyant sur le bouton  (A7) (Fig. 9) (voir section « 5. Éteindre l'appareil »).
A la fin du détartrage, l'appareil demande un troisième rinçage	Pendant les deux cycles de rinçage, le réservoir d'eau (A14) n'a pas été rempli au niveau MAX.	Suivre les instructions affichées par l'appareil, mais vider d'abord le bac d'égouttage (A19) pour éviter que l'eau ne déborde.
→		

<b>PROBLÈME</b>	<b>CAUSE POSSIBLE</b>	<b>RÉPARATION</b>
Le lait ne coule pas du bec à lait (D3)	Le couvercle du récipient de lait (D1) est sale	Nettoyer le couvercle du récipient de lait comme décrit dans la section « 11.10 Nettoyage du récipient de lait ».
	Assurez-vous que le tube de prise de lait (D4) est correctement inséré dans le fond du couvercle du récipient de lait (Fig. 14)	Insérer le tube de prise de lait jusqu'à la butée
Le lait contient de grosses bulles et jaillit du récipient de lait (D3) ou il y a peu de mousse	Le lait n'est pas assez froid ou n'est pas demi-écrémé ou écrémé	Utiliser du lait écrémé ou demi-écrémé à la température du réfrigérateur (environ 5 °C). Si le résultat n'est pas comme vous le souhaitez, essayez de changer de marque de lait.
	Le cadran de réglage de la mousse (D1) est mal réglé.	Ajuster en suivant les instructions de la section « 8.2 Ajuster la quantité de mousse ».
	Le couvercle du récipient de lait (D1), le cadran de réglage de la mousse (D1), ou le tube de prise de lait (D4) sont sales	Nettoyer le couvercle du récipient de lait, le cadran et le tube de prise de lait comme décrit dans la section « 11.10 Nettoyage du récipient de lait ».
	La buse de raccordement à l'eau chaude (A10) est sale	Nettoyer la buse de raccordement comme décrit dans la section « 11.11 Nettoyage de la buse d'eau chaude ».
La machine émet des bruits ou de petites bouffées de vapeur lorsqu'elle n'est pas utilisée	La machine est prête à l'emploi, ou a été récemment arrêtée, et du condensat s'égoutte dans le vaporisateur chaud	Cela fait partie du fonctionnement normal. Pour limiter le phénomène, vider le bac d'égouttage.

## ÍNDICE

### IMPORTANTES MEDIDAS DE SEGURIDAD..... 47

### INSTRUCCIONES CABLE CORTO..... 47

### 1. INTRODUCCIÓN..... 48

- 1.1 Letras entre paréntesis .....48
- 1.2 Solución de problemas y reparaciones .....48

### 2. DESCRIPCIÓN..... 48

- 2.1 Descripción del aparato .....48
- 2.2 Descripción de la pantalla táctil .....48
- 2.3 Descripción de los accesorios.....48
- 2.4 Descripción del recipiente de la leche.....49

### 3. ANTES DEL USO ..... 49

- 3.1 Control del aparato.....49
- 3.2 Instalación del aparato.....49
- 3.3 Conexión del aparato .....49

### 4. ENCENDIDO DEL APARATO ..... 50

### 5. APAGADO DEL APARATO ..... 50

### 6. CONFIGURACIONES DEL MENÚ ..... 50

- 6.1 Enjuague.....50
- 6.2 Idioma.....51
- 6.3 Mantenimiento .....51
- 6.4 General .....51
- 6.5 Estadísticas .....52

### 7. PREPARACIÓN DEL CAFÉ..... 52

- 7.1 Variación temporal de la intensidad del café52
- 7.2 Preparación de las recetas automáticas utilizando granos de café .....52
- 7.3 Preparación del café utilizando café pre-molido.....53
- 7.4 Ajuste del molinillo de café .....54
- 7.5 Consejos para un café más caliente .....54

### 8. PREPARACIÓN DE CAPUCCINOS Y CAFÉS CON LECHE ..... 54

- 8.1 Llenado y colocación del recipiente de la leche 55
- 8.2 Ajuste la cantidad de espuma .....55
- 8.3 Preparación automática de capuccinos y cafés con leche.....55
- 8.4 Limpieza del recipiente de la leche después de cada uso .....56

### 9. PROGRAMACIÓN Y SELECCIÓN..... 56

### 10. ENVÍO DE AGUA CALIENTE..... 57

### 11. LIMPIEZA ..... 57

- 11.1 Limpieza de la cafetera .....57
- 11.2 Limpieza del circuito interno .....57

11.3 Limpieza del recipiente de los posos de café57

11.4 Limpieza de la bandeja de goteo.....58

11.5 Limpieza del interior del aparato.....58

11.6 Limpieza del tanque de agua .....58

11.7 Limpieza de las boquillas de café .....58

11.8 Limpieza del embudo de café pre-molido...58

11.9 Limpieza del infusor.....58

11.10Limpieza del recipiente de la leche.....59

11.11Limpieza de la boquilla de agua caliente.....60

### 12. DESCALCIFICACIÓN ..... 60

### 13. AJUSTE DE LA DUREZA DEL AGUA ..... 61

- 13.1 Medida de la dureza del agua.....61
- 13.2 Ajuste de la dureza del agua.....61

### 14. FILTRO DEL DESCALCIFICADOR DE AGUA .... 61

- 14.1 Instalación del filtro .....61
- 14.2 Reemplazo del filtro .....62
- 14.3 Extracción del filtro .....63

### 15. DATOS TÉCNICOS ..... 63

- 15.1 Consejos para el Ahorro de Energía .....63

### 16. MENSAJES MOSTRADOS ..... 63

### 18. SOLUCIÓN DE PROBLEMAS ..... 66

# IMPORTANTES MEDIDAS DE SEGURIDAD

Cuando se utilizan aparatos eléctricos, deben seguirse siempre las precauciones de seguridad básicas, incluyendo las siguientes.

- Lea atentamente todas las instrucciones.
- Asegúrese de que la tensión de su sistema eléctrico corresponde a la tensión indicada en la parte inferior de la máquina.
- No toque las superficies calientes. Utilice asas o pomos.
- Para protegerse de fuego, descargas eléctricas y lesiones personales, no sumerja el cable, enchufe o aparato en agua o cualquier otro líquido.
- Mantenga el aparato fuera del alcance de los niños y no lo deje sin vigilancia mientras esté en funcionamiento.
- Desconecte la toma de corriente cuando no se está utilizando el aparato y antes de limpiarlo.
- No haga funcionar el aparato si el cable o un enchufe está dañado, después de un funcionamiento incorrecto o si ha sufrido algún daño. Devuelva el aparato al centro de servicio autorizado más cercano para su revisión, reparación o ajuste.
- El uso de accesorios no recomendados por el fabricante puede provocar incendio, descarga eléctrica o lesiones personales.
- No utilice el aparato en el exterior.
- Asegúrese de que el cable de alimentación no cuelgue del borde del mostrador o de la encimera para evitar que se atrape o se enrede accidentalmente.
- No coloque el aparato o sus partes eléctricas sobre o cerca de estufas eléctricas, superficies de cocción o quemadores de gas.
- Conecte el cable en la toma de corriente de pared. Para desconectar, primero apague la máquina y luego desenchúfela de la toma de corriente de la pared.
- No use este aparato para cualquier otro propósito que no sea su uso previsto. Este aparato es solo para uso doméstico. El fabricante declina toda responsabilidad por los daños causados por un uso inadecuado, incorrecto o irresponsable.

**ADVERTENCIA: Para reducir el riesgo de incendio o descarga eléctrica, no retire la cubierta ni el exterior de la unidad. No intente reparar ni modificar el aparato, puesto que ello anularía la garantía. ¡Cualquier reparación necesaria deberá ser realizada por personal de servicio autorizado!**

## GUARDE ESTAS INSTRUCCIONES

ESTE APARATO ES SOLO PARA USO DOMÉSTICO

## INSTRUCCIONES CABLE CORTO

- Se suministra un cable de alimentación corto para reducir el riesgo que resulta de enredarse o tropezarse con un cable más largo.
- Están disponibles cables eléctricos desmontables más largos o cables alargadores que se pueden usar si se tiene cuidado al usarlos.
- Cuando se usa un cable alargador, la capacidad eléctrica marcada del cable deberá ser por lo menos igual a la capacidad eléctrica del aparato. Si el aparato está equipado con un cable con conexión a tierra de 3 hilos, el cable alargador debe ser un cable con CONEXIÓN A TIERRA, DE 3 HILOS. El cable más largo deberá estar instalado de manera tal que no cuelgue del borde del mostrador o encimera donde los niños pueden tirar de este o tropezarse.

- Su producto está equipado con un enchufe polarizado de línea de corriente alterna (un enchufe que tiene una cuchilla más ancha que la otra). Este enchufe podrá introducirse en la toma de corriente solo en una posición. Esta es una medida de seguridad. Si no puede introducir el enchufe hasta el fondo, intente invirtiendo el enchufe. Si aún no puede introducir el enchufe correctamente, póngase en contacto con un electricista para reemplazar el enchufe obsoleto. No elimine la finalidad de seguridad del enchufe polarizado.

## 1. INTRODUCCIÓN

Gracias por elegir estas desde el grano hasta la taza máquinas de café espresso y capuccino .

Esperamos que disfrute del uso de su nuevo aparato. Tómese unos minutos para leer estas Instrucciones de Uso. Así evitará todos los riesgos y daños en el aparato.

### 1.1 Letras entre paréntesis

Las letras entre paréntesis se refieren a la leyenda de la descripción del aparato en las páginas 2-3.

### 1.2 Solución de problemas y reparaciones

En caso de problemas, primero intente resolverlos leyendo la información que se ofrece en las secciones "16. Mensajes mostrados" y "18. Solución de problemas".

Si esto no resuelve el problema o requiere más información, debe consultar al servicio de atención al cliente llamando al número indicado en la hoja anexa "Servicio de Atención al Cliente". Si su país no está entre los que figuran en la hoja, llame al número que se indica en la garantía. Si se requiere de reparaciones, contacte únicamente al servicio de atención al cliente de De'Longhi. Las direcciones aparecen en el certificado de garantía suministrado con la máquina.

## 2. DESCRIPCIÓN

### 2.1 Descripción del aparato

(página 3 - A )

- A1. Tapa del recipiente de granos de café
- A2. Tapa del embudo de café pre-molido
- A3. Recipiente de granos de café
- A4. Embudo de café pre-molido
- A5. Selector de ajuste de la molienda
- A6. Bandeja apoya tazas
- A7. Botón ENCENDIDO/ESPERA
- A8. Cable de alimentación
- A9. Boquillas de café (altura ajustable)
- A10. Boquilla de conexión de agua caliente y vapor
- A11. Puerta del infusor
- A12. Infusor
- A13. Tapa del tanque de agua
- A14. Tanque de Agua
- A15. Compartimento del filtro del descalcificador de agua
- A16. Bandeja de condensados

A17. Recipiente de posos de café

A18. Bandeja apoya tazas

A19. Bandeja de goteo



A20. Indicador del nivel de agua de la bandeja de goteo

### 2.2 Descripción de la pantalla táctil

(página 2 - B )



B1. Display

B2.  / ESC: Menú de configuraciones del aparato / pulse para salir del menú

B3.  / : Para personalizar bebidas / flecha de desplazamiento

#### Bebidas seleccionadas directamente:

B4. Leche		Para servir 1 taza de leche
B5. Latte		Para servir 1 taza de macchiato
B6. Cappuccino		Para servir 1 taza de cappuccino
B7. Espresso		Para servir 1 taza de espresso
B8. Café		Para servir 1 taza de café
B9. Largo		Para servir 1 taza de café Largo

B10.  / : Flecha de desplazamiento / Menú de selección de bebidas (distintas de las bebidas seleccionadas directamente):

- 2 Espresso
- Ristretto
- 2 Ristretto
- Largo
- 2 Largo
- Doble Espresso+
- Latte Macchiato
- Agua Caliente
- Blanco Plano
- Cappuccino Mix

B11.  / : Para confirmar la selección / Selección de intensidad

#### Por favor observe:

Un ligero toque es suficiente para activar el icono.

### 2.3 Descripción de los accesorios

(página 2 - C )

- C1. Papel indicador de la "Prueba de Dureza Total"
- C2. Medida de café pre-molido
- C3. Descalcificador
- C4. Filtro del descalcificador del agua (si está presente)
- C5. Cepillo limpiador
- C6. Boquilla de agua caliente

## 2.4 Descripción del recipiente de la leche

(página 2 - D )

- D1. Ajuste de la espuma y selector LIMPIAR
- D2. Tapa con espumador de leche
- D3. Boquilla de leche espumada
- D4. Tubo de entrada de leche
- D5. Recipiente de leche

## 3. ANTES DEL USO

### 3.1 Control del aparato

Una vez quitado el embalaje, asegúrese si el producto está completo e íntegro y si todos los accesorios (C) están presentes. No use el aparato si está visiblemente dañado. Contacte el servicio de asistencia al cliente De'Longhi.

### 3.2 Instalación del aparato

#### ¡Atención!

Cuando instale el aparato, debe respetar las siguientes advertencias de seguridad:

- La máquina desprende calor. Después de colocar la máquina en la encimera, deje un espacio de al menos 1.18 pulgadas / 3 cm entre las superficies de la máquina y las paredes laterales y traseras y al menos 5.6 pulgadas / 15 cm por encima de la máquina de café.
- La penetración de agua en la máquina podría causar daños.  
No coloque el aparato cerca de grifos o fregaderos.
- El aparato podría dañarse si el agua que contiene se congela.  
No instale el aparato en una sala donde la temperatura pueda descender por debajo del punto de congelación.
- Disponga el cable (A8) de manera que no pueda ser dañado por bordes afilados o entrar en contacto con superficies calientes (por ejemplo, placas eléctricas).

### 3.3 Conexión del aparato

#### ¡Atención!

Compruebe que el voltaje del suministro de energía de la red se corresponde con el indicado en la placa de clasificación situada en la parte inferior del aparato.

Conecte el aparato a una toma de corriente con conexión a tierra eficiente y correctamente instalada, con una potencia de corriente mínima de 10A solamente.

Si la toma de energía no se corresponde con el enchufe del aparato, haga que un profesional cualificado la reemplace por una de tipo adecuado.

#### Por favor observe:

- La primera vez que utilice el aparato, enjuague con agua caliente todos los accesorios extraíbles que puedan entrar en contacto con el agua o la leche.

- La primera vez que utilice la cafetera, el circuito de agua está vacío y el aparato podría ser muy ruidoso. El ruido disminuye a medida que el circuito se llena.
  - Se ha utilizado café para probar el aparato en la fábrica, por lo que es completamente normal que haya restos de café en el molinillo. No obstante, se garantiza que la cafetera es nueva.
1. Conecte el aparato al toma corriente de la red principal (fig. 1);

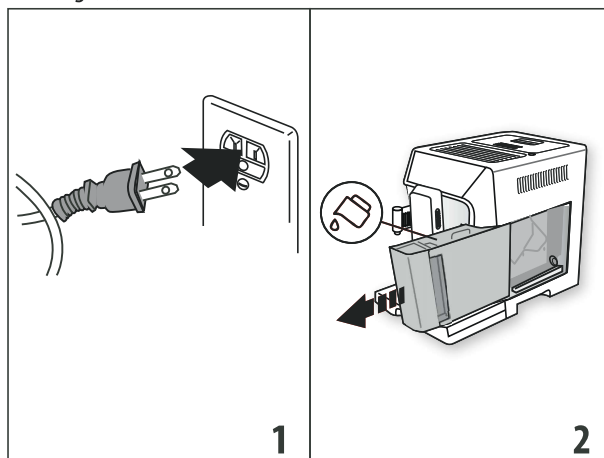

2. "Idioma": pulse las flechas de desplazamiento  $\odot$  /  $\blacktriangleleft$  (B3) o  $\blacktriangleright$  /  $\square$  (B10) hasta que se muestre el idioma requerido, luego pulse  $\text{OK}$  /  $\bullet$  (B11) para confirmar.

Siga las instrucciones indicadas en la pantalla del aparato:

3. Retire el tanque de agua (A14) (fig. 2), llene el depósito hasta la línea MÁX ( marcada en el depósito) con agua dulce (fig. 3), luego vuelva a colocar el depósito en el aparato (fig. 4);

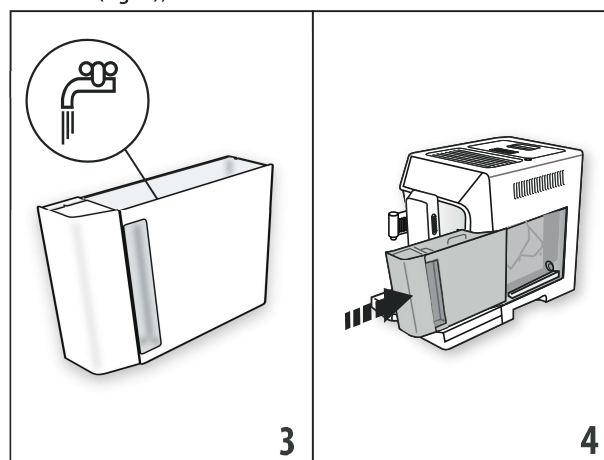

4. Compruebe que la boquilla de agua caliente (C6) esté insertada en la boquilla de conexión (A10) (fig. 5) y coloque debajo un recipiente que contenga un mínimo de 3.38 fl oz/100 ml (fig. 6);

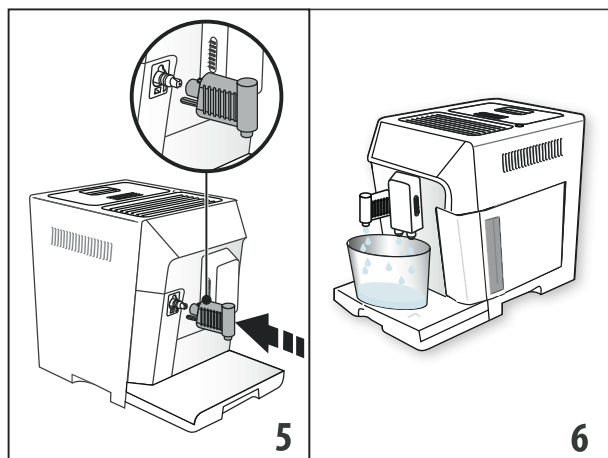

5. Pulse **OK / ●●** (B11) para confirmar. El aparato envía agua por la boquilla de agua y luego se apaga automáticamente. La cafetera está ahora lista para su uso normal.

**Por favor observe:**

- La primera vez que se utiliza el aparato, es necesario hacer 4 - 5 capuccinos antes de que empiece a dar resultados satisfactorios.
- Para disfrutar aún más de su café y mejorar el rendimiento de su aparato, le recomendamos que instale un filtro descalcificador de agua (C4) tal como se describe en la sección "14. Filtro del descalcificador de agua". Si su modelo no se entrega con un filtro, puede solicitar uno al Servicio de Atención al Cliente de De'Longhi.

#### 4. ENCENDIDO DEL APARATO

**Por favor observe:**

Cada vez que se enciende el aparato, este realiza un ciclo automático de pre-calentamiento y enjuague que no se pueden interrumpir. El aparato está listo para su uso únicamente después de la finalización de este ciclo.

**¡Peligro de quemaduras!**

Durante el enjuague, sale un poco de agua caliente por las boquillas de café (A9) y se recoge en la bandeja de goteo (A19) que está debajo. Evite el contacto con las salpicaduras de agua.

- Para encender el aparato, pulse **⏻** el botón (A7) (fig. 7).

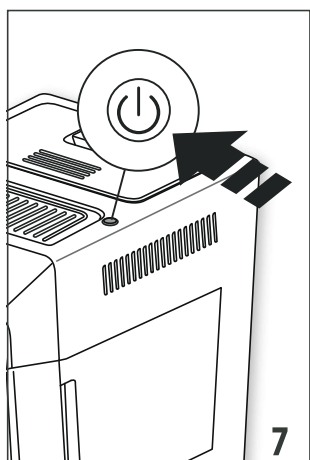

- Tras el calentamiento, el aparato realiza automáticamente un ciclo de enjuague. Así como calienta la caldera, también calienta los circuitos internos mediante la circulación de agua caliente.

El aparato está listo para su uso cuando la pantalla principal aparece.

#### 5. APAGADO DEL APARATO

Cada vez que la cafetera se apaga después de haber sido utilizada para hacer café, realiza un ciclo automático de enjuague.

1. Para apagar el aparato, pulse **⏻** el botón (A7) (fig. 7).
2. Si está previsto, el aparato realiza un ciclo de enjuague y luego se apaga (stand-by).

**Por favor observe:**

Si no va a utilizar el aparato durante algún tiempo, desenchúfelo de la toma de corriente de la red eléctrica:

1. Primero apague el aparato pulsando **⏻** el botón (A7) (fig. 7);
2. Desconecte el aparato desenchufándolo de la toma de corriente de la red eléctrica.

**¡Atención!**

Nunca desenchufe el aparato mientras esté encendido.

#### 6. CONFIGURACIONES DEL MENÚ

El menú tiene 5 ítems, algunos divididos en subgrupos:

- |   |                          |
|---|--------------------------|
| • Enjuague;   | • General:               |
| • Idioma;   | - Temperatura de ajuste, |
| • Mantenimiento:  | - Dureza del agua,       |
| - Descalcificar,  | - Apagado automático,    |
| - Instalar filtro,                                      | - Ahorro de energía,     |
| - (si se ha instalado un filtro): Reemplazar el filtro, | - Pitido,                |
| - (si se ha instalado un filtro): Quitar el filtro      | - Bebidas por defecto,   |
|   | - Valores por defecto;   |
|   | • Estadísticas.          |

##### 6.1 Enjuague

Utilice esta función para obtener agua caliente de las boquillas de café (A9) y las de agua caliente (C6), si están insertadas, para limpiar y calentar el circuito interno del aparato.

















1. Coloque un recipiente con una capacidad mínima de 200 ml. debajo de las boquillas de café y agua caliente (fig. 6);
2. Pulse **⊙ / ESC** (B2) para entrar el menú;
3. Pulse las flechas de desplazamiento **⏪ / ◀** (B3) o **▶ / ⊞** (B10) hasta que se muestre el ítem requerido;
4. Pulse **OK / ●●** (B11): después de unos pocos segundos, el agua caliente sale primero de las boquillas de café y luego desde la boquilla de agua caliente (si está insertada) para limpiar y calentar el circuito interno del aparato;
5. Para detener el enjuague, pulse **⊙ / ESC** o espere a que el enjuague se detenga automáticamente.

### **Por favor observe:**

- Si no se utiliza el aparato durante más de 3-4 días, cuando se vuelva a encender, se recomienda firmemente realizar 2-3 enjuagues antes de utilizarlo;
- Después de la limpieza, es normal que el recipiente de los posos de café (A17) contenga agua.

## **6.2 Idioma**

Para modificar el idioma de la pantalla (B1), proceda como se indica a continuación:

1. Pulse  /  (B2) para entrar al menú;
2. Pulse las flechas de desplazamiento  /  (B3) o  /  (B10) hasta que se muestre el ítem requerido;
3. Pulse  /  (B11);
4. Pulse las flechas de desplazamiento  /  (B3) o  /  (B10) hasta que se muestre el ítem requerido;
5. Pulse  /  (B11): El aparato regresa al menú;
6. Luego pulse  /  (B2) para salir del menú.













## **6.3 Mantenimiento**

Aquí puede encontrar todas las operaciones de mantenimiento que requiere el aparato a lo largo del tiempo:

- **Descalcificación:** Para las instrucciones de descalcificación, consulte la sección "12. Descalcificación".
- **Instalar el filtro/Reemplazar el filtro/Quitar el filtro:** Para instrucciones sobre cómo instalar/reemplazar/quitar el filtro. (C4), consulte la sección "14. Filtro del descalcificador de agua".









## **6.4 General**

Aquí puede encontrar las configuraciones para personalizar las funciones básicas del aparato:

1. Pulse  /  (B2) para entrar al menú;
2. Pulse las flechas de desplazamiento  /  (B3) o  /  (B10) hasta que se muestre la palabra "General";
3. Pulse  /  (B11) para confirmar;
4. Pulse las flechas de desplazamiento  /  (B3) o  /  (B10) hasta que se muestre el ítem requerido;

### **Temperatura de ajuste:**

Para cambiar la temperatura del agua que se utiliza para hacer el café, proceda como se indica a continuación:

- Pulse  /  (B11). El valor corriente aparece en la pantalla (B1) y el valor "Nuevo" parpadea;
- Seleccione el nuevo valor que desea ajustar utilizando las flechas de desplazamiento  /  (B3) o  /  (B2);
- 5. Cuando el valor requerido (bajo, medio, alto) haya sido seleccionado, pulse  / .

La presentación vuelve a la pantalla anterior.

### **Por favor observe:**









La variación de la temperatura tiene mayor efecto para las bebidas largas.

## **Dureza del agua**

Para instrucciones sobre la identificación y el ajuste de la dureza del agua, consulte la sección "16. Ajuste de la dureza del agua".

### **Desconexión automática (standby):**







La desconexión automática puede ajustarse para que el aparato se apague después de 15 o 30 minutos, o de 1, 2 o 3 horas

- Pulse  /  (B11). El valor actual aparece en la pantalla (B1) y el valor "Nuevo" parpadea;
- Seleccione el nuevo valor que desea ajustar utilizando las flechas de desplazamiento  /  (B3) o  /  (B10);
- Cuando el valor requerido (15 min., 30 min., 1 hora, 2 o 3 horas) haya sido seleccionado, pulse  / .

La presentación vuelve a la pantalla anterior.

### **Ahorro de energía:**

Para desactivar o activar el "Ahorro de Energía", proceda como se indica a continuación:

- Pulse  /  (B11). El estado actual ("Activado" o "Desactivado") y la operación a ser realizada ("¿Desactivar?" o "¿Activar?") a confirmar con  /  aparecen en la pantalla (B1);
- Pulse  /  para desactivar o activar la función.







La presentación vuelve a la pantalla anterior.

### **Por favor observe:**

- cuando la función está activada, el símbolo "ECO" aparece en la pantalla.
- En el modo de ahorro de energía, transcurren unos pocos segundos antes de que se ofrezca el primer café, capuccino o café con leche, ya que el aparato debe calentarse de nuevo.
- Si el recipiente de la leche (D) está insertado, el "Ahorro de Energía" no tiene efecto.

### **Pitido:**



Utilice esta función para activar o desactivar el pitido. Proceda de la siguiente manera:

- Pulse  /  (B11). El estado actual ("Activado" o "Desactivado") y la operación a ser realizada ("¿Desactivar?" o "¿Activar?") a confirmar con  /  aparecen en pantalla (B1);
- Pulse  /  para desactivar o activar la función.

La presentación vuelve a la pantalla anterior.

### **Bebidas por defecto**

Utilice esta función para reajustar los valores por defecto de todas las bebidas, o de las bebidas individuales previamente personalizadas.

- Pulse  /  (B11). En la pantalla aparecen las bebidas previamente personalizadas y "Todas" (B1);
- Seleccione "Todas" para reajustar las configuraciones de intensidad y cantidad de todas las bebidas a los valores

por defecto, o seleccione la bebida deseada, y luego pulse **OK / ●●**;

- Para reajustar los valores por defecto, pulse **OK / ●●**.
- El aparato confirma el reajuste y regresa a la pantalla anterior.

Reajuste otra bebida o pulse **ESC / B2** para salir del menú.

### Valores por defecto:

Utilice esta función para reajustar todas las configuraciones del aparato y de las bebidas (excepto el idioma el cual se mantiene como el seleccionado la primera vez que se utilizó el aparato).

4. Pulse **OK / ●●** (B11);
5. Pulse **OK / ●●** para reajustar todas las configuraciones;
6. El aparato confirma el reajuste y regresa a la pantalla anterior.

Pulse **ESC / B2** para salir del menú.

## 6.5 Estadísticas

Esto muestra las estadísticas relacionadas con la máquina. Para ver las estadísticas, proceda como se indica a continuación:

1. Pulse **ESC / B2** para entrar al menú;
2. Pulse las flechas de desplazamiento **MY / ◀** (B3) o **▶ / M** (B10) hasta que se muestre la palabra "Estadísticas";
3. Pulse **OK / ●●** (B11): la palabra estadísticas cuando aparezca en la pantalla del aparato (B1), utilice las flechas de desplazamiento **MY / ◀** o **▶ / M** para desplazarse a través de los ítems;
4. Luego pulse **ESC / B2** para salir.

Para regresar a la pantalla principal, pulse **ESC / B2** de nuevo.

## 7. PREPARACIÓN DEL CAFÉ

### 7.1 Variación temporal de la intensidad del café

Para variar temporalmente la intensidad del café en las recetas automáticas, pulse **OK / ●●** (B11):

<b>● mi</b>	Personalizar (si está programado) / Estándar
<b>●●●●●</b>	EXTRA SUAVE
<b>●●●●●</b>	INDICADOR LUMINOSO
<b>●●●●●</b>	MEDIA
<b>●●●●●</b>	FUERTE
<b>●●●●●</b>	EXTRA FUERTE
<b>☞</b>	(consulte "7.3 Preparación del café utilizando café pre-molido")

### Por favor observe:

- La variación de la intensidad no se guarda y la próxima vez que se sirva una bebida de forma automática, el aparato seleccionará el valor por defecto (● mi).
- Si transcurren unos pocos segundos entre la personalización temporal de la intensidad y la dispensación de la bebida, la intensidad vuelve al valor por defecto (● mi).

## 7.2 Preparación de las recetas automáticas utilizando granos de café

### ¡Atención!





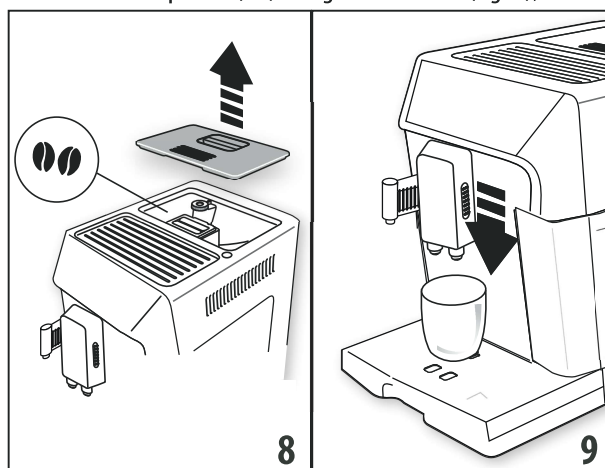





No utilice granos de café verdes, caramelizados o confitados, ya que podrían pegarse al molinillo de café y dejarlo inservible.

1. Llene el recipiente (A3) con granos de café (fig. 8);





2. Colóquelo debajo de las boquillas de café (A9):
  - 1 taza, si desea hacer 1 café;
  - 2 tazas, si desea preparar 2 cafés (véase la nota al final de la sección).
3. Baje las boquillas lo más cerca posible de la taza. Esto hace que el café sea más cremoso (fig. 9);
4. A continuación, seleccione el café que desee:

Bebidas seleccionadas directamente			
Receta	Cantidad oz / fl / ml	Cantidad programable	Intensidad por defecto
<b>Espresso (B7)</b>	≈ 1.3 / 40	desde ≈ 1/30 hasta ≈ 2.7 / 8	<b>●●●●●</b>
<b>Café (B8)</b>	≈ 6.1 / 180	desde ≈ 3.4/100 hasta ≈ 8.1/ 240	<b>●●●●●</b>

Bebidas seleccionadas directamente			
 Largo (B9)	≈ 5.4/160	desde ≈3.9/115 hasta ≈8.4/250	
Cafés seleccionables desde ▶ / ☒ (B10) y confirmados con  /  (B11)			
Ristretto	≈ 1/30	desde ≈0.7/20 hasta ≈1.3/40	
Largo	≈ 4/120	desde ≈2.7/80 hasta ≈6.1/180	
Doble Espresso+	≈ 4/120	desde ≈2.7/80 hasta ≈6.1/180	
2 Espresso	≈ 1.3/40 x 2 tazas	--	
2 Largo	≈ 4/120 x 2 tazas	--	
2 Ristretto	≈ 1/30 x 2 tazas	--	

5. Inicio de la preparación. La bebida seleccionada aparece en la pantalla (B1) junto con una barra de progreso que se va llenando gradualmente a medida que avanza la preparación.

**Por favor observe:**

- Puede preparar 2 tazas de café ESPRESSO, RISTRETTO o ESPRESSO LARGO al mismo tiempo pulsando "X2" ▶ / ☒ (B10) durante la preparación de bebidas individuales (el mensaje aparece durante unos pocos segundos al inicio de la preparación).
- Mientras la máquina prepara el café, la entrega puede interrumpirse en cualquier momento pulsando "STOP" -  / ◀ (B3) o  / esc (B2).
- Al final de la entrega, para aumentar la cantidad de café en la taza, solo tiene que pulsar "EXTRA" - ▶ / ☒ en 3 segundos. Cuando alcance la cantidad requerida, pulse "STOP" -  / ◀ (B3).

Una vez que el café se haya preparado, el aparato está listo para hacer la siguiente bebida.



**Por favor observe:**

- Durante el uso del aparato pueden aparecer varios mensajes de alarma (Llenar el tanque, Vaciar el recipiente de los posos de café, etc.). Su significado se explica en la sección "18. Solución de problemas".
- Para un café más caliente, consulte la sección "7.5 Consejos para un café más caliente".
- Si el café se dispensa una gota a la vez, demasiado débil y no lo suficientemente cremoso o demasiado frío, lea los consejos en la sección "18. Solución de problemas".
- Para personalizar las bebidas de acuerdo al gusto personal, consulte la sección "9. Programación y selección".

**7.3 Preparación del café utilizando café pre-molido**



**¡Atención!**



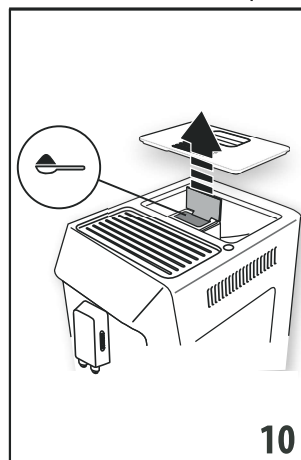

- Nunca añada café pre-molido cuando la máquina esté apagada o podría extenderse a través del interior de la máquina y ensuciarla. Esto podría dañar la máquina.
- Nunca utilice mas de 1 medida de nivel (C2) ya que podría ensuciar el interior de la cafetera o bloquear el embudo (A4).
- Cuando se utiliza café pre-molido, solo se puede hacer una taza a la vez.

1. Pulse  /  el botón (B11) repetidamente hasta que aparezca "☕" en la pantalla (B1);
2. Asegúrese de que el embudo no esté bloqueado, luego añada una medida de nivel de café pre-molido (fig. 10);





3. Coloque una taza debajo de las boquillas de café (A9) (fig. 9);
4. A continuación, seleccione el café que desee:

Receta	Cantidad fl oz/ml
 Espresso (B7)	≈ 1.3/40
 Café (B8)	≈ 6.1/180



 Largo (B9)	≈ 5.4/160
<b>Cafés seleccionables desde</b>  (B10) <b>y confirmados con</b>  /  (B4)	
Ristretto	≈ 1/30 ml
Espresso largo	≈ 4/120 ml

5. Inicio de la preparación. La bebida seleccionada aparece en la pantalla, junto con una barra de progreso que se va llenando gradualmente a medida que avanza la preparación.

**Por favor observe:**

Al final de la preparación, para aumentar la cantidad de café en la taza, simplemente pulse "EXTRA"  (B10) en 3 segundos. Cuando alcance la cantidad requerida, deténgase con  /  (B3).

**¡Atención! Preparación del café LARGO**  :

A mitad de la preparación, la cafetera solicita una medida adicional de nivel de café pre-molido. Proceda, luego pulse  /  (B11).

**Por favor observe:**

- Si el modo "Ahorro de Energía" está activo, es posible que tenga que esperar unos pocos segundos antes de que salga el primer café.
- Durante el uso del aparato pueden aparecer varios mensajes de alarma (Llenar el tanque, Vaciar el recipiente de los posos de café, etc.). Su significado se explica en la sección "18. Solución de problemas".
- Para un café más caliente, consulte la sección "7.5 Consejos para un café más caliente".
- Si el café se dispensa una gota a la vez, demasiado débil y no lo suficientemente cremoso o demasiado frío, lea los consejos en la sección "18. Solución de problemas".

**7.4 Ajuste del molinillo de café**

El molinillo de café viene ajustado de fábrica de manera que el café salga correctamente y no debería requerir una regulación inicial.

Sin embargo, si después de hacer los primeros cafés encuentra que este es demasiado suave y no lo suficientemente cremoso o que la salida es demasiado lenta (una gota a la vez), se puede corregir ajustando el selector de ajuste de la molienda (A5) (fig. 11).

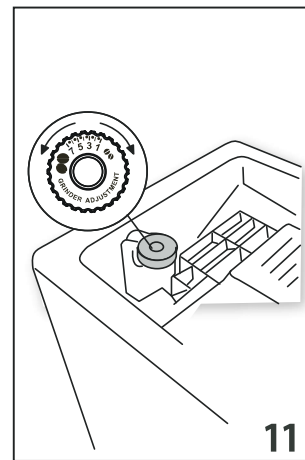

**Por favor observe:**

El selector de ajuste de la molienda sólo debe girarse cuando el molinillo de café esté en funcionamiento durante la fase inicial de preparación del café.

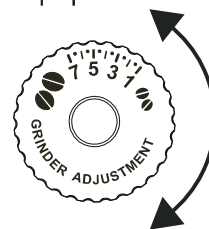

Si el café sale demasiado despacio o no sale, gire un clic a la derecha hacia el 7. Para un café más cremoso y con más cuerpo, gire un clic a la izquierda hacia el 1 (no gire más de un clic a la vez, ya que el café podría salir una gota a la vez).

El efecto del ajuste sólo se notará después de preparar al menos 2 tazas más de café. Si este ajuste no produce el resultado deseado, gire el selector un clic más.

**7.5 Consejos para un café más caliente**

Para un café más caliente, proceda como se indica a continuación:

- realice un ciclo de enjuague seleccionando la función "Enjuague" en el menú de configuraciones (sección "6.1 Enjuague");
- caliente las tazas con agua caliente utilizando la función de agua caliente (consulte la sección "10. Envío de agua caliente");
- aumente la temperatura del café en el menú "Configuraciones" (consulte la sección "6.4 General"). La variación de la temperatura tiene mayor efecto para las bebidas largas.

**8. PREPARACIÓN DE CAPUCCINOS Y CAFÉS CON LECHE**

**Por favor observe:**

Para evitar que la leche tenga poca espuma o grandes burbujas, limpie siempre la tapa del recipiente de la leche (D2) y la boquilla de conexión del agua caliente (A10) tal como se describe en las secciones "8.4 Limpieza del recipiente de la leche después de cada uso", "11.10 Limpieza del recipiente de la leche" y "11.11 Limpieza de la boquilla de agua caliente".

## 8.1 Llenado y colocación del recipiente de la leche

1. Levante la tapa del recipiente de la leche (D2) (fig. 12);

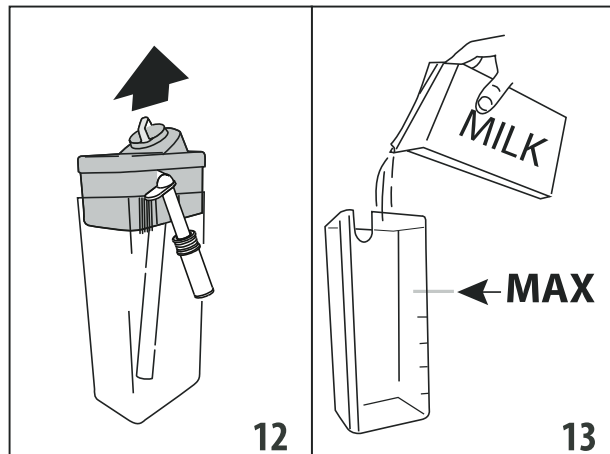

2. Llene el recipiente de la leche (D5) con una cantidad suficiente de leche, sin superar el nivel MÁX. marcado en el recipiente (fig. 13);
3. Asegúrese de que el tubo de entrada de leche (D4) esté correctamente insertado al máximo en la parte inferior de la tapa del recipiente de la leche (fig. 14);

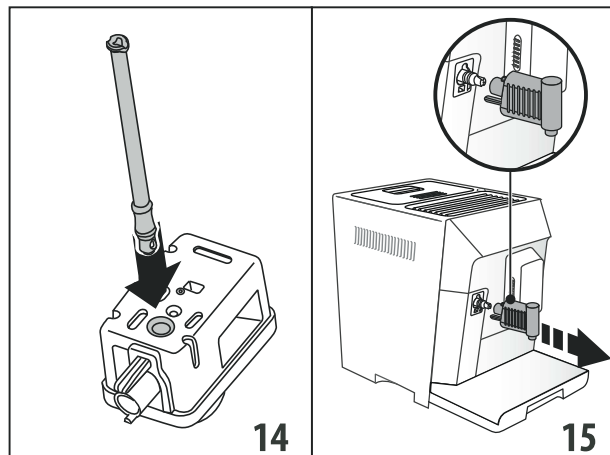

4. Vuelva a colocar la tapa en el recipiente de la leche;
5. Retire la boquilla de agua caliente (C6) (fig. 15);
6. Coloque el recipiente en la boquilla de conexión (A10) y empuje hasta el fondo (fig. 16). La cafetera emite un pitido (si está activado);

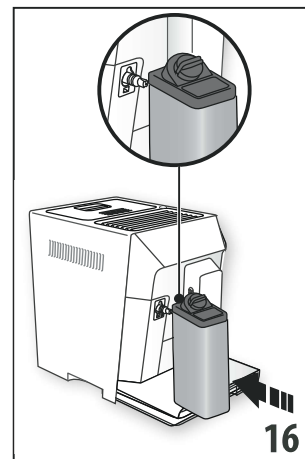

7. Coloque una taza suficientemente grande debajo de las boquillas de café (A9) y la de leche espumada (D3);
8. Siga las siguientes instrucciones para cada función.

### Por favor observe:

- Para obtener una espuma más densa y homogénea, debe utilizar leche desnatada o parcialmente desnatada a la temperatura del refrigerador (aproximadamente 5°C).
- La calidad de la espuma variará en función de:
  - el tipo de leche o bebida vegetal;
  - la marca utilizada;
  - los ingredientes y el valor nutricional.
- Si el modo "Ahorro de Energía" está activado, es posible que tenga que esperar unos pocos segundos antes de que salga la bebida.

## 8.2 Ajuste la cantidad de espuma

Gire el selector de ajuste de espuma (D1) para determinar la cantidad de espuma en la leche que sale mientras prepara cappuccinos y cafés con leche.

Posición del selector	Descripción	Recomendado para...
	Sin espuma	LECHE CALIENTE (sin espuma) / LATTE
	M í n i m a espuma	LATTE MACCHIATO/ BLANCO PLANO
	M á x i m a espuma	CAPUCCINO/CAPUCCINO MIX / LECHE CALIENTE (con espuma)

## 8.3 Preparación automática de cappuccinos y cafés con leche

1. Llene el recipiente de leche (D) y colóquelo como se describió anteriormente;
2. Seleccione la bebida deseada:







### Bebidas seleccionadas directamente:

-  : Leche caliente (B4)
-  : Latte (B5)
-  : Capuchino (B6)

**Seleccionable pulsando**  /  (B10) **y confirmando con**  /  (B11):

- Latte Macchiato
  - Blanco Plano
  - Cappuccino Mix
3. Después de unos segundos, la preparación comienza automáticamente y la bebida seleccionada aparece en la pantalla, junto con una barra de progreso que se llena gradualmente a medida que la preparación avanza;
  4. Después de servir la leche, la cafetera prepara el café automáticamente (si la receta lo requiere).

#### **Por favor observe:**

-  /  (B2): pulse para interrumpir completamente la preparación y volver a la pantalla principal.
- "STOP"  /  (B3): para interrumpir la salida de leche o café y pasar a la siguiente entrega (si procede) para completar la bebida.
- Al final de la entrega, para aumentar la cantidad de café en la taza, pulse el botón correspondiente a "EXTRA" -  /  (B10).
- No deje el recipiente de la leche fuera del refrigerador por largos períodos. Cuanto más caliente esté la leche (5°C es lo ideal), peor será la calidad de la espuma producida.
- Las bebidas se pueden personalizar (consulte la sección "9. Programación y selección").

### **8.4 Limpieza del recipiente de la leche después de cada uso**

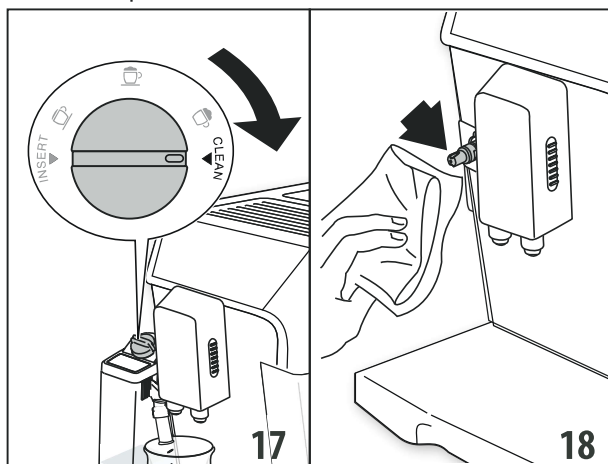

La tapa del espumador de leche debe limpiarse cada vez que utilice una función de leche:

1. Deje el recipiente de la leche (D) en la cafetera (no es necesario vaciarlo);
2. Coloque una taza u otro recipiente bajo la boquilla de la leche espumada;



























3. Gire el selector de ajuste de espuma (D1) para "LIMPIAR" (fig. 17). Aparece una barra de progreso que se va llenando gradualmente a medida que avanza la operación junto con "Limpieza en curso". La limpieza se detiene automáticamente;
4. Vuelva a girar el selector a una de las selecciones de espuma;
5. Retire el recipiente de la leche y limpie siempre con una esponja (A10) la boquilla de conexión de vapor (fig. 18).

#### **Por favor observe:**

- Si desea preparar varios capuccinos o cafés con leche, limpie el recipiente de la leche solo después de haber preparado la última bebida. En este caso, cuando se le solicite, pulse para  /  (B2) volver al menú principal.
- Si no limpia el recipiente de leche,  el símbolo aparece en pantalla para recordarle que necesita limpiarlo.
- El recipiente de la leche puede guardarse en el refrigerador.
- En algunos casos, para limpiarlo debe esperar a que el aparato se caliente.

## **9. PROGRAMACIÓN Y SELECCIÓN**

En el menú "mi" puede personalizar las bebidas según sus gustos personales.

1. Pulse  /  (B3);
  2. Pulse las flechas de desplazamiento  /  (B3) o  /  (B10) hasta que se muestre la bebida requerida;
  3. Pulse para  /  (B11) seleccionar la bebida;
  4.
    - **Bebidas con café:** "Programar intensidad" aparece en pantalla (B1). Pulse las flechas de desplazamiento  /  o  /  hasta que se seleccione la intensidad requerida. Pulse  /  para confirmar la selección. La preparación comienza y en la pantalla aparece "Programar café" junto con una barra que se va llenando gradualmente a medida que avanza la entrega. Cuando se alcanza la cantidad requerida en la taza, pulse  /  (STOP).
    - **Capuchino y cafés con leche:** después de seleccionar y confirmar la intensidad, aparece en la pantalla "Programar leche" junto con una barra que se va llenando gradualmente a medida que avanza el envío de leche. Cuando se alcance la cantidad de leche requerida, pulse  / .
- A continuación, el aparato prepara el café. Pulse  /  para interrumpir el envío cuando se alcance la cantidad de café requerida.
5. Guardelas configuraciones pulsando  /  (o pulse  /  (B2)).
  6. "Parámetros guardados" o "Parámetros no guardados". El aparato está listo para ser utilizado de nuevo.

**Por favor observe:**

- Cuando se alcanza la cantidad mínima que se puede ajustar, aparece "STOP" en la pantalla.
- "STOP": pulse el botón correspondiente para interrumpir el envío de leche o café y pasar al siguiente envío (si procede) para completar la bebida.

## 10. ENVÍO DE AGUA CALIENTE

**¡Atención! Peligro de quemaduras.**

Nunca deje la máquina desatendida mientras esté suministrando agua caliente.

1. Asegúrese de que la boquilla de agua caliente (C6) esté correctamente colocada en la boquilla de conexión de agua caliente(A10);
2. Coloque un recipiente debajo de la boquilla de agua (lo más cerca posible para evitar salpicaduras) (fig. 6);
3. Pulse ▶ / ☐ (B10) y desplácese a través de las bebidas en el menú pulsando las flechas de desplazamiento ◀ / my / ▶ (B3) o ▶ / ☐ (B10) hasta que se muestre "Agua caliente";
4. Pulse ok / ● (B11). Aparece una barra de progreso que se va llenando gradualmente a medida que avanza la preparación;
5. La cafetera suministra agua caliente y luego el envío se detiene automáticamente. Para interrumpir el envío de agua caliente de forma manual, pulse my / ▶ (STOP).

**Por favor observe:**

- Si el modo "Ahorro de Energía" está activo, es posible que tenga que esperar unos pocos segundos antes de que se suministre el agua caliente.
- La cantidad de agua suministrada se puede personalizar (consulte la sección "9. Programación y selección").

## 11. LIMPIEZA

### 11.1 Limpieza de la cafetera

Las siguientes piezas deben limpiarse regularmente:

- el circuito interno del aparato;
- el recipiente de los posos de café (A17);
- la bandeja de goteo (A19) y la bandeja de condensado (A16);
- el tanque de agua (A14);
- las boquillas de café (A9);
- el embudo de café pre-molido (A4);
- el infusor, (A12), accesible después de abrir la puerta (A11);
- el recipiente de la leche (D);
- la boquilla de conexión de agua caliente/vapor (A10);
- la boquilla de conexión de agua caliente (C6).

**¡Atención!**

- No utilice disolventes, detergentes abrasivos ni alcohol para limpiar la cafetera. Las superautomáticas cafeteras

De'Longhi, no requieren de productos químicos con fines de limpieza.

- Ninguno de los componentes de la cafetera puede lavarse en el lavavajillas, excepto el recipiente de la leche (D).
- No utilice objetos de metal para eliminar las incrustaciones o los residuos de café puesto que podrían rayar las superficies de metal o plástico.

### 11.2 Limpieza del circuito interno

Si el aparato no se utiliza por más de 3/4 días, antes de volver a utilizarlo, se recomienda firmemente encenderlo y:

- realizar 2/3 ciclos de enjuague (consulte la sección "6.1 Enjuague");
- suministrar agua caliente por unos pocos segundos (sección "10. Envío de agua caliente").

**Por favor observe:**

Después de la limpieza, es normal que el recipiente de los posos de café (A17) contenga agua.

### 11.3 Limpieza del recipiente de los posos de café

La pantalla indica cuándo el recipiente de los posos de café (A17) está lleno. El aparato no puede utilizarse para preparar café hasta que haya limpiado el recipiente de posos de café. Aunque no esté lleno, el mensaje del recipiente de posos de café vacío aparece 72 horas después que se haya preparado el primer café. Para que las 72 horas se calculen correctamente, la cafetera debe estar siempre conectada al suministro de energía de la red eléctrica.

Para limpiar (con la cafetera encendida):

- Retire la bandeja de goteo (A19) (fig. 19), vacíela y límpiela.

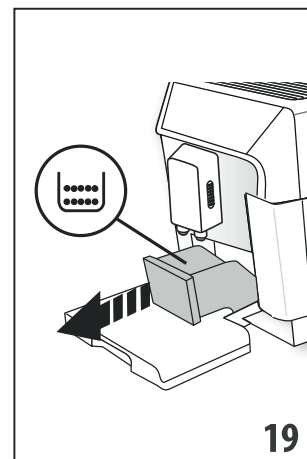

- Vacíe el recipiente de posos de café y límpielo a fondo para eliminar todos los residuos que queden en el fondo. Esto puede hacerse con la espátula en el cepillo (C5) proporcionado.

**¡Atención!**

Al retirar la bandeja de goteo, el recipiente de posos de café **debe** vaciarse siempre, aunque no se haya llenado considera-

blemente. Si no lo hace, cuando prepare los siguientes cafés, el recipiente de los posos puede llenarse más de lo previsto y atascar la máquina.

#### 11.4 Limpieza de la bandeja de goteo

La bandeja de goteo (A19) está equipada con un indicador de nivel (A20) (rojo) que muestra la cantidad de agua que contiene (fig. 20). Antes de que el indicador sobresalga de la bandeja para tazas, (A18), la bandeja de goteo debe vaciarse y limpiarse, ya que de lo contrario el agua podría desbordar el borde y dañar el aparato, la superficie sobre la que se apoya o el área circundante.

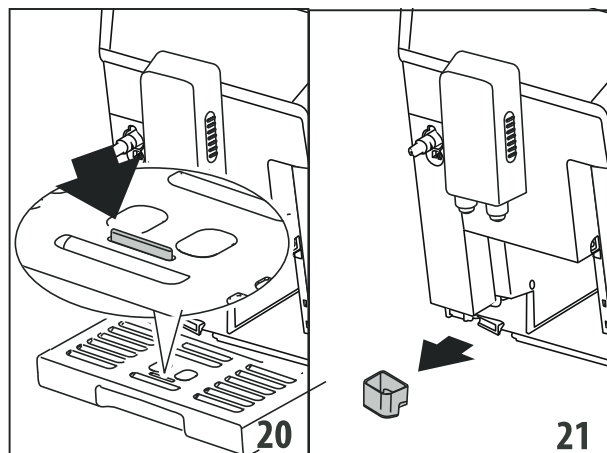

Para retirar la bandeja de goteo:

1. Retire la bandeja de goteo y el recipiente de posos de café (A17) (fig. 19);
2. Retire la bandeja de tazas y la rejilla de la bandeja de goteo, luego vacíe la bandeja de goteo y el recipiente de posos de café y lave todos los componentes;
3. Compruebe la bandeja de condensado (A16) y vacíela si es necesario (fig. 21).
4. Vuelva a colocar la bandeja de goteo completa con la rejilla y el recipiente de los posos de café en el aparato.

#### 11.5 Limpieza del interior del aparato

##### **¡Peligro de descarga eléctrica!**

Antes de limpiar las piezas internas, la cafetera debe estar apagada (consulte la sección "5. Apagado del aparato") y desenchufada del suministro de energía de la red eléctrica. Nunca sumerja la máquina en agua.

1. Compruebe con regularidad (aproximadamente una vez al mes) que el interior del aparato (al que se accede después de retirar la bandeja de goteo (A19)) no esté sucio. Si es necesario, elimine los depósitos de café con el cepillo (C5) suministrado y una esponja;
2. Elimine todos los residuos con una aspiradora (fig. 22).

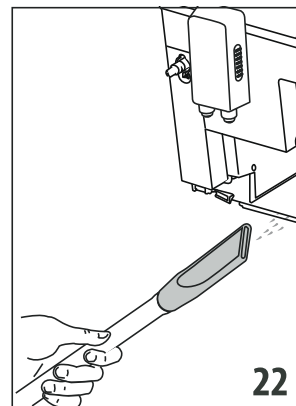

#### 11.6 Limpieza del tanque de agua

1. Limpie el tanque de agua (A14) regularmente (aproximadamente una vez al mes) y cada vez que reemplace el filtro descalcificador de agua (C4) (si está provisto) con un paño húmedo y un poco de detergente líquido suave;
2. Retire el filtro (C4) (si lo tiene) y enjuáguelo con agua corriente;
3. Reemplace el filtro (si está instalado), llene el tanque (A14) con agua fresca y vuelva a colocarlo;
4. (Solo en los modelos con filtro descalcificador de agua) Suministre 100 ml. de agua para reactivar el filtro.

#### 11.7 Limpieza de las boquillas de café

1. Limpie regularmente las boquillas de café (A9) con una esponja o un paño (fig. 23);

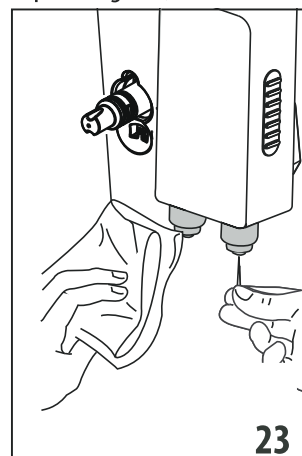

2. Compruebe que los orificios en las boquillas de café no estén obstruidos. Si es necesario, retire los depósitos de café con un palillo (fig. 23).

#### 11.8 Limpieza del embudo de café pre-molido

Compruebe regularmente (aproximadamente una vez al mes) que el embudo de café pre-molido (A4) no esté obstruido. Si es necesario, elimine los depósitos de café con el cepillo (C5) suministrado.

#### 11.9 Limpieza del infusor

El infusor (A12) debe ser limpiado por lo menos una vez al mes.

### ¡Atención!

El infusor no puede ser extraído cuando la cafetera esté encendida.

1. Asegúrese de que la cafetera haya ejecutado correctamente el procedimiento de apagado (véase "5. Apagado del aparato");
2. Retire el tanque de agua (fig. 2).

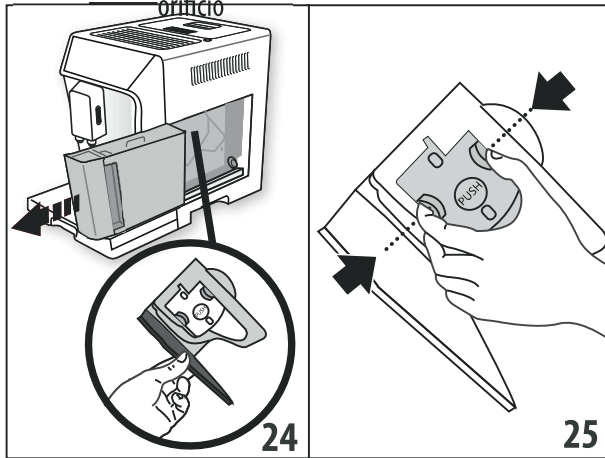

3. Abra la puerta del infusor (fig. 24) situada en el lado derecho del aparato.
4. Presione los dos botones rojos de liberación hacia adentro y al mismo tiempo tire del infusor hacia afuera (fig. 25);

### ¡Atención!

ENJUAGUE SOLO CON AGUA

SIN DETERGENTES - SIN LÍQUIDO PARA LAVAR PLATOS

No utilice detergentes para limpiar el infusor, ya que podría dañarlo.

5. Remoje el infusor en agua durante unos 5 minutos y luego enjuáguelo bajo el grifo;

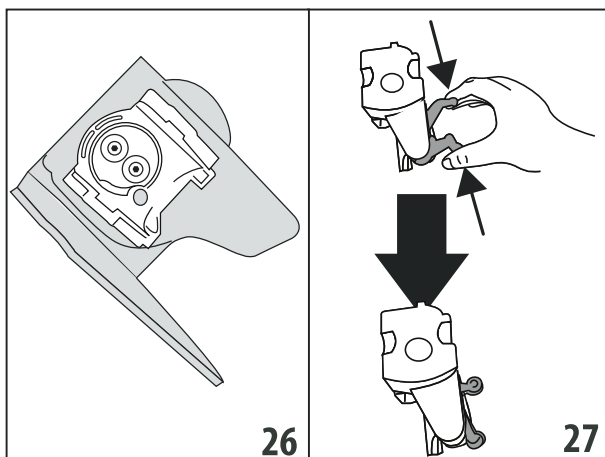

6. Utilice el cepillo (C5) para eliminar los residuos de café que queden en la carcasa del infusor, visibles a través de la puerta del infusor.
7. Después de la limpieza, vuelva a colocar el infusor deslizando el símbolo PUSH completamente hasta que encaje en su lugar.

### Por favor observe:

Si el infusor resulta difícil de insertar, antes de introducirlo, adáptelo al tamaño adecuado pulsando las dos palancas que se muestran en la fig. 27.

8. Una vez insertado, asegúrese de que los dos botones rojos han salido a presión (fig. 28).
9. Cierre la puerta del infusor.
10. Coloque de nuevo el tanque de agua.

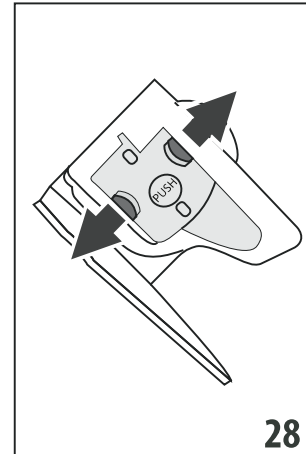

### 11.10 Limpieza del recipiente de la leche

Para mantener la eficacia del espumador, limpie el recipiente de la leche cada dos días, como se describe a continuación:

1. Retire la tapa (D2).
2. Retire la boquilla de la leche (D3) y el tubo de entrada (D4) (fig. 29).
3. Gire el selector de ajuste de espuma (D1) hacia la izquierda hasta la posición "INSERTAR" (fig. 29) y tire hacia arriba.

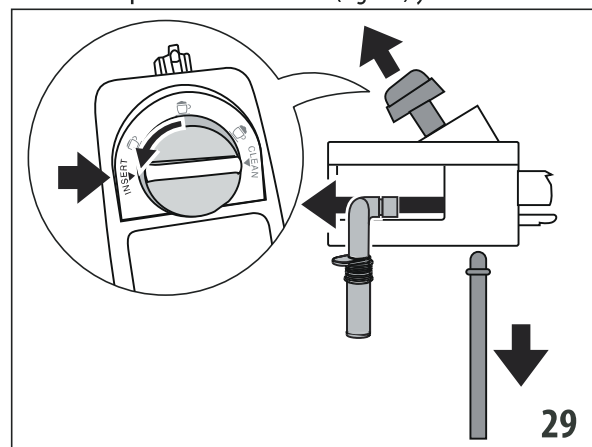

4. Todos los componentes y el recipiente son aptos para el lavavajillas, colocándolos en el cesto superior. Si no dispone de lavavajillas, lávelo a mano como se describe en la nota al final de la sección.

Asegúrese de que no haya residuos de leche en el orificio y en la ranura debajo del selector (fig. 30). Si es necesario, raspe la ranura con un palillo.

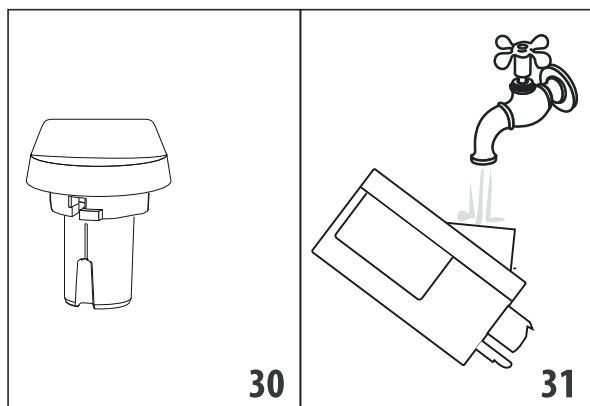

5. Enjuague dentro del asiento del selector de ajuste de espuma con agua corriente (fig. 31).
6. Compruebe que el tubo de entrada y la boquilla no estén obstruidos con residuos de leche.
7. Vuelva a colocar el selector (en correspondencia con la palabra "INSERTAR"), la boquilla y el tubo de entrada de la leche.
8. Vuelva a colocar la tapa en el recipiente de la leche.

**Por favor observe: lavado a mano**

El lavado en el lavavajillas garantiza la perfecta higiene de todos los componentes del recipiente de la leche. En caso de lavado a mano, lave completamente todos los componentes del recipiente de la leche con agua caliente y sumérjalos en un tazón con agua caliente durante 30 minutos antes de proceder como se describe en el punto 5.

**11.11 Limpieza de la boquilla de agua caliente**

De vez en cuando, limpie la boquilla de conexión (A10) con una esponja para eliminar los residuos de leche de las juntas (fig. 18).

**12. DESCALCIFICACIÓN**

**¡Atención!**

- Antes de utilizarlo, lea las instrucciones y el etiquetado del envase del descalcificador.
- Es importante utilizar únicamente el descalcificador De'Longhi. El uso de un descalcificador inadecuado y/o la realización de un descalcificado incorrecto podría provocar fallos no cubiertos por la garantía del fabricante.
- El descalcificador podría dañar las superficies delicadas. Si el producto se derrama accidentalmente, séquelo de inmediato.

Para descalcificar	
Descalcificador	Descalcificador De'Longhi
Recipiente	Capacidad recomendada: 2 l/67.63 fl oz
Tiempo	~45 min.

Descalcifique la máquina cuando aparezca el mensaje correspondiente en la pantalla (B1). Para descalcificar inmediatamente, pulse **OK / ●●** (B11) y siga las instrucciones del punto 6. Para descalcificar más tarde, pulse **ESC / ●●** (B2): en la pantalla el símbolo le recuerda que el aparato necesita descalcificación. Para acceder al menú de descalcificación:

1. Encienda el aparato y espere hasta que esté listo para su uso;
2. Pulse **ESC / ●●** para entrar en el menú "Configuraciones";
3. Pulse las flechas de desplazamiento **MY / ◀** (B3) o **▶ / MY** (B10) hasta que aparezca "Mantenimiento", luego pulse **OK / ●●**;
4. Pulse las flechas de desplazamiento **MY / ◀** o **▶ / MY** hasta que aparezca "Descalcificación" y, a continuación, pulse **OK / ●●**;
5. Confirme pulsando **OK / ●●**;
6. (Si el filtro está instalado): extraiga el tanque de agua (A14), retire el filtro del descalcificador de agua (C4) y vacíe el tanque de agua. Pulse **OK / ●●**;
7. Vierta el descalcificador en el tanque hasta el nivel A (correspondiente a un envase de 100 ml) marcado en la superficie interior del tanque, luego añada agua (un litro) hasta el nivel B (fig. 32) y vuelva a colocar el tanque de agua. Pulse **OK / ●●**;
8. Retire, vacíe y vuelva a colocar la bandeja de goteo (A19) y el recipiente de posos de café (A17). Pulse **OK / ●●**;

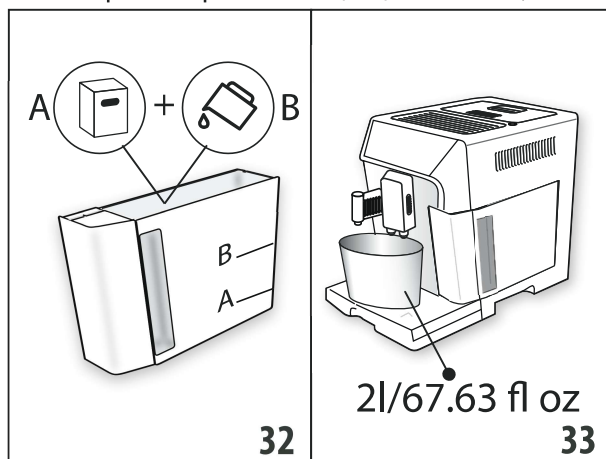

9. Coloque un recipiente vacío con una capacidad recomendada de 2 litros debajo de la boquilla de agua caliente (C6) y de las boquillas de café (A9) (fig. 33). Pulse **MY / ◀**;

**¡Atención! Peligro de quemaduras**

Por las boquillas de café y de agua caliente sale agua caliente que contiene ácido. Procure evitar el contacto con las salpicaduras de esta solución.

10. El programa de descalcificación se inicia y el líquido descalcificador sale por las boquillas de agua caliente y de café. Se realizan automáticamente una serie de enjuagues y

pausas para eliminar todos los residuos de cal en el interior de la cafetera;

Después de unos 25 minutos, la descalcificación se detiene;

11. El aparato está listo para ser enjuagado con agua limpia. Vacíe el recipiente utilizado para recoger la solución descalcificadora. Extraiga el tanque de agua, vacíelo, enjuáguelo bajo el grifo, llénelo con agua fresca hasta el nivel MÁX y vuelva a colocarlo en el aparato. Pulse **OK** / **00**;
12. Coloque vacío el recipiente utilizado para recoger la solución descalcificadora debajo de las boquillas de café y de agua caliente (fig. 33) y pulse **OK** / **00**;
13. Confirme pulsando **OK** / **00**;
14. El agua caliente sale primero por las boquillas de café y luego por la de agua caliente;
15. Cuando el agua del tanque se haya acabado, vacíe el recipiente utilizado para recoger el agua de enjuague;
16. Extraiga el tanque de agua y llénelo con agua fresca hasta el nivel MÁX. Pulse **OK** / **00**;
17. (Si el filtro estaba instalado) Vuelva a colocar el filtro del descalcificador de agua (si se ha retirado previamente) en su carcasa en el tanque de agua (A15), y vuelva a colocar el tanque en el aparato, luego pulse **OK** / **00**;
18. Coloque vacío el recipiente utilizado para recoger la solución descalcificadora debajo de la boquilla del agua caliente. Pulse **OK** / **00**;
19. "¿Confirmar enjuague?": pulse **OK** / **00**;
20. "Enjuague en curso". Sale agua caliente por la boquilla de agua caliente;
21. Una vez finalizada la descalcificación, pulse **OK** / **00**;
22. "Vaciar bandeja de goteo": Al final del segundo enjuague, retire, vacíe y vuelva a colocar la bandeja de goteo (A19) y el recipiente de los posos de café (A17). Pulse **OK** / **00**;
23. Vacíe el recipiente utilizado para recoger el agua de enjuague, retire el tanque de agua y llénelo con agua fresca hasta el nivel MÁX, y vuelva a colocarlo en el aparato.

El ciclo de descalcificación ha finalizado.

**Por favor observe:**

- Si el ciclo de descalcificación no se completa correctamente (por ejemplo, si no hay electricidad), recomendamos repetir el ciclo;
- Después de la descalcificación, es normal que el recipiente de los posos de café (A17) contenga agua.
- Si el depósito de agua no se ha llenado hasta el nivel MÁX, al final de la descalcificación, el aparato solicita un tercer enjuague para garantizar que la solución descalcificadora se ha eliminado completamente de los circuitos internos de la cafetera. Antes de iniciar el enjuague, recuerde vaciar la bandeja de goteo.

### 13. AJUSTE DE LA DUREZA DEL AGUA

La solicitud de descalcificación aparece después de un periodo de tiempo establecido en función de la dureza del agua.

La máquina está ajustada por defecto para un nivel de dureza de 4. La cafetera también se puede programar en función de la dureza del agua de la red en las distintas regiones para que la cafetera tenga que descalcificarse con menos frecuencia.

#### 13.1 Medida de la dureza del agua

1. Retire el papel indicador "PRUEBA DE DUREZA TOTAL" (C1) de su envase (adjunto a las instrucciones en inglés);
2. Sumerja el papel completamente en un vaso de agua durante un segundo;
3. Retire el papel del agua y agítelo ligeramente. Después de aproximadamente un minuto, se forman 1, 2, 3 o 4 cuadrados rojos, dependiendo de la dureza del agua. Cada cuadrado corresponde a 1 nivel;

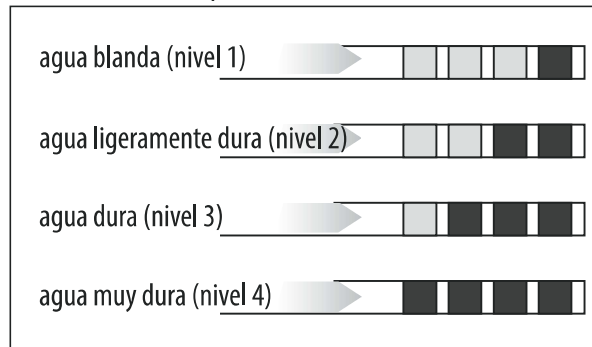

#### 13.2 Ajuste de la dureza del agua

1. Pulse **ESC** / **ESC** (B2) para entrar al menú;
2. Pulse las flechas de desplazamiento **ME** / **◀** (B3) o **▶** / **ME** (B10) hasta que se muestre la palabra "General";
3. Pulse **OK** / **00** (B11) para confirmar;
4. Pulse las flechas de desplazamiento **ME** / **◀** o **▶** / **ME** hasta que se muestre "Dureza del agua";
5. Pulse **OK** / **00**. El valor corriente aparece en la pantalla (B1) y el valor "Nuevo" parpadea;
6. Seleccione el nuevo valor que desea ajustar utilizando las flechas de desplazamiento **ME** / **◀** o **▶** / **ME**;
7. Después de seleccionar la cantidad, pulse **OK** / **00**.

La presentación vuelve a la pantalla anterior.

Pulse **ESC** / **ESC** dos veces para volver a la pantalla principal.

### 14. FILTRO DEL DESCALCIFICADOR DE AGUA

Algunos modelos están equipados con un filtro descalcificador de agua (C4). Si este no es el caso de su modelo, se recomienda adquirir uno en el servicio de atención al cliente de De'Longhi. Para utilizar el filtro correctamente, siga las siguientes instrucciones.

#### 14.1 Instalación del filtro

1. Retire el filtro (C4) del empaque. El disco indicador de la fecha varía según el filtro suministrado.

2. Gire el disco indicador de la fecha (fig. 34) hasta que aparezcan los próximos 2 meses de uso.

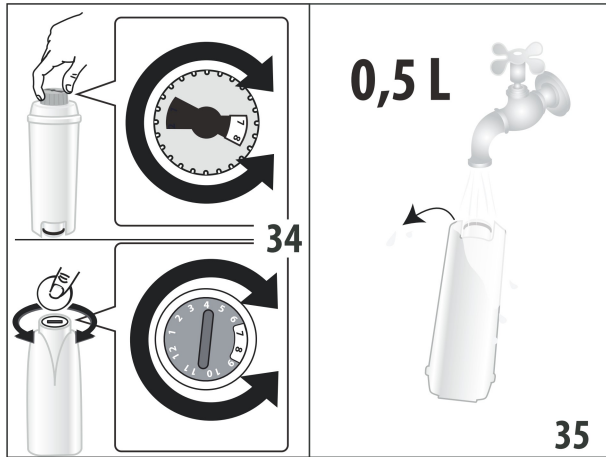

**Por favor observe**

El filtro dura aproximadamente dos meses si el aparato se utiliza normalmente. Si la cafetera se deja sin usar con el filtro instalado, durará un máximo de tres semanas.

3. Para activar el filtro, haga pasar agua del grifo a través del orificio del filtro, como se muestra en la fig. 35, hasta que el agua salga por las aberturas laterales durante más de un minuto;

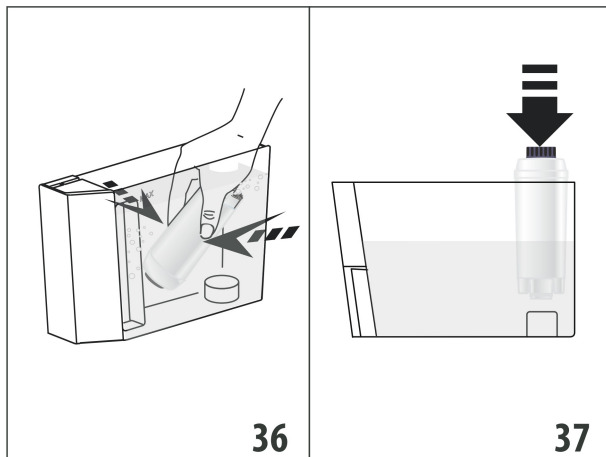

4. Retire el tanque (A14) del aparato y llénelo con agua;
5. Introduzca el filtro en el tanque de agua y sumérgalo completamente durante unos diez segundos, inclinándolo y presionándolo ligeramente para que se produzcan las burbujas de aire (fig. 36);
6. Inserte el filtro en la carcasa del mismo (A15) y presione hasta el fondo (fig. 37);
7. Cierre el tanque con la tapa (A13) (fig. 38), luego, vuelva a colocar el tanque en la máquina;



8. Cuando instale el filtro debe notificar al aparato de su presencia.
9. Pulse / ESC (B2) para entrar al menú "Configuraciones";
10. Pulse las flechas de desplazamiento / (B3) hasta que aparezca "Mantenimiento", luego pulse / (B11);
11. Pulse las flechas de desplazamiento hasta que se muestre "Instalar el filtro", luego pulse / .
12. Pulse / para confirmar;
13. Coloque un recipiente vacío con una capacidad mínima de 500 ml debajo de la boquilla de agua caliente (C6), luego pulse / para iniciar el suministro;
14. El aparato comienza a suministrar agua;
15. Una vez que el flujo de agua caliente se detiene, el aparato vuelve a estar automáticamente listo para su uso.

El filtro está ahora activo y puede utilizar la cafetera.

**14.2 Reemplazo del filtro**

Reemplace el filtro (C4) cuando el aparato lo requiera. Para reemplazarlo inmediatamente, pulse / (B11) y siga las instrucciones desde el punto 8. Luego, para reemplazar el filtro pulse / ESC (B2). El símbolo aparece en pantalla para recordarle que el filtro debe ser reemplazado.

Para reemplazarlo, proceda como se indica a continuación:

1. Retire el tanque (A14) y el filtro desgastado;
2. Saque el nuevo filtro de su paquete y proceda como se indica en los puntos 2, 3, 4, 5, 6 y 7 en la sección anterior;
3. Pulse / ESC para entrar en el menú "Configuraciones";
4. Pulse las flechas de desplazamiento / (B3) hasta que aparezca "Mantenimiento", luego pulse / .
5. Pulse las flechas de selección hasta que aparezca "Sustituir filtro" y, a continuación, pulse / .
6. Pulse / para confirmar;
7. Coloque un recipiente vacío con una capacidad mínima de 500 ml debajo de la boquilla de agua caliente (C6), luego pulse / (fig. 8) para iniciar el envío;

8. Una vez que el flujo de agua caliente se detiene, el aparato vuelve a estar automáticamente listo para su uso.













El nuevo filtro ya está activo y la cafetera puede utilizarse.

**Por favor observe:**

Después de dos meses (véase el indicador de la fecha) o cuando el aparato no se haya utilizado durante 3 semanas, debe sustituir el filtro aunque no aparezca todavía el mensaje.

**14.3 Extracción del filtro**

Si desea utilizar el aparato sin el filtro, (C4), debe retirarlo y notificar al aparato de su retirada. Proceda de la siguiente manera:

1. Retire el tanque (A14) y el filtro desgastado;
2. Pulse  / ESC (B2) para entrar al menú "Configuraciones";
3. Pulse las flechas de desplazamiento  / ◀ (B3) o ▶ /  (B10) hasta que aparezca "Mantenimiento", luego pulse  /  (B11);
4. Pulselas flechas de desplazamiento  / ◀ o ▶ /  hasta que se muestre "Retirar el filtro", luego pulse  / ;
5. Pulse  /  para confirmar la extracción. El aparato vuelve a la pantalla anterior;
6. A continuación pulse  / ESC dos veces para salir del menú.

**Por favor observe:**

Después de dos meses (véase el indicador de la fecha) o cuando el aparato no se haya utilizado durante 3 semanas, debe sustituir el filtro aunque no aparezca todavía el mensaje.

**15. DATOS TÉCNICOS**

Voltaje:	120 V~ 60 Hz
Potencia consumida:	1250W
Presión:	1.5MPa (15 bars)
Capacidad máxima del tanque de agua:	2 l
Tamaño LxDxH:	260x470x360 mm
Longitud del cable:	1200 mm
Peso:	11 kg
Capacidad máxima del recipiente de granos de café:	380 g



De'Longhi se reserva el derecho de modificar las especificaciones técnicas y el estilo de sus productos en cualquier momento, sin comprometer su funcionalidad y calidad.





**15.1 Consejos para el Ahorro de Energía**

- Para reducir el consumo de energía, después de suministrar una o más bebidas, retire el recipiente (D) o los accesorios.
- Ajuste apagado-automático a 15 minutos (consulte la sección "6.4 General");
- Active Ahorro de Energía (véase el párrafo "6.4 General");
- Cuando la máquina lo solicite, realice el ciclo de descalcificación (consulte la sección "12. Descalcificación").

**16. MENSAJES MOSTRADOS**

MENSAJE MOSTRADO	POSIBLE CAUSA	SOLUCIÓN
LLENADO del tanque	Insuficiente agua en el tanque (A14).	Llene el tanque con agua y/o introdúzcalo correctamente, empujándolo al máximo hasta que encaje en su sitio (fig. 4).
Instalación del tanque	El tanque (A14) no está colocado de forma correcta.	Introduzca el tanque correctamente y pulse hasta que encaje (fig. 4).
VACÍE el recipiente de los posos de café	El recipiente de los posos de café (A17) está lleno.	Vacíe el recipiente de los posos de café y la bandeja de goteo (A19), vacíe y reemplace. Atención: al retirar la bandeja de goteo, el recipiente de los posos DEBE vaciarse, aunque contenga pocos. Si no lo hace, cuando prepare los siguientes cafés, el recipiente de los posos puede llenarse más de lo previsto y atascar la máquina.
Introducción del recipiente de los posos	Después de la limpieza, el recipiente de los posos (A17) no ha sido sustituido.	Retire la bandeja de goteo (A19) e introduzca el recipiente de los posos.
→		

<b>MENSAJE MOSTRADO</b>	<b>POSIBLE CAUSA</b>	<b>SOLUCIÓN</b>
Añada el café pre-molido ESC para cancelar	Se ha seleccionado la función de café pre-molido sin colocar café pre-molido en el embudo (A4).	Coloque café pre-molido en el embudo o cancele la selección de la función de café pre-molido.
Añada el café pre-molido ESC OK	Se ha solicitado un café LARGO con café pre-molido	Coloque una medida de nivel de café pre-molido en el embudo de café pre-molido (A4) y pulse  (B11) para continuar y completar la preparación.
Llenado del recipiente de granos de café ESC para cancelar	Los granos de café se han acabado.	Llene el recipiente de granos de café (A4) (fig. 8).
	El embudo de café pre-molido (A4) está obstruido.	Vacíe el embudo con la ayuda del cepillo (C5) como se describe en la sección "11.8 Limpieza del embudo de café pre-molido".
La molienda es demasiado fina Ajuste el molinillo ESC para cancelar	La molienda es demasiado fina y el café se suministra muy lentamente o no se suministra.	Repita el suministro de café y gire el selector de ajuste de molido (A5) (fig. 11) un clic a la derecha hacia el "7" mientras el molinillo de café está en funcionamiento. Si después de hacer al menos 2 cafés la salida sigue siendo demasiado lenta, repita el procedimiento de corrección, girando el selector de ajuste de la molienda un clic más (consulte la sección "7.4 Ajuste del molinillo de café"). Si el problema persiste, asegúrese de que el tanque de agua (A14) esté completamente introducido.
	Si el filtro descalcificador de agua (C4) está presente, es posible que se haya liberado una burbuja de aire dentro del circuito, obstruyendo el suministro.	Inserte la boquilla de agua caliente (C) en el aparato y suministre un poco de agua hasta que el flujo sea regular.
Menos café ESC para cancelar	Se ha utilizado demasiado café.	Seleccione un sabor mas ligero pulsando  (B11) o reduciendo la cantidad de café pre-molido.
Introducción de la boquilla de agua	La boquilla de agua caliente (C6) no está bien insertada o lo está de forma incorrecta.	Inserte completamente la boquilla de agua caliente (fig. 5).
Inserte el recipiente de la leche	El recipiente de la leche (D) no se ha introducido correctamente.	Introduzca el recipiente de la leche (fig. 16) hasta el final.
Inserte el conjunto de infusores	El infusor no ha sido sustituido después de la limpieza.	Inserte el infusor como se describe en la sección "11.9 Limpieza del infusor".
Circuito de agua vacío Llene el circuito de agua Agua caliente ¿Confirmar?	El circuito de agua está vacío.	Pulse  (B11) y envíe agua desde la boquilla (C6). Si el problema persiste, asegúrese de que el tanque de agua (A14) esté completamente introducido.
→		

<b>MENSAJE MOSTRADO</b>	<b>POSIBLE CAUSA</b>	<b>SOLUCIÓN</b>
Pulse OK para LIMPIAR	El recipiente de la leche (D) se ha introducido con el selector de ajuste de espuma (D1) en la posición "LIMPIAR".	Para continuar con la función LIMPIAR pulse  /  (B11) o gire el selector de ajuste de espuma a otra posición.
Ajuste el selector PARA LIMPIAR ESC para cancelar	La leche ha sido servida recientemente y los tubos dentro del recipiente de la leche (D) deben ser limpiados.	Gire el selector de ajuste de espuma (D1) para "LIMPIAR" (fig. 20).
Gire el selector de ajuste de espuma	El recipiente de la leche (D) se ha introducido con el selector de ajuste de espuma (D1) en la posición "LIMPIAR".	Gire el selector de ajuste de espuma a una de las posiciones de espuma de leche.
Descalcificar ESC para cancelar OK para descalcificar (~45 minutos)	La cafetera debe ser descalcificada.	El procedimiento de descalcificación descrito en la sección "12. Descalcificación" debe ser realizado.
Sustituir el filtro ESC para cancelar OK para reemplazar	El filtro descalcificador de agua "C4. Filtro adolcitore (se previsto)" está desgastado.	Sustituya el filtro o retírelo como se describe en la sección "14. Filtro del descalcificador de agua".
Alarma general	El interior del aparato está muy sucio.	Limpie a fondo el interior del aparato, como se describe en la sección "11. Limpieza". Si el mensaje aún aparece después de la limpieza, póngase en contacto con un centro de atención al cliente.
	Los tubos dentro del recipiente de la leche (D) deben limpiarse.	Gire el selector de ajuste de espuma (D1) para LIMPIAR (fig. 17).
	El filtro descalcificador de agua (C4) está desgastado y debe ser sustituido o retirado.	Sustituya el filtro o retírelo como se describe en la sección "14. Filtro del descalcificador de agua".
	La cafetera debe ser descalcificada.	El procedimiento de descalcificación descrito en la sección "12. Descalcificación" debe ser realizado. El aparato podría solicitar ciclos de descalcificación a intervalos muy cortos. Esto es normal y se debe al avanzado sistema de control del aparato.
<b>ECO</b>	El ahorro de energía está activado.	Para desactivar el ahorro de energía, proceda como se describe en la sección "6.4 General" - "Ahorro de energía:"

## 18. SOLUCIÓN DE PROBLEMAS

A continuación se enumeran algunas de las posibles averías.

Si el problema no puede resolverse como se describe, póngase en contacto con el servicio de atención al cliente.

PROBLEMA	POSIBLE CAUSA	SOLUCIÓN
El café no está caliente.	Las tazas no se han precalentado.	Caliente las tazas enjuagándolas con agua caliente ( Por favor observe: puede utilizar la función de agua caliente).
	Los circuitos internos del aparato se han enfriado porque han transcurrido 2/3 minutos desde la última preparación de café.	Antes de preparar el café, caliente el infusor realizando un ciclo de enjuague (consulte la sección "6.1 Enjuague").
	Se ha ajustado una temperatura baja para el café.	Ajuste una temperatura más alta para el café en el menú ( consulte la sección "6.4 General""Temperatura de ajuste:")
El café es suave o no es suficientemente cremoso.	El café está molido demasiado grueso.	Gire el selector de ajuste de la molienda (A5) un clic a la izquierda hacia el "1" mientras el molinillo de café está en funcionamiento (fig. 11). Continúe con un clic cada vez hasta que el suministro de café sea satisfactorio. El efecto solo es visible después de suministrar 2 cafés (consulte la sección "7.4 Ajuste del molinillo de café"r").
	El café es inadecuado.	Utilice café para máquinas de café expreso.
El café se suministra demasiado lento o una gota a la vez.	El café está molido demasiado fino.	Gire el selector de ajuste de la molienda (A5) un clic a la derecha hacia el "7" mientras el molinillo de café está en funcionamiento (fig. 11). Continúe con un clic cada vez hasta que el suministro de café sea satisfactorio. El efecto solo es visible después de suministrar 2 cafés (consulte la sección "7.4 Ajuste del molinillo de café"r").
El café <b>LARGO</b> esta demasiado cremoso	El café está molido demasiado fino.	Gire el selector de ajuste de la molienda "A5. Selector de ajuste de la molienda" un clic a la derecha hacia el "7" mientras el molinillo de café está en funcionamiento (fig. 11). Continúe con un clic cada vez hasta que el suministro de café sea satisfactorio. El efecto solo es visible después de haber preparado 2 cafés.
El aparato no hace café	El aparato ha detectado impurezas en sus circuitos internos. Aparece "Por favor, espere".	Espere a que el aparato esté listo de nuevo y vuelva a seleccionar la bebida deseada. Póngase en contacto con el servicio de atención al cliente si el problema persiste.
El café no sale por una o por ambas boquillas.	Las boquillas de café (A9) están obstruidas.	Limpie las boquillas con un palillo (fig. 23).
→		

<b>PROBLEMA</b>	<b>POSIBLE CAUSA</b>	<b>SOLUCIÓN</b>
El aparato no enciende	No está conectado a la toma de corriente de la red eléctrica.	Enchúfelo en la toma de corriente (fig. 1).
No se puede extraer el infusor	El aparato no se ha apagado correctamente	Apague el aparato pulsando  el botón (A7) (fig. 9) (consulte la sección "5. Apagado del aparato").
Al final de la descalcificación, el aparato solicita un tercer enjuague	Durante los dos ciclos de enjuague, el tanque de agua (A14) no se ha llenado hasta el nivel MÁX.	Siga las instrucciones que muestra el aparato, pero vacíe primero la bandeja de goteo (A19) para evitar que el agua se desborde.
La leche no sale por la respectiva boquilla (D3)	La tapa del recipiente de la leche (D1) está sucia	Limpie la tapa del recipiente de la leche como se describe en la sección "11.10 Limpieza del recipiente de la leche".
	Asegúrese de que el tubo de entrada de la leche (D4) esté correctamente introducido en el fondo de la tapa del recipiente de la leche (fig. 14)	Introduzca el tubo de entrada de leche hasta el final
La leche contiene grandes burbujas y sale a chorros por la boquilla de la leche (D3) o hay poca espuma	La leche no está suficientemente fría o no es semi-desnatada o desnatada	Utilice leche desnatada o semi-desnatada a la temperatura del refrigerador (aproximadamente 5°C). Si el resultado no es el deseado, pruebe cambiando de marca de leche.
	El selector de ajuste de espuma (D1) está ajustado de forma incorrecta.	Ajuste siguiendo las instrucciones en la sección "8.2 Ajuste la cantidad de espuma".
	La tapa del recipiente de la leche (D1), el selector de ajuste de espuma (D1), o el tubo de entrada de la leche (D4) están sucios	Limpie la tapa del recipiente de la leche, el selector y el tubo de entrada de la leche como se describe en la sección . "11.10 Limpieza del recipiente de la leche".
	La boquilla de conexión de agua caliente (A10) está sucia	Limpie la boquilla de conexión como se describe en la sección "11.11 Limpieza de la boquilla de agua caliente".
La cafetera emite ruidos o pequeños soplos de vapor mientras no está en uso	La cafetera está lista para su uso, o se ha apagado recientemente, y el condensado gotea en el vaporizador caliente	Esto forma parte del funcionamiento normal. Para limitar este fenómeno, vacíe la bandeja de goteo.

**Register Now**   
[www.delonghi.com/register](http://www.delonghi.com/register)

