

transform

ALL-IN-ONE
TOUT-EN-UN

UTILITY CABINET WITH STAINLESS-STEEL SINK AND FAUCET
ARMOIRE DE RANGEMENT AVEC ÉVIER EN ACIER INOXYDABLE ET ROBINET



OWNER'S MANUAL
MANUEL DE L'UTILISATEUR

ITM. / ART. 2233579
QL014

Table des matières

USER'S MANUAL	2	Installation des poignées de l'armoire	18
Consignes de sécurité	13	Installation du robinet	19
Garantie		Installation de la crépine	20
Garantie limitée d'un an	14	Mise en place	21
Procédure de réclamation pour la garantie	14	Drainage	21
Préinstallation		Assemblage des tuyaux d'alimentation	21
Outils/Matériaux requis	15	Entretien	
Pièces requises	15	Remplacement de la cartouche	21
Contenu de l'emballage	16	Soin et Nettoyage	
Installation		Évier	22
Installation des pattes de nivellement	17	Armoire	22
		Pièces de rechange	23

Consignes de sécurité

LIRE ET CONSERVER CES DIRECTIVES

1. Vérifier soigneusement l'unité avant l'installation pour vous assurer qu'elle ne comporte aucun dommage. Après avoir déballé votre unité, vérifiez s'il y a des rayures, des fissures, des bosses ou des éraflures. Si des dommages sont notés, ne pas installer.
2. Cet appareil ne peut être utilisé autrement que pour l'usage prévu par le fabricant. Consulter le fabricant pour toutes questions concernant l'appareil.
3. Votre installation doit être conforme à tous les codes de bâtiment locaux pour la plomberie. Veillez à ce qu'un ouvrier qualifié effectue ou approuve votre installation de plomberie.
4. Protéger la surface lors de l'installation.



AVERTISSEMENT : Toujours porter des lunettes et des gants de sécurité pendant l'installation afin d'éviter les blessures.

GARANTIE LIMITÉE D'UN AN

Inspecter minutieusement le produit avant l'installation et signaler tout dommage sans délai. Nous ne serons pas responsables des défaillances ou des dommages qui auraient dû être découverts ou évités par une inspection adéquate et des essais avant l'installation.

Conglom Kitchen and Bath garantit ce produit contre tout défaut dans les matériaux ou la fabrication, pour une période d'un (1) an à compter de la date de l'achat. Une preuve d'achat (facture d'achat originale) du consommateur/acheteur original devra accompagner toute réclamation faite à Conglom Kitchen & Bath.

Cette garantie est non transférable et sera nulle si l'unité est enlevée de son installation initiale ou si elle n'est pas installée suivant les spécifications du fabricant. Elle ne s'applique pas dans l'éventualité de dommages causés au produit suite à l'utilisation de pièces de rechange autre que les pièces originales Conglom Kitchen and Bath, (les pièces de rechange peuvent être obtenues en nous écrivant un courriel à cs@conglomkb.com ou en appelant au 1-877-333-0098 entre 8 h 30 et 17 h, HE) une erreur d'installation, l'abus, l'utilisation ou l'entretien incorrecte et le service incorrect (qu'il soit effectué par un plombier, un entrepreneur, une entreprise de service ou un membre de la famille de l'acheteur). La garantie exclut les dommages causés par des conditions agressives d'air ou d'eau, des nettoyeurs ou des matériaux rudes et/ou abrasifs.

Nous ne pouvons en aucun cas être tenus responsables pour toute blessure corporelle ou tout dommage matériel résultant d'une mauvaise installation ou utilisation de ce produit. Nous ne serons pas tenus responsables de l'incapacité d'utiliser cette unité, des inconvénients, des coûts encourus pour la main d'oeuvre, des matériaux, de l'enlèvement et de l'installation des unités de remplacement ou d'aucun autre dommage causé par un incident ou accessoire. Les coûts encourus pour obtenir l'accès pour la réparation ou le remplacement sont la responsabilité de l'utilisateur.

Nos obligations se limitent à la réparation ou au remplacement de l'unité (selon notre discrétion) qui peut s'avérer, selon notre examen unique, être défectueuse sous l'utilisation et le service normaux pendant la période de garantie. Nous pouvons émettre un crédit au montant de la valeur de la facture du produit défectueux (ou d'un pourcentage de ce montant selon l'usure) tenant lieu de la réparation ou du remplacement.

Toute défectuosité de l'unité qui ne peut être liée à un défaut de matériel ou de fabrication n'est pas couverte par cette garantie. Ces conditions non garanties incluent, mais ne se limitent pas aux suivantes :

- Une mauvaise installation non conforme aux instructions du fabricant;
- Les bosselures, bosses et rayures causées pendant l'expédition, la manutention ou l'installation;
- Le changement de la couleur ou du fini en raison de l'usage d'un produit chimique;
- Les dommages causés par le non-respect des directives de soin et de nettoyage, y compris les dommages causés par l'utilisation de produits nettoyeurs abrasifs;
- Toute modification apportée à l'unité par l'acheteur ou l'installateur;
- Les dommages en raison d'un impact accidentel, du feu, d'une inondation, du gel et de l'usure normale;
- Les courbures et les déformations provoquées par des raccords forcés, des fixations trop serrées et un support inadéquat pendant l'installation.
- Dommages causés par l'utilisation de produits nettoyeurs à base de chlore.

PROCÉDURE DE RÉCLAMATION POUR LA GARANTIE

Si un défaut couvert par la garantie se produit ou si vous avez besoin de pièces de rechange, communiquer avec notre service à la clientèle au cs@conglomkb.com ou au 1-877-333-0098 (service en anglais et français du lundi au vendredi de 8 h 30 à 17 h, HE).

Avant d'appeler, veuillez vous assurer d'avoir en main :

- Le numéro de modèle ou une description;
- La preuve d'achat;
- Les détails concernant le défaut et/ou le numéro de la pièce de rechange;
- Le nom et l'adresse du propriétaire et/ou de l'installateur.

Préinstallation

OUTILS/MATÉRIAUX REQUIS (NON INCLUS)



Clé



Pinces

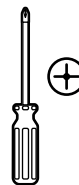

Tournevis
Phillips

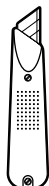

Couteau tout
usage



Clé à tuyau

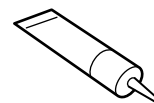

Mastic

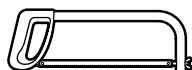

Scie à métaux



Niveau



Clé hexagonale



Gants de
sécurité



Lunettes de
sécurité

PIÈCES REQUISES (NON INCLUSES)

REMARQUE :

La quincaillerie montrée n'est pas de taille réelle.



Tuyau de
vidange



Siphon-P

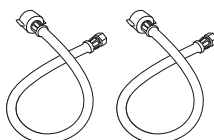

Tuyaux
d'alimentation

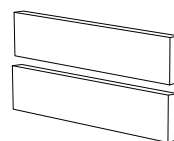

Cales

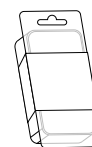

Quincaillerie de
fixation murale

Préinstallation (suite)

CONTENU DE L'EMBALLAGE

Vérifier soigneusement que l'unité ne comporte aucun dommage ou pièces manquantes avant l'installation. Dans le cas de dommages ou de pièces manquantes, communiquer avec le service à la clientèle au cs@conglomkb.com ou 1-877-333-0098 (service en anglais et français, du lundi au vendredi, de 8 h 30 à 17 h, HE). Ne pas se débarrasser de l'emballage avant d'être satisfait de ce produit.

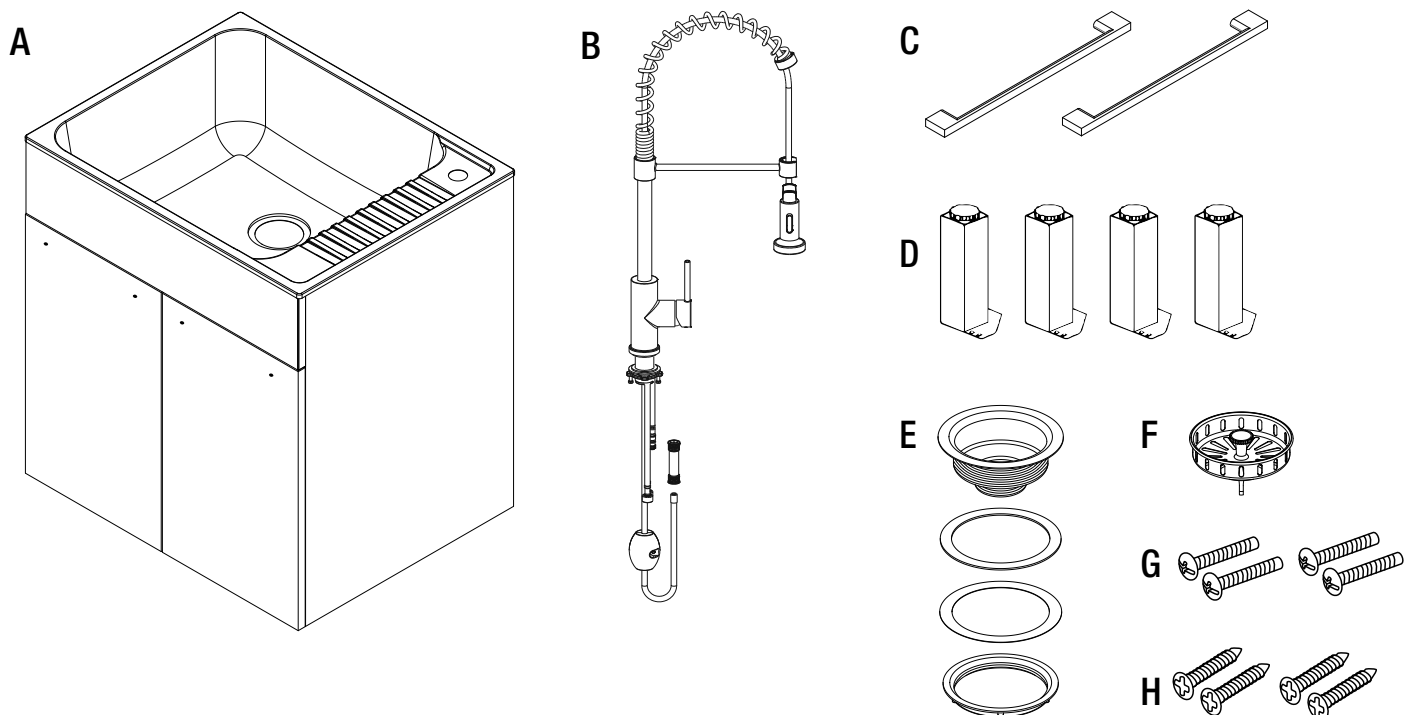

Pièce	Description	Quantité
A	Armoire	1
B	Robinet	1
C	Poignées de porte	2
D	Pattes de nivellement	4
E	Assemblage de la crépine	1
F	Panier de crépine	1
G	Vis de poignées de porte	4
H	Vis des pattes de nivellement	16

INSTALLATION DES PATTES DE NIVELLEMENT

- Enlever l'évier (A) et le placer sur une surface protectrice.
- Fixer chacune des pattes de nivellement (D) à la base de l'armoire (A) en utilisant quatre vis de pattes de nivellement (H) par patte.
- Remettre doucement l'armoire (A) sur ces pattes.



AVERTISSEMENT : Toujours porter des lunettes et des gants de sécurité pendant l'installation afin d'éviter les blessures.



ATTENTION : Ne pas placer de charge latérale sur les pattes lors du redressement de l'armoire.

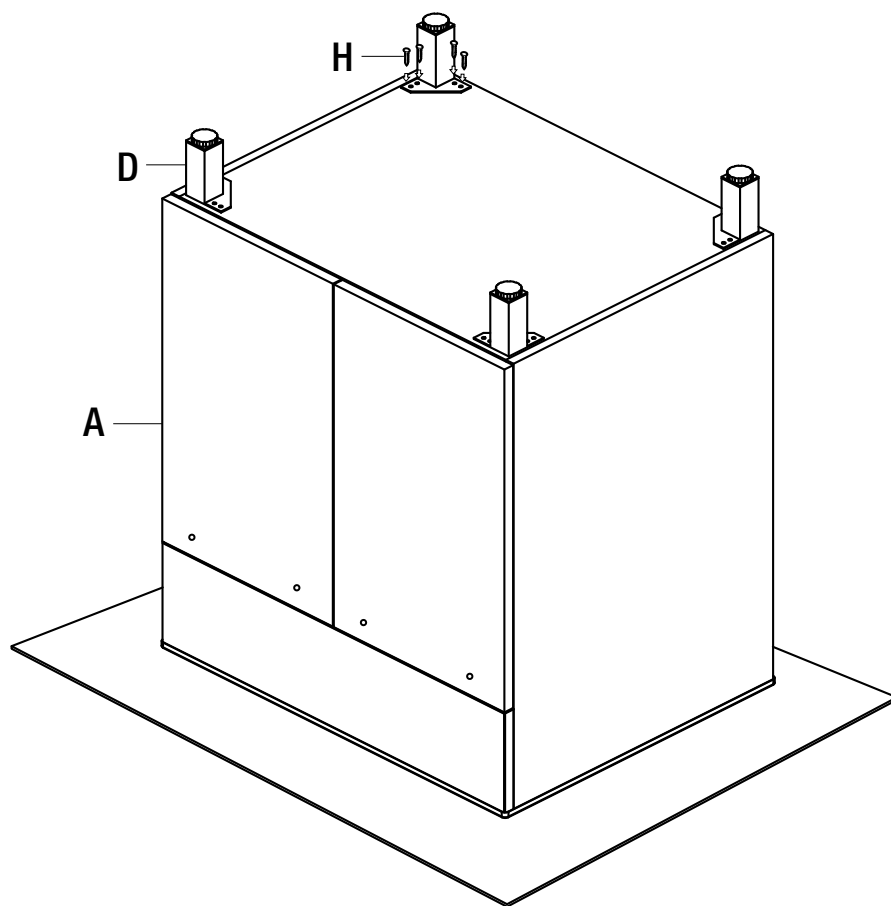

Installation (suite)

INSTALLATION DES POIGNÉES DE L'ARMOIRE

- Fixer les poignées (C) aux portes de l'armoire à l'aide des vis de poignées de porte (G) fournies et d'un tournevis. Ne pas trop serrer.

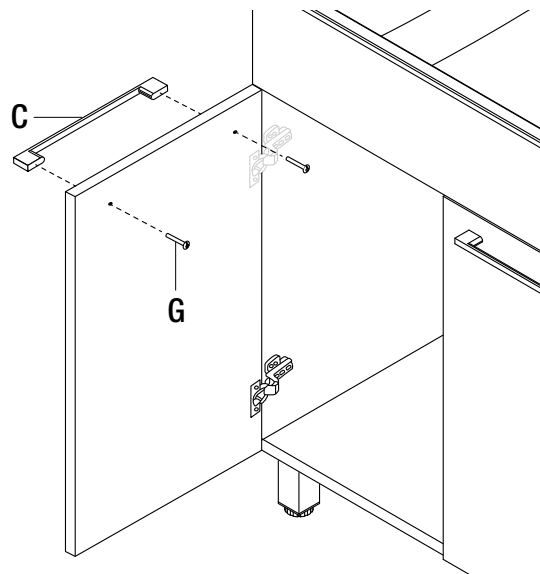

AJUSTEMENT DE LA POSITION DES PORTES

Si les portes doivent être repositionnées, les charnières peuvent être réglées de façon à s'adapter précisément avec l'armoire.

1. La vis de réglage latérale ajuste la porte à gauche ou à droite.

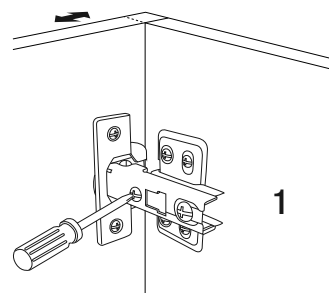

2. La vis de réglage horizontale ajuste la porte vers l'avant ou l'arrière.

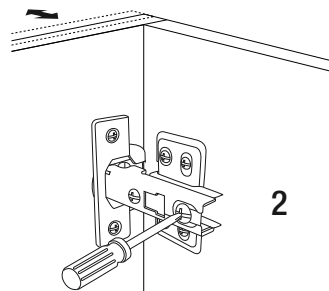

3. La vis de réglage verticale ajuste la porte vers le haut ou vers le bas.

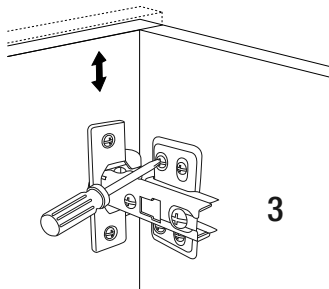

Installation (suite)

INSTALLATION DU ROBINET

- Retirer l'écrou de serrage, la rondelle métallique et le joint en caoutchouc de la tige de montage du robinet.
- Insérer le tuyau du robinet et la tige de montage dans l'orifice pour le robinet dans l'évier et déposer le robinet sur l'évier.
- Installer le joint en caoutchouc, la rondelle métallique et l'écrou de serrage sur la tige de montage pour fixer le robinet à l'évier. Serrer l'écrou de serrage à la main jusqu'à ce qu'il soit bien serré. Serrer les vis de l'écrou de serrage à l'aide d'un tournevis. Ne pas trop serrer.
- Brancher la sortie principale d'eau au tuyau de la douche à l'aide du raccord rapide, comme il est illustré. Brancher l'extrémité du raccord rapide marquée d'un « S » au tuyau de la douche et l'autre extrémité au tuyau principal d'alimentation en eau du robinet. Tirer légèrement sur chacune des extrémités du raccord rapide pour vérifier la solidité du raccordement.
- Faire rentrer complètement dans sa gaine le tuyau de la douche. Installer le contrepoids à environ 50 mm (2 po) du rebord inférieur du côté le plus proche du bec de la douche.
- Brancher les conduites d'alimentation (non fournies) aux raccords d'entrée du robinet et les serrer à la main. Utiliser deux clés pour serrer les deux extrémités ensemble. L'utilisation d'une seule clé pour serrer les raccords peut endommager le robinet et annuler la garantie.

REMARQUE :

Il est recommandé de demander à une deuxième personne de tenir le robinet en place pendant le serrage des écrous de montage. Veiller à ce qu'aucun des tuyaux d'alimentation ne soit plié pendant l'installation.

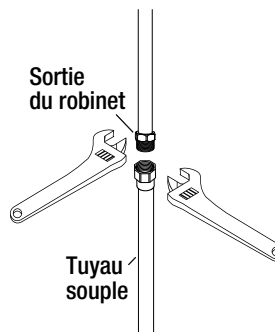
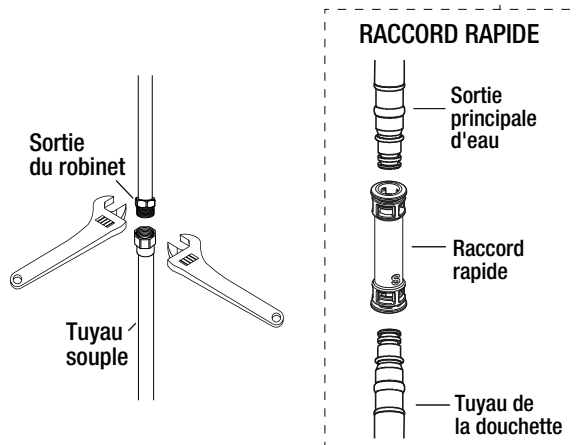
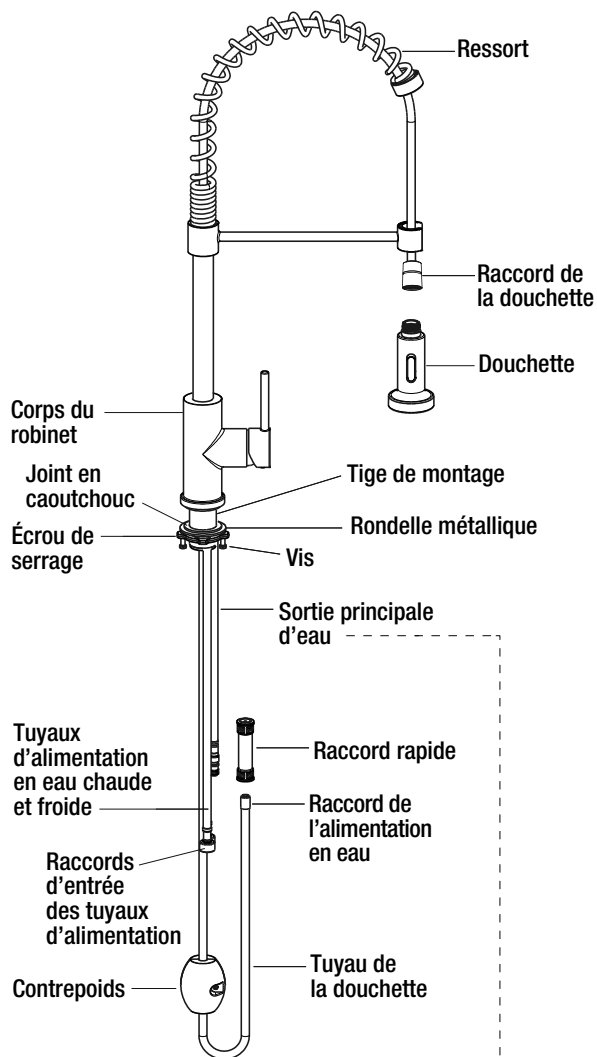

INSTALLATION DE LA CRÉPINE

- Appliquer une bague d'étanchéité en mastic de plomberie ou scellant en dessous de la bride du corps de la crépine.
- Insérer le corps de la crépine dans l'orifice d'évacuation et presser pour bien l'assoir sur la surface.
- Sous l'évier, assembler le joint en caoutchouc, la rondelle de friction et l'écrou de blocage sur le corps de la crépine. Serrer l'écrou de blocage de la crépine à la main jusqu'à ce qu'il soit bien serré. Ne pas trop serrer.
- Insérer la bride en plastique dans l'extrémité à bride du tuyau de vidange (non fourni), puis fixer le tuyau de vidange au corps de la crépine à l'aide de l'écrou de raccord. Serrer l'écrou de raccord jusqu'à ce qu'il soit bien serré. Ne pas trop serrer.
- Enlever l'excédent de mastic autour de l'orifice d'évacuation.

REMARQUE :

Le tuyau de vidange n'est pas fourni.

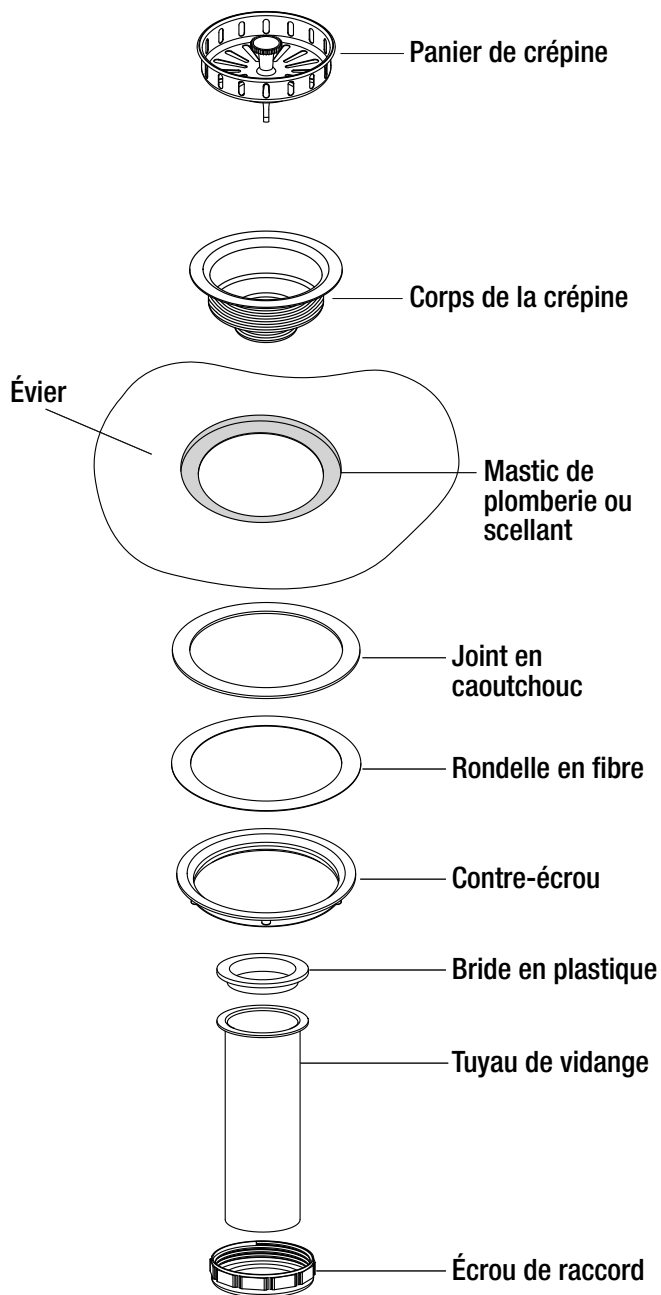

Installation (suite)

MISE EN PLACE

Pousser l'armoire contre le mur. Au besoin, mettre l'armoire à niveau en ajustant les quatre pattes de nivellement et en vérifiant l'alignement de l'évier à l'aide d'un niveau de menuisier.

Veillez noter que les pattes de nivellement sont destinées à la mise à niveau de l'armoire et non aux réglages de sa hauteur. Il n'est pas recommandé d'allonger les pattes de nivellement au-delà de 0,4 po (10 mm). Une extension excessive des pattes de nivellement peut rendre l'armoire d'évier instable.

REMARQUE IMPORTANTE : En raison de la taille et du poids de ce produit, celui-ci doit être fermement fixé au mur avec la quincaillerie de fixation appropriée au type de mur. Dans le cas de cloisons sèches ou de murs de plâtre, le produit doit être fixé à un montant mural en bois. Veuillez consulter un installateur qualifié si nécessaire.

DRAINAGE

Le tuyau de vidange (non fourni) installé précédemment dans l'orifice d'évacuation peut maintenant être raccordé à la plomberie domestique. Dans certains cas, la plomberie devra être modifiée pour assurer un drainage adéquat. Si c'est le cas, consulter un plombier accrédité pour effectuer les modifications nécessaires.

ASSEMBLAGE DES TUYAUX D'ALIMENTATION

Brancher les tuyaux d'alimentation à l'alimentation en eau du domicile conformément aux instructions du fabricant.

Ouvrir les robinets d'alimentation en eau chaude et froide puis faire couler l'eau pour vérifier l'installation (tuyau d'eau chaude branché au bon endroit). Vérifier s'il y a des fuites. Faire couler de l'eau chaude et froide sans interruption pendant environ une minute pour éliminer tout résidu des tuyaux.

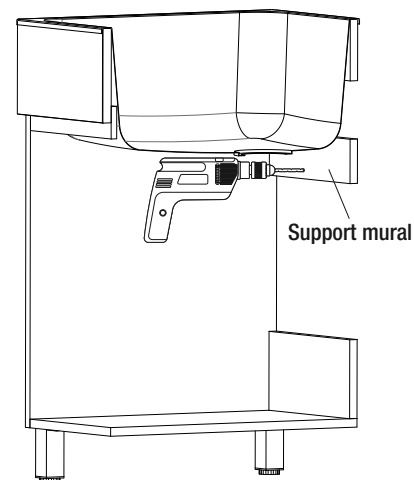

Coupe transversale de l'armoire
Certains composants ont été retirés pour plus de clarté

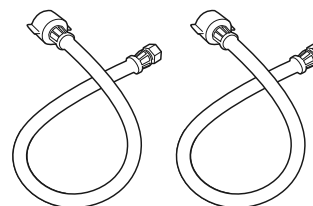

Entretien

REPLACEMENT DE LA CARTOUCHE

- Couper l'alimentation du robinet en eau.
- Retirer le capuchon de la vis de blocage. Desserrer la vis de blocage à l'aide de la clé hexagonale fournie et retirer la poignée.
- Dévisser doucement la bague décorative à la main. Utiliser une clé pour dévisser l'écrou de serrage.
- Retirer la cartouche du corps du robinet et la remplacer par une nouvelle cartouche en céramique. Veiller à ce que la nouvelle cartouche soit correctement installée et que les broches d'alignement soient à l'endroit approprié.
- Fixer la cartouche en place à l'aide de l'écrou de serrage.
- Serrer doucement les écrous de serrage à l'aide d'une clé. Ne pas trop serrer.
- Réinstaller la bague décorative. Faire glisser la poignée sur le bras de levier et vérifier qu'elle tourne librement. Fixer la poignée en place à l'aide de la vis de blocage, puis remettre le capuchon pour cacher la vis.
- Rebrancher l'alimentation en eau du robinet.
- Actionner le robinet pour en vérifier le bon fonctionnement.

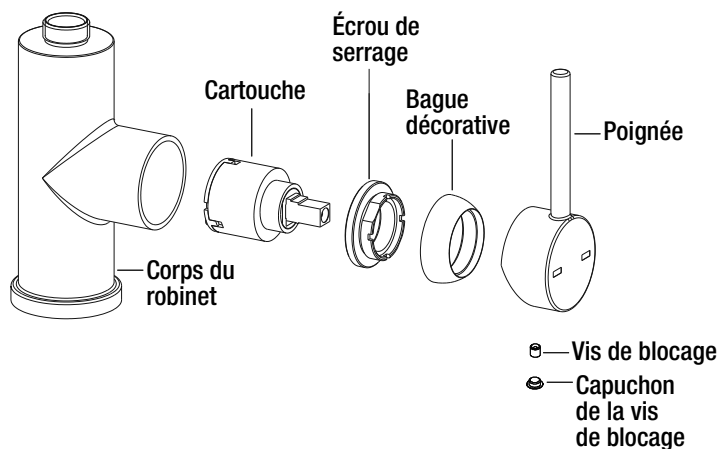

Soin et Nettoyage

ÉVIER

Votre évier est fabriqué avec de l'acier inoxydable de la plus haute qualité. Moyennant l'apport des soins appropriés il vous fournira un excellent rendement pendant plusieurs années.

À faire

- Après l'utilisation, toujours rincer votre évier avec de l'eau de robinet pour diluer et enlever les dépôts.
- Si possible, sécher à la serviette après toute utilisation pour éviter les traces d'eau. Si les traces d'eau se produisent, nettoyer avec une solution douce de vinaigre et d'eau suivie d'un bon rinçage.
- Employer du savon liquide, un produit nettoyant de ménage général, ou une faible solution de vinaigre et d'eau pour le nettoyage régulier.
- N'utiliser que des tampons à récurer en plastique recommandés pour une utilisation dans les éviers en acier inoxydable, et ne les utiliser que dans la cuve de l'évier. Frotter dans la direction des lignes du fini satiné.

À ne pas faire

- Éviter de laisser sécher ou reposer sur la surface de l'évier tout résidu de nourriture, de détergent, de savon, de graisse ou de condiment pendant des périodes prolongées.
- Ne jamais employer des produits abrasifs car ils peuvent ternir et rayer le fini.
- Ne pas utiliser des tampons à récurer dans l'évier car ils peuvent ternir le poli.
- Ne jamais utiliser des tampons de laine d'acier car ils laissent des particules de fer sur l'évier et mènent à la corrosion.
- Ne jamais laisser des casseroles en acier ou en fonte dans votre évier pendant des périodes prolongées car elles mènent à la corrosion.
- Ne jamais utiliser de nettoyeurs à base de chlore avec votre nouvel évier, ceci pourrait causer l'apparition de taches de rouille ainsi que sa décoloration. Si vous devez utiliser de tels produits nettoyants, rincer vigoureusement avec de l'eau froide immédiatement après leur utilisation. Si d'autres produits chimiques ou de la colle entrent en contact avec la surface de l'évier, essuyer et rincer vigoureusement avec de l'eau froide

ARMOIRE

À faire

- Éliminer la poussière et la saleté sèche avec un linge doux et humide.
- Nettoyer les taches de graisse, d'huile, de peinture et d'encre avec de l'alcool à friction. Après avoir enlevé la tache, rincer immédiatement avec de l'eau.

À ne pas faire

- Éviter que la surface de votre armoire entre en contact avec des produits tels l'acétone (dissolvant pour vernis à ongles), le vernis à ongles, la solution pour nettoyage à sec, le solvant à laque, la gazoline, l'huile de pin, etc.
- Éviter d'utiliser une lame de rasoir ou tout autre instrument coupant qui pourrait égratigner la surface.

ÉLIMINATION DES RAYURES, TACHES ET IMPERFECTIONS, ET RESTAURATION DES SURFACES :

Les petites taches de rouille qui apparaissent régulièrement dans l'évier sont habituellement causées par l'interaction de l'acier avec les produits chimiques qui se trouvent dans de nombreuses substances auxquelles les éviers sont couramment exposés. Elles peuvent également apparaître lorsque d'autres objets sont placés ou laissés dans l'évier. Les rayures, quant à elles, sont causées par l'usure normale.

Pour enlever les rayures et les taches dans l'évier, les frotter à l'aide d'un tampon à récurer non métallique (p. ex., Scotch-Brite^{MD}) et d'un nettoyant légèrement abrasif (p. ex., Vim^{MD} ou Barkeeper's Friend^{MD}). Toujours frotter les surfaces dans le sens du grain de l'acier. Lorsque vous avez terminé, rincer l'évier avec de l'eau et l'essuyer à l'aide d'une serviette pour permettre qu'une couche externe protectrice se forme. Vous pouvez également utiliser cette procédure pour redonner à toutes les surfaces de l'évier leur éclat.

Pièces de rechange

Si des pièces sont manquantes ou pour obtenir des pièces de rechange, communiquer avec nous au cs@conglomkb.com ou 1-877-333-0098 (service en anglais et français, du lundi au vendredi, de 8 h 30 à 17 h, HE). Faire la liste des pièces nécessaires avec leur code.

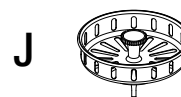
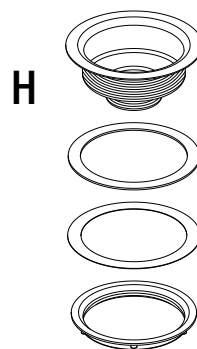
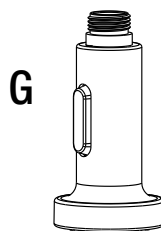
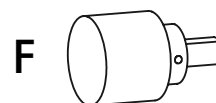
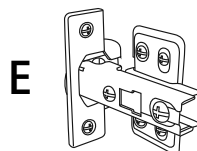
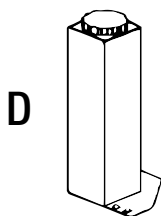
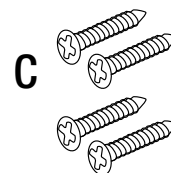
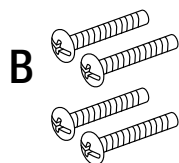
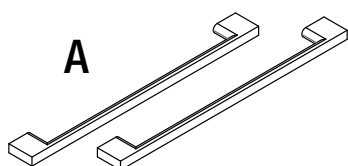

Pièce	Description	Code	Quantité
A	Poignées de porte	QHL182	2
B	Vis de poignées de porte	QHL104	4
C	Vis des pattes de nivellement	QHL106	16
D	Pattes de nivellement	QHL179	4
E	Charnières	QHL102	4
F	Cartouche en céramique	QHL166	1
G	Douchette	QHL181	1
H	Assemblage de la crépine	QHL176	1
J	Crépine	QHL177	1

Imported by / Importé par :

Conglom
KITCHEN & BATH

St-Laurent, Québec, H4S 2C3

1-877-333-0098 | cs@conglomkb.com

(service available in English and French, Monday - Friday from 8:30 am - 5 pm EST)

(service disponible en anglais et français, du lundi au vendredi, 8h30 à 17h, H.N.E.)

Made in China / Fabriqué en Chine

