

**Nightstand  
ITM. / ART. 1570058  
Model M20114**

Samson International  
2575 Penny Road  
High Point, NC 27265, USA  
www.samsoninternational.com

**IMPORTANT:**

**RETAIN FOR FUTURE REFERENCE:  
READ CAREFULLY**

In the event parts are missing or damaged, or you have assembly questions, please call us; we want to help you!

Our Customer Service Department would appreciate the opportunity to provide information regarding assembly or assist you with any product-related needs. Your complete satisfaction is our primary goal.

**Global Customer Service:**  
info@broadmoorefurniture.net  
Available Monday through Friday:  
8 a.m. – 8 p.m. EST; Saturday 9 a.m. – 3 p.m. EST  
1-800-357-0701 (U.S. and Canada)  
(Languages Supported: English / French / Spanish)

**Table de chevet  
ITM. / ART. 1570058  
Modèle M20114**

Samson International  
2575 Penny Road  
High Point, NC 27265, ÉTATS-UNIS  
www.samsoninternational.com

**IMPORTANT :**

**LIRE ATTENTIVEMENT ET  
CONSERVER POUR  
CONSULTATION ULTÉRIEURE.**

Si une pièce est manquante ou endommagée, ou si vous avez des questions sur le montage, n'hésitez pas à communiquer avec nous; nous sommes là pour vous aider!

Notre service à la clientèle aura le plaisir de vous fournir des pièces de rechange ou de vous aider avec le montage ou tout autre point concernant le produit. Votre entière satisfaction est notre priorité.

**Service à la clientèle mondial :**  
info@broadmoorefurniture.net  
Du lundi au vendredi  
de 8 h à 20 h et le samedi de 9 h à 15 h (HE)  
1 800 357-0701 (États-Unis et Canada)  
(Langues : Anglais, français et espagnol)

**Mesa de noche  
ITM. / ART. 1570058  
Modelo M20114**

Samson International  
2575 Penny Road  
High Point, NC 27265, Estados Unidos  
www.samsoninternational.com

**IMPORTANTE:**

**CONSERVE PARA FUTURA  
REFERENCIA. LEA  
CUIDADOSAMENTE**

En caso de que falten piezas o estén dañadas, o si tiene preguntas sobre el ensamble, favor de contactarnos; ¡Le queremos ayudar!

Nuestro Departamento de Servicio al Cliente agradece la oportunidad de proporcionarle información sobre el ensamble o asistirle con cualquier necesidad relacionada con el producto. Su total satisfacción es nuestro objetivo principal.

**Servicio al cliente global:**  
info@broadmoorefurniture.net  
Disponible de Lunes a Viernes:  
8 am - 8 pm Horario del Este;  
Sábado 9 am - 3 pm Horario del Este  
1-800-357-0701 (E.U.A. y Canadá /  
Teléfono no válido en México.)  
(Idiomas disponibles: Inglés / Francés / Español)

# COMPONENT LIST / LISTE DES PIÈCES / LISTA DE COMPONENTES

CARTON 1  
BOITE 1  
CAJA 1

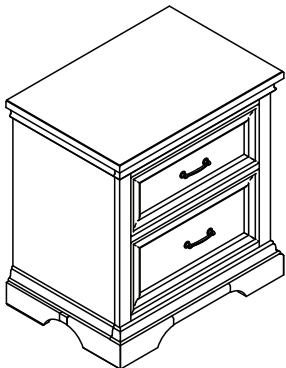
	PARTS LIST LISTE DES PIÈCES LISTA DE PIEZAS	QTY QTÉ CANTIDAD	DESCRIPTION DESCRIPTION DESCRIPCIÓN
A.		1	Nightstand Table de chevet Mesa de noche

- UNPACK ON A SOFT, SMOOTH SURFACE AND INVENTORY ALL PARTS.
- TO PREVENT DAMAGE TO YOUR FLOOR OR CARPET, PLEASE CHECK THE BOTTOM OF EACH PIECE OF FURNITURE FOR STAIN RESIDUE AND ROUGH SURFACES AND ALSO CHECK FOR STAPLES OR NAILS LEFT AFTER REMOVING THE PACKAGING MATERIAL. THE MANUFACTURER WILL NOT BE HELD RESPONSIBLE IF PREVENTATIVE STEPS ARE NOT TAKEN PRIOR TO INSTALLATION.
- UNPACK AND DISPOSE OF ALL PACKING MATERIAL BUT BE CAREFUL NOT TO THROW AWAY ANY ASSEMBLY PARTS OR HARDWARE. READ THE INSTRUCTION SHEET AND PARTS LIST CAREFULLY. REMOVE ALL STAPLES AND SCREWS USED FOR PACKAGING CAREFULLY USING PLIERS AND OR SCREWDRIVERS TO PREVENT INJURY AND SCRATCHING OR DAMAGING FLOORING.

- DÉBALLER TOUTES LES PIÈCES SUR UNE SURFACE LISSE, PUIS LES DÉNOMBRER.
- POUR ÉVITER D'ENDOMMAGER LE PLANCHER OU LE TAPIS, VÉRIFIER QUE LE DESSOUS DE CHAQUE MEUBLE EST EXEMPT DE RÉSIDUS DE TEINTURE, DE ZONES RUGUEUSES, ET D'AGRAFES OU DE CLOUS PROVENANT DE L'EMBALLAGE. LE FABRICANT NE PEUT ÊTRE TENU RESPONSABLE DES DOMMAGES DÉCOULANT DU NON-RESPECT DE CES MESURES PRÉVENTIVES.
- DÉBALLER LE PRODUIT ET JETER TOUT L'EMBALLAGE, MAIS ATTENTION DE NE JETER AUCUNE PIÈCE DE MONTAGE OU DE QUINCAILLERIE. LIRE LES INSTRUCTIONS ET LA LISTE DE PIÈCES ATTENTIVEMENT. RETIRER SOIGNEUSEMENT LES AGRAFES ET LES VIS PROVENANT DE L'EMBALLAGE AVEC DES PINCES OU UN TOURNEVIS POUR PRÉVENIR LES BLESSURES ET ÉVITER D'ÉGRATIGNER OU D'ENDOMMAGER LE PLANCHER.

## HARDWARE PACK ITEMS / QUINCAILLERIE / FERRETERIA

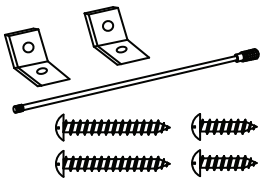
	PARTS LIST LISTE DES PIÈCES LISTA DE PIEZAS	QTY QTÉ CANTIDAD	DESCRIPTION DESCRIPTION DESCRIPCIÓN
AA		1	<b>Heavy-Duty Tip Restraint Kit</b> *1 set extra screws included *Caution: Tipping hazard use enclosed tip restraints to avoid potential injury. <b>Dispositif antibasculément robuste</b> * 1 jeu de vis supplémentaires inclus * Attention : Risque de basculement – Utiliser le dispositif antibasculément pour prévenir les blessures. <b>Juego antivolcaduras de uso pesado</b> *1 juego de tornillos adicional incluido *Precaución: Peligro de volcaduras, utilice el juego antivolcaduras para evitar lesiones potenciales.

- DESEMPAQUE SOBRE UNA SUPERFICIE SUAVE, PLANA Y HAGA UN INVENTARIO DE TODAS LAS PIEZAS.
- PARA EVITAR DAÑOS A SU PISO O ALFOMBRA, REVISE SI HAY RESIDUOS DE MANCHAS O SUPERFICIES PUNTIAGUDAS EN LA PARTE INFERIOR DE CADA PIEZA DEL MUEBLE, TAMBIÉN REVISE SI QUEDARON GRAPAS O CLAVOS DESPUÉS DE QUITAR EL MATERIAL DE EMPAQUE. EL FABRICANTE NO SERÁ RESPONSABLE SI LOS PASOS PREVENTIVOS NO SE TOMAN EN CUENTA ANTES DE LA INSTALACIÓN.
- DESEMPAQUE Y DESECHE TODO EL MATERIAL DEL EMPAQUE PERO TENGA CUIDADO DE NO TIRAR NINGUNA PIEZA DE ENSAMBLE O FERRETERÍA. LEA LA HOJA DE INSTRUCCIONES Y REVISE CUIDADOSAMENTE LA LISTA DE PIEZAS. REMUEVA TODAS LAS GRAPAS Y TORNILLOS USADOS PARA EL EMPAQUE USANDO ALICATES O DESARMADORES PARA EVITAR LESIONES Y TALLONES O DAÑOS AL PISO.

WARNING: Choking hazard – It contains small parts. Keep all hardware out of reach of children.

AVERTISSEMENT : Risque d'étouffement – Comprend de petites pièces. Tenir la quincaillerie hors de la portée des enfants.

ADVERTENCIA: Peligro de Asfixia – Contiene partes pequeñas. ¡Mantenga toda la ferretería fuera del alcance de los niños!

Touch-up pen available upon email request.  
Crayon de retouche disponible sur demande par courriel.  
Plumón de retoque disponible a pedido por correo electrónico (en E.U.A.).

### STOP / ARRÊTEZ / ALTO

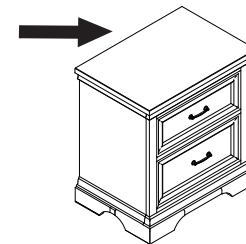

The hardware can be found on the top.

Le matériel peut être trouvé sur le dessus.

El hardware se puede encontrar en la parte superior.

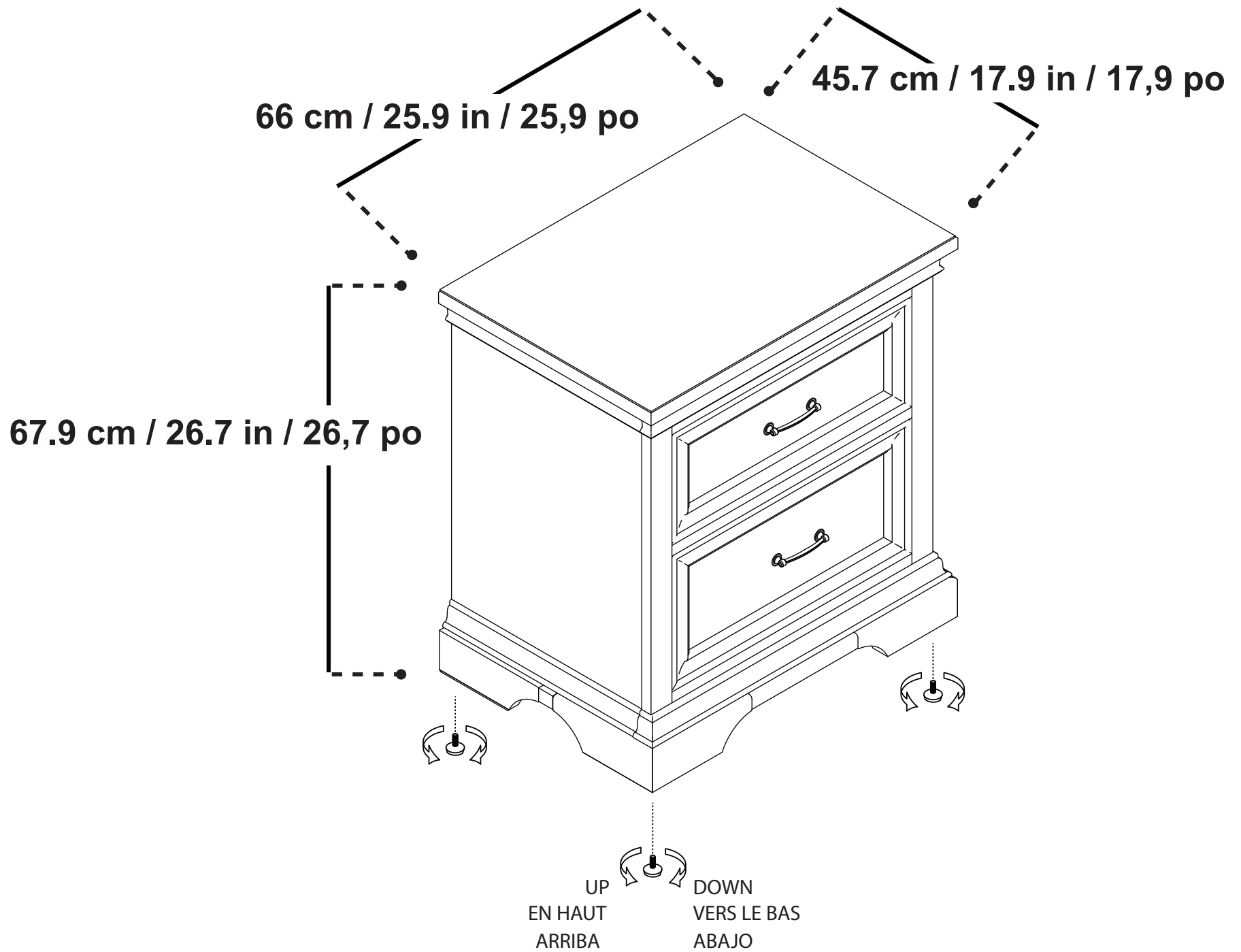

## Drawer Removal / Retrait du tiroir / Retiro de cajones

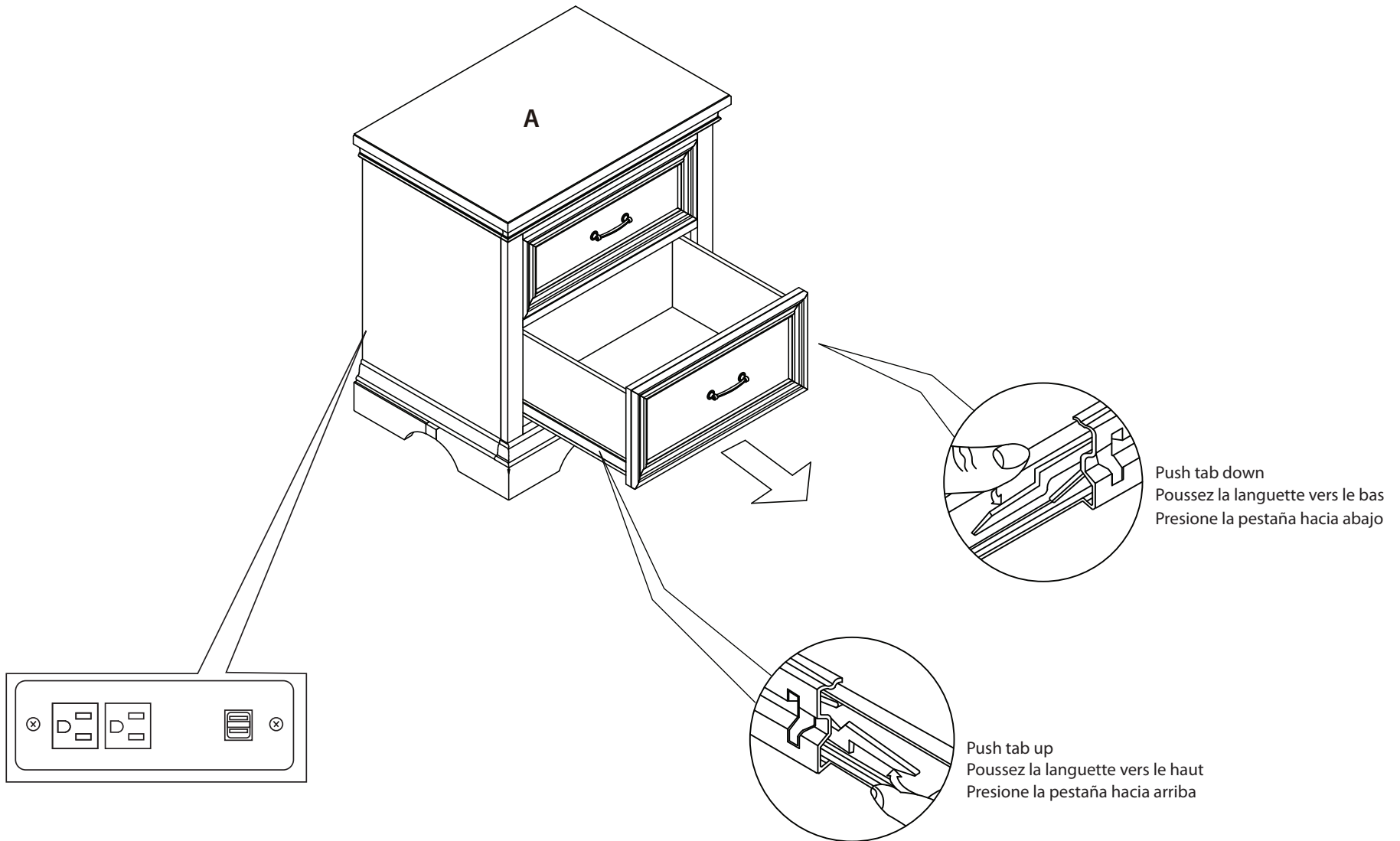

Return drawers to proper location by matching letters on the drawer bottoms to letters in the drawer cavity.

Remettre les tiroirs au bon endroit en faisant correspondre les lettres sur le fond des tiroirs aux lettres dans la cavité du tiroir.

Vuelva a colocar los cajones en la ubicación adecuada haciendo coincidir las letras de la base del cajón con las letras en la cavidad del cajón.

LOAD CAPACITIES / CAPACITÉ DE CHARGE / CAPACIDAD DE CARGA  
TOP / DESSUS / SUPERFICIE DE ARRIBA: 49.8 kg / 109.7 lb  
SMALL DRAWER / PETIT TIROIR / CAJÓN PEQUEÑO: 4.5 kg / 9.9 lb  
LARGE DRAWER / PLUS GRAND TIROIR / CAJÓN GRANDE: 9.1 kg / 20 lb

**ELECTRICAL RATING:** 125 VAC / 60Hz, 1500W,12A, USB charger output: DC 5V- 2A, see product label for details.

**CARACTÉRISTIQUES ÉLECTRIQUES :** 125 VCA, 60 Hz, 1500 W, 12 A; sortie du chargeur USB : 5 VCC, 2 A. Consulter l'étiquette du produit pour en savoir plus.

**CLASIFICACIÓN ELÉCTRICA:** 125 Vca / 60Hz 1500 W 12A Salida USB: CD 5 V - 2A ver etiqueta del producto para más detalles.

**CAUTION:** To prevent the risk of fire and electric shock, please be sure to read all instructions before installing or using this unit.

**ATTENTION :** Pour éviter tout risque d'incendie ou d'électrocution, lire toutes les instructions avant d'installer ou d'utiliser cette unité.

**PRECAUCIÓN:** Para evitar el riesgo de incendio y descarga eléctrica, asegúrese de leer todas las instrucciones antes de instalar o usar esta unidad.

**WARNING:** To reduce the risk of fire, electric shock, or injury to persons:

**AVERTISSEMENT :** Pour réduire les risques d'incendie, d'électrocution ou de blessures:

**ADVERTENCIA:** Para reducir el riesgo de incendio, descarga eléctrica o lesiones a personas:

- |  |   |  |
|--|---|--|
| 1. Unit is intended for indoor use only.                   | 1. Utiliser l'unité à l'intérieur uniquement.                                 | 1. La unidad está diseñada solo para uso en interiores.            |
| 2. Do not use extension cord(s) to connect the unit.       | 2. Ne pas utiliser de rallonge pour brancher l'unité.                         | 2. No use los cables de extensión para conectar la unidad.         |
| 3. Do not use receptacle for connecting devices over 12 A. | 3. Ne pas y brancher d'appareils de plus de 12 A                              | 3. No use el receptáculo para conectar dispositivos de más de 12 A |
| 4. Do not try to open the electrical unit for any reason.  | 4. N'essayez pas d'ouvrir l'unité électrique pour quelque raison que ce soit. | 4. No intente abrir la unidad eléctrica por ningún motivo.         |

**CAUTION:** Modifications which are not approved by the party responsible for compliance could void user's authority to operate the equipment.

**ATTENTION :** L'utilisateur qui modifie ce produit sans autorisation de l'autorité compétente pourrait perdre le droit de l'utiliser.

**PRECAUCIÓN:** Las modificaciones que no sean aprobadas por la parte responsable del cumplimiento podrían anular la autoridad del usuario para operar el equipo.

This equipment has been tested and found to comply with the limits for a Class B digital device, pursuant to part 15 of the FCC Rules. These limits are designed to provide reasonable protection against harmful interference in a residential installation. This equipment generates, uses and can radiate radio frequency energy and, if not installed and used in accordance with the instructions, may cause harmful interference to radio communications. However, there is no guarantee that interference will not occur in a particular installation. If this equipment does cause harmful interference to radio or television reception, which can be determined by turning the equipment off and on, the user is encouraged to try to correct the interference by one or more of the following measures:

Ce produit a été évalué et jugé conforme aux limites fixées pour les appareils numériques de classe B selon la partie 15 des règlements de la FCC. Ces limites visent à assurer une protection raisonnable contre le brouillage préjudiciable en milieu résidentiel. Ce produit génère, utilise et peut émettre de l'énergie de radiofréquence et, s'il n'est pas installé et utilisé conformément aux instructions, peut nuire aux communications radio. Cependant, rien ne garantit qu'aucun brouillage ne se produira dans une installation donnée. Si le produit nuit aux communications radio ou télévisées – ce qui se vérifie en allumant et en éteignant le produit –, l'utilisateur peut essayer de régler le problème par l'un ou l'autre des moyens suivants :

Este equipo ha sido probado y se ha encontrado que cumple con los límites para un dispositivo digital de Clase B, de acuerdo con la parte 15 de las Reglas de la FCC. Estos límites están diseñados para proporcionar una protección razonable contra la interferencia dañina en una instalación de entorno residencial. Este equipo genera, usa y puede irradiar energía de radiofrecuencia y, si no se instala y utiliza de acuerdo con las instrucciones, puede causar interferencia dañina a las comunicaciones de radio. Sin embargo, no hay garantía de que la interferencia no ocurra en una instalación en particular. Si este equipo causa interferencia dañina a la recepción de radio o televisión, lo que puede evitarse apagando y encendiendo el equipo, se recomienda al usuario que intente corregir la interferencia mediante una o más de las siguientes medidas:

- |  |  |  |
|--|--|--|
| 1. Reorient or relocate the receiving antenna.   | 1. Réorienter ou déplacer l'antenne de réception.  | 1. Reorientar o reubicar la antena receptora.  |
| 2. Increase the separation between the equipment and receiver.   | 2. Éloigner le produit du récepteur.   | 2. Aumente la separación entre el equipo y el receptor.  |
| 3. Connect the equipment into an outlet on a circuit different from that to which the receiver is connected. | 3. Brancher le produit sur une prise d'un circuit distinct de celui sur lequel le récepteur est branché. | 3. Conecte el equipo a una toma de corriente en un circuito diferente al que está conectado el receptor. |
| 4. Consult the dealer or an experienced radio/TV technician for help.  | 4. Consulter le détaillant ou un technicien expérimenté en radio et télédiffusion.                       | 4. Consulte al distribuidor o a un técnico experimentado en radio / TV para obtener ayuda.               |

# Furniture Tipping Restraint / Dispositif antibasculément / Restricción de vuelco de muebles

Please follow the installation instructions below:  
 Veuillez suivre les instructions d'installation ci-dessous :  
 Por favor, siga las instrucciones de instalación a continuación:

## Installation instructions / Instructions d'installation / Instrucciones de Instalación:



- 1**
- Determine where the furniture is to be placed and find the center line of a wooden stud using a stud finder.
  - Déterminer où le meuble doit être placé et trouver le centre d'un montant de bois à l'aide d'un détecteur de montants.
  - Determine dónde se colocarán los muebles y encuentre la línea central de un montaje de madera con un buscador de montajes.

PARTS ENCLOSED  
 PIÈCES COMPRIS  
 PARTES INCLUIDAS



**a. Bracket (2x)**  
**a. Support (2x)**  
**a. Soporte (2x)**



**b. Steel Cable (1x)**  
**b. Câble en acier (1x)**  
**b. Cable de acero (1x)**



**c. Long screw (1x)**  
**c. Vis longue (1x)**  
**c. Tornillo largo (1x)**



**d. Short screw (1x)**  
**d. Vis courte (1x)**  
**d. Tornillo corto (1x)**

- 2**
- Drill a 0.3175 cm / 0.125 in pilot hole on the wooden stud approximately 7.62 cm / 3 in below the height of unit top.
  - Percer un trou de 0,3175 cm / 0,125 po dans le montant de bois à environ 7,62 cm / 3 po au-dessous du haut du meuble.
  - Taladre un orificio piloto de 0.3175 cm / 0.125 pulgadas en el perno de madera aproximadamente 7.62 cm / 3 pulgadas por debajo de la altura de la parte superior de la unidad.

- 3**
- Attach one Bracket (a) securely with Screw (c) into the pilot hole on the wall.
  - Fixer solidement un support (a) avec la vis (c) dans le trou.
  - Fije un soporte (a) de forma segura con el tornillo (c) en el orificio piloto en la pared.

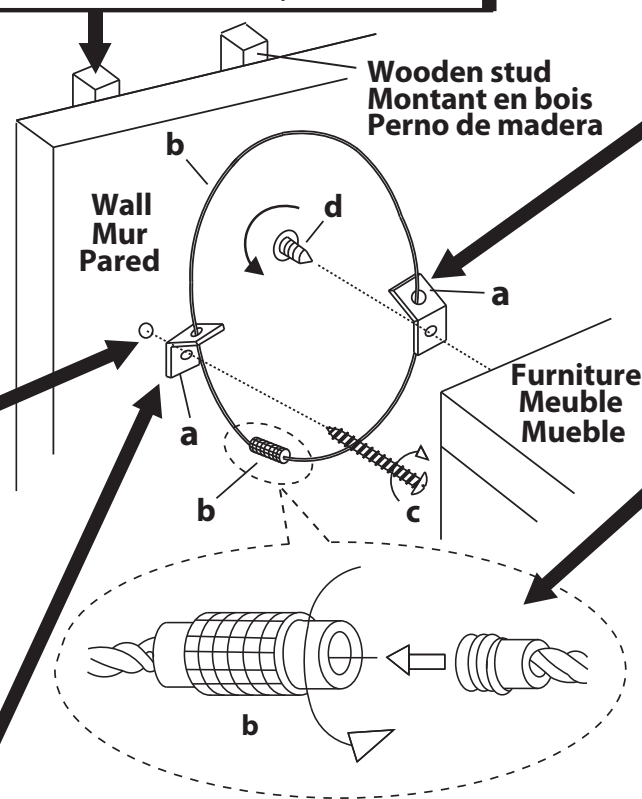

- 4**
- Position the furniture in place and attach the other Bracket (a) with Screw (d) to the back edge of unit top in line with the Bracket (a) on the wall.
  - Placer le meuble et fixer l'autre support (a) avec la vis (d) sur le bord arrière du dessus du meuble, au même niveau que le support (a) sur le mur.
  - Coloque los muebles en su lugar y fije el otro Soporte (a) con el Tornillo (d) al borde posterior de la parte superior de la unidad en línea con el Soporte (a) en la pared.

- 5**
- Put the male end of the Steel Cable (b) through each bracket. Securely connect both ends together by turning the female connector clockwise.
  - Placer l'extrémité mâle du câble en acier (b) dans chaque support. Relier solidement les deux extrémités en tournant le connecteur femelle dans le sens des aiguilles d'une montre.
  - Coloque el extremo macho del cable de acero (b) a través de cada soporte. Conecte de forma segura ambos extremos juntos girando el conector hembra en el sentido de las agujas del reloj.

### WARNING

Injury may result from tipping furniture. You must install the Tipping Restraint Hardware with the unit to prevent the unit from tipping and causing any accidental injury, disability, death or damage. The tipping restraint is intended only as a safety measure. It is not a substitute for proper adult supervision. This tipping restraint is not an earthquake restraint. If you wish to add the extra security of earthquake restraints, they must be purchased and installed separately. Do not allow children to climb on furniture. Failure to detach this restraint before moving furniture may result in injury and damage.

### AVERTISSEMENT

Des blessures peuvent résulter du basculement d'un meuble. Vous devez installer le dispositif antibasculément fourni pour éviter que le meuble ne bascule et cause des blessures, la mort ou des dommages. Le dispositif antibasculément est uniquement destiné à des fins de sécurité. Ce n'est pas un substitut à la supervision d'un adulte. Ce dispositif antibasculément n'est pas à l'épreuve des tremblements de terre. Pour une sécurité accrue, installer des dispositifs anti-tremblement de terre, (vendus séparément). Ne pas laisser les enfants grimper sur les meubles. Détacher ce dispositif avant de déplacer le meuble pour éviter des blessures et des dommages.

### ADVERTENCIA

Lesiones pueden resultar al inclinar los muebles. Debe instalar la ferretería de restricción de vuelco con la unidad para evitar que la unidad se vuelque y cause lesiones accidentales, discapacidad, muerte o daños. La restricción de vuelco está pensada solo como una medida de seguridad. No es un sustituto de la supervisión adulta adecuada. Esta restricción de vuelco no es una restricción contra terremotos. Si desea agregar la seguridad adicional de las restricciones de terremotos, debe comprarse e instalarse por separado. No permita que los niños se suban a los muebles. Si no se suelta este sistema de sujeción antes de mover los muebles, se pueden ocasionar lesiones y daños.

## **Wood Furniture Care and Cleaning:**

- Use a soft, clean cloth that will not scratch the surface when dusting.
- Use of furniture polishes is not necessary. Should you choose to use polishes, test in an inconspicuous area first.
- Using solvents of any kind on your furniture may damage your furniture's finish.
- Never use water to clean your furniture as it may cause damage to the finish.
- Liquid spills should be removed immediately. Using a soft, clean cloth, blot the spill gently. Avoid rubbing.
- Direct sunlight may damage wood finishes.
- Always use coasters under beverage glasses and flowerpots.
- For indoor use only.
- Always use protective pads under hot dishes and plates. Heat can cause chemical changes that may create spotting within the furniture finish.
- Extreme temperature and humidity changes can cause warping, shrinking and splitting of wood furniture. It is best to keep furniture in a climate controlled environment.
- Stains or marks from crayons or ink markers will be difficult to remove.
- In the event that your furniture is stained or otherwise damaged during use, we recommend that you call a professional to repair your furniture.

## **Entretien et nettoyage des meubles en bois**

- Épousseter avec un linge doux et propre qui n'effraiera pas la surface.
- Il n'est pas nécessaire d'utiliser des produits à polir sur le meuble. En faire d'abord l'essai à un endroit non visible du meuble.
- L'utilisation de solvants risque d'endommager le fini du meuble.
- Ne jamais utiliser d'eau pour nettoyer le meuble, cela pourrait endommager le fini.
- Essuyer immédiatement tout liquide renversé. Utiliser un linge propre et doux pour absorber le liquide sans frotter.
- L'exposition directe au soleil peut endommager le fini du bois.
- Toujours déposer les verres et les vases sur un sous-verre.
- À usage intérieur seulement.
- Toujours utiliser des dessous de plat pour les casseroles et les assiettes chaudes. La chaleur peut causer une réaction chimique qui pourrait endommager le fini du meuble.
- Le bois du meuble risque de gauchir, de rétrécir et de se fendre s'il est exposé à des variations extrêmes de température et d'humidité. Il est préférable de placer le meuble dans un milieu conditionné.
- Les taches et les marques de crayon et de feutre sont difficiles à enlever.
- Si le meuble est endommagé, nous recommandons de le faire réparer par un spécialiste.

## **Cuidado y Limpieza del Mueble de Madera:**

- Utilice un paño limpio y suave que no raye la superficie cuando la desempolva.
- No es necesario el uso de pulidores para muebles. Si utiliza algún pulidor, pruebe primero en una área discreta.
- El uso de solventes de cualquier tipo sobre su mueble, puede dañar el acabado.
- Nunca utilice agua para limpiar su mueble ya que puede dañar el acabado.
- Los derrames líquidos deben de limpiarse de inmediato. Con un paño limpio y suave, seque el derrame con cuidado. Evite tallar.
- La luz directa del sol puede dañar los acabados de la madera.
- Para uso en interiores solamente
- Siempre utilice protectores debajo de los vasos con bebida y floreros.
- La temperatura extrema y los cambios de humedad pueden causar que la madera del mueble se deforme, encoja y se agriete. Lo mejor es mantener el mueble en un ambiente de clima controlado.
- Siempre utilice cojinetes de protección bajo platos calientes. El calor puede causar cambios químicos que pueden crear manchas en el acabado del mueble.
- Las manchas, marcas de lápices o marcadores de tinta son difíciles de quitar.
- En el caso de que su mueble se manche o se dañe durante el uso, le recomendamos llamar a un profesional para reparar su mueble.

[ Attach receipt here / Joindre le reçu ici / Adjunte recibo aquí]

Date Purchased / Date d'achat / Fecha de compra \_\_\_\_\_

Place Purchased / Lieu d'achat / Lugar adquirido \_\_\_\_\_



## NOTES / NOTES / NOTAS:

This section has been provided to help keep track of suggestions or notes for the future.  
(For example: In the event of moving or remodeling.)

Cette section est offerte pour consigner toute suggestion ou note à titre de référence  
(par exemple, en cas de déménagement ou de réaménagement).

Esta sección ha sido proporcionada para ayudar a mantener un seguimiento de las sugerencias o notas para el futuro. (Por ejemplo: En el caso de mudanza o remodelación.)

### UNIVERSAL BROADMOORE FURNITURE

BARRA MULTICONTACTO    
MARCA: UNIVERSAL BROADMOORE  
MODELO: JN02-03-22 HECHO EN CHINA  
ESPECIFICACIONES ELÉCTRICAS:  
ENTRADA: 125 V~ 60 Hz 1 500 W 12 A  
SALIDA USB: 5 V = 2 A  
IMPORTADO POR:  
IMPORTADORA PRIMEX S.A.DE C.V.  
SOLAMENTE PARA USO EN INTERIOR

Distributed by:  
Costco Wholesale Corporation  
P.O. Box 34535  
Seattle, WA 98124-1535  
USA  
1-800-774-2678  
www.costco.com

Costco Wholesale Canada Ltd.\*  
415 W. Hunt Club Road  
Ottawa, Ontario  
K2E 1C5, Canada  
1-800-463-3783  
www.costco.ca  
\* faisant affaire au Québec sous  
le nom les Entrepôts Costco

Importado por:  
Importadora Primex S.A. de C.V.  
Blvd. Magnocentro No. 4  
San Fernando La Herradura  
Huixquilucan, Estado de México  
C.P. 52765  
RFC: IPR-930907-S70  
(55)-5246-5500  
www.costco.com.mx

MADE IN VIETNAM / FABRIQUÉ AU VIETNAM / HECHO EN VIETNAM