

**ITM. / ART. 1862072**

Swivel Accent Chair

Fauteuil d'appoint pivotant

Silla de acento giratoria

**AIDEN & IVY®**

**INSTRUCTIONS / INSTRUCCIONES / INSTRUCCIONES**

IMPORTANT, RETAIN FOR FUTURE REFERENCE: READ CAREFULLY

IMPORTANT À CONSERVER POUR DE FUTURS BESOINS DE RÉFÉRENCE : À LIRE SOIGNEUSEMENT

IMPORTANTE: CONSERVE PARA FUTURA REFERENCIA. LEA CUIDADOSAMENTE.

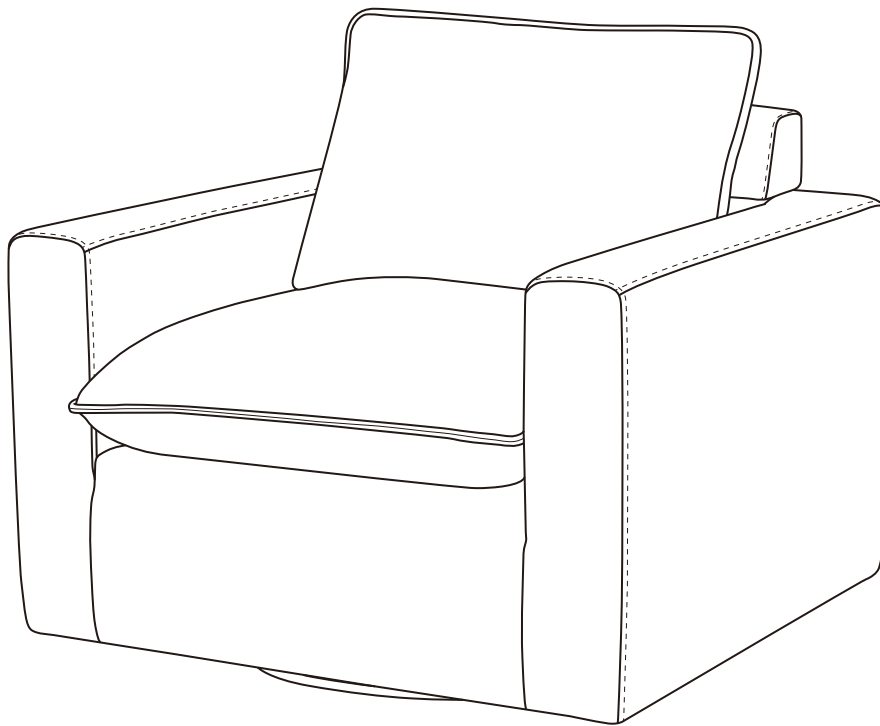

*How to Fluff Your Sereen  
Comment embellir ton Sereen  
Cómo resaltar tu Sereen*

Thank you for your purchase! If you encounter a problem, PLEASE ALLOW US TO SOLVE YOUR ISSUE.

Contact us at [consumercare@aidenandivyfurniture.com](mailto:consumercare@aidenandivyfurniture.com) or (888)383-5980

Merci pour votre achat! Si vous rencontrez un problème, LAISSEZ-NOUS RÉGLER VOTRE PROBLÈME.

Contactez-nous à [consumercare@aidenandivyfurniture.com](mailto:consumercare@aidenandivyfurniture.com) ou (888)383-5980

¡Gracias por la compra! Si encuentra un problema, POR FAVOR PERMÍTANOS RESOLVER SU PROBLEMA.

Contáctenos en [consumercare@aidenandivyfurniture.com](mailto:consumercare@aidenandivyfurniture.com) o (888)383-5980 Teléfono no válido en México.

210 S. Main St. Suite #614 High Point. NC. 27260

# Hardware List / Liste du matériel / Lista de hardware

**A** Chair  
Chaise  
Silla

x1

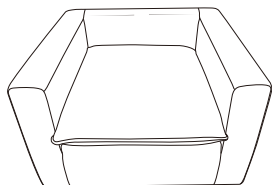

**B** Headrest  
Appui-tête  
Reposacabezas

x1



**C** Pillow  
Oreiller  
Almohada

x1

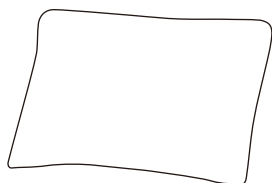

**D** Metal Connecting Rod  
Tige de connexion métallique  
Varilla de conexión metálica

x2



When filing the claim please send clear photos of the problem and barcoded tag found beneath the footrest or on the underside of the item.

Lors du dépôt de la réclamation, veuillez envoyer des photos claires du problème et une étiquette à code-barres trouvée sous le repose-pieds ou sur le dessous de l'article.

Al presentar el reclamo, envíe fotos claras del problema y la etiqueta con código de barras que se encuentra debajo del reposapiés o en la parte inferior del artículo.

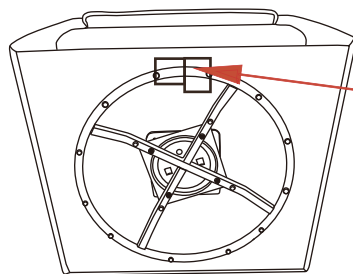

A\*\*\*\*\*/1

ID tag  
ID étiqueter  
ID etiqueta

**1** Remove all product components from the box to be assembled. Next, locate the red strap, located on the bottom of the Chair (A) to find the Metal Connecting Rods (D) at the bottom of the product's packaging.

Retirez tous les composants du produit de la boîte à assembler. Ensuite, repérez la sangle rouge située sur le fond de la chaise (A) pour trouver les tiges de connexion en métal (D) au fond de l'emballage du produit.

Retire todos los componentes del producto de la caja para ensamblar. A continuación, localice la correa roja, situada en la parte inferior de la silla (A), para encontrar las varillas de conexión de metal (D) en la parte inferior del empaque del producto.

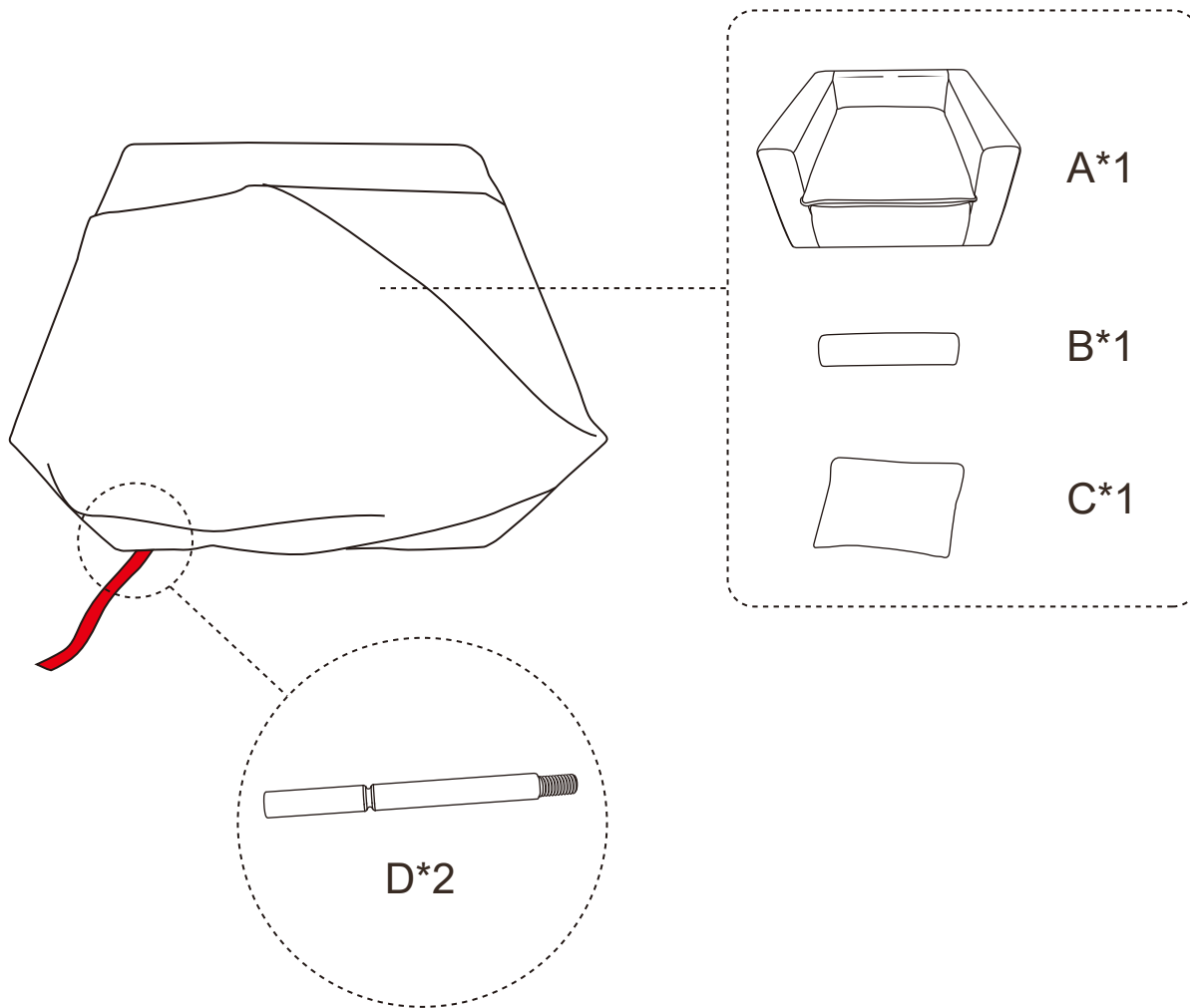

**2** Tighten the 2 Metal Connecting Rods (D) clockwise into the mounting holes located at the bottom of the Headrest (B).

Serrez les 2 tiges de connexion en métal (D) dans le sens horaire dans les trous de fixation situés au fond de l'appui-tête (B).

Apretar las 2 varillas de conexión de metal (D) en el sentido de las agujas del reloj en los orificios de montaje ubicados en la parte inferior del respaldo de cabeza (B).

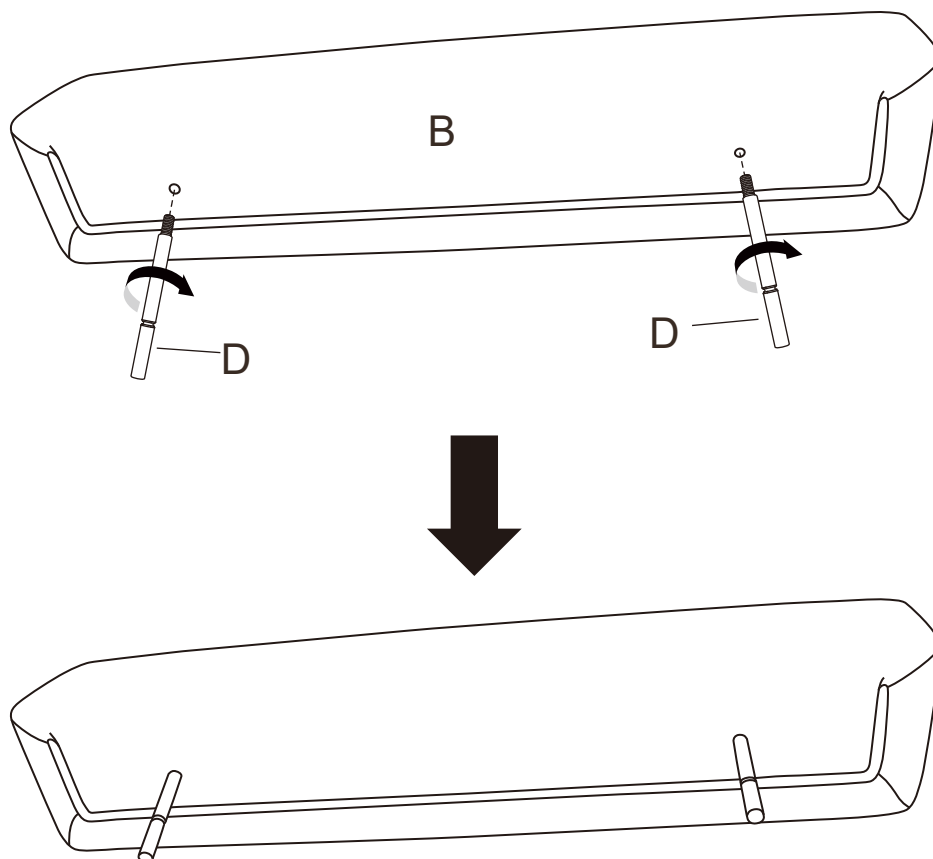

**3**

Align the two Metal Connecting Rods of the assembled Headrest (B) (from Step 2) with the two insertion holes at the top of the Seat (A), then press the Headrest firmly downward to ensure it is fully assembled in place.

Alignez les deux Tiges de connexion métalliques de l'Appui-tête (B) assemblé (issu de l'étape 2) avec les deux trous d'insertion situés au sommet de la Siège (A), puis appuyez fermement l'Appui-tête vers le bas pour vous assurer qu'il est complètement assemblé en place.

Alinea las dos Varillas de conexión metálicas del Reposacabezas (B) ensamblado (de la etapa 2) con los dos agujeros de inserción en la parte superior del Asiento (A), luego aprieta firmemente el Reposacabezas hacia abajo para asegurarte de que quede completamente ensamblado en su lugar.

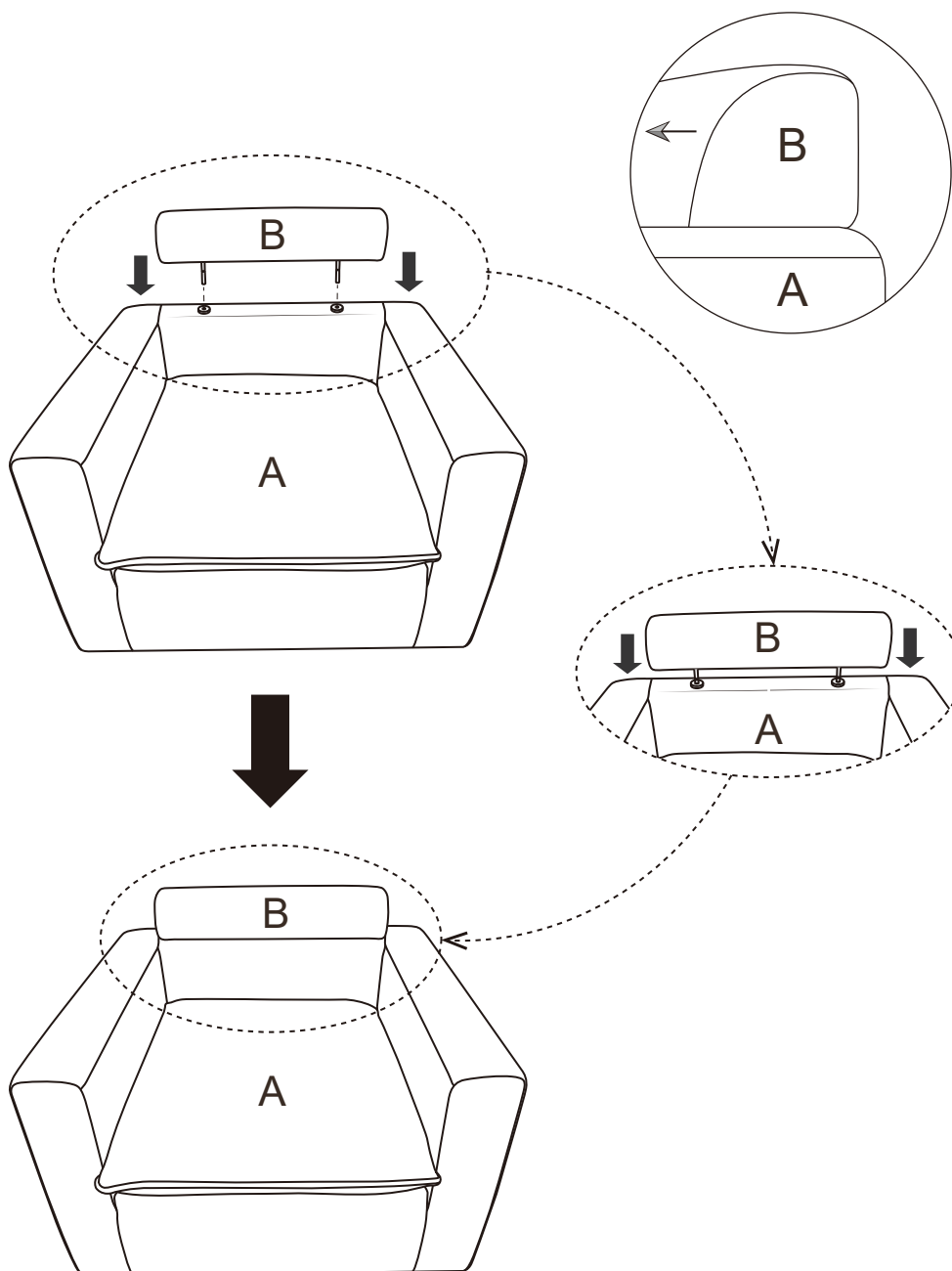

Note: Please ensure the curved surface of Headrest B faces forward.

Note : Veuillez vous assurer que la surface incurvée de l'Appui-tête B soit tournée vers l'avant.

Nota: Asegúrate de que la superficie curva del Reposacabezas B quede orientada hacia adelante.

**4** Place the Pillow (C) on the Chair (A) as shown in the diagram below. Assembly is complete.

Posez l'Oreiller (C) sur la Chaise (A) comme le montre le schéma ci-dessous. L'assemblage est terminé.

Coloca la Almohada (C) sobre la Silla (A) como se muestra en el diagrama a continuación. El montaje está completo.

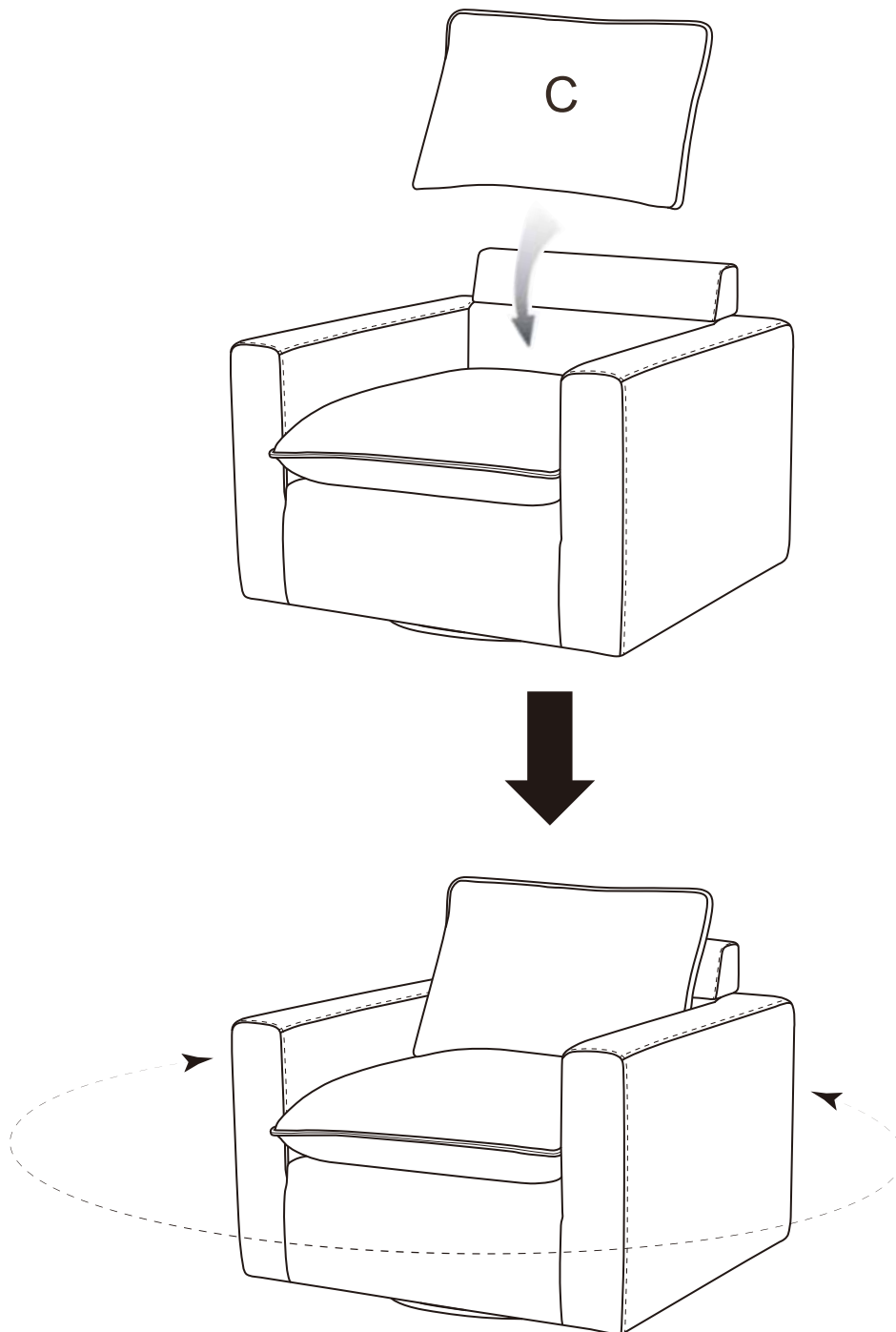

HOW TO FLUFF  
COMMENT FLUFFER  
CÓMO ESPONJAR

PRESS.  
PRESSE.  
PRENSA.

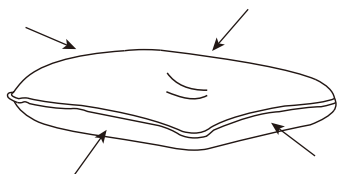

PAT.  
TAPOTER.  
PALMADITA.

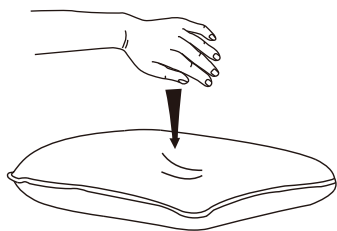

SHAKE.  
SECOUER.  
AGITAR.

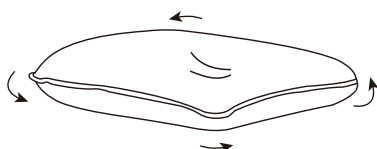

HOW TO SMOOTH  
COMMENT LISSER  
CÓMO SUAVIZAR

PINCH.  
PINCER.  
PELLIZCO.

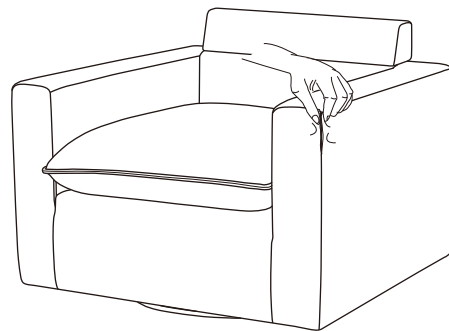



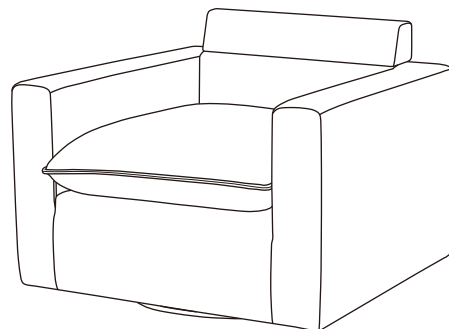
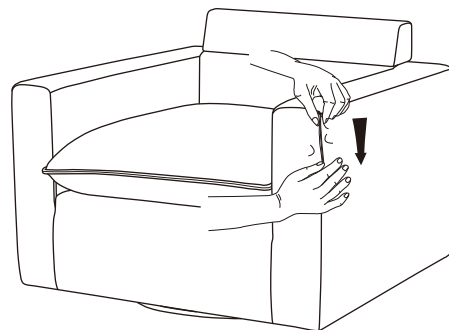









PAT.  
TAPOTER.  
PALMADITA.



- Cushions may be compressed or wrinkled in shipping or with use. Give them a gentle shake to smooth pillows, redistributing the feathers for a balanced look and feel.
- Alternatively, use your hands to carefully manipulate and fluff the cushions, releasing any entangled down while allowing a refreshing breath of fresh air to revive them.
- Turn and rotate your cushions frequently for timeless durability and to maintain their pristine look.
- Les coussins peuvent sembler comprimés ou froissés après l'expédition ou une utilisation régulière. Secouez-les doucement pour lisser la surface et redistribuer uniformément le rembourrage pour un confort et une forme optimaux.
- Utilisez délicatement vos mains pour tapoter, presser et secouer l'oreiller, afin d'assouplir le rembourrage et de permettre à l'air frais de redonner sa forme et son confort.
- Retournez et faites pivoter régulièrement les coussins pour prolonger leur durée de vie et préserver leur aspect neuf.
- Los cojines pueden parecer comprimidos o arrugados después del envío o del uso regular. Agítelos suavemente para alisar la superficie y redistribuir uniformemente el relleno para mayor comodidad y forma.
- Use sus manos para dar palmaditas, presionar y sacudir suavemente la almohada, aflojando el relleno y permitiendo que el aire fresco restaure su forma y comodidad.
- Gire y voltee los cojines regularmente para ayudar a que duren más y mantengan su aspecto fresco.

## CARE INSTRUCTIONS/ENTRETIEN/INSTRUCCIONES DE CUIDADO

-  If a spill or stain occurs, blot it immediately with a clean, dry cloth. Remove as much of the stain as possible, then proceed with the steps below.
-  Vacuum fabric regularly with a soft upholstery attachment to help extend its lifespan.
-  For general cleaning, use a soft, clean cloth slightly dampened with water.
-  To minimize fading, avoid placing furniture in direct sunlight.
-  En cas de déversement ou de tache, tamponnez immédiatement avec un chiffon propre et sec. Retirez autant de substance que possible, puis suivez les étapes ci-dessous.
-  Passez régulièrement l'aspirateur sur le tissu à l'aide d'un embout souple pour meubles afin de prolonger sa durée de vie.
-  Pour un nettoyage courant, utilisez un chiffon doux et propre, légèrement humidifié à l'eau.
-  Pour minimiser la décoloration, évitez de placer le meuble en plein soleil.
-  Si se produce un derrame o una mancha, absórbala inmediatamente con un paño limpio y seco. Retire la mayor parte de la sustancia posible y luego siga los pasos a continuación.
-  aspire el tejido regularmente con un accesorio suave para tapicería para ayudar a prolongar su vida útil.
-  Para la limpieza general, utilice un paño suave y limpio ligeramente humedecido con agua.
-  Para minimizar la decoloración, evite colocar los muebles a pleno sol.

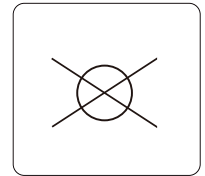
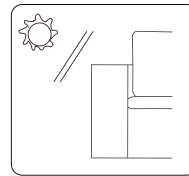
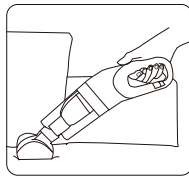
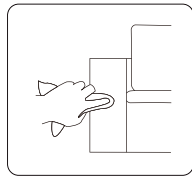
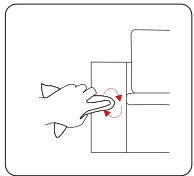

- 1-year warranty on cover against splitting, peeling, and / or tearing.
  - 1-year warranty on internal and external frame structure.
  - 1-year warranty on cushioning material.
- Garantie 1 an sur le revêtement contre le fractionnement, la desquamation et / ou de déchirure.
- Garantie 1 an sur la structure de châssis interne et externe.
- Garantie 1 an sur le matériel de rembourrage.
- Garantía de 1 año en el cubierta contra la división, descamación, y / o desgarre.
- Garantía de 1 año en la estructura de la trama interna y externa.
- Garantía de 1 año en el material de relleno.

❖ AUSTRALIA: Our goods come with guarantees that cannot be excluded under the Australian Consumer Law. You are entitled to a replacement or refund for a major failure and for compensation for any other reasonably foreseeable loss or damage. You are also entitled to have the goods repaired or replaced if the goods fail to be of acceptable quality and the failure does not amount to a major failure.

❖ AUSTRALIE: Nos articles sont offerts avec des garanties qui ne peuvent connaître d'exclusions au regard de la loi australienne sur la protection des consommateurs. Vous avez droit au remplacement ou au remboursement en cas de défaillance majeure de votre article ainsi qu'à une compensation en cas de perte ou de dommage prévisible. Vous avez aussi droit à la réparation ou au remplacement de l'article s'il n'est pas d'une qualité acceptable et que la défaillance n'est pas majeure.

❖ AUSTRALIA: Nuestros productos cuentan con garantías que no se pueden excluir bajo las Leyes del Consumidor de Australia. Usted tiene derecho a un cambio o devolución en caso de un fallo importante y a una compensación por cualquier otra pérdida o daño razonablemente previsible. También tiene derecho a la reparación o reemplazo de los bienes, si éstos no cumplen con una calidad aceptable y el fallo no constituye un fallo importante.

Distributed by:  
Costco Wholesale Corporation  
P.O. Box 34535  
Seattle, WA 98124-1535  
USA  
1-800-774-2678  
www.costco.com

Costco Wholesale Canada Ltd.\*  
415 W. Hunt Club Road  
Ottawa, Ontario  
K2E 1C5, Canada  
1-800-463-3783  
www.costco.ca  
\* faisant affaire au Québec sous  
le nom les Entrepôts Costco

Importado por:  
Importadora Primex S.A. de C.V.  
Blvd. Magnocentro No. 4  
San Fernando La Herradura  
Huixquilucan, Estado de México  
C.P. 52765  
RFC: IPR-930907-S70  
(55)-5246-5500  
www.costco.com.mx

Costco Wholesale Australia Pty Ltd  
17-21 Parramatta Road  
Lidcombe NSW 2141  
Australia  
www.costco.com.au

Costco Wholesale Japan Ltd.  
2 Kakuchi, 2 Gaiku, Kaneda-Nishi  
361 Urakura, Kisarazu shi  
Chiba, 292-0007 Japan  
0570-200-800  
www.costco.co.jp

Costco Wholesale Spain S.L.U.  
Polígono Empresarial Los Gavilanes  
C/ Agustín de Betancourt, 17  
28906 Getafe (Madrid) España  
NIF: B86509460  
900 111 155  
www.costco.es

Costco Wholesale Iceland ehf.  
Kauptún 3-7, 210 Gardabaer  
Iceland  
www.costco.is

Costco France  
1 avenue de Bréhat  
91140 Villebon-sur-Yvette  
France  
01 80 45 01 10  
www.costco.fr

Costco Wholesale Sweden AB  
Box 614  
114 11 Stockholm  
Sweden  
www.costco.se

Costco Wholesale Korea, Ltd.  
40, Iljik-ro  
Gwangmyeong-si  
Gyeonggi-do, 14347, Korea  
1899-9900  
www.costco.co.kr

Costco Wholesale New Zealand Limited  
2 Gunton Drive  
Westgate  
Auckland 0814  
New Zealand  
www.costco.co.nz

Costco (China) Investment Co., Ltd.  
Room 01 Mezzanine  
No. 5178, Kang Xin Highway  
Pudong New District  
Shanghai  
China 201315  
+86-21-6257-7065



FR

**Pensez à  
donner ou recycler.**



Association

OU



Magasin

OU



Déchèterie

<https://quefairedemesdechets.fr>