



ASSEMBLY INSTRUCTIONS / INSTRUCTIONS DE MONTAGE / INSTRUCCIONES DE MONTAJE

Acacia Top Kitchen Cart with Drawers
Chariot de Cuisine en Acacia avec tiroirs
Carrito de Cocina con Superficie de Acacia con Cajones
ITM. / ART. 1901783



**WEIGHT CAPACITY / CAPACITÉ DE POIDS /
CAPACIDAD DE PESO:**

36.3 kg / 80 lb: Acacia Top / Dessus en acacia / Superficie de acacia

22.7 kg / 50 lb: Per Shelf / Par étagère / Por repisa

4.5 kg / 9.9 lb: Per Drawer / Par tiroir / Por cajón

2.3 kg / 5 lb: Per Hook / Par crochet / Por gancho

95.2 kg / 209 lb: Total Weight Capacity of Kitchen Cart /

Capacité de poids totale du chariot de cuisine / Capacidad total de peso del carrito de cocina

Important, retain for future reference. Read carefully.

Important, à conserver pour futur référence. Lire attentivement.

Importante, conservar para futuras referencias. Lea cuidadosamente.



Use the camera on your smartphone to scan the QR code to watch assembly video.
Utilisez l'appareil photo de votre smartphone pour scanner le Code QR pour regarder la vidéo d'assemblage.

Escanee las fotos del dispositivo en el teléfono inteligente y luego use el Código QR para el montaje de video.



We recommend two people to assemble the cart.
Nous recommandons à deux personnes d'assembler le chariot.
Recomendamos que dos personas ensamblen el carrito de la compra.

Parts List / Liste des pièces / Lista de partes

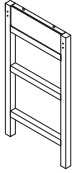

A. Right Side Frame (1 pc)
Cadre Côté Droit (1 pièce)
Marco Lateral Derecho (1 pieza)

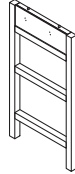

B. Left Side Frame (1 pc)
Cadre Latéral Gauche (1 pièce)
Marco del Lado Izquierdo (1 pieza)

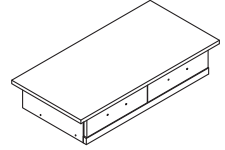

C. Acacia Top (1 pc)
Plateau en Bois D'acacia (1 pièce)
Superficie de Acacia (1 pieza)

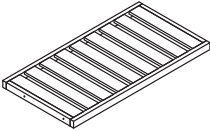

D. Acacia Shelf (2 pcs)
Étagère Acacia (2 pièces)
Repisa Acacia (2 piezas)



E. Large Bolt 1/4 x 35 (14 pcs +1)
Gros Boulon 1/4 x 35 (14 pièces +1)
Perno Grande 1/4 x 35 (14 piezas +1)



F. Screw M3 x 12 (8 pcs +1)
Vis M3 x 12 (8 pièces +1)
Tornillo M3 x 12 (8 piezas +1)



G. Small Bolt M4 x 22 (4 pcs +1)
Petit Boulon M4 x 22 (4 pièces +1)
Perno Chico M4 x 22 (4 piezas +1)

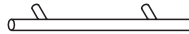

H. Handle (2 pcs)
Poignée (2 pièces)
Manija (2 piezas)



I. Hook (4 pcs)
Crochet (4 pièces)
Gancho (4 piezas)



J. Locking Wheel (2 pcs)
La Roue de Blocage (2 pièces)
Rueda de Bloqueo (2 piezas)



K. Wheel (2 pcs)
Roue (2 pièces)
Rueda (2 piezas)



L. Allen Wrench (1 pc)
Clé Allen (1 pièce)
Llave Allen (1 pieza)

Parts E, F, and G include one additional piece. / Les parties E, F, et G comprennent une pièce supplémentaire. / Las partes E, F, y G incluyen una pieza adicional.

Other tools needed: Phillips head screwdriver (not included)
Autres outils nécessaires: Tournevis cruciforme (non inclus)
Otras herramientas necesarias: Desarmador Phillips (no incluido)

Unpack, inspect, and remove all parts from the box. If there are missing or broken parts, please contact our CUSTOMER SERVICE.

Déballer, inspecter et retirez toutes les pièces de la boîte. En cas de pièces manquantes ou cassées, veuillez contacter notre SERVICE CLIENT.

Desempaques, inspeccione y retire todas las piezas de la caja. Si faltan piezas o están rotas, comuníquese con nuestro SERVICIO AL CLIENTE.

Customer Service (North America):

Tel 1.310.533.3800 | Tel 1.800.323.5565 (English and Spanish)
Monday through Friday 9:00 am - 4:30 pm (Pacific Time)
support@sevilleclassics.com

Service client (Amérique du Nord):

Tél: 1.310.533.3800 | Tel: 1.833.714.4577 au Canada (Anglais)
Du lundi au vendredi de 9 h à 16 h 30 (heure du Pacifique)
support@sevilleclassics.com (Français)

Servicio al cliente (América del Norte):

Tel. 1.310.533.3800 | Tel 1.800.323.5565 Teléfono no válido en México (Ingles y Español)
Lunes a Viernes 9:00 am-4:30 pm (Hora del Pacifico)
support@sevilleclassics.com

MANUFACTURED BY / FABRIQUÉ PAR / FABRICADO POR
SEVILLE CLASSICS, INC.
19401 HARBORGATE WAY
TORRANCE, CA 90501 USA

CARE AND MAINTENANCE / SOINS ET ENTRETIEN / CUIDADO Y MANTENIMIENTO

Avoid harsh, abrasive cleaners, and other corrosive chemicals. Clean up any spills immediately to prevent stains from forming on the wood top. Wood top can be cleaned with damp cloth and wiped dry immediately with dry cloth.

Évitez les nettoyeurs agressifs et abrasifs et autres produits chimiques corrosifs. Nettoyez immédiatement tout déversement pour éviter la formation de taches sur le dessus en bois. Le dessus en bois peut être nettoyé avec un chiffon humide et essuyé immédiatement avec un chiffon humide et essuyé immédiatement avec un chiffon sec.

Evite limpiadores fuertes y abrasivos y otros productos químicos corrosivos. Limpie cualquier derrame inmediatamente para evitar que se formen manchas en la superficie de madera. La parte superior de madera se puede limpiar con un paño húmedo y secar inmediatamente con un paño seco.

STEP 1 / ÉTAPE 1 / PASO 1

Flip the table top upside down and extend the drawers. **Note: Extending the drawers out is necessary to install some bolts.** Line up **RIGHT and LEFT SIDE FRAMES (A and B)** with holes on the **ACACIA TOP (C)**. Use 6 x **LARGE BOLTS (E)** to secure both side frames. Then install both **ACACIA SHELVES (D)** to the side frames using the 8 remaining **LARGE BOLTS (E)**. Do not fully tighten screws until the 2nd shelf is secured.

Retournez le plateau de la table à l'envers et déployez les tiroirs. **Remarque: Déployer les tiroirs est nécessaire pour installer certains boulons.** Alignez les **CADRES LATÉRAUX DROIT et GAUCHE (A et B)** avec les trous sur le **PLATEAU EN BOIS D'ACACIA (C)**. Utilisez 6 **GROS BOULONS (E)** pour fixer les deux cadres latéraux. Installez ensuite les deux **ÉTAGÈRE ACACIA (D)** sur les cadres latéraux à l'aide des 8 **GROS BOULONS** restants (E). Ne serrez pas complètement les vis jusqu'à ce que la deuxième étagère soit fixée.

Da vuelta a la superficie de la mesa y extiende los cajones. **Nota: Para extender los cajones es necesario instalar algunos pernos.** Alinea los **MARCOS LATERALES DERECHO e IZQUIERDO (A y B)** con los orificios de la **SUPERFICIE DE ACACIA (C)**. Usa 6 **PERNOS GRANDES (E)** para asegurar ambos marcos laterales. Luego instala ambas **REPISA ACACIA (D)** a los marcos laterales usando los 8 **PERNOS GRANDES (E)** restantes. No apriete completamente los tornillos hasta que la segunda repisa esté asegurada.

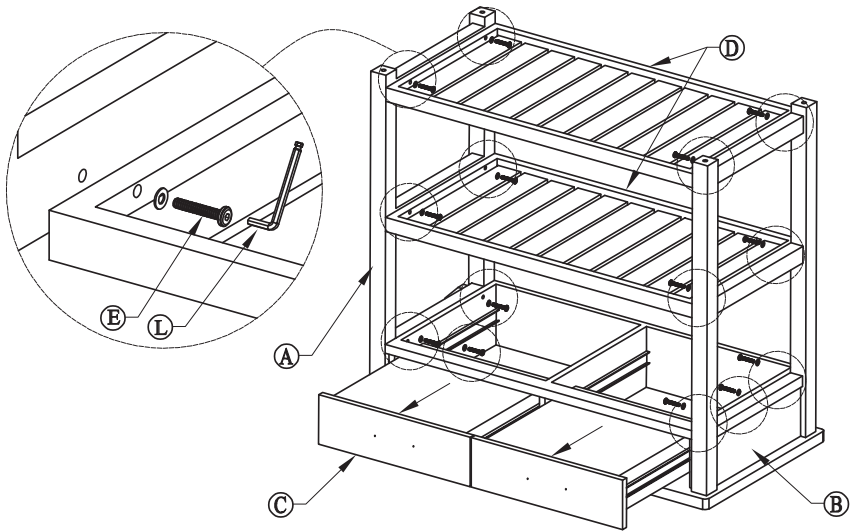

STEP 2 / ÉTAPE 2 / PASO 2

Screw **LOCKING WHEEL (J)** into the front of **SIDE FRAMES (A and B)**. Screw **WHEELS (K)** into back of **SIDE FRAMES (A and B)**.

Vissez **LA ROUE DE BLOCAGE (J)** sur le devant des **CADRES LATÉRAUX (A et B)**. Vissez Les **ROUES (K)** à l'arrière des **CADRES LATÉRAUX (A et B)**.

Atornilla la **RUEDA DE BLOQUEO (J)** en la parte delantera de los **MARCOS LATERALES (A y B)**.
Atornilla las **RUEDAS (K)** en la parte trasera de los **MARCOS LATERALES (A y B)**.

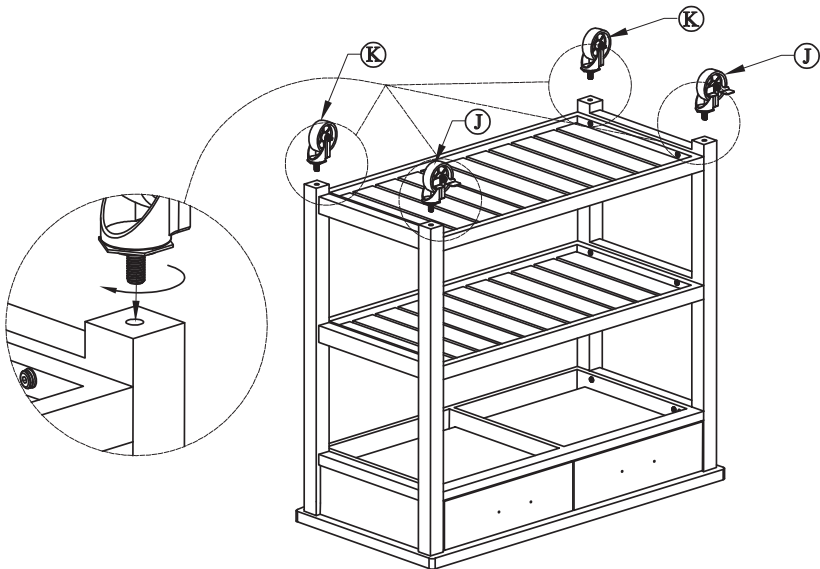

STEP 3 / ÉTAPE 3 / PASO 3

Use a Phillips head screwdriver to attach the **HANDLES (H)** to each drawer.

Utilisez un tournevis cruciforme pour fixer les **POIGNÉES (H)** à chaque du tiroir.

Utilice un desarmador Phillips para fijar las **MANIJAS (H)** al Cada uno cajón.

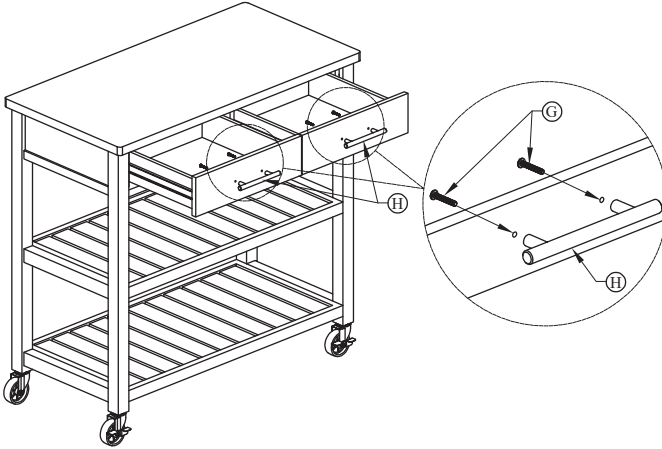

STEP 4 / ÉTAPE 4 / PASO 4

Attach the **HOOKS (I)** to the cart using **SCREWS (F)** with a Phillips head screwdriver.

Fixez les **CROCHETS (I)** au chariot à l'aide des **VIS (F)** avec un tournevis à tête Philips.

Fije los **GANCHOS (I)** al carro usando los **TORNILLOS (F)** con un desarmador de cabeza Philips.

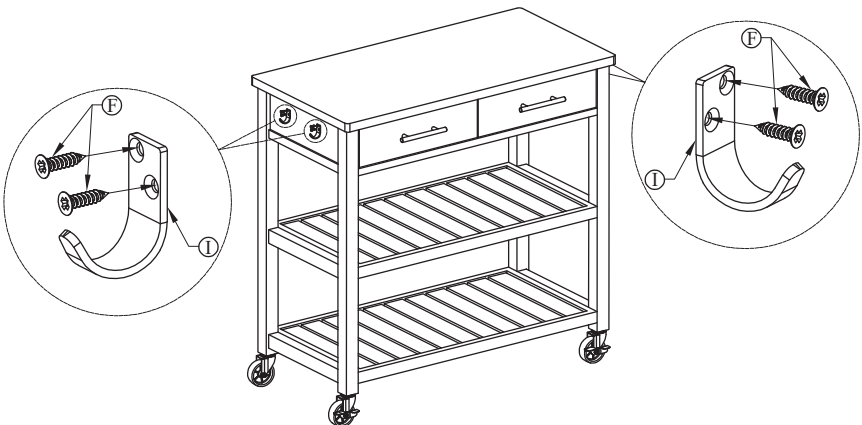



WARNINGS / AVERTISSEMENTS / ADVERTENCIAS:

Read all instructions and inspect parts prior to assembly. Tighten wheels completely and check periodically. Lock the wheels when leaving cart in stationary position. Do NOT modify the product in any way. Do NOT overload the product. This cart is NOT a toy. Do NOT let children climb or play on the cart. Place heavier objects on the lowest shelf. Use caution when moving cart. Do NOT move while cart is loaded.

Lisez toutes les instructions et inspectez les pièces avant l'assemblage. Serrez complètement les roues et vérifiez périodiquement. Bloquer les roues en quittant la position stationnaire du chariot. Ne modifiez PAS le produit de quelque manière que ce soit. Ne surchargez PAS le produit. Ce chariot n'est PAS un jouet. Ne laissez PAS les enfants grimper ou jouer sur le chariot. Coloque los objetos más pesados en el estante más bajo. Soyez prudent lorsque vous déplacez le chariot. NE bougez PAS pendant que le chariot est chargé.

Lea todas las instrucciones e inspeccione las piezas antes del montaje. Apriete las ruedas completamente y verifíquelas periódicamente. Bloquee las ruedas al dejar el carrito en posición estacionaria. NO modifique el producto de ninguna manera. NO sobrecargue el product. Este carrito NO es un juguete. NO permita que los niños suban o jueguen en el carrito. Placez les objets plus lourds sur l'étagère la plus basse. Tenga cuidado al mover el carro. NO lo mueva mientras el carro esté cargado.

Distributed by:
Costco Wholesale Corporation
P.O. Box 34535
Seattle, WA 98124-1535
USA
1-800-774-2678
www.costco.com

Costco Wholesale Canada Ltd.*
415 W. Hunt Club Road
Ottawa, Ontario
K2E 1C5, Canada
1-800-463-3783
www.costco.ca
* faisant affaire au Québec sous
le nom les Entrepôts Costco

Importador por:
Importadora Primex S.A. de C.V.
Bld. Magnocentro No. 4
San Fernando La Herradura
Huixquilucan, Estado de México
C.P. 52765
RFC: IPR-930907-S70
(55)-5246-5500
www.costco.com.mx

Costco Wholesale Australia Pty Ltd
17-21 Parramatta Road
Lidcombe NSW 2141
Australia
www.costco.com.au

Costco Wholesale UK Ltd /
Costco Online UK Ltd

Hartspring Lane
Watford, Herts
WD25 8JS
United Kingdom
01923 213113
www.costco.co.uk

Costco Wholesale Spain S.L.U.
Polígono Empresarial Los Gavilanes
C/ Agustín de Betancourt, 17
28906 Getafe (Madrid) España
NIF: B86509460
900 111 155
www.costco.es

Costco Wholesale Iceland ehf.
Kauptún 3-7, 210 Gardabaer
Iceland
www.costco.is

Costco France
1 avenue de Bréhat
91140 Villebon-sur-Yvette
France
01 80 45 01 10
www.costco.fr

Costco Wholesale Japan Ltd.
2 Kakuchi, 2 Gaiku, Kaneda-Nishi
361 Urakura, Kisarazu shi
Chiba, 292-0007 Japan
0570-200-800
www.costco.co.jp

Costco Wholesale Korea, Ltd.
40, Iljik-ro
Gwangmyeong-si
Gyeonggi-do, 14347, Korea
1899-9900
www.costco.co.kr

Costco Wholesale New Zealand Limited
2 Gunton Drive
Westgate
Auckland 0814
New Zealand
www.costco.co.nz

Costco (China) Investment Co., Ltd.
Room 01 Mezzanine
No. 5178, Kang Xin Highway
Pudong New District
Shanghai
China 201315
+86-21-6257-7065

Costco Wholesale Sweden AB
Box 614
114 11 Stockholm
Sweden
www.costco.se

Recycle / Recyclage / Reciclaje:

Please be considerate of the environment and recycle the brown box the item was delivered in along with all applicable packaging materials. Thank you.

S'il vous plaît prendre en compte l'environnement, recycler la boîte brune lorsque l'article est livré ainsi que tous les matériaux d'emballage applicables. Merci beaucoup!

Sea consciente del medio ambiente y recicle la caja café en la que se entregó el artículo junto con todos los materiales de embalaje correspondientes. Muchas gracias.



MADE IN VIETNAM / FABRIQUÉ AU VIETNAM / HECHO EN VIETNAM

**Thank you for choosing Seville Classics!
Merci pour votre choix Seville Classics!
¡Gracias por su elección Seville Classics!**