

ITM. / ART. 1934256
1 PIECE WOVEN PATIO SWING

**IMPORTANT, RETAIN FOR FUTURE REFERENCE: READ CAREFULLY
THE ITEM IS INTENDED FOR OUTDOOR DOMESTIC USE ONLY. NOT FOR COMMERCIAL USE.**

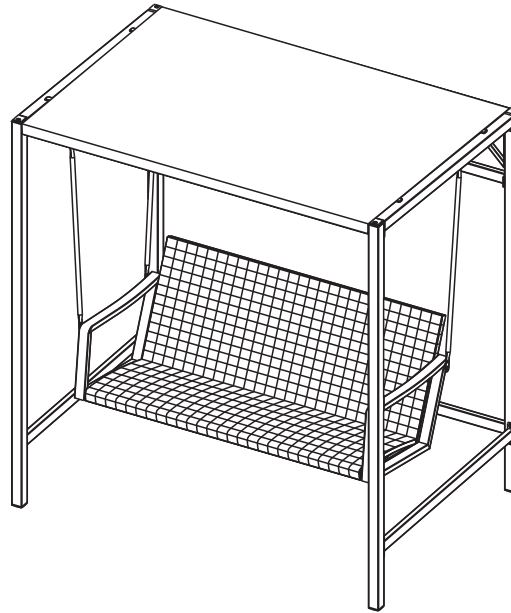

Missing parts or damaged parts ?

Please call our Customer Service Center, US & Canada : 1-888-383-1932,
Monday - Friday, 9:00 AM - 5:00 PM Eastern Time, English & French.
Email: customerservice@agio-usa.com

For additional support on care and maintenance of your Agio outdoor furniture please visit our website
at: www.agio-usa.com/service-center/maintenance/ or <http://www.agio-usa.com/service-center/costco-international>.

PREPARATION

Before beginning to assemble this product, make sure all parts are present. Compare parts with package contents list and hardware contents list. If any parts are missing or damaged, do not attempt to assemble this product. Stop and call our customer service center.

Manpower Suggested for Assembly : 3 Adults Recommended. Tools Required for Assembly: Wrench (included).

SAFETY INFORMATION

Please read and understand this entire manual before attempting to assemble or install the product. It should not be used as a toy or tool. Children should not engage in the operation, assembly, removal, or disassembly of the product.

Table Of Contents

Care And Maintenance.....	3
Entretien et maintenance.....	5
Cuidados y mantenimiento.....	7
Assembly Instructions / Instructions de montage / Instrucciones de ensamblaje.....	8
Swing Assembly / Assemblage de la balançoire / Ensamblaje del columpio.....	9-21
Distro Address / Adresse du distributeur / Dirección del distribuidor.....	22

Care And Maintenance

FRAMES

Cleaning - Use mild soap and warm water. Do not use abrasive materials, cleaners, or bleach products. Rinse with clean water and dry thoroughly.

Maintenance - Periodically clean and dry thoroughly. Be sure to drain any water accumulated inside the frames. To thoroughly drain frames, remove foot caps and tilt the frames, if necessary, to remove all water. This is critical. Water allowed to accumulate inside the frames and then exposed to sub-freezing temperatures can cause damage to the frame tubing. Such damage is not covered under warranty. Always clean, drain, and dry thoroughly before storing for the winter. For best results, always store or cover your furniture when not in use.

** When cleaning or moving large or heavy items, always have two people work together. Never drag furniture.

FABRICS (CUSHIONS / SLINGS)

PHIFERTEX® PREMIER CLEANING INSTRUCTIONS

1. Prepare simple cleaning solution using liquid dish detergent and water.
2. Clean fabric using a sponge or soft cloth dipped in solution.
3. Rinse thoroughly with clean water and air dry.
4. Avoid direct contact with oil-based products, which may cause accelerated aging of fabric. If direct contact occurs, clean promptly. See <http://phifertexpremier.com/cleaning/> for details.

Maintenance - The best way to maintain the beauty of cushions and slings is to store them in a dry area and out of the elements when not in use, or cover with commercially available outdoor furniture covers (included).

WARRANTY

This product is covered under the manufacturer's warranty against defects in materials and workmanship. The warranty does not cover damage due to neglect, abuse, or weather related damage. To view our complete warranty, please visit our website at <https://agio-usa.com/service-center/warranty-registration/>.

AUSTRALIA : Our goods come with guarantees that cannot be excluded under the Australian Consumer Law. You are entitled to a replacement or refund for a major failure and for compensation for any other reasonably foreseeable loss or damage. You are also entitled to have the goods repaired or replaced if the goods fail to be of acceptable quality and the failure does not amount to a major failure.

ITM. / ART. 1934256

BALANCELLE DE PATIO EN OSIER DE RÉSINE TRESSÉ 1 PIÈCE

**IMPORTANT, À CONSERVER POUR DE FUTURS BESOINS DE RÉFÉRENCE : À LIRE SOIGNEUSEMENT
CET ARTICLE EST DESTINÉ À UN USAGE DOMESTIQUE EXTÉRIEUR UNIQUEMENT.
NON CONÇU POUR UNE UTILISATION COMMERCIALE.**

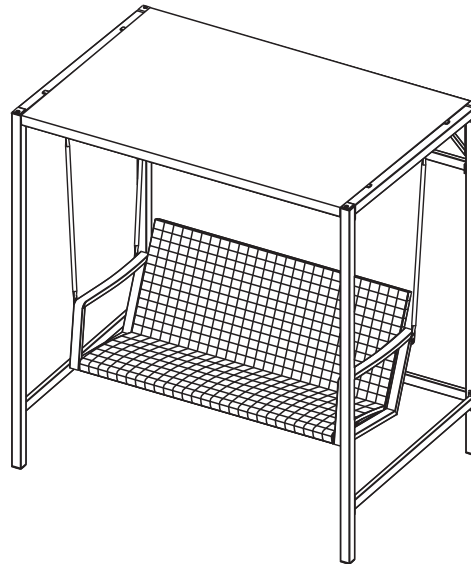

Des questions, des pièces manquantes, des problèmes ?

Avant d'aller chez le fournisseur, appeler, aux États-Unis et au Canada, notre service à la clientèle au 1-888-383-1932, du lundi au vendredi de 9 h à 17 h (HNE) (en anglais et français), ou écrire à customerservice@agio-usa.com.

Pour plus d'informations sur l'entretien et la maintenance de votre mobilier d'extérieur Agio, veuillez consulter notre site à l'adresse : www.agio-usa.com/service-center/maintenance/ or <http://www.agio-usa.com/service-center/costco-international>.

PRÉPARATION

Avant de commencer le montage, vérifier qu'il ne manque aucune pièce. Comparer le contenu de l'emballage avec la liste des pièces et de la quincaillerie. Si une pièce manque ou est brisée, ne pas assembler le produit ; appeler le service à la clientèle. Main-d'oeuvre suggérée pour l'assemblage : 3 personnes. Outils requis : Clé (comprise).

⚠️ CONSIGNES DE SÉCURITÉ

Lire attentivement le présent guide avant de commencer l'assemblage du produit. Ce n'est ni un jouet ni un outil. Les enfants ne doivent pas actionner, assembler, déplacer ou démonter le produit.

Entretien et maintenance

CADRES

Nettoyage : utiliser un savon doux et de l'eau tiède. Ne pas utiliser d'abrasifs, de détergents, ou d'agents de blanchiment. Rincer à l'eau claire et bien sécher.

Entretien : périodiquement, nettoyer et sécher soigneusement. Bien drainer toute l'eau accumulée dans les cadres. Pour ce faire, enlever le capuchon de pattes et incliner les cadres, si nécessaire, pour en faire sortir toute l'eau. Ceci est très important. L'eau qui s'accumule dans les cadres, puis est exposée à des températures sous zéro, peut endommager les tubes des cadres. De tels dommages ne sont pas couverts par la garantie. Toujours nettoyer, drainer et sécher soigneusement avant d'entreposer pour l'hiver. Pour de meilleurs résultats, toujours entreposer ou recouvrir le mobilier qui n'est pas utilisé.

Il est recommandé que deux personnes nettoient ou bougent les articles lourds ou encombrants. Ne jamais traîner le mobilier.

TISSUS (COUSSINS / LANIÈRES)

PHIFERTEX® PREMIER INSTRUCTIONS DE NETTOYAGE

1. Préparez une solution de nettoyage simple en utilisant du détergent à vaisselle liquide et de l'eau.
2. Nettoyez le tissu en utilisant une éponge ou un chiffon doux trempé dans une solution.
3. Rincer abondamment avec eau propre et séchage à l'air.
4. Évitez le contact direct avec des produits à base d'huile, ce qui peut causer vieillissement accéléré de en tissu. Si contact direct se produit, nettoyez rapidement. Visite <http://phifertexpremier.com/cleaning/> para obtener más detalles.

Entretien : pour préserver l'esthétique des coussins, nous recommandons de ranger le mobilier dans un endroit sec à l'abri des intempéries ou de le couvrir avec une housse pour meubles (comprise) d'extérieur lorsqu'il n'est pas utilisé .

GARANTIE

Ce produit est couvert par la garantie du fabricant contre les défauts de matériaux et de fabrication. La garantie ne couvre pas les dommages dus à la négligence, à l'abus ou aux intempéries. Pour consulter notre garantie complète, veuillez visiter notre site Web à l'adresse suivante : <https://agio-usa.com/service-center/warranty-registration/>.

AUSTRALIE : Nos articles sont offerts avec des garanties qui ne peuvent connaître d'exclusions au regard de la loi australienne sur la protection des consommateurs. Vous avez droit au remplacement ou au remboursement en cas de défaillance majeure de votre article ainsi qu'à une compensation en cas de perte ou de dommage prévisible. Vous avez aussi droit à la réparation ou au remplacement de l'article s'il n'est pas d'une qualité acceptable et que la défaillance n'est pas majeure.

ITM. / ART. 1934256
COLUMPIO TEJIDO PARA PATIO 1 PIEZA

IMPORTANTE: CONSERVE PARA FUTURA REFERENCIA. LEA CUIDADOSAMENTE ESTE ARTÍCULO ES PARA USO DOMÉSTICO EN EXTERIORES SOLAMENTE. NO ES PARA USO COMERCIAL.

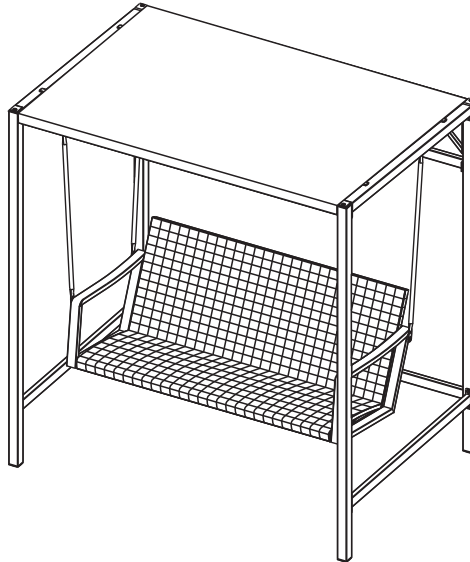

¿PREGUNTAS, PROBLEMAS, PIEZAS FALTANTES ?

Antes de regresar este producto a la tienda, comuníquese por favor con nuestro Departamento de Servicio a Clientes en los E.U.A. y Canadá, al tel. 1-888-383-1932, de 9 am a 5 pm, de lunes a viernes, hora del este E.U.A. (inglés y francés) o envíe un correo electrónico a customerservice@agio-usa.com (Teléfono y servicio no válido en México).

Visite nuestro sitio web para obtener más información sobre el cuidado y mantenimiento de sus muebles de exterior Agio:
www.agio-usa.com/service-center/maintenance/ o <http://www.agio-usa.com/service-center/costco-international>.

PREPARACIÓN

Antes de comenzar a ensamblar este producto, asegúrese que todas las piezas estén completas. Compare las piezas con el listado de contenido de piezas y de herramientas del empaque. No intente ensamblar el producto si faltase alguna pieza o si estuviera dañada. Si así fuera, no continúe y llame a nuestro centro de servicio al cliente.

Mano de obra sugerida para el montaje: 3 personas. Herramientas requeridas para el ensamblaje: Llave Inglesa (incluida).

⚠ INFORMACIÓN DE SEGURIDAD

Por favor lea con atención este manual completo antes de ensamblar o instalar el producto. Los niños no deben participar en la operación, el ensamblaje, remoción o del producto.

Cuidados y mantenimiento

ARMAZÓN

Limpieza - Use un jabón suave y agua tibia. No utilice materiales abrasivos, limpiadores o productos con blanqueador. Enjuague con agua limpia y seque por completo.

Mantenimiento - Limpie periódicamente y seque bien. Asegúrese de vaciar el agua acumulada dentro del armazón. Para vaciar los armazones, retire las tapas de las patas e incline los armazones, si es necesario, para sacar toda el agua. Esto es importante. Si se permite que se acumule el agua dentro de los armazones y luego se exponen a temperaturas de congelación, puede ocasionar un daño a la tubería del armazón. Tal daño no lo cubre la garantía. Siempre limpie, vacíe y seque bien antes de almacenar durante el invierno. Para mejores resultados, siempre guarde o cubra el mueble cuando no lo use.

** Cuando limpie o mueva artículos grandes y pesados, siempre deben hacerlo entre dos personas. Nunca arrastre el mueble.

TELAS (COJINES / ASIENTOS)

PHIFERTEX® PREMIER INSTRUCCIONES DE LIMPIEZA

1. Prepare una solución de limpieza simple con detergente para platos líquido y agua.
2. Limpiar la tela usando esponja o paño suave sumergido en solución.
3. Enjuague bien con agua limpia y seca al aire.
4. Evite el contacto directo con productos a base de aceite, que puede causar envejecimiento acelerado de tela. Si contacto directo ocurre, limpie inmediatamente. Consulte la page <http://phifertexpremier.com/cleaning/> pour plus d'informations.

Mantenimiento - La mejor forma de mantener la belleza de los cojines y de los asientos es guardarlos en un área seca y lejos de la intemperie cuando no se usen o taparlos con fundas para muebles (incluida) al aire libre disponibles en el mercado .

GARANTÍA

Este producto está cubierto por la garantía por parte del fabricante contra defectos de materiales y mano de obra. La garantía no cubre los daños por negligencia, maltrato o condiciones meteorológicas adversas. Consulte la garantía completa en nuestro sitio web <https://agio-usa.com/service-center/warranty-registration/>.

AUSTRALIA : Nuestros productos cuentan con garantías que no se pueden excluir bajo las Leyes del Consumidor de Australia. Usted tiene derecho a un cambio o devolución en caso de un fallo importante y a una compensación por cualquier otra pérdida o daño razonablemente previsible. También tiene derecho a la reparación o reemplazo de los bienes, si éstos no cumplen con una calidad aceptable y el fallo no constituye un fallo importante.

Assembly Instructions / Instructions de montage / Instrucciones de ensamblaje

Three Adults Recommended. Assembly Required

Trois adultes recommandés. À monter soi-même

Se recomiendan tres adultos. Se requiere ensamblaje

Swing Parts List / Liste des pièces du balançoire / Lista de piezas del columpio



Hand tighten / Serrer à la main / Apretar a mano



Fully tighten / Serrer complètement / Apretar completamente

	PARTS LIST LISTE DES PIÈCES LISTA DE PIEZAS	DESCRIPTION DESCRIPTION DESCRIPCIÓN	ORDER PART # NUMÉRO DE LA PIÈCE #PIEZA DEL PRODUCTO	QTY QTÉ CANT
A		FRONT SWING SUPPORT (SHORT) BARRE DE SOUTEIN DE BALANCELLE AVANT (COURTE) SOPORTE FRONTAL	AA1025	2
B		BACK SWING SUPPORT (LONG) BARRE DE SOUTEIN DE BALANCELLE ARRIERE (LONGUE) SOPORTE POSTERIOR	AA1026	2
C		FRONT LEG (LEFT) PIED AVANT (GAUCHE) PATA FRONTAL IZQUIERDA	AA1027	1
D		FRONT LEG (RIGHT) PIED AVANT (DROIT) PATA FRONTAL DERECHA	AA1028	1
E		BACK LEG (LEFT) PIED ARRIÈRE (GAUCHE) PATA POSTERIOR IZQUIERDA	AA1029	1
F		BACK LEG (RIGHT) PIED ARRIÈRE (DROIT) PATA POSTERIOR DERECHA	AA1030	1
G		HORIZONTAL BRACE BAR BARRE DE LIAISON HORIZONTALE BARRA DE REFUERZO HORIZONTAL	AA1031	2
H		BACK LEG SUPPORT BAR BARRE DE SOUTIEN ARRIÈRE DES PIEDS SOPORTE DE PATA TRASERA	AA1032	1
I		LEG SUPPORT BAR BARRE DE SOUTIEN DES PIEDS SOPORTE DE PATA POSTERIOR	AA1033	2
J		UPPER REAR CROSS BAR BARRE ARRIÈRE SUPÉRIEURE BARRA TRANSVERSAL SUPERIOR POSTERIOR	AA1034	1
K		UPPER SUPPORT BAR (LEFT) BARRE DE SUPPORT SUPÉRIEUR (GAUCHE) BARRA DE SOPORTE SUPERIOR (IZQUIERDA)	AA1043	1
L		UPPER SUPPORT BAR (RIGHT) BARRE DE SUPPORT SUPÉRIEUR (DROIT) BARRA DE SOPORTE SUPERIOR (DERECHA)	AA1036	1
M		RIGHT ARM ACCOUDOIR DROIT BRAZO DERECHO	AA1037	1
N		LEFT ARM ACCOUDOIR GAUCHE BRAZO IZQUIERDO	AA1038	1

	PARTS LIST LISTE DES PIÈCES LISTA DE PIEZAS	DESCRIPTION DESCRIPTION DESCRIPCIÓN	ORDER PART # NUMÉRO DE LA PIÈCE #PIEZA DEL PRODUCTO	QTY QTÉ CANT
O		VERTICAL DRAWBAR SUPPORT SUPPORT VERTICAL DE BARRE SOPORTE VERTICAL DE BARRA	AA1039	2
P		CANOPY AUVENT TOLDO	AA1040	1
Q		SPRING HOOK CROCHET À RESSORT GANCHO DEL RESORTE	HW1053	4
R		BACK FRAME DOSSIER RESPALDO	AA1041	1
S		SEAT FRAME ASSISE ASIENTO	AA1042	1
T		5/16 IN X 38 MM BOLT BOULONS 5/16 PO X 38 MM TORNILLOS 8 MM X 38 MM	HW1017	8
U		5/16 IN X 80 MM BOLT BOULONS 5/16 PO X 80 MM TORNILLOS 8 MM X 80 MM	HW0239	2
V		ALLEN WRENCH CLÉ HEXAGONALE LLAVE ALLEN	HW0252	2
W		SMALL PLASTIC WASHER-1 PETITE RONDELLE EN PLASTIQUE-1 ARANDELA PEQUEÑA DE PLASTICO-1	HW0026	4
X		5/16 IN X 20 MM BOLT VIS 5/16 PO X 20 MM TORNILLO 8 MM X 20 MM	HW0993	20
Y		5/16 IN X 20 MM SCREW VIS 5/16 PO X 20 MM TORNILLO 8 MM X 20 MM	HW1054	32
Z		5/16 IN X 25 MM BOLT VIS 5/16 PO X 25 MM TORNILLO 8 MM X 25 MM	HW0993	2

FACTORY ASSEMBLY / ASSEMBLÉ EN USINE / ENSAMBLADA EN FÁBRICA

BB		FOOT CAP CAPUCHON DE PIED TAPA DE LA PATA	FC0990	4
----	--	-------------------------------------------------	--------	---

Swing Assembly / Assemblage de la balançoire / Ensamblaje del columpio

⚠ WARNING:
Perform all assembly steps on a flat, soft, non-abrasive surface to avoid scratching the finish.

⚠ AVERTISSEMENT :
Effectuez toutes les étapes de l'assemblage sur une surface plane, lisse et non-abrasive pour éviter de rayer le fini.

⚠ ADVERTENCIA:
Realice los pasos de ensamblaje sobre una superficie plana, suave y no abrasiva para evitar rasguños en el acabado.



FOR ASSEMBLY ASSISTANCE, SCAN THE QR CODE TO
WATCH AN INSTRUCTIONAL VIDEO
POUR OBTENIR DE L'AIDE À L'ASSEMBLAGE, BALAYEZ LE CODE
QR POUR REGARDER UNE VIDÉO D'INSTRUCTION
SI REQUIERE ASISTENCIA DURANTE EL ENSAMBLAJE, ESCANEE EL
CÓDIGO QR PARA VER UN VIDEO EXPLICATIVO

1

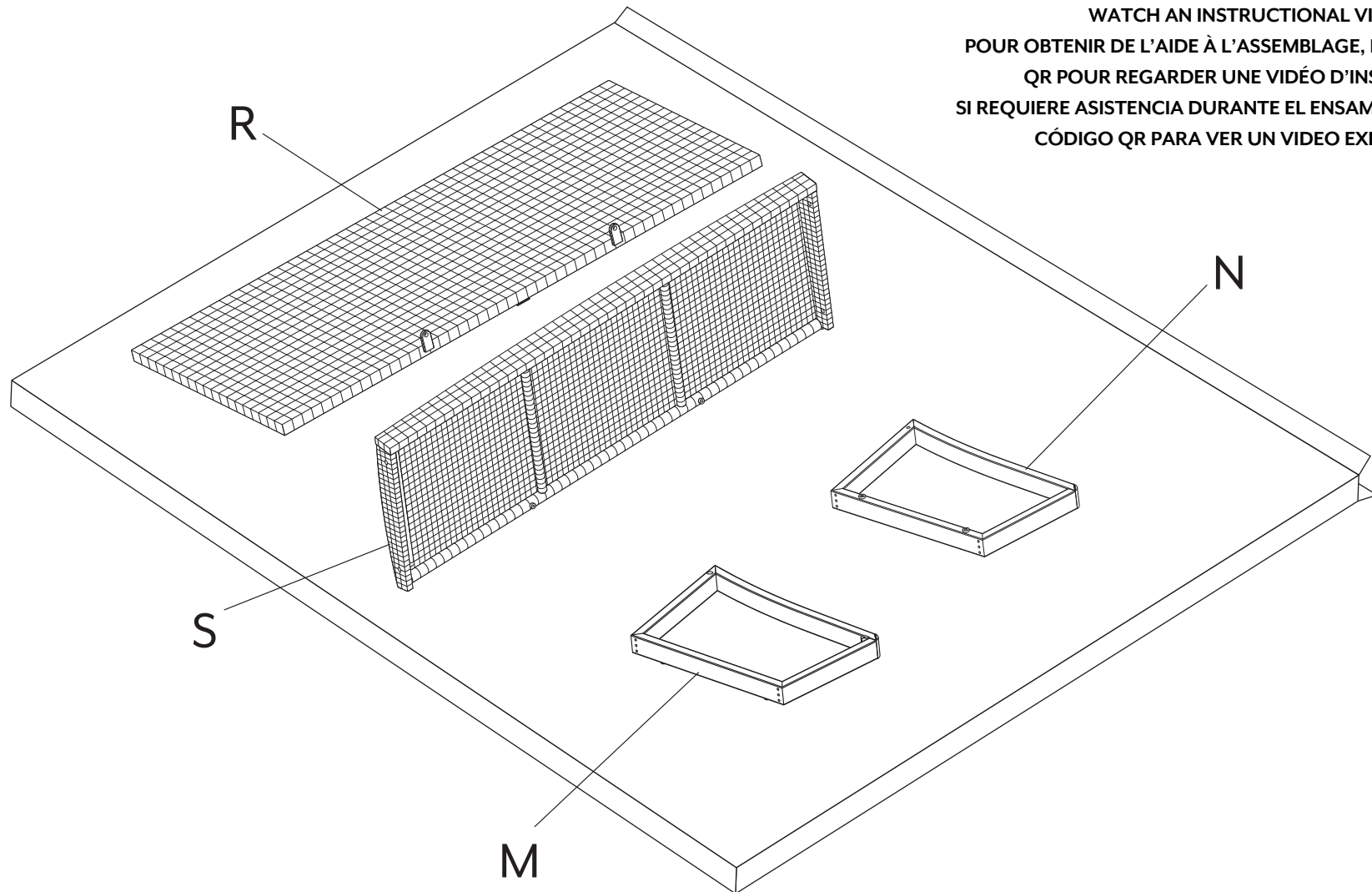

Swing Assembly / Assemblage de la balançoire / Ensamblaje del columpio

2

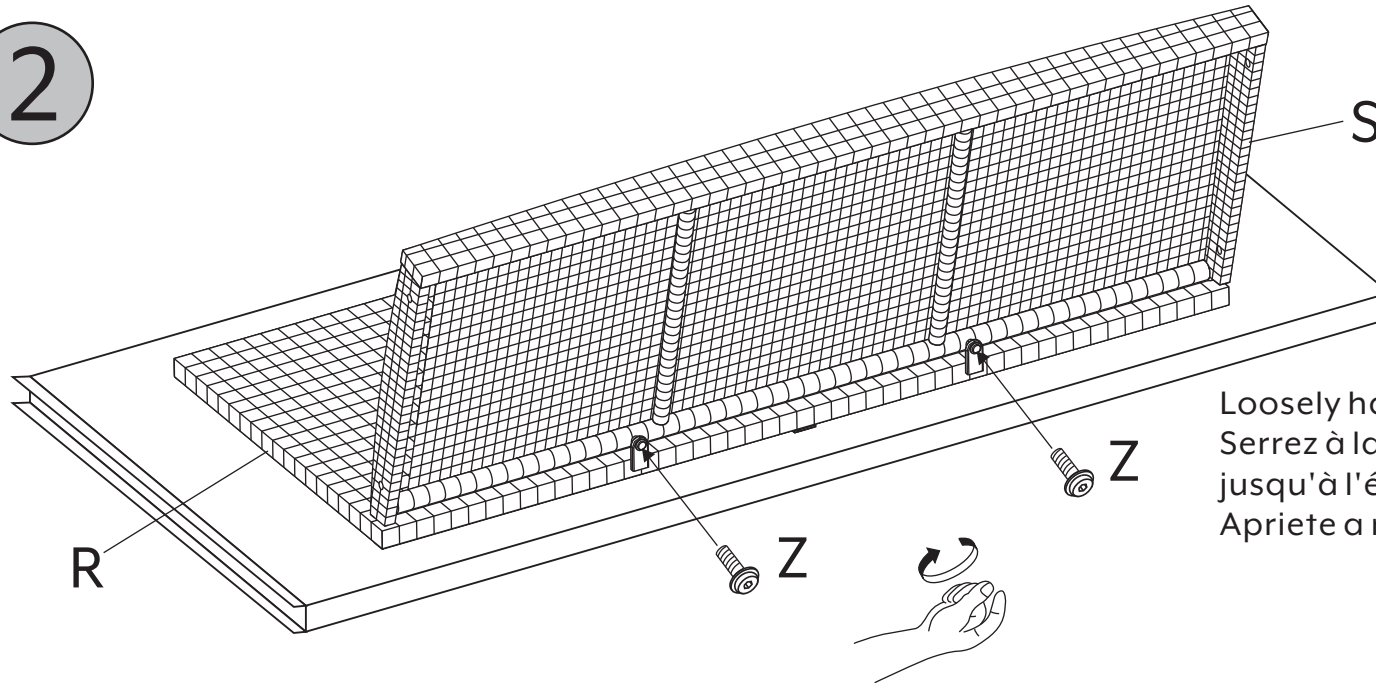

Loosely hand tighten until step 5
Serrez à la main sans serrer complètement jusqu'à l'étape 5
Apriete a mano sin apretar hasta el paso 5

3

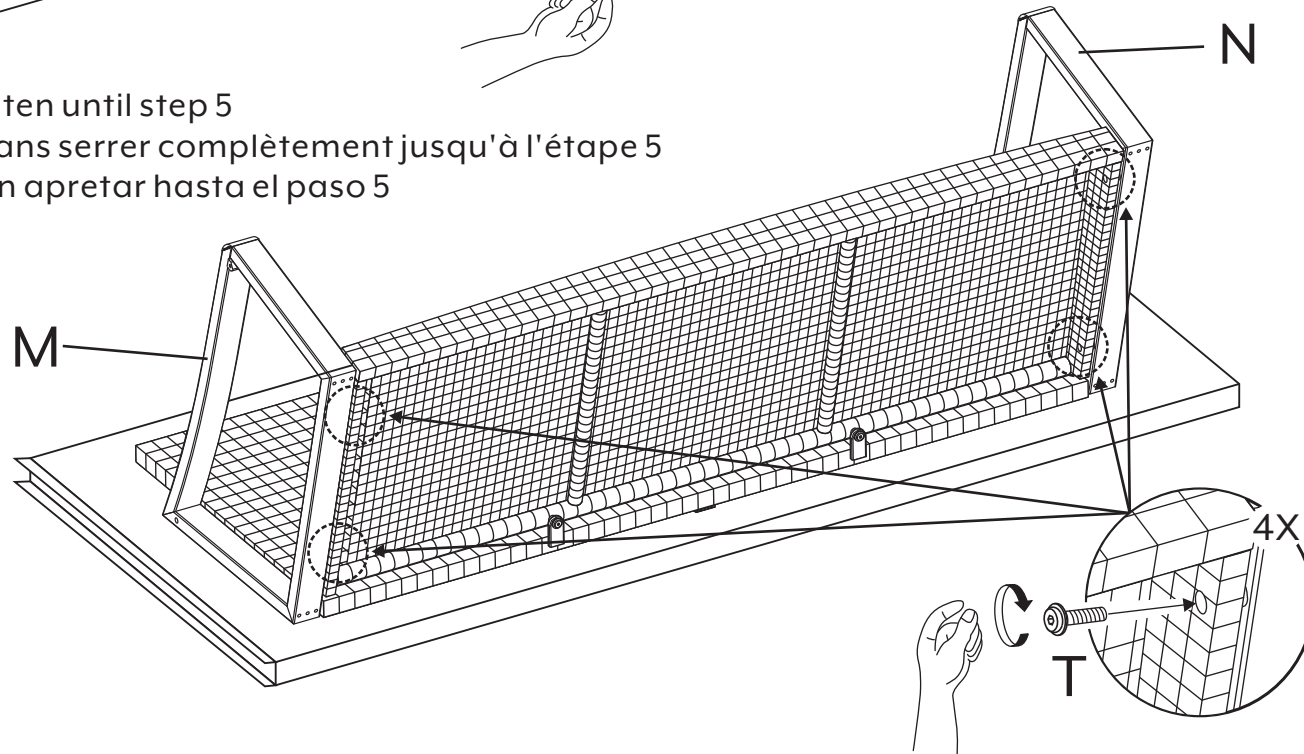

Loosely hand tighten until step 5
Serrez à la main sans serrer complètement jusqu'à l'étape 5
Apriete a mano sin apretar hasta el paso 5

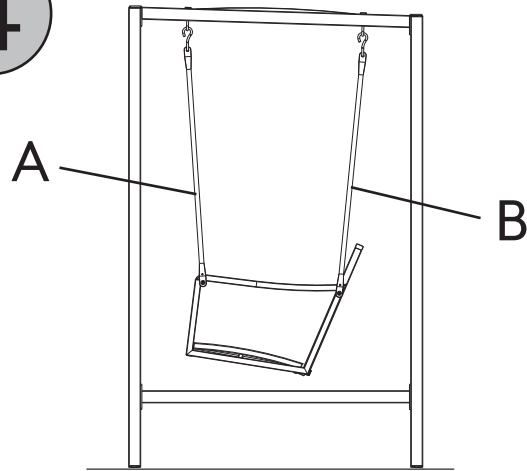

Swing Assembly / Assemblage de la balançoire / Ensamblaje del columpio

4



- A  SHORT/COURTE/CORTO
- B  LONG/LONGUE/LARGO

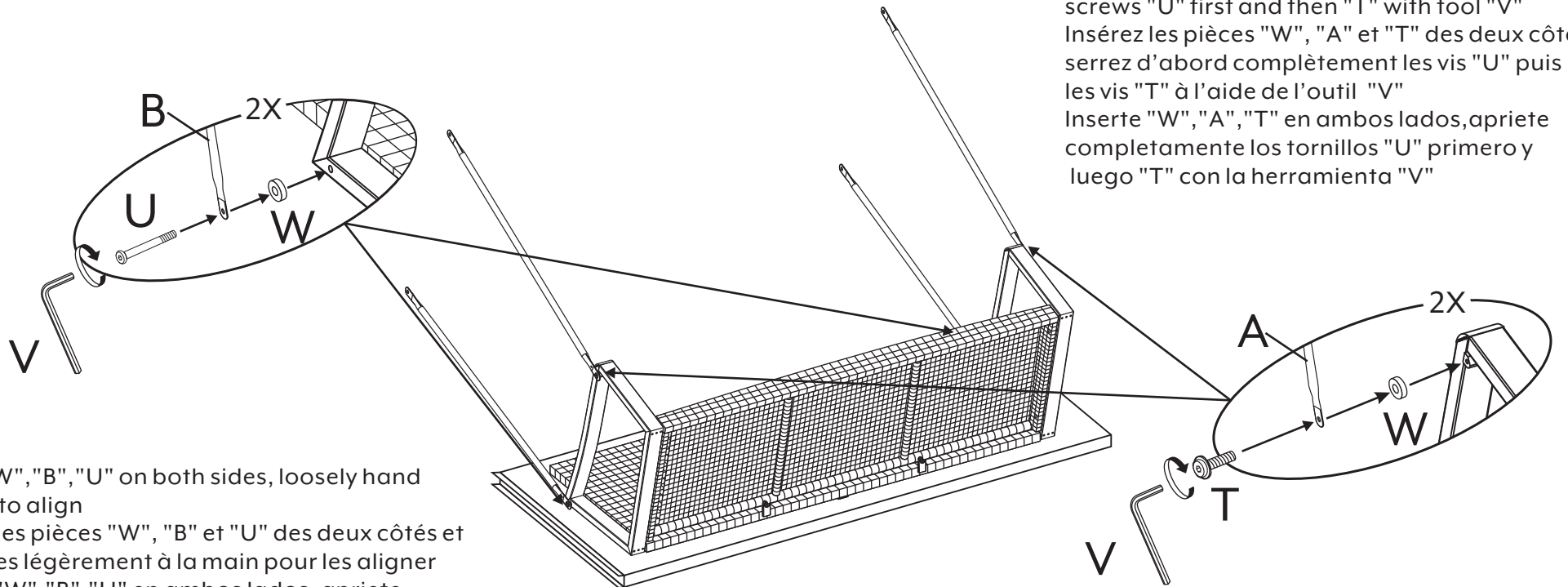

Insert "W", "A", "T" on both sides, fully tighten screws "U" first and then "T" with tool "V"
 Insérez les pièces "W", "A" et "T" des deux côtés, serrez d'abord complètement les vis "U" puis les vis "T" à l'aide de l'outil "V"
 Inserte "W", "A", "T" en ambos lados, apriete completamente los tornillos "U" primero y luego "T" con la herramienta "V"

Insert "W", "B", "U" on both sides, loosely hand tighten to align
 Insérez les pièces "W", "B" et "U" des deux côtés et serrez-les légèrement à la main pour les aligner
 Inserte "W", "B", "U" en ambos lados, apriete ligeramente con la mano para alinear

Swing Assembly / Assemblage de la balançoire / Ensamblaje del columpio

5

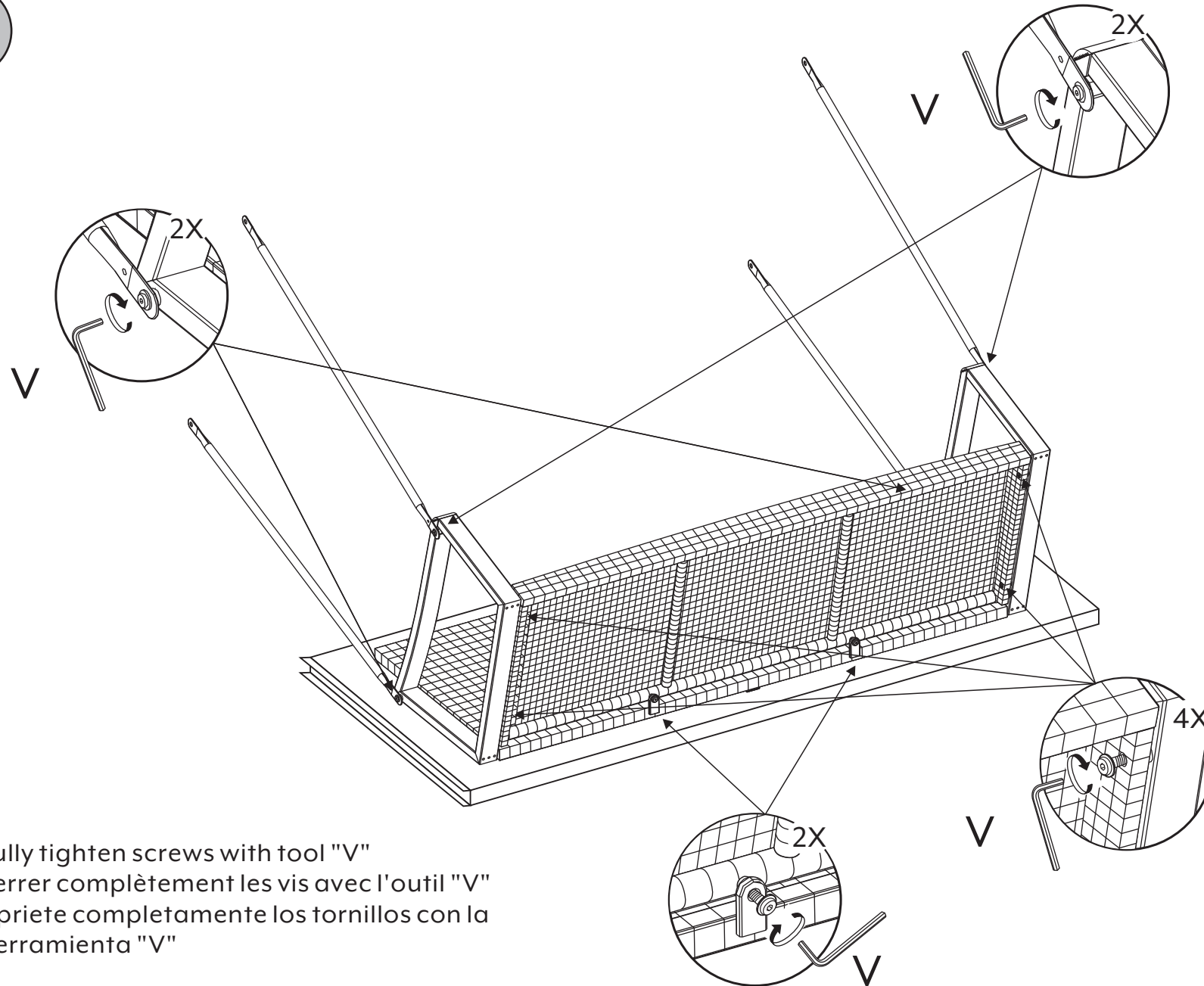

Fully tighten screws with tool "V"
Serrer complètement les vis avec l'outil "V"
Apriete completamente los tornillos con la herramienta "V"

Swing Assembly / Assemblage de la balançoire / Ensamblaje del columpio

6

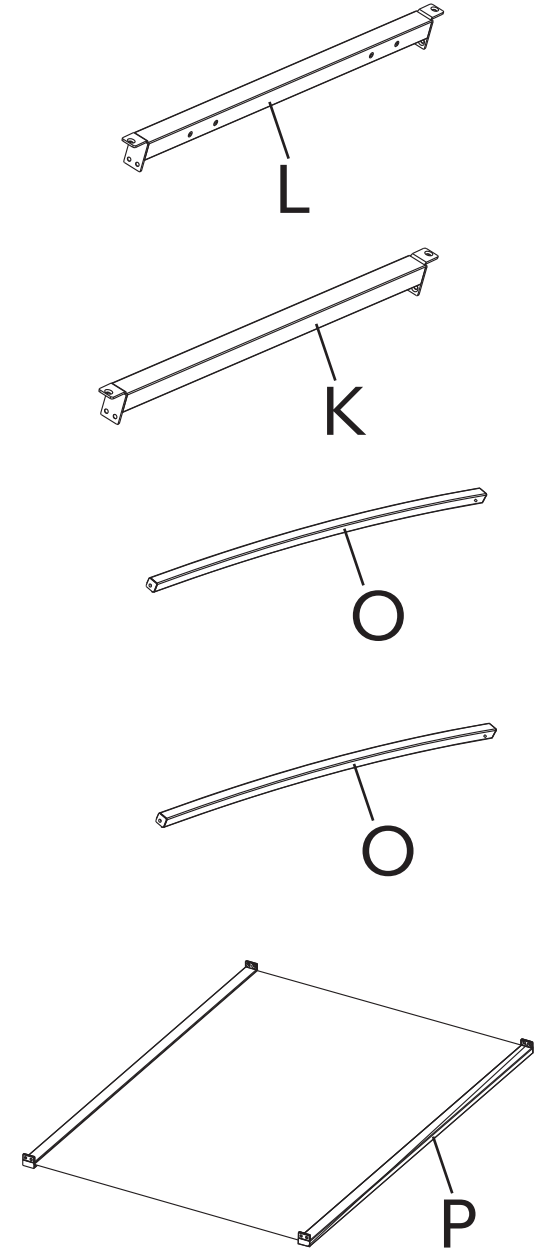
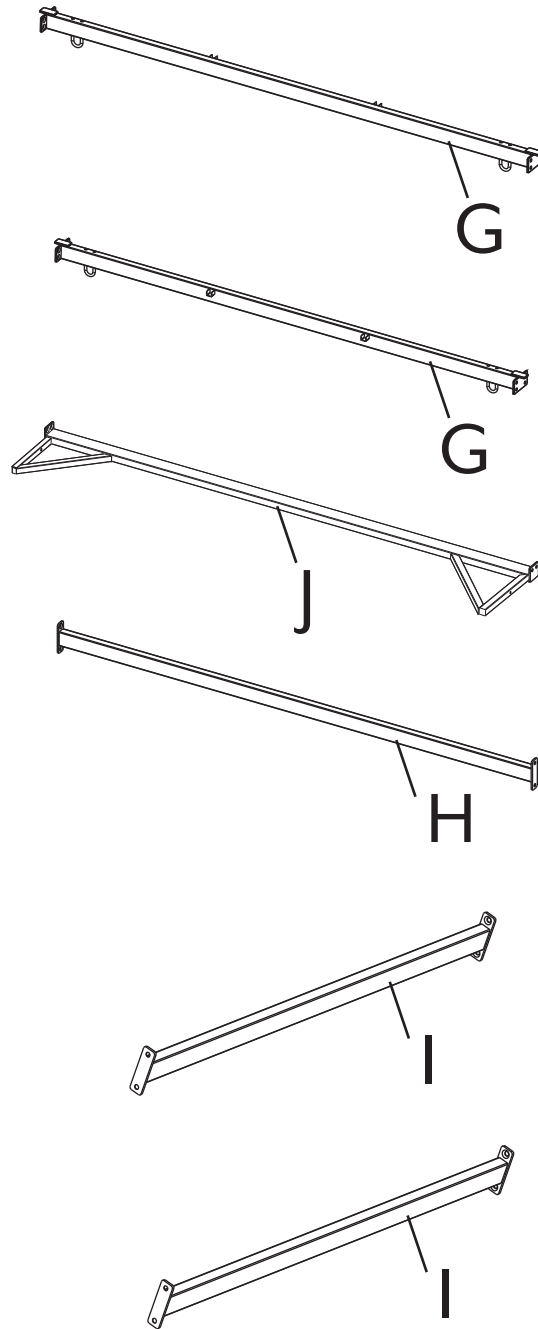
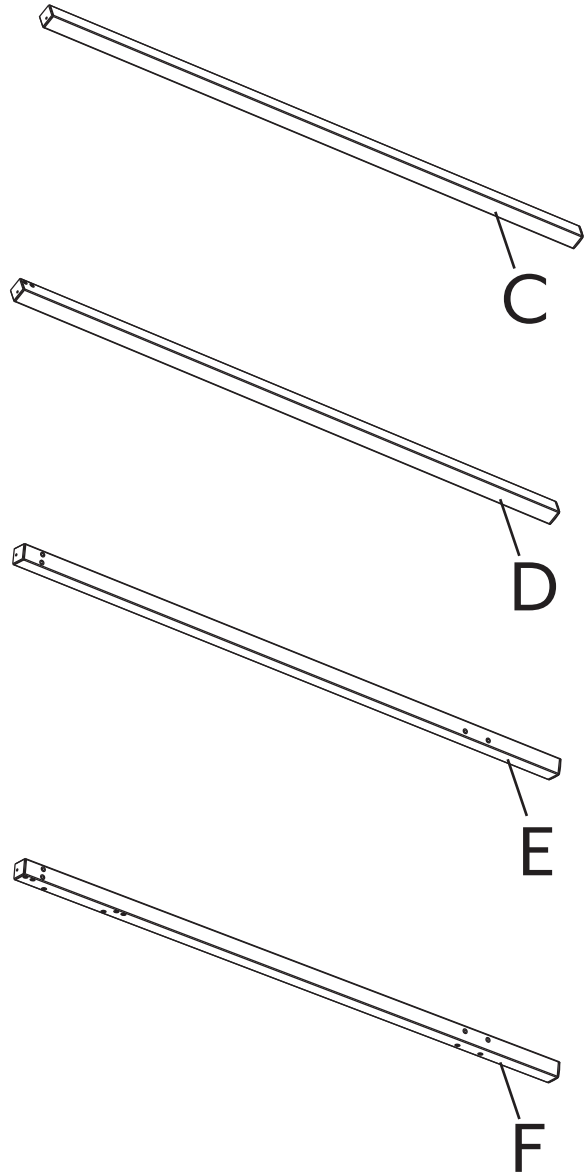

Swing Assembly / Assemblage de la balançoire / Ensamblaje del columpio

7

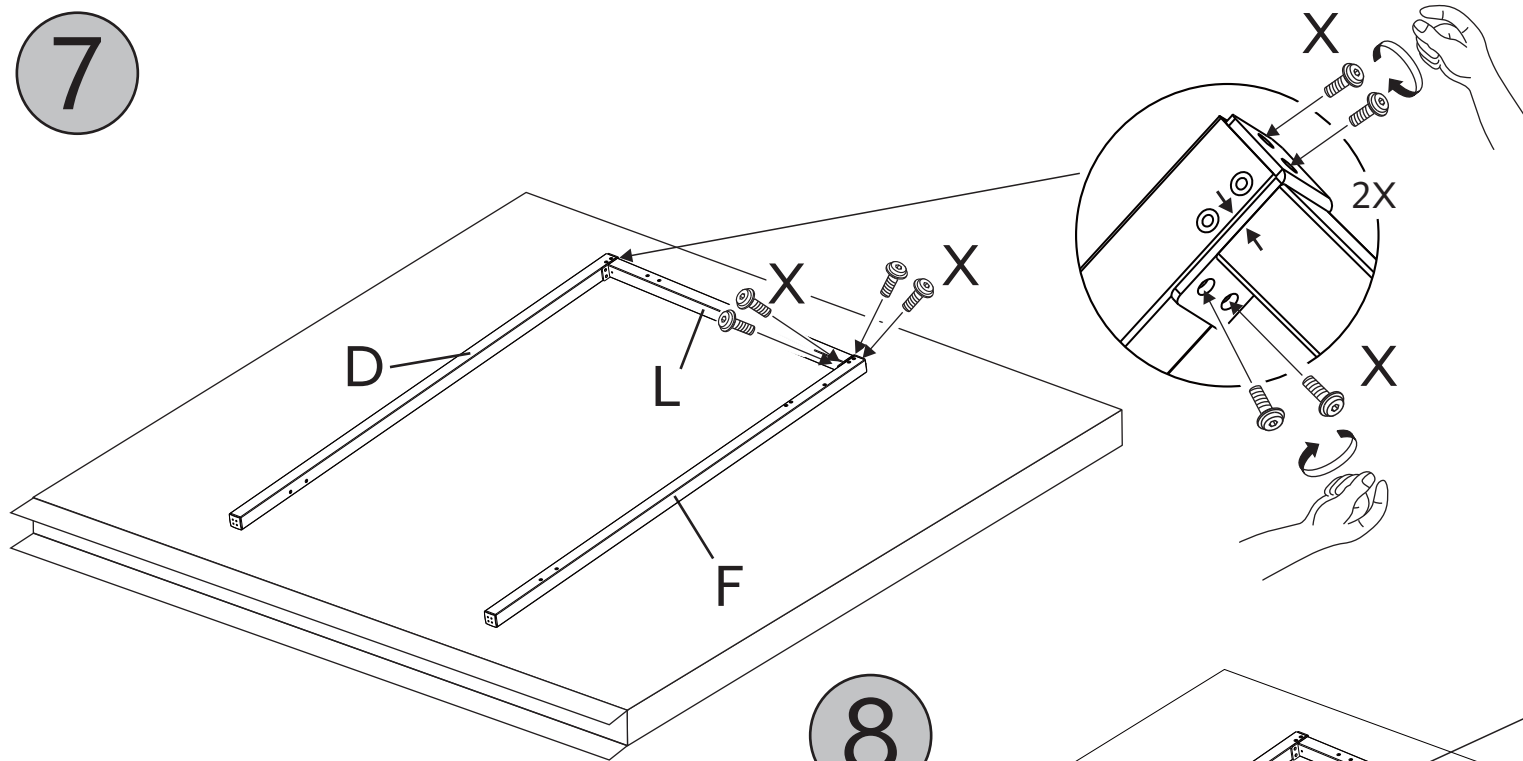

Loosely hand tighten until step 17
 Serrez à la main sans serrer complètement jusqu'à l'étape 17
 Apriete a mano sin apretar hasta el paso 17

8

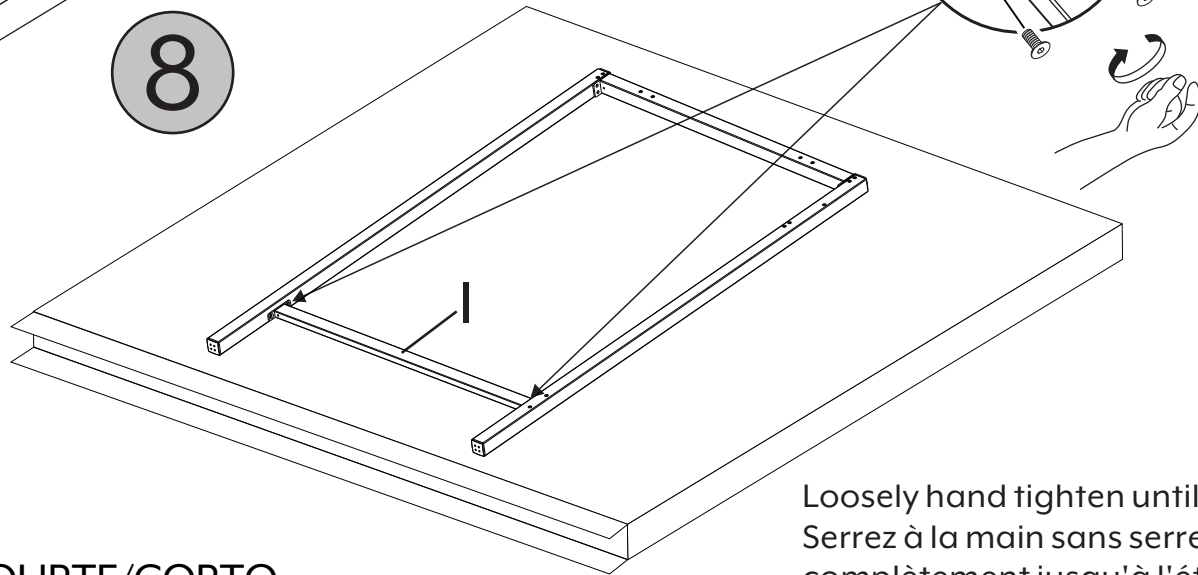

Loosely hand tighten until step 17
 Serrez à la main sans serrer complètement jusqu'à l'étape 17
 Apriete a mano sin apretar hasta el paso 17

F  SHORT/COURTE/CORTO

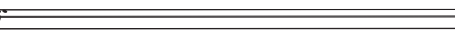
D  LONG/LONGUE/LARGO

Swing Assembly / Assemblage de la balançoire / Ensamblaje del columpio

9

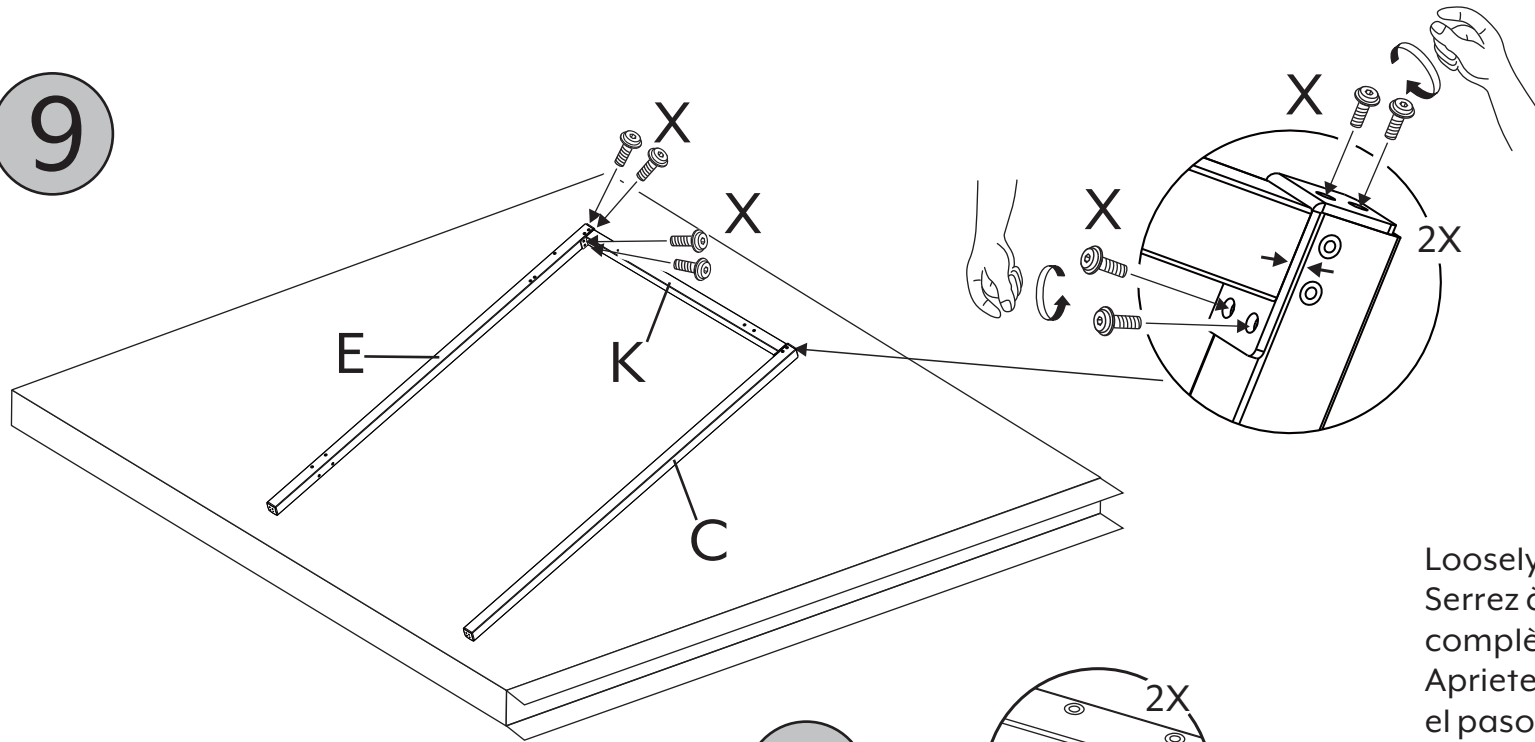

Loosely hand tighten until step 17
Serrez à la main sans serrer complètement jusqu'à l'étape 17
Apriete a mano sin apretar hasta el paso 17

10

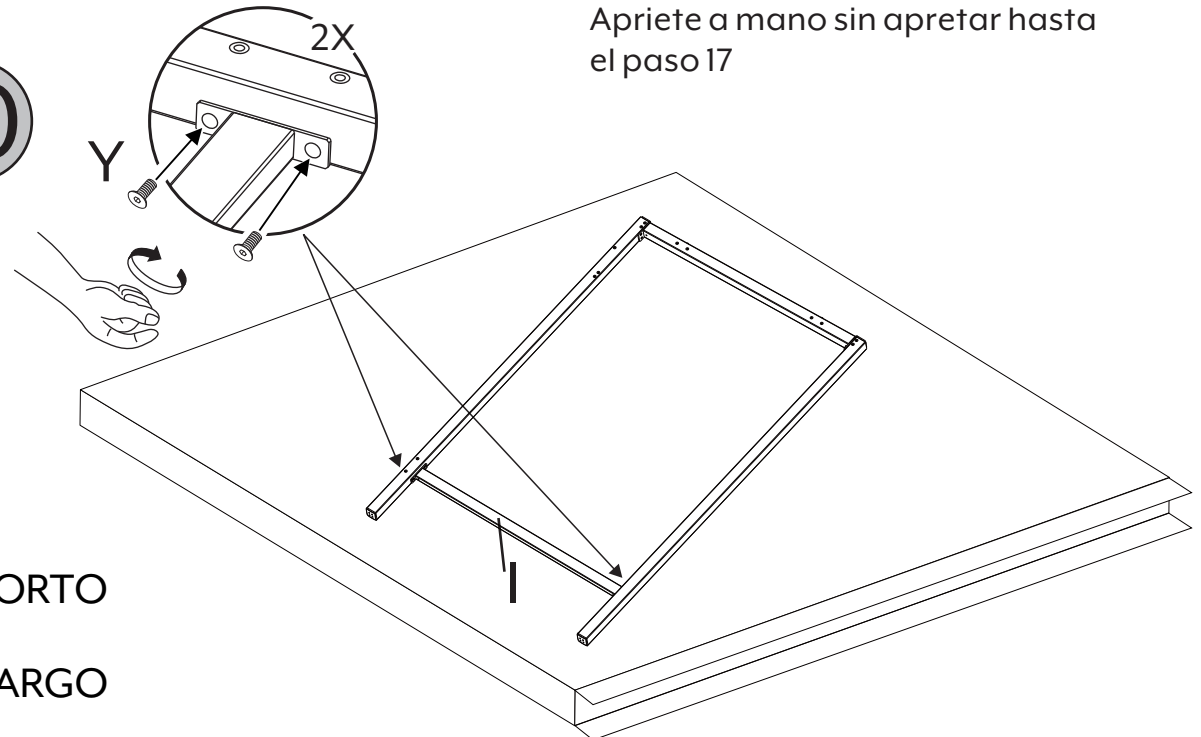

Loosely hand tighten until step 17
Serrez à la main sans serrer complètement jusqu'à l'étape 17
Apriete a mano sin apretar hasta el paso 17

E  SHORT/COURTE/CORTO

C  LONG/LONGUE/LARGO

Swing Assembly / Assemblage de la balançoire / Ensamblaje del columpio

11

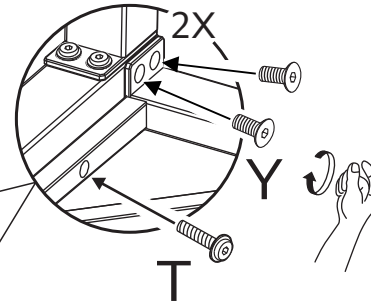
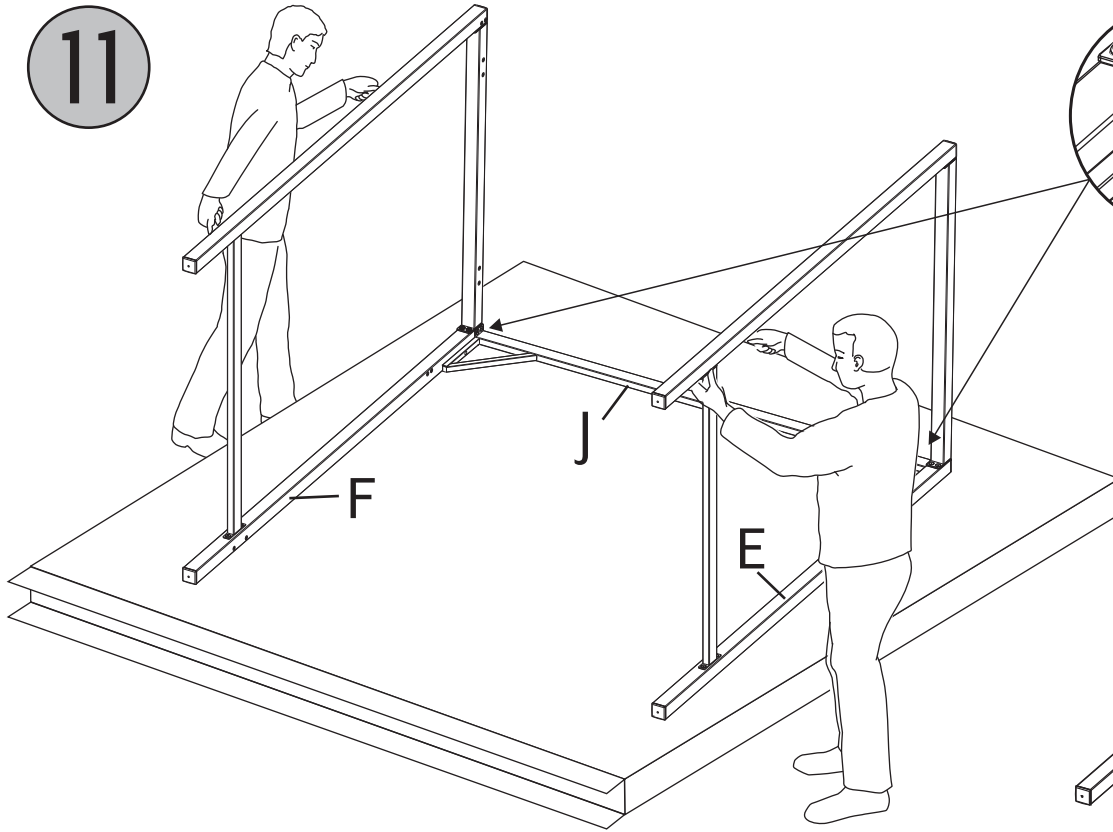

Loosely hand tighten until step 17
Serrez à la main sans serrer complètement jusqu'à l'étape 17
Apriete a mano sin apretar hasta el paso 17

12

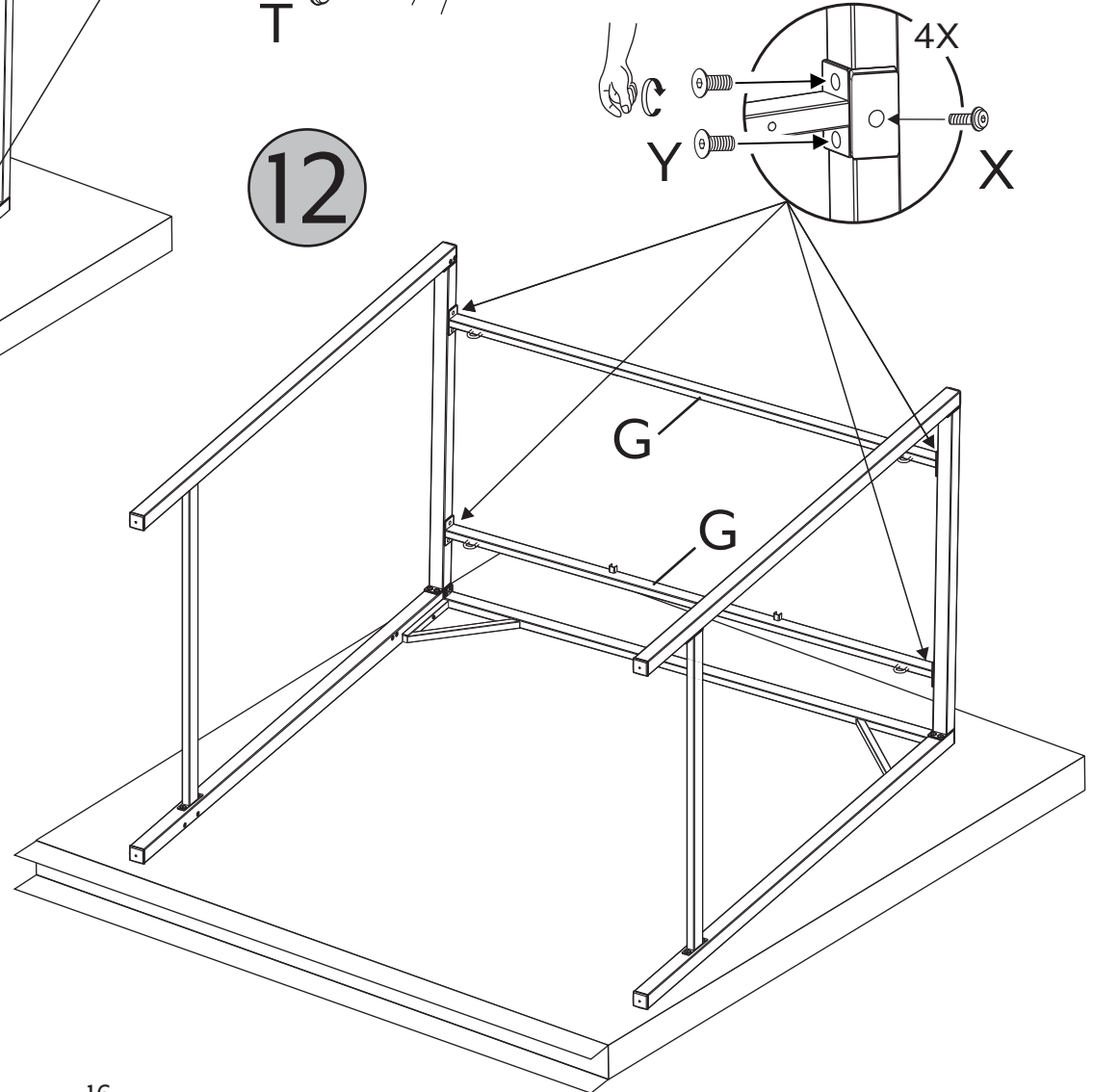

Swing Assembly / Assemblage de la balançoire / Ensamblaje del columpio

13

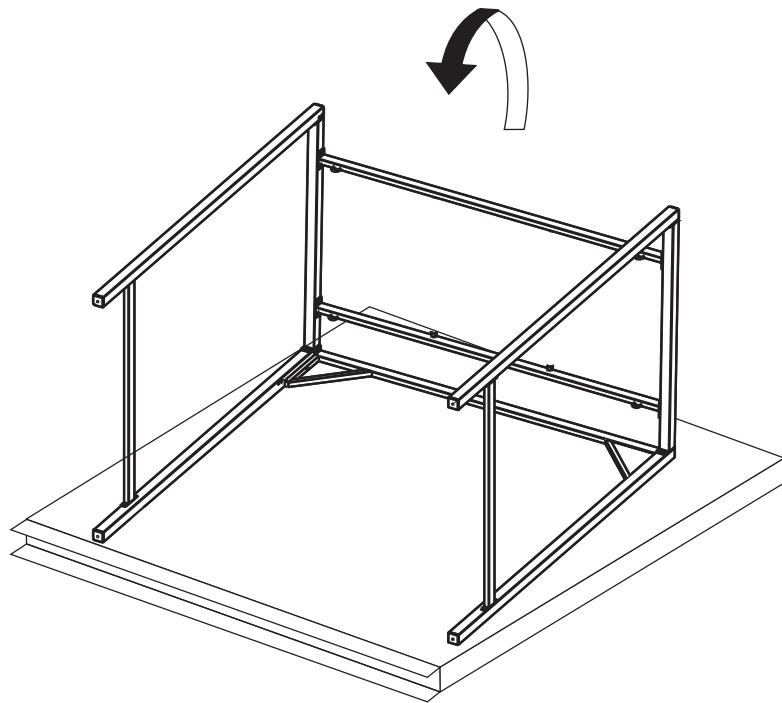

14

Loosely hand tighten until step 17
Serrez à la main sans serrer complètement
jusqu'à l'étape 17
Apriete a mano sin apretar hasta el paso 17

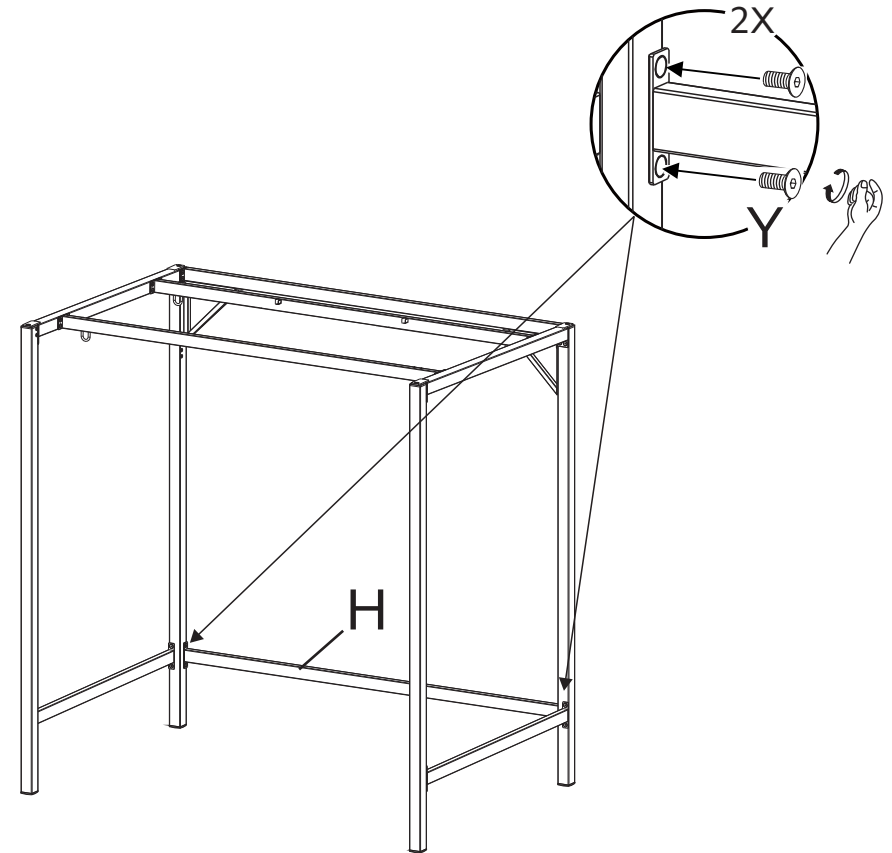

Swing Assembly / Assemblage de la balançoire / Ensamblaje del columpio

15

Before assembling the screws (Y), adjust the position of the canopy tube (P) so that it aligns with the screw holes of the four vertical leg tubes.
 Avant d'assembler les vis (Y), ajustez la position du tube d'auvent (P) afin qu'elle s'aligne avec les trous de vis des quatre tubes verticaux des pieds.
 Antes de instalar los tornillos (Y), ajuste la posición del tubo del toldo (P) para que quede alineado con los orificios para tornillos de los cuatro tubos verticales.

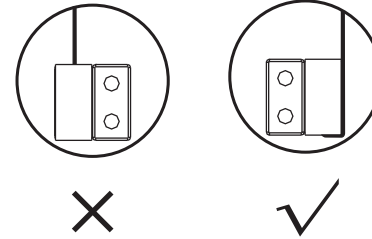
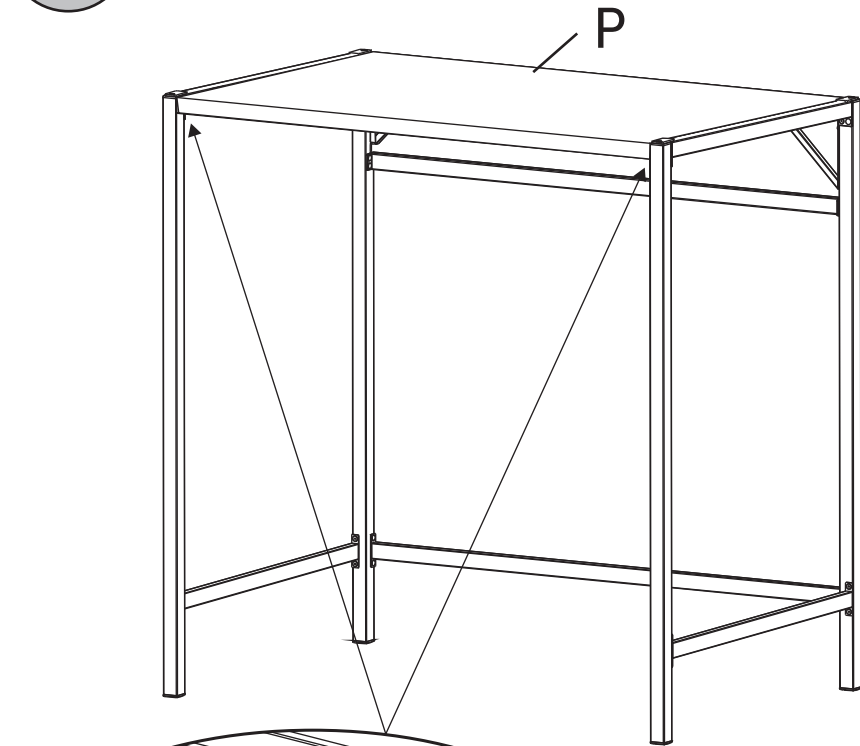

Loosely hand tighten until step 17
 Serrez à la main sans serrer complètement jusqu'à l'étape 17
 Apriete a mano sin apretar hasta el paso 17

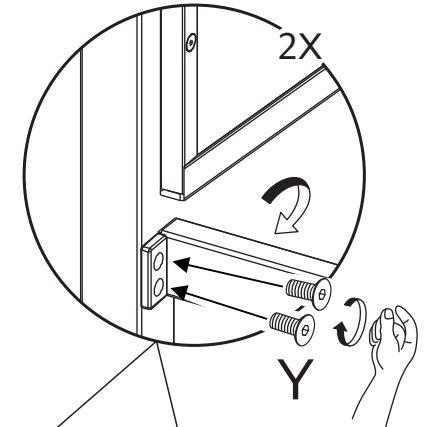

16

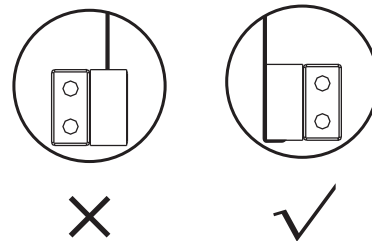
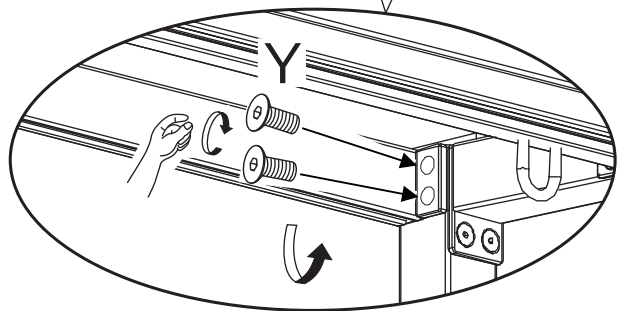

Loosely hand tighten until step 17
 Serrez à la main sans serrer complètement jusqu'à l'étape 17
 Apriete a mano sin apretar hasta el paso 17

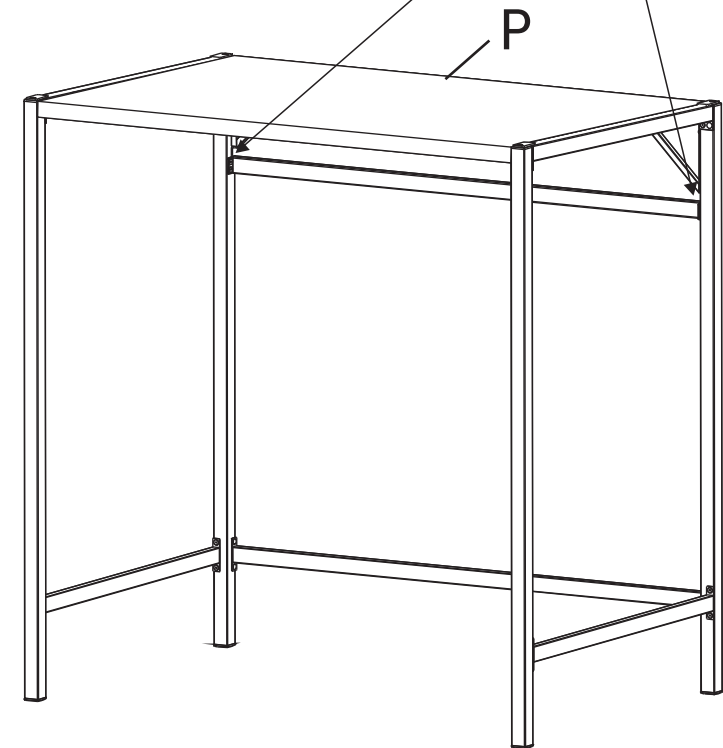

17

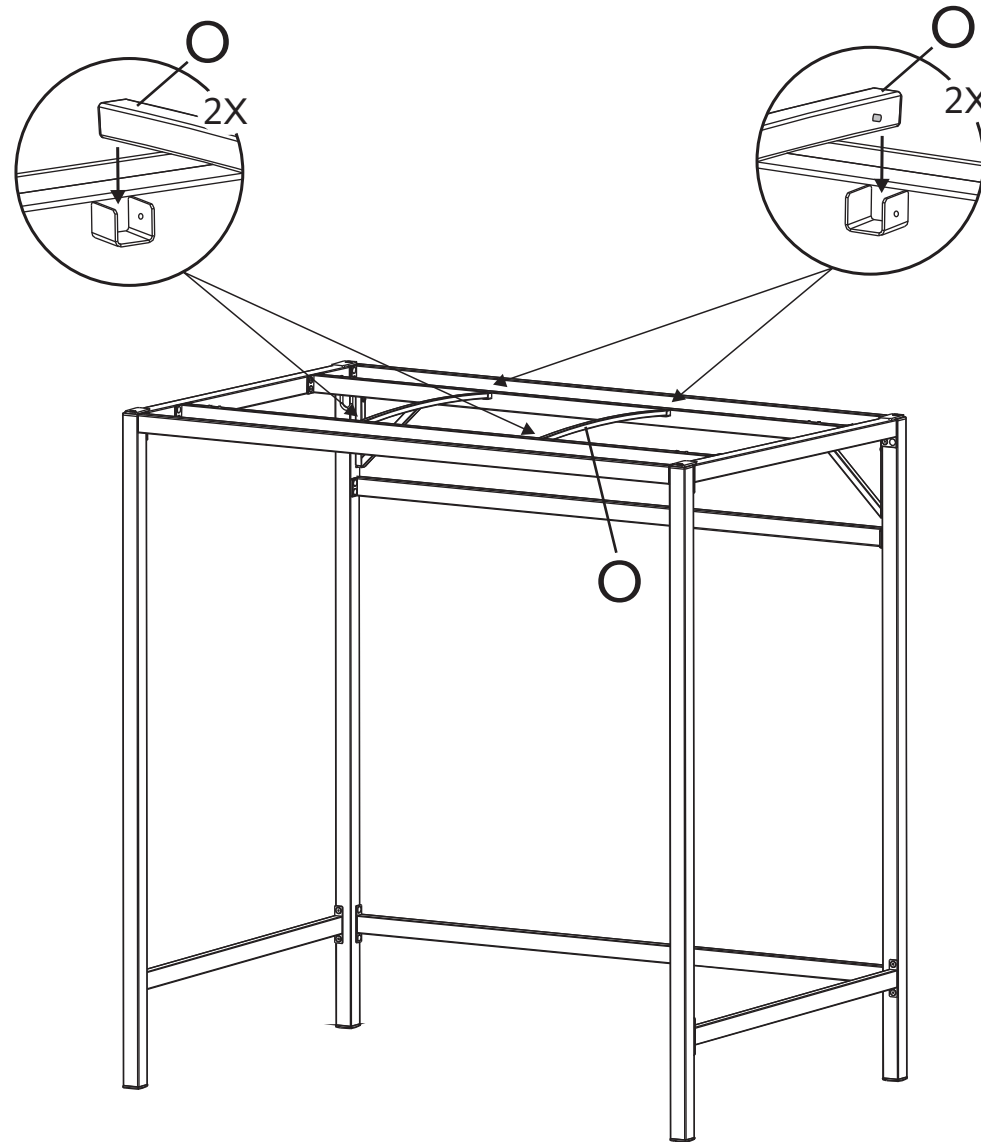

Swing Assembly / Assemblage de la balançoire / Ensamblaje del columpio

18

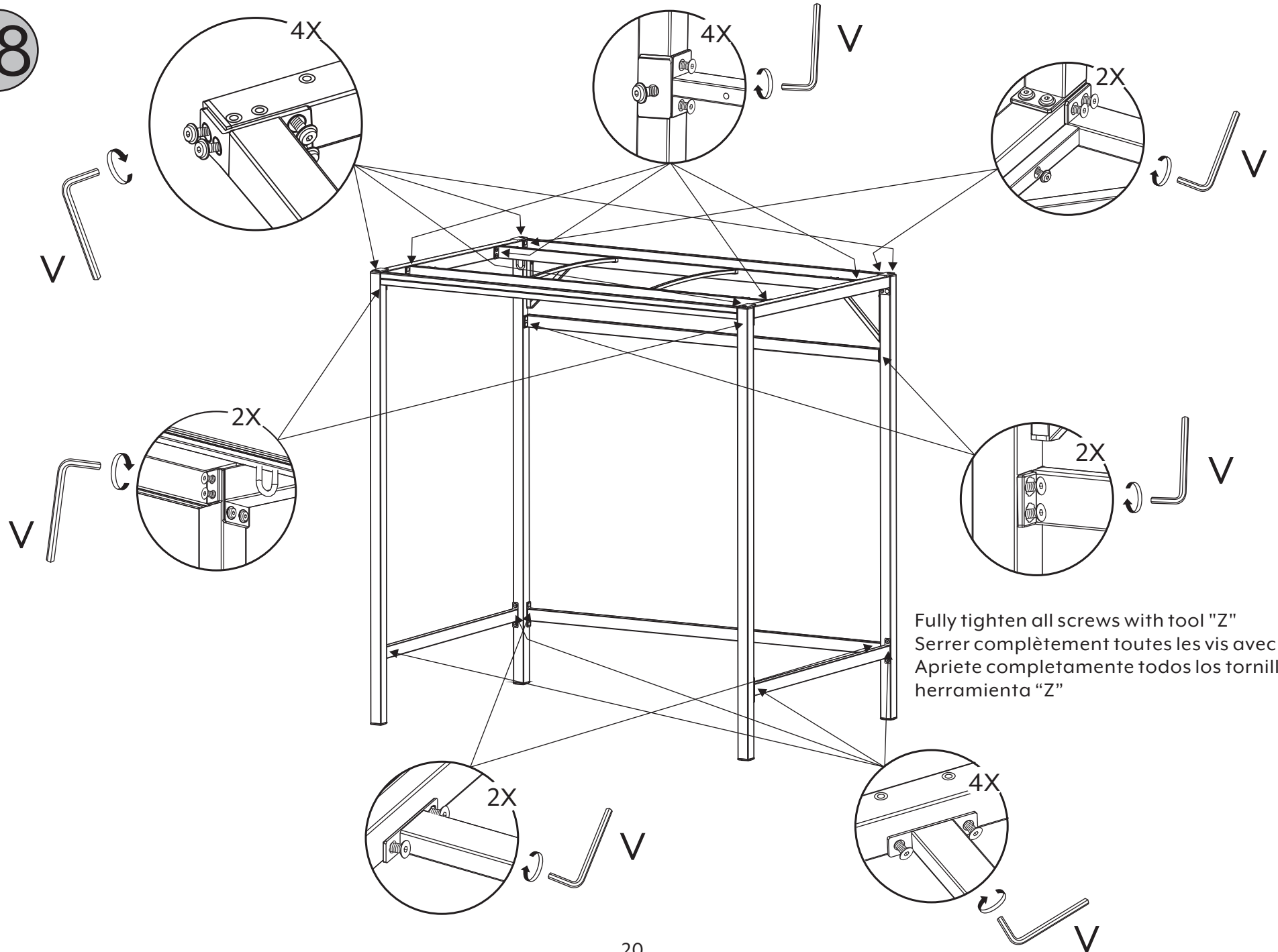

19

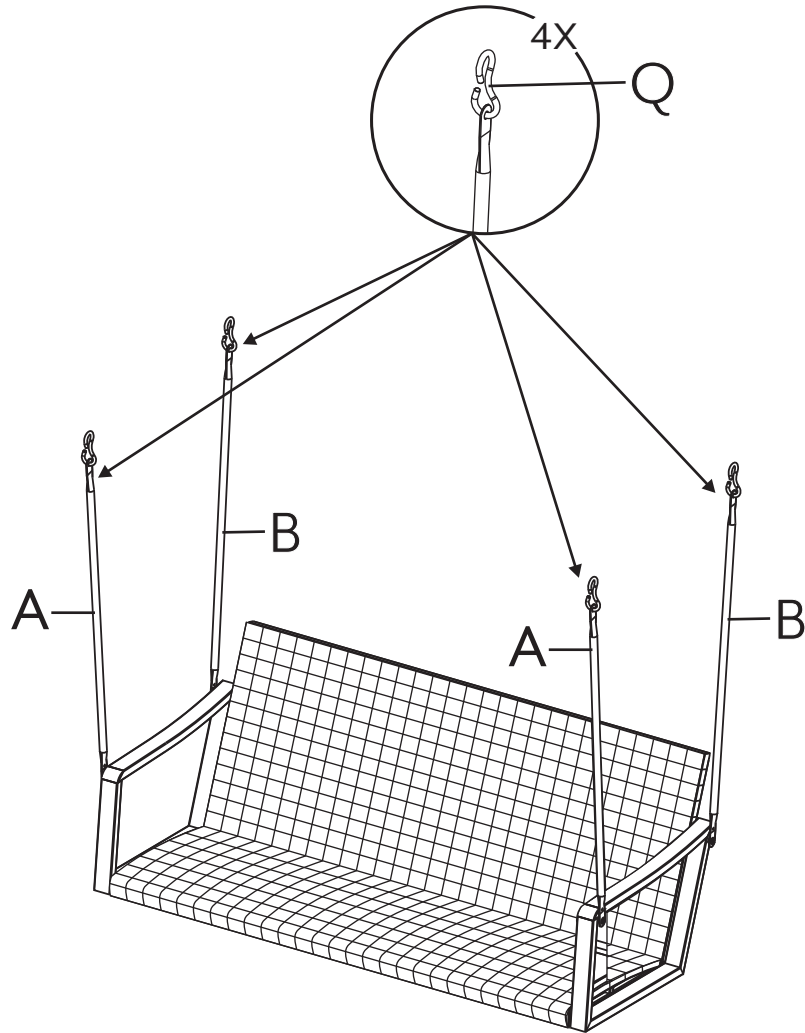

20

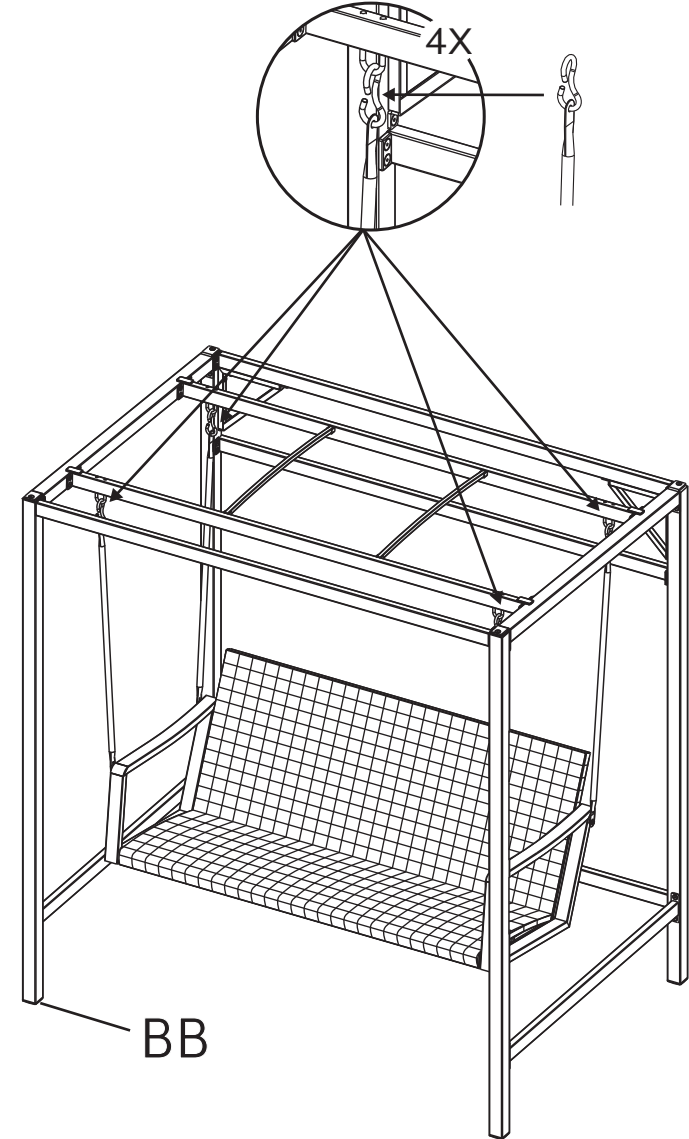

Distro Address / Adresse du distributeur / Dirección del distribuidor

Distributed by:
Costco Wholesale Corporation
P.O. Box 34535
Seattle, WA 98124-1535
USA
1-800-774-2678
www.costco.com

Costco Wholesale Canada Ltd.*
415 W. Hunt Club Road
Ottawa, Ontario
K2E 1C5, Canada
1-800-463-3783
www.costco.ca
* faisant affaire au Québec sous
le nom les Entrepôts Costco

Importado por:
Importadora Primex S.A. de C.V.
Blvd. Magnocentro No. 4
San Fernando La Herradura
Huixquilucan, Estado de México
C.P. 52765
RFC: IPR-930907-S70
(55)-5246-5500
www.costco.com.mx

Costco Wholesale Australia Pty Ltd
17-21 Parramatta Road
Lidcombe NSW 2141
Australia
www.costco.com.au

Costco Wholesale UK Ltd /
Costco Online UK Ltd
Hartspring Lane
Watford, Herts
WD25 8JS
United Kingdom
01923 213113
www.costco.co.uk

Costco Wholesale Spain S.L.U.
Polígono Empresarial Los Gavilanes
C/ Agustín de Betancourt, 17
28906 Getafe (Madrid) España
NIF: B86509460
900 111 155
www.costco.es

Costco Wholesale Iceland ehf.
Kauptún 3-7, 210 Gardabaer
Iceland
www.costco.is

Costco France
1 avenue de Bréhat
91140 Villebon-sur-Yvette
France
01 80 45 01 10
www.costco.fr

Costco Wholesale Japan Ltd.
2 Kakuchi, 2 Gaiku, Kaneda-Nishi
361 Urikura, Kisarazu shi
Chiba, 292-0007 Japan
0570-200-800
www.costco.co.jp

Costco Wholesale Korea, Ltd.
40, Iljik-ro
Gwangmyeong-si
Gyeonggi-do, 14347, Korea
1899-9900
www.costco.co.kr

Costco Wholesale New Zealand Limited
2 Gunton Drive
Westgate
Auckland 0814
New Zealand
www.costco.co.nz

Costco (China) Investment Co., Ltd.
Room 01 Mezzanine
No. 5178, Kang Xin Highway
Pudong New District
Shanghai
China 201315
+86-21-6257-7065

Costco Wholesale Sweden AB
Box 614
114 11 Stockholm
Sweden
www.costco.se

MADE IN CHINA
FABRIQUÉ EN CHINE
HECHO EN CHINA