

WARRANTY / GARANTIE

2 Year Limited Warranty

FOR TWO YEARS from the date of sale this product is warranted against defects in material or workmanship.

WITH PROOF OF SALE a defective product will be repaired or replaced free of charge.

The Kenmore brand is used under license. Direct all claims for warranty service to Koolatron Customer Assistance, call 1-800-265-8456 or email service@koolatron.com

This warranty covers manufacturer's defects including electrical and mechanical defects provided the appliance is correctly assembled, operated and maintained according to the supplied instructions. It does not cover damage caused by accident, misuse or abuse including overheating, unauthorized repairs or alterations, or use with a voltage converter or aftermarket accessories, and it does not apply to scratches, stains, discoloration or other surface damage that does not impair the product function. This warranty is void if the appliance is ever used for purposes other than private household use.

2 Ans Garantie limitée

PENDANT DEUX ANS à compter de la date d'achat d'origine ce produit Kenmore sera exempt de défauts de matériaux ou de fabrication.

Un produit défectueux sera réparé ou remplacé gratuitement, AVEC PREUVE DE VENTE.

Le nom de marque Kenmore est utilisé sous licence. Adressez toutes les demandes de service de garantie à Service à la clientèle du Koolatron, au 1-800-265-8456 ou en envoyant un courriel à service@koolatron.com

La présente garantie couvre les défauts de fabrication, y compris les défauts électriques et mécaniques, à condition que l'appareil soit correctement assemblé, utilisé et entretenu conformément aux instructions fournies. La présente garantie ne couvre pas les dommages causés par un accident, une mauvaise utilisation ou un abus, y compris la surchauffe, les réparations ou modifications non autorisées, ou l'utilisation avec un convertisseur de tension ou des accessoires de rechange, et elle ne s'applique pas aux rayures, taches, décoloration ou autres dommages de surface qui n'affectent pas le fonctionnement du produit. La présente garantie est nulle si l'appareil est utilisé à des fins autres que l'usage domestique privé.

Koolatron Corporation
4320 Federal Drive, Batavia, NY 14021 U.S.A.
139 Copernicus Blvd., Brantford, ON N3P1N4 Canada

Kenmore and the Kenmore logo are registered trademarks to Transform SR Brands Management LLC and are used under license by Koolatron Corporation
Kenmore et le logo Kenmore sont des marques déposées de Transform SR Brands Management LLC et sont utilisées sous licence par Koolatron Corporation

Kenmore^{®/MD}



Electric Griddle Plaque chauffante électrique



Customer Assistance
Service à la clientèle
1-800-265-8456
www.koolatron.com

KKNSEGGrey
Use & Care Guide
Guide d'utilisation et d'entretien

IMPORTANT SAFETY INSTRUCTIONS

When using electrical appliances, basic safety precautions should always be followed, including the following:

1. Read and familiarize yourself with all operating instructions before attempting to use the appliance.
2. Keep the appliance out of the reach of children. Supervise children to ensure they do not play with the appliance.
3. As all cooking times vary do not leave the appliance unattended while switched on.
4. **HOT SURFACES!** Cooking surfaces become very hot during appliance use. Cooking surfaces remain hot after use until the appliance is turned off and surfaces have time to cool down. Always use an oven glove or cloth when handling. Use the handles provided and do not touch heating surfaces.
5. Always disconnect the plug from the electrical outlet before cleaning. Wipe clean only – DO NOT immerse unit, plug or cord in water.
6. Always allow the appliance to cool down before storage or cleaning.
7. Always ensure that the drip tray is in place before use. Remove and empty the drip tray before storing the unit.
8. **DO NOT** operate any appliance with a damaged cord or plug, or after the appliance malfunctions or has been dropped or damaged in any manner. Take the appliance to a qualified electrical repair center for inspection and possible repair.
9. Do not place appliance on or near a hot gas or electric burner or in a heated oven.
10. Do not use this appliance outdoors.
11. Do not cover or line the appliance with metal foil. This will cause overheating of the appliance.
12. A fire may occur if during operation the appliance is touching flammable material, including curtains, draperies and walls.
13. Use extreme caution when moving an appliance containing hot oil or other hot liquids.
14. Never let the cord hang over the edge of a table or counter, or touch hot surfaces.
15. Do not use this appliance for anything other than its intended use.
16. This appliance is not intended for use by persons (including children) with reduced physical, sensory or mental capabilities, or lack of experience and knowledge, unless they have been given supervision or instruction concerning use of the appliance by a person responsible for their safety.
17. This appliance has a polarized plug (one blade is wider than the other). To reduce the risk of electric shock, this plug is intended to fit into a polarized outlet only one way. If the plug does not fit fully into the outlet, reverse the plug.
18. **This product is designed for HOUSEHOLD USE ONLY!**

SAVE THESE INSTRUCTIONS!

IMPORTANT SAFETY INSTRUCTIONS

Short Power Cord Instructions

A short power-supply cord is to be provided to reduce the risk resulting from becoming entangled in or tripping over a longer cord. This appliance is equipped with a short power-supply cord. Longer detachable power-supply cords or extension cords are available and may be used if care is exercised in their use. If a longer detachable power-supply cord or extension cord is used:

1. The marked electrical rating of the cord set or extension cord should be at least as great as the electrical rating of the appliance cord.
2. The cord should be arranged so that it will not drape over the counter top or tabletop where it can be pulled on by children or tripped over unintentionally.

PARTS AND FEATURES

Fig. 1

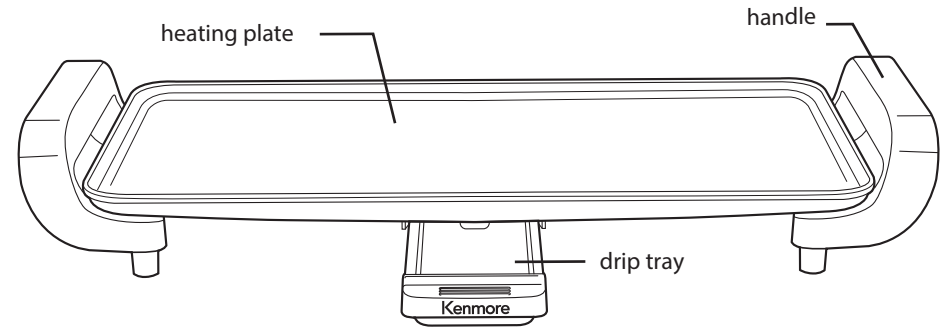
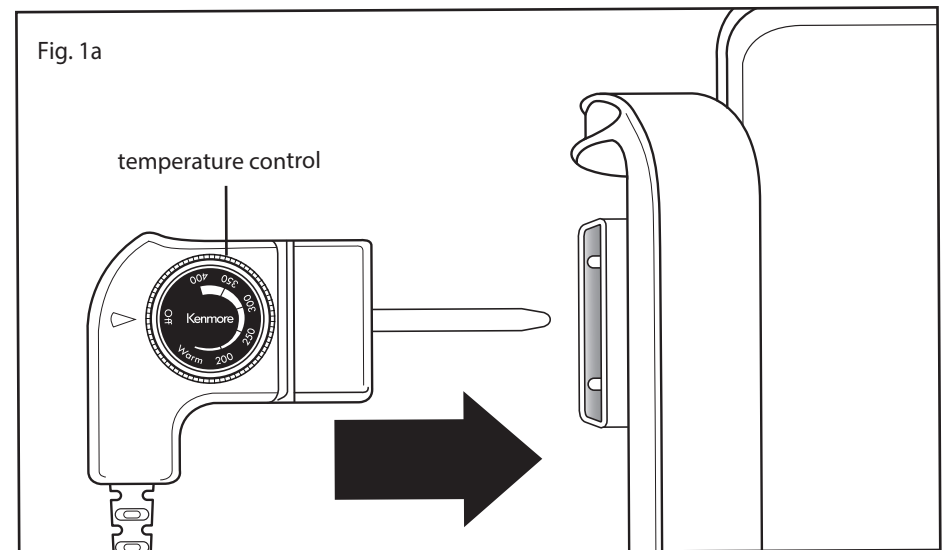

Fig. 1a



OPERATING YOUR GRIDDLE

GETTING THE BEST RESULTS FROM YOUR NO-FAT GRIDDLE

The griddle non-stick surface is designed to cook using only the natural oils and fats contained within the food—no extra fat has to be added. In addition, during cooking much of the fat contained within the food is removed and will be collected in the drip tray, making the food healthier than if fried or grilled using additional oils or fats.

Best results are obtained when cooking foods containing some natural fats; for example, all types of meat and fish, burgers and other meat products. Other types of food can also be cooked including vegetables and sandwiches.

OPERATING INSTRUCTIONS

Before first use or after long periods of non-use wipe the griddle heating plate with a damp cloth to ensure that it is clean.

- Ensure that the drip tray is inserted into place before turning the temperature control to a heat setting.



CAUTION : Never use the griddle without the drip tray inserted. Ensure that the tray is cleaned out before each session of griddle use. Do not use griddle if the tray is full of drippings.

- For best results always pre-heat the griddle before use. To pre-heat, plug in the empty griddle, turn the control dial to the desired temperature setting, and allow the griddle to heat up for three to four minutes.
- After the pre-heat period, place food on the griddle. Check regularly to see how the food is cooking.
- When the food is fully cooked remove it carefully from the griddle with a spatula or plastic/wood utensil designed for use on non-stick surfaces.
- Immediately after use unplug the griddle and allow it to cool sufficiently before cleaning and storage. Always be sure to remove and clean the drip tray.

CARE AND CLEANING

CLEANING INSTRUCTIONS

- Ensure that the griddle is unplugged and cool before attempting to clean it.
- Never use a scouring pad or abrasive cleaner as they will damage both plastic and metal parts.
- The drip tray may be washed in hot soapy water.
- Use a spatula or plastic/wood utensil designed for use with non-stick surfaces to scrape off any excess food adhering to the heating plate. A wet non-abrasive sponge or paper towel can be used to rub off stubborn patches. Dry the non-stick heating plate thoroughly using a paper towel.
- Clean the handles and temperature control with a moistened paper towel or soft cloth.
- Dry thoroughly before further griddle use.



WARNING

- ALWAYS make sure control knob is in the 0 (off) position
- UNPLUG Griddle from the electric outlet before cleaning.
- DO NOT immerse Griddle in water or any other liquid.

NOTE: All other servicing should be performed by a qualified service technician.

NOTES

CONSIGNES DE SÉCURITÉ IMPORTANTES

Lors de l'utilisation d'appareils électriques, des précautions de sécurité de base doivent toujours être suivies, y compris les suivantes :

1. Lisez et familiarisez-vous avec toutes les instructions d'utilisation avant d'essayer d'utiliser l'appareil.
2. Tenez l'appareil hors de portée des enfants. Supervisez les enfants pour vous assurer qu'ils ne jouent pas avec l'appareil.
3. Comme tous les temps de cuisson varient, ne laissez pas l'appareil sans surveillance lorsqu'il est allumé.
4. SURFACE CHAUDE! Les surfaces de cuisson deviennent très chaudes pendant l'utilisation de l'appareil. Les surfaces de cuisson restent chaudes après utilisation jusqu'à ce que l'appareil soit éteint et que les surfaces aient le temps de refroidir. Utilisez toujours un gants de cuisinier ou un chiffon lors de la manipulation de l'appareil. Utilisez les poignées fournies et ne touchez pas les surfaces chauffantes.
5. Débranchez toujours l'appareil de la prise avant de le nettoyer. Nettoyez l'appareil uniquement avec un chiffon – N'IMMERGEZ PAS l'appareil, la fiche ou le cordon dans l'eau.
6. Laissez l'appareil refroidir complètement avant de le ranger ou de le nettoyer.
7. Assurez-vous toujours que le plateau d'égouttement est en place avant d'utiliser l'appareil. Retirez et videz le plateau d'égouttement avant de ranger l'appareil.
8. NE FAITES PAS fonctionner un appareil dont le cordon ou la fiche est endommagé ou après que l'appareil a mal fonctionné, est tombé ou a été endommagé de quelque manière que ce soit. Apportez l'appareil à un centre de réparation électrique qualifié pour inspection et réparation éventuelle.
9. Ne placez pas l'appareil sur ou près d'un brûleur à gaz ou électrique chaud ni dans un four chaud.
10. N'utilisez pas l'appareil à l'extérieur.
11. Ne recouvrez pas la plaque d'une feuille métallique. Ceci entraînera la surchauffe de l'appareil.
12. Un incendie peut se produire si, pendant le fonctionnement, l'appareil touche un matériau inflammable, y compris des rideaux et des murs.
13. Soyez extrêmement prudent si vous devez déplacer un appareil contenant de l'huile chaude ou d'autres liquides chauds.
14. Ne laissez jamais le cordon pendre du bord de la table ou du comptoir ni toucher les surfaces chaudes.
15. N'utilisez cet appareil qu'aux fins pour lesquelles il est prévu.
16. Cet appareil n'est pas destiné à être utilisé par des personnes (y compris des enfants) ayant des capacités physiques, sensorielles ou mentales réduites, ou un manque d'expérience et de connaissances, sauf si elles ont reçu une supervision ou des instructions concernant l'utilisation de l'appareil par une personne responsable de leur sécurité.
17. Cet appareil est muni d'une fiche polarisée (une lame est plus large que l'autre). Pour réduire le risque de choc électrique, cette fiche est conçue pour une insertion dans une prise polarisée que dans un sens. Si la fiche n'entre pas dans la prise, inversez la fiche dans l'autre sens.
18. **Cet appareil est conçu pour POUR UN USAGE DOMESTIQUE UNIQUEMENT.**

CONSERVEZ CES CONSIGNES!

CONSIGNES DE SÉCURITÉ IMPORTANTES

Instructions pour le cordon d'alimentation court

Un cordon d'alimentation court est fourni – ceci élimine le risque d'emmêlement ou de trébuchement que peut susciter l'emploi d'un cordon d'alimentation long. Cet appareil est muni d'un cordon d'alimentation court. Des cordons d'alimentation amovibles plus longs ou des rallonges sont disponibles et peuvent être utilisés s'ils sont employés avec précaution. Si un cordon d'alimentation amovible long ou une rallonge est utilisé :

1. Les caractéristiques électriques indiquées de l'ensemble de cordon ou de rallonge doivent être au moins aussi élevées que les caractéristiques électriques du cordon de l'appareil.
2. Le cordon doit être placé de sorte qu'il ne pend pas du comptoir ou de la table où il peut être tiré par un enfant ou risque de trébucher quelqu'un.

PIÈCES ET CARACTÉRISTIQUES

Fig. 1

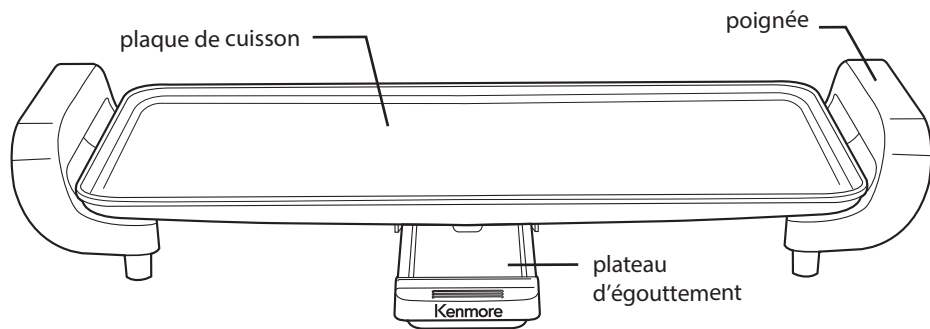
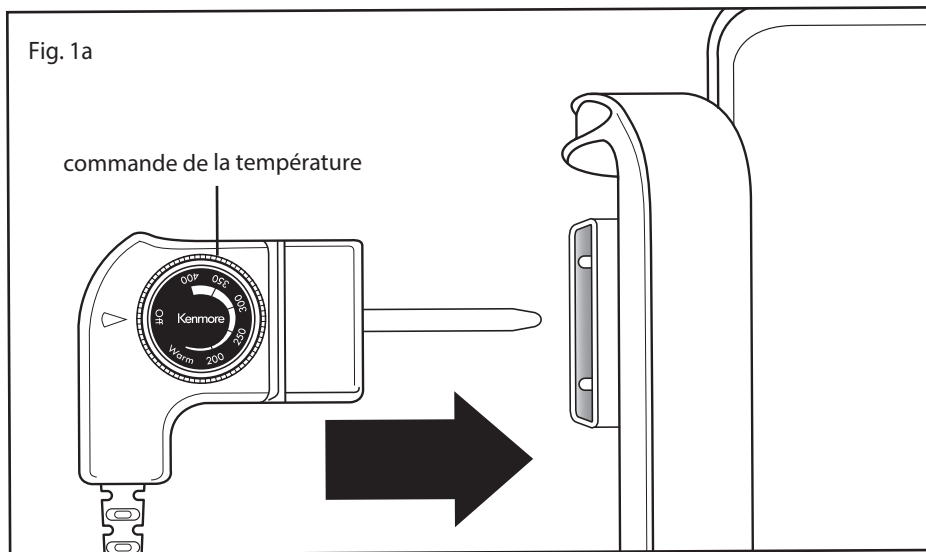

Fig. 1a



UTILISATION DE LA PLAQUE CHAUFFANTE

OBTENIR LES MEILLEURS RÉSULTATS DE VOTRE PLAQUE CHAUFFANTE SANS L'UTILISATION DE GRAS

La surface antiadhésive de la plaque chauffante est conçue pour cuire en utilisant uniquement les huiles et les graisses naturelles contenues dans les aliments – aucune graisse supplémentaire ne doit être ajoutée. De plus, pendant la cuisson, une grande partie de la graisse contenue dans les aliments est éliminée et sera collectée dans le plateau d'égouttement, ce qui rend les aliments plus sains que s'ils étaient frits ou grillés en utilisant des huiles ou des graisses supplémentaires.

Les meilleurs résultats sont obtenus lors de la cuisson d'aliments contenant des graisses naturelles; par exemple, tous les types de viande et de poisson, hamburgers et autres produits carnés. D'autres types d'aliments peuvent également être cuits, notamment des légumes et des sandwiches.

MODE D'EMPLOI

- Avant la première utilisation ou après de longues périodes de non-utilisation, essuyez la plaque chauffante avec un chiffon humide pour vous assurer qu'elle est propre.
- Assurez-vous que le plateau d'égouttement est inséré en place avant de régler la commande de température sur un réglage de chaleur.



ATTENTION :

N'utilisez jamais la plaque chauffante sans le plateau d'égouttement inséré. Assurez-vous que le plateau est nettoyé avant chaque session d'utilisation de la plaque chauffante. N'utilisez pas de plaque chauffante si le plateau est rempli de jus de cuisson.

- Pour obtenir de meilleurs résultats, préchauffez toujours la plaque chauffante avant de l'utiliser. Pour préchauffer l'appareil, branchez la plaque de cuisson vide, tournez le bouton de commande sur le réglage de température souhaité et laissez la plaque chauffer pendant trois à quatre minutes.
- Après la période de préchauffage, placez les aliments sur la plaque chauffante. Vérifiez régulièrement la cuisson des aliments.
- Lorsque les aliments sont complètement cuits, retirez-les soigneusement de la plaque chauffante avec une spatule ou un ustensile en plastique ou en bois conçu pour être utilisé sur des surfaces antiadhésives.
- Immédiatement après avoir utilisé l'appareil, débranchez la plaque chauffante et laissez-la refroidir suffisamment avant de la nettoyer et de la ranger. Assurez-vous toujours de retirer et de nettoyer le plateau d'égouttement.

ENTRETIEN ET NETTOYAGE

INSTRUCTIONS DE NETTOYAGE

- Assurez-vous que la plaque chauffante est complètement froide avant d'essayer de la nettoyer.
- N'utilisez jamais de tampon à récurer ou de nettoyant abrasif, car ils endommageraient les pièces en plastique et en métal.
- Le plateau d'égouttement peut être lavé à l'eau chaude savonneuse.
- Utilisez une spatule ou un ustensile en plastique ou en bois conçu pour être utilisé avec des surfaces antiadhésives pour gratter tout excès d'aliments adhérent à la plaque chauffante. Une éponge humide non abrasive ou une serviette en papier peut être utilisée pour éliminer les taches tenaces. Séchez soigneusement la plaque chauffante antiadhésive avec une serviette en papier.
- Nettoyez les poignées et la commande de température avec une serviette en papier humide ou un chiffon doux. Séchez soigneusement la plaque chauffante avant de la réutiliser.

AVERTISSEMENT



- Assurez-vous **TOUJOURS** que le bouton de minuterie est en position 0 (arrêt).
- **DÉBRANCHEZ** la plaque chauffante de la prise électrique avant de procéder au nettoyage.
- **N'IMMERGEZ PAS** la plaque chauffante dans l'eau ou tout autre liquide.

REMARQUE : Toute autre réparation doit être effectuée par un technicien de service qualifié.

NOTES
