

Modèles Super Cascade ECOPEAK^{MD}

Comparativement au chauffe-eau traditionnel à deux éléments, qui concentre la puissance appelée durant les périodes de pointe, le chauffe-eau à trois éléments représente une demande plus faible répartie plus uniformément durant la journée.

Normes

- Respectent les normes de construction CSA 22.2
- Respectent ou dépassent les normes d'efficacité énergétique RNCAN

Avantages

- Fonctionnement éco-responsable par la réduction de la demande collective d'électricité en période de pointe.
- Composantes électriques moins sollicitées, donc durée de vie accrue des éléments et fiabilité supérieure.
- Entrée d'eau froide par le bas pour 10 % plus d'eau chaude
- Anode de magnésium surdimensionnée de qualité supérieure
- Éléments chauffants à basse densité
- Cuve vitrifiée d'une couche de verre au cobalt bleu, enrichi de zircon qui protège la cuve intérieure contre la rouille et la perforation.
- Robinet de vidange sécurisé en laiton pour faciliter l'écoulement

- Un tuyau de décharge vertical est fourni pour faciliter la redirection de l'eau vers le bac de rétention (incluant le coude de 90°)
- Raccords di-électriques 3/4" NPT installés en usine
- Pièges à chaleur installés en usine contribuent à réduire la migration de l'eau chaude, limitant ainsi la perte de chaleur
- Soupape de sûreté protège la cuve contre les effets dommageables qui peuvent être causés par un excès de température et de pression
- Contrôle de température automatique grâce à des thermostats ajustables
- Une épaisseur uniforme de mousse isolante conserve l'eau plus chaude sur des périodes plus longues

Garantie

- Garantie de 10 ans contre la perforation de la cuve
- Garantie de 5 ans sur les pièces



Modèle illustré: 172EPS-3F8M

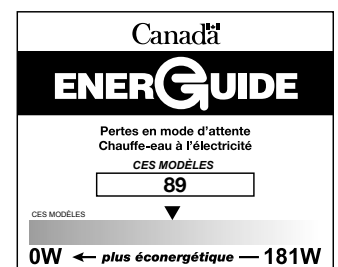
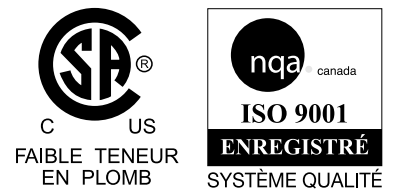

Modèles Super Cascade ECOPEAK^{MD}

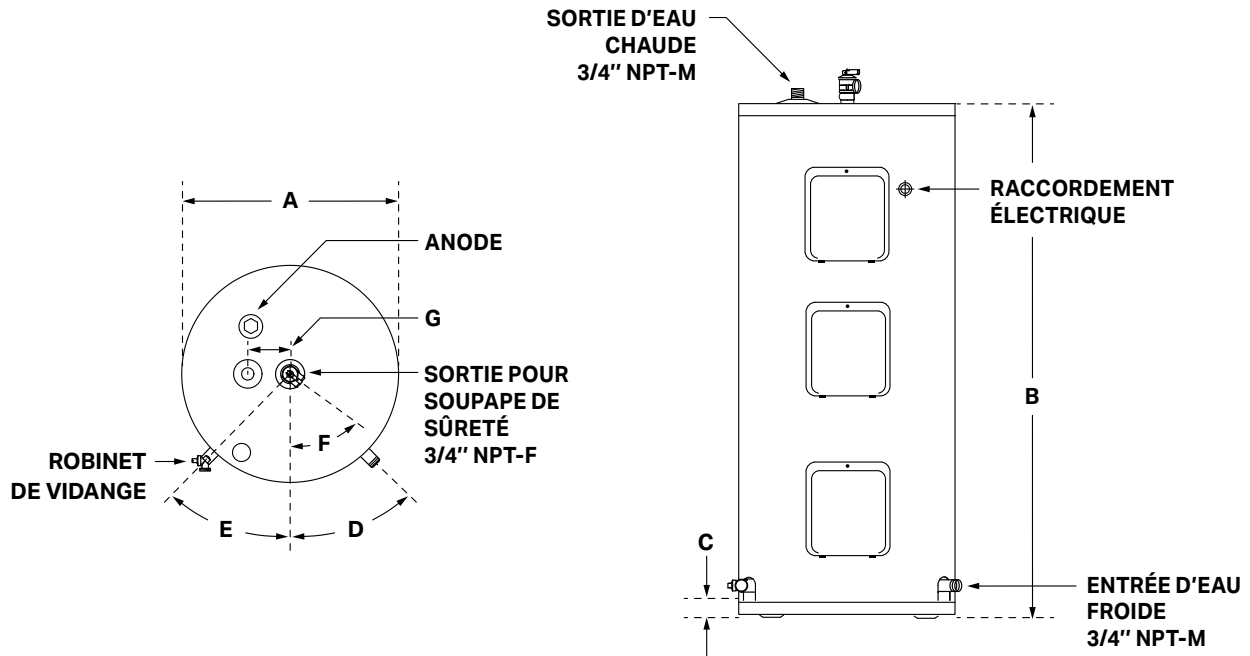

SPÉCIFICATIONS												
Modèle	Capacité			Puissance max. watts	Voltage volts	Perte de chaleur latente watts	Éléments*			Raccords des connexions	Garantie Cuve / Pièces ans	
	gal. US	Litres	gal. IMP				Haut	Milieu	Bas			
172EPS-2F8M	74	279	61	3 800	208	89	3 800W	3 000W	800 W	3/4" NPT	10 / 5	
172EPS-3F8M	74	279	61	3 800	240	89	3 800W	3 000W	800 W	3/4" NPT	10 / 5	

*Élément du haut fonctionne indépendamment alors que ceux du milieu et du bas peuvent fonctionner simultanément.

DIMENSIONS								
Modèle	A	B	C	D	E	F	G	Poids à la livraison lb (kg)
	po (cm)	po (cm)	po (cm)				po (cm)	
172EPS	24 (61)	59 ⁷ / ₈ (125)	2 ¹ / ₂ (6)	45°	45°	52°	4 (10)	185 (84)