

Modèles atmosphériques à volet motorisé

Économies d'énergie

- Les pièges à chaleur intégrés à l'entrée et à la sortie de l'eau réduisent la migration de chaleur vers la tuyauterie
- Dépasse les normes d'efficacité énergétique de RNCAN

Avantages

- Volet motorisé pour une efficacité énergétique et des performances accrues
- La vanne de gaz 24 volts offre:
 - › Capacités de diagnostic
 - › Surveillance du registre pour assurer le bon fonctionnement et la sécurité
 - › Allumage par étincelle éliminant le besoin d'une veilleuse permanente
- Tuyau du pilote robuste de 1/4"
- Vanne de vidange en laiton durable
- Le turbulateur du tube plongeur réduit l'accumulation de sédiments au fond du réservoir.
- La vitrification offre une protection supérieure contre la corrosion du réservoir

- Se branche sur une prise de courant standard de 110/120 V (cordon d'alimentation de 10 pieds inclus)
- Chambre de combustion facile d'accès
- Soupape T&P et vanne de vidange adéquatement placés pour faciliter l'installation et l'entretien
- Tige d'anode résistante montée sur le dessus pour une protection accrue du réservoir

Garantie*

- 6 ans contre la perforation de la cuve
- 6 ans sur les pièces



Modèle illustré: UG40-40SD3-N2 100



FAIBLE TENEUR
EN PLOMB

Canada

ENERGUIDE

Facteur Énergétique Uniforme (FEU)
Chauffe-eau à gaz ou propane

Capacité de ce produit*	Ce produit
Très petit	0,66-0,69
Faible	
Moyen	
Élevé	

plus → consommation → moins

*Ne comparez que des produits de capacités similaires
Visitez energuide.gc.ca/etiquette-chauffe-eau pour plus d'informations.

*À partir de la date d'installation. Celle-ci doit être effectuée par un professionnel. Sinon la garantie est de SIX (6) ans sur la cuve et UN (1) an sur les pièces.

Modèles atmosphériques à volet motorisé

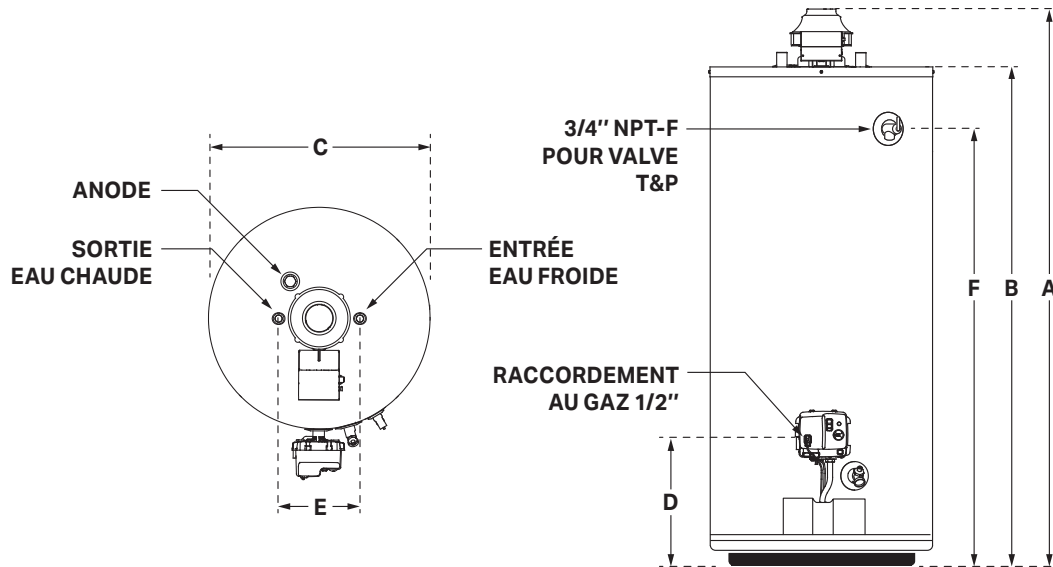

SPÉCIFICATIONS													
Modèle	Capacité			Puissance BTU	Altitude Pieds (Mètres)	Récupération 90°F / 50°C			Volume première heure GPH (LPH)	Facteur énergétique	UEF	Garantie* Cuve / Pièces ans	
	gal. US	Litres	gal. IMP			gal. US	Litres	gal. IMP				ans	ans
GAZ NATUREL													
UG40-40SD3-N2 100	40	151	33	40 000	10 100 (3 078)	41	155	34	67 (254)	0,67	0,66	6 / 6	
UG50-40SD3-N2 100	50	189	42	40 000	10 100 (3 078)	41	155	34	81 (307)	0,67	0,69	6 / 6	

*L'installation doit être effectuée par un professionnel. Sinon la garantie est de SIX (6) ans sur la cuve et UN (1) an sur les pièces.

DIMENSIONS									
Modèle	A	B	C	D	E	F	Diamètre du coupe-tirage pouces	Poids à la livraison lb (kg)	
	pouce (cm)	pouce (cm)	pouce (cm)	pouce (cm)	pouce (cm)	pouce (cm)			
UG40	54 (137)	47 3/4 (121)	22 (56)	13 (33)	8 (20)	41 (104)	3 ou 4	149 (68)	
UG50	55 3/4 (142)	49 1/2 (126)	24 (61)	13 (33)	8 (20)	42 1/2 (108)	3 ou 4	183 (83)	