

Modèle isolé CS120

Les réservoirs de stockage commerciaux Giant sont conçus pour fournir un support additionnel à vos besoins d'accumulation d'eau chaude.

Normes

- Ce modèle respecte toutes les exigences de construction et de sécurité de la norme UL 1453

Avantages

- Conçus pour être utilisés avec nos chauffe-eau traditionnels ou tout autre équipement de chauffage d'eau tel que des chaudières, des surpresseurs, etc.
- Peut gérer plusieurs demandes simultanées d'eau chaude à différents endroits
- Intérieur de la cuve vitrifiée d'un verre au cobalt bleu, enrichi de zircon et fusionné à un acier spécial
- Équipé de deux (2) tiges d'anode en magnésium surdimensionnées. Elles offrent une excellente protection contre les effets corrosifs de l'eau et prolongent la durée de vie du réservoir
- Les raccords avant et arrière incorporés sur les réservoirs d'entreposage sont conçus pour une installation flexible et un jumelage facile au système de recirculation d'eau. Prolongent la durée de vie du chauffe-eau en offrant une excellente protection contre la corrosion. Installés en usine sur les modèles isolés et fournis sur les modèles non isolés.

- Soupape de sûreté fournie protège la cuve contre les effets dommageables qui peuvent être causés par un excès de température et de pression.
Avertissement: Pour des raisons de sécurité, une soupape de sécurité température et pression DOIT être installée sur tous les réservoirs d'entreposage Giant.
- Écoulement facile grâce à un robinet de vidange sécurisé en laiton, installé sur les modèles isolés.
- Porte d'accès idéalement située pour aider à nettoyer et à éliminer l'accumulation de sédiments à l'intérieur du chauffe-eau. Standard sur tous les modèles

Garantie

- Garantie de 5 ans contre la perforation de la cuve
- Garantie de 1 an sur les pièces



Modèle isolé CS120

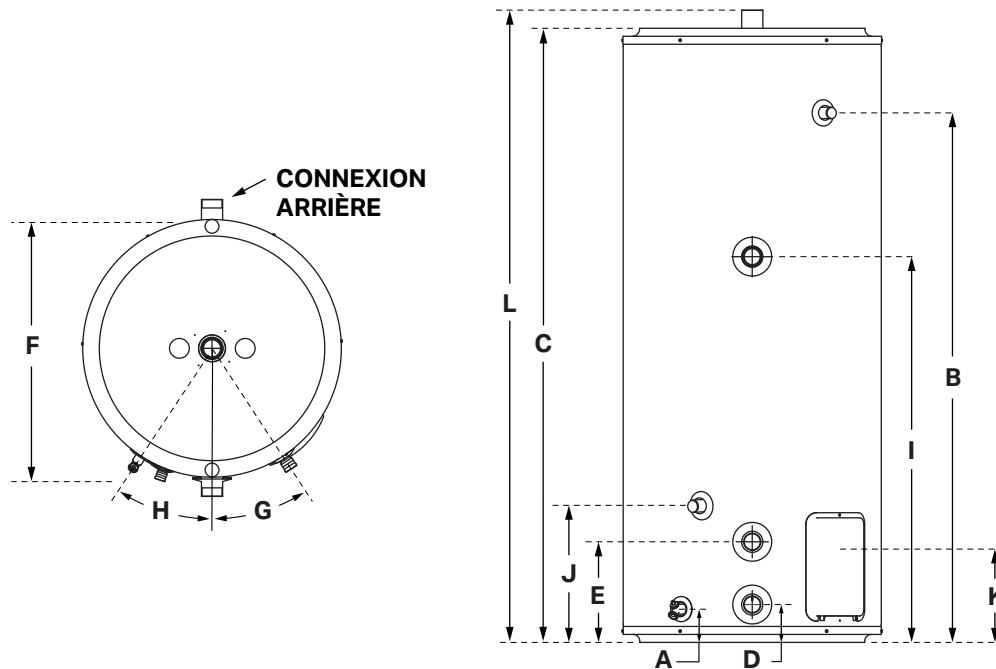

CAPACITÉ & DIMENSIONS																
Modèle	Capacité			A	B	C	D	E	F	G	H	I	J	K	L	Poids à la livraison lb (kg)
	gal. US	Litres	gal. IMP	pouces (cm)	pouces (cm)	pouces (cm)	pouces (cm)	pouces (cm)	pouces (cm)			pouces (cm)	pouces (cm)	pouces (cm)	pouces (cm)	
CS120	119	451	99	2 3/4 (7)	58 (147)	67 1/4 (171)	4 1/4 (11)	11 (28)	28 1/4 (72)	42,5°	23,8°	42 1/4 (107)	15 (38)	6 (15)	69 1/2 (177)	405 (184)