

VERTEX^{MD} HV

Chauffe-eau résidentiels au gaz puissant, d'utilisation flexible et hautement efficaces.

Il est désormais possible de s'équiper à la maison d'un chauffe-eau produisant un volume d'eau digne d'une application commerciale. Le chauffe-eau Vertex^{MD} HV se veut puissant, capable de satisfaire une variété d'utilisations et hautement efficace. Un Vertex à condensation est de technologie si avancée qu'il produit un « volume illimité d'eau chaude pour la douche », soit un débit continu de 2,5 gallons par minute.*

HOMOLOGUÉ ENERGY STAR®

COMMANDE ÉLECTRONIQUE À LA FINE POINTE

- Contrôle précis de la température
- Fonctions diagnostiques et état de fonctionnement

APPAREIL À CONDENSATION

- Rendement élevé: facteur énergétique uniforme atteignant 0,90 pour économiser à l'utilisation

ÉCHANGEUR DE CHALEUR INTERNE HÉLICOÏDAL

- Les gaz chauds restent plus longtemps en contact avec les parois de l'échangeur en spirale: meilleur transfert de chaleur
- Positionné au centre du réservoir: élimine pratiquement toute perte d'énergie radiante
- Un échangeur en spirale réduit l'effet des dépôts calcaires et sédiments, ce qui maintient la haute efficacité de l'échangeur au fil du temps

ÉVACUATION FORCÉE (PV) OU ÉVACUATION DIRECTE ET FORCÉE (PDV)

- Acheminement du conduit d'évacuation à l'horizontale ou à la verticale, à travers un mur extérieur; PVC, CPVC ou polypropylène.
- Jusqu'à 60 pieds équivalents avec conduit de 2 po
- Jusqu'à 150 pieds équivalents avec conduit de 3 po

RACCORDS DE RECIRCULATION LATÉRAUX (FROID/CHAUD)

- Le Vertex HV peut servir de source d'énergie dans un système de chauffage combiné (eau chaude/chauffage des locaux)

MODÈLES AU GAZ NATUREL ET PROPANE

BRÛLEUR SUR PAROI LATÉRALE

- Positionné à l'endroit idéal pour maximiser l'efficacité

ENDUIT ÉMAILLÉ BLUE DIAMOND^{MD}

- Protection anticorrosion nettement supérieure à l'enduit standard de l'industrie

TECHNOLOGIE DE PROTECTION CONTRE LES FUITES

- Deux anodes sacrificielles pour mieux protéger le réservoir
- Anode électrolytique en option pour une protection accrue dans les conditions d'eau les plus difficiles
- Comprend un capteur intelligent de détection de fuite qui émet des alertes sonores et visuelles en cas de fuite

SOUPAPE DE SÛRETÉ T&P CERTIFIÉE CSA ET CONFORME ASME

PRESSION DE SERVICE MAXIMALE: 150 PSI

HOMOLOGATIONS

- Répond aux normes de RNCAN et des provinces en matière d'efficacité thermique et de perte de chaleur au repos

CONCEPTION CERTIFIÉE CSA

- Certifié à une surpression de 300 psi; pression de service de 150 psi. Homologué selon ANSI Z21.10.3/CSA 4.3 (chauffe-eau à accumulation)

GARANTIE LIMITÉE DE 6 ANS, RÉSERVOIR ET PIÈCES

- Lire le libellé de la garantie pour tous les détails ou aller à hotwatercanada.ca

*Conditions pour débit d'eau chaude en continu: chauffe-eau de 65 000 BTU/h, débit de douche de 2,8 GPM, température d'eau froide de 65°F, température d'eau chaude de 110°F, chauffe-eau installé selon les directives du fabricant.



MODÈLE ILLUSTRÉ: GPCC-40L



N° MODÈLE	VOLUME NOMINAL	VOLUME DE STOCKAGE	VOLUME 1RE HEURE	FACTEUR ÉNERGÉTIQUE UNIFORME	EFFICACITÉ THERMIQUE	RÉCUPÉRATION, HAUSSE DE 90°F	PUISSANCE	POIDS À L'EXP.
	USG (L)	USG (L)	USG (L)			GPH (LPH)		
GPCC-40L	40 (151)	39 (147)	86 (325)	0,90	93%	62 (234)	50 000	216 (98,2)
GPCC-50X	50 (189)	48 (181)	118 (446)	0,90	93%	81 (306)	65 000	246 (111,8)

Raccords supérieurs entrée/sortie: 3/4 po NPT mâle.

Raccords de recirculation: 3/4 po NPT femelle.

Tous les modèles sont certifiés pour une installation à une altitude de 0 à 10 100 pi (3080 m).

Ensemble (optionnel) de neutralisation des condensats disponible (numéro de pièce : 100112380).

Ensemble (optionnel) d'anode alimentée disponible (numéro de pièce : 100305721).

	DESCRIPTION	DIMENSIONS PO (CM)	
		40 GAL	50 GAL
A	DIAMÈTRE	22 (56)	22 (56)
B	HAUTEUR T&P	38-3/8 (97)	47-3/8 (120)
C	HAUT. DESSUS	44-7/8 (114)	54-1/4 (138)
D	HAUT. RACCORD DU GAZ	16-1/2 (42)	17-1/2 (44)
E	HAUT. RACCORD LATÉRAL SUP.	36-3/8 (92)	45-3/8 (115)
F	HAUT. RACCORD LATÉRAL INF.	8-5/8 (22)	7-7/8 (20)
G	HAUTEUR ROB. DE VIDANGE	3-7/8 (10)	3 (8)
H	HAUTEUR PRISE D'AIR	22-1/8 (56)	24-1/4 (62)
I	HAUTEUR ÉVACUATION	5-3/8 (14)	4-7/8 (12)
J	HAUT. RACCORD CONDENSATION	5-1/2 (14)	4 (10)
K	DIAMÈTRE HORS-TOUT	28-1/2 (72)	28-1/2 (72)
L	RACCORDS D'EAU	8 (20)	8 (20)

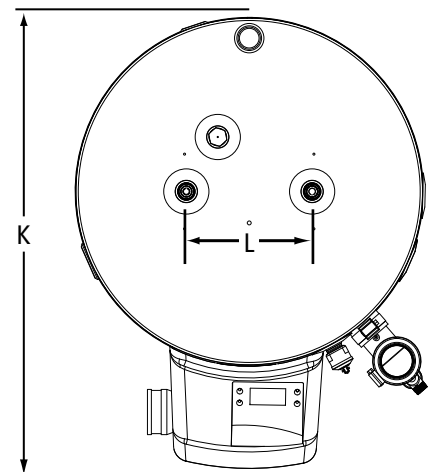
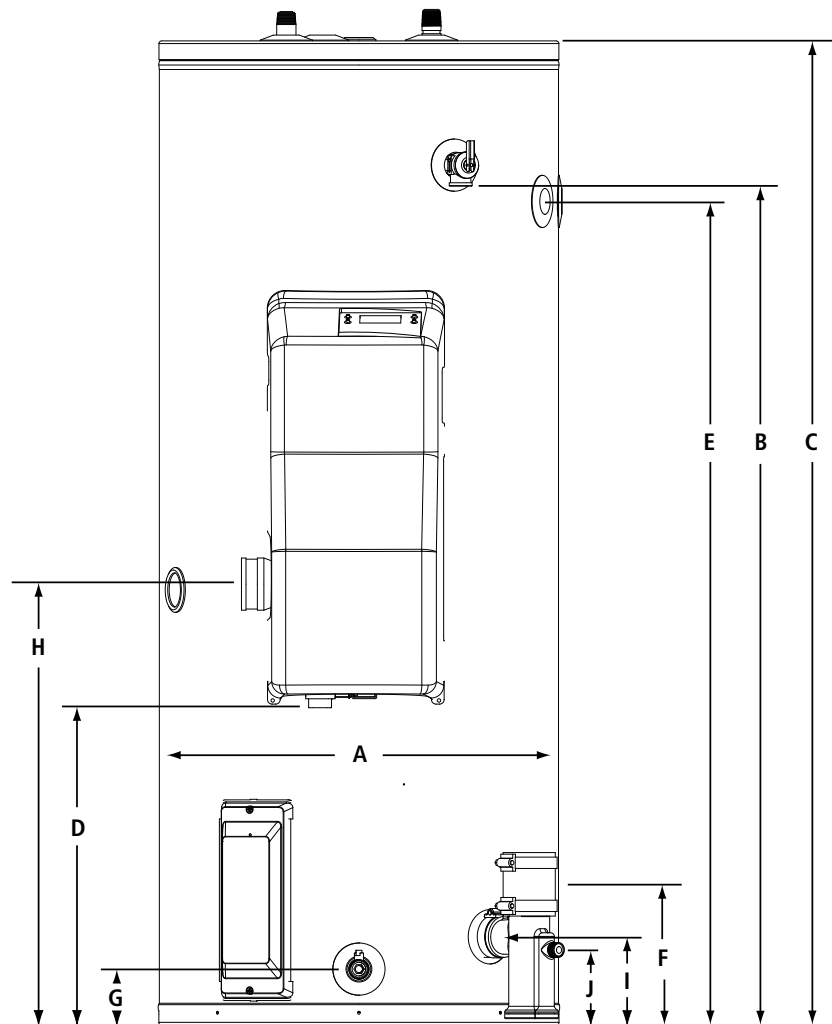

Pour tout renseignement technique, composez le 1-888-599-2837. A. O. Smith Enterprises Ltd. se réserve le droit d'apporter sans préavis tout changement ou toute amélioration à ses produits.