

Modèles standards ECOPEAK^{MD} - Expert Plus

Comparativement au chauffe-eau traditionnel à deux éléments, qui concentre la puissance appelée durant les périodes de pointe, le chauffe-eau à trois éléments représente une demande plus faible répartie plus uniformément durant la journée.

Normes

- Respectent les normes de construction CSA 22.2
- Respectent ou dépassent les normes d'efficacité énergétique RNCAN

Avantages

- Fonctionnement éco-responsable par la réduction de la demande collective d'électricité en période de pointe.
- Composantes électriques moins sollicitées, donc durée de vie accrue des éléments et fiabilité supérieure.
- Anode de magnésium surdimensionnée de qualité supérieure
- Éléments vissés à immersion, de moyenne densité, fabriqués par Giant et approuvés par CSA
- Cuve vitrifiée d'une couche de verre au cobalt bleu, enrichi de zircon qui protège la cuve intérieure contre la rouille et la perforation
- Robinet de vidange sécurisé en laiton pour faciliter l'écoulement

- Raccords di-électriques 3/4" NPT installés en usine
- Pièges à chaleur installés en usine contribuent à réduire la migration de l'eau chaude, limitant ainsi la perte de chaleur
- Soupape de sûreté protège la cuve contre les effets dommageables qui peuvent être causés par un excès de température et de pression
- Contrôle de température automatique grâce à des thermostats ajustables
- Une épaisseur uniforme de mousse isolante conserve l'eau plus chaude sur des périodes plus longues

Garantie

- Garantie de 8 ans contre la perforation de la cuve
- Garantie de 8 ans sur les pièces



Modèle illustré: 172STPS-3S8M-E8



FAIBLE TENEUR
EN PLOMB



SYSTÈME QUALITÉ

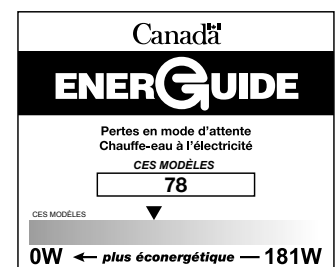

Modèles standards ECOPEAK^{MD} - Expert Plus

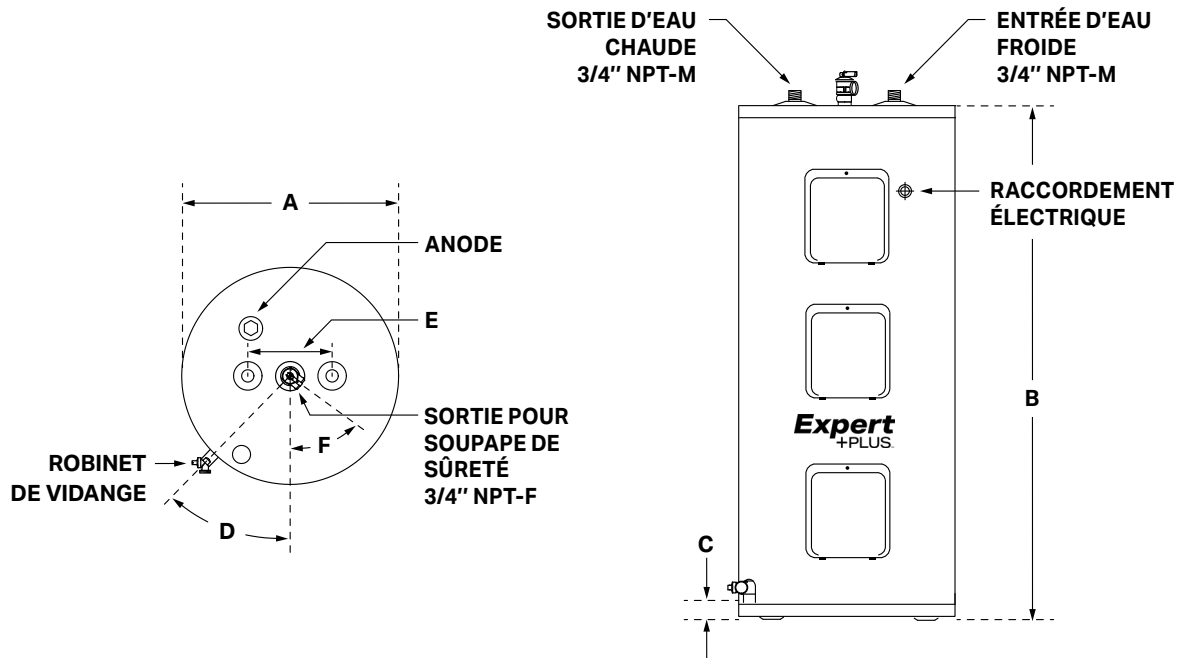

SPÉCIFICATIONS

Modèle	Capacité			Puissance max. watts	Voltage volts	Perte de chaleur latente watts	Éléments*			Raccords des connexions	Garantie Cuve / Pièces ans
	gal. US	Litres	gal. IMP				Haut	Milieu	Bas		
172STPS-2S8M-E8	74	279	61	3 800	208	78	3 800W	3 000W	800 W	3/4" NPT	8 / 8
172STPS-3S8M-E8	74	279	61	3 800	240	78	3 800W	3 000W	800 W	3/4" NPT	8 / 8

*Élément du haut fonctionne indépendamment alors que ceux du milieu et du bas peuvent fonctionner simultanément.

DIMENSIONS

Modèle	A po (cm)	B po (cm)	C po (cm)	D	E po (cm)	Poids à la livraison lb (kg)
172STPS	24 (61)	59 7/8 (125)	2 1/2 (6)	45°	8 (20)	185 (84)