

Guide des produits résidentiels



Systemes de sécurité

John Wood^{MD}

Une technologie de Résistance aux Vapeurs Inflammables (FVIR) sur laquelle vous pouvez compter.

Tous les chauffe-eau résidentiels John Wood sont munis de l'un de nos trois exclusifs systèmes de sécurité RVI (Résistance aux Vapeurs Inflammables, norme FVIR en anglais): Flame Guard^{MD}, Flame Safe^{MC} et le système de sécurité Power Vent, qui réduisent les risques d'incendies accidentels causés par l'allumage de vapeurs inflammables dégagées par l'essence, les produits de décapages et autres solvants.



Le système de sécurité Flame Guard^{MD} protège les chauffe-eau à tirage naturel John Wood

Le système de sécurité Flame Guard^{MD} est une technologie reconnue et éprouvée que l'on retrouve en exclusivité sur les chauffe-eau à tirage naturel John Wood. Le système de sécurité Flame Guard^{MD} protège ses utilisateurs en emprisonnant les vapeurs enflammées à l'intérieur de la chambre à combustion du chauffe-eau, grâce à son pare-flammes breveté et primé. Ainsi, les vapeurs inflammables se consomment de manière contrôlée jusqu'à leur extinction par brûlage complet.



Le système de sécurité Flame Safe^{MC} protège les chauffe-eau à évacuation directe John Wood

La technologie Flame Safe^{MC} est spécialement conçue pour prévenir les incendies causés par l'allumage des vapeurs inflammables.

Systeme de sécurité Power Vent

Le système de sécurité des chauffe-eau à évacuation forcée John Wood est composé d'un détecteur de vapeurs inflammables et d'un boîtier d'admission d'air. Ce boîtier surélève le point d'admission et allonge la distance d'acheminement vers la chambre de combustion. Par la suite, si le détecteur décèle des vapeurs inflammables, il arrête immédiatement le chauffe-eau.

Table des matières

PRODUITS RÉSIDENTIELS À RÉSERVOIR

Chauffe-eau électriques	4
ProLine ^{MD} et ProLine ^{MD} Master	4
ProLine ^{MD} Master connecté	6
Space Saver ^{MD}	8
Voltex ^{MD} AL connecté à pompe à chaleur	10
Chauffe-eau à gaz	13
ProLine ^{MD} et ProLine ^{MD} Master à tirage naturel	13
ProLine ^{MD} XE à tirage naturel	15
ProLine ^{MD} XE à évacuation forcée (PV)	17
ProLine ^{MD} XE à évacuation directe et forcée (PDV)	19
ProLine ^{MD} à ventilation directe (DV)	21
Chauffe-eau à gaz à haut rendement	23
Envirosense ^{MD} à évacuation forcée (PV)	23
Envirosense ^{MD} à évacuation directe et forcée (PDV)	25
Envirosense ^{MD} SF	27
Polaris ^{MC}	29

PRODUITS RÉSIDENTIELS SANS RÉSERVOIR

Propulsé par Takagi	31
Produits électriques sans réservoir	32
Produits sans réservoir au point d'utilisation	32
Produits sans réservoir à gaz	37
Chauffe-eau instantanés Adapt ^{MC}	37
Produits sans réservoir à condensation	41

RÉSERVOIRS DE STOCKAGE RÉSIDENTIELS

Réservoir de stockage	45
Réservoirs de stockage FlowTHRU ^{MD}	47

ANNEXES

La loi d'Ohm	48
Guide de référence pour le chauffage de l'eau	48

ProLine^{MD} et ProLine^{MD} Master électriques

Caractéristiques

Économies d'énergie

- Respecte et surpasse les normes d'efficacité énergétique de RNCAN
- Base isolée Styropour^{MC} à grande efficacité énergétique

Conçus pour la performance

- Les chauffe-eau résidentiels ProLine^{MD} et ProLine^{MD} Master se distinguent par leur construction digne de modèles commerciaux
- Raccords avec doublure en plastique et clapets anticonvection installés en usine
- Technologie exclusive TankSaver^{MD}: prolonge la durée de vie du réservoir
- Réservoir émaillé procurant une résistance supérieure contre la corrosion
- Éléments longue-durée à commande thermostatique
- Robinet de vidange en laiton
- Mousse isolante sans CFC

Entretien facile

- Soupape de sûreté T&P et robinet de vidange judicieusement positionnés: facilite l'installation et l'entretien
- Anode longue-durée montée sous le couvercle pour une protection accrue du réservoir

Caractéristique exclusive

- Raccords du réservoir muni des rondelles anticorrosion TankSaver^{MD}; parois internes du réservoir enduites d'un enduit émaillé anticorrosion: raccords étanches

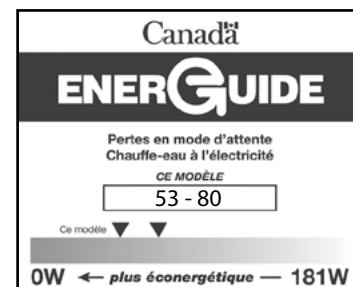

GARANTIE

Modèles ProLine^{MD}: 6 ans limitée, réservoir et pièces
 Modèles ProLine^{MD} Master: 8 ans limitée, réservoir et pièces
 Des extensions de garantie de 2 ou 4 ans sont
 offertes pour les modèles de 6 ans

DONNÉES TECHNIQUES

Modèle	Série	Capacité			Éléments (sup. et inf.)		Perte au repos WATTS	Facteur énergétique	Volume première heure USG (L)	Hauteur dessus réservoir A (PO (CM))	Diamètre B (PO (CM))	Poids à l'expédition LB (KG)	Garantie Réservoir/ Pièces Années	CONFORMITÉ C.-B./ON/QC
		G. IMP.	USG	LITRES	WATTS	VOLTS								
ENTRÉE PAR LE HAUT														
E50TE-30208	250	40	50	182	3000	208	53	0,92	50 (188)	48¾ (124)	22 (56)	125 (57)	6/6	√
E50TE-30240	250	40	50	182	3000+	240	53	0,92	50 (188)	48¾ (124)	22 (56)	125 (57)	6/6	√
E50TE-38240	250	40	50	182	3800++	240	53	0,92	53 (202)	48¾ (124)	22 (56)	125 (57)	6/6	√
E50TE-45208	250	40	50	182	4500	208	53	0,92	57 (214)	48¾ (124)	22 (56)	125 (57)	6/6	√
E50TE-45240	250	40	50	182	4500+++	240	53	0,92	57 (214)	48¾ (124)	22 (56)	125 (57)	6/6	√
E50TE-55208	250	40	50	182	5500	208	53	0,92	61 (231)	48¾ (124)	22 (56)	125 (57)	6/6	√
E50TE-60240	250	40	50	182	6000++++	240	53	0,92	63 (240)	48¾ (124)	22 (56)	125 (57)	6/6	√
E66TE-38240	275	50	66	250	3800++	240	79	0,88	69 (261)	60 ¼ (153)	22 (56)	146 (66)	6/6	
E66TE-45208	275	50	66	250	4500	208	79	0,88	72 (273)	60 ¼ (153)	22 (56)	146 (66)	6/6	
E66TE-45240	275	50	66	250	4500+++	240	79	0,88	72 (273)	60 ¼ (153)	22 (56)	146 (66)	6/6	
E80TE-30208	250	60	80	287	3000	208	78	0,90	74 (279)	60½ (154)	24 (61)	170 (77)	6/6	√
E80TE-30240	250	60	80	287	3000+	240	78	0,90	74 (279)	60½ (154)	24 (61)	170 (77)	6/6	√
E80TE-38240	250	60	80	287	3800++	240	78	0,90	77 (293)	60½ (154)	24 (61)	170 (77)	6/6	√
E80TE-45208	250	60	80	287	4500	208	78	0,90	81 (305)	60½ (154)	24 (61)	170 (77)	6/6	√
E80TE-45240	250	60	80	287	4500+++	240	78	0,90	81 (305)	60½ (154)	24 (61)	170 (77)	6/6	√
E80TE-55208	250	60	80	287	5500	208	78	0,90	85 (322)	60½ (154)	24 (61)	170 (77)	6/6	√
E80TE-60240	250	60	80	287	6000++++	240	78	0,90	87 (331)	60½ (154)	24 (61)	170 (77)	6/6	√
ENTRÉE PAR LE HAUT														
E50TEM-30240	250	40	50	182	3000+	240	53	0,92	50 (188)	48 (122)	22 (56)	122 (55)	8/8	√
E50TEM-38240	250	40	50	182	3800++	240	53	0,92	53 (202)	48 (122)	22 (56)	122 (55)	8/8	√
E80TEM-45240	250	60	80	287	4500+++	240	78	0,90	81 (305)	60½ (154)	24 (61)	170 (77)	8/8	√
ENTRÉE PAR LE BAS														
E50BE-30208	250	40	50	182	3000	208	65	0,91	50 (188)	48 (122)	22 (56)	122 (55)	6/6	√
E50BE-30240	250	40	50	182	3000+	240	65	0,91	50 (188)	48 (122)	22 (56)	122 (55)	6/6	√
E50BE-45208	250	40	50	182	4500	208	65	0,91	57 (214)	48 (122)	22 (56)	122 (55)	6/6	√
E50BE-45240	250	40	50	182	4500+++	240	65	0,91	57 (214)	48 (122)	22 (56)	122 (55)	6/6	√
E80BE-30208	250	60	80	287	3000	208	80	0,90	74 (279)	60½ (154)	24 (61)	170 (77)	6/6	√
E80BE-30240	250	60	80	287	3000+	240	80	0,90	74 (279)	60½ (154)	24 (61)	170 (77)	6/6	√
E80BE-45208	250	60	80	287	4500	208	80	0,90	81 (305)	60½ (154)	24 (61)	170 (77)	6/6	√
E80BE-45240	250	60	80	287	4500+++	240	80	0,90	81 (305)	60½ (154)	24 (61)	170 (77)	6/6	√

Tous les modèles sont conformes aux normes nationales d'efficacité énergétique.

*Deux tensions admissibles; puissance de 2253 W @ 208 V.

**Deux tensions admissibles; puissance de 2854 W @ 208 V.

***Deux tensions admissibles; puissance de 3380 W @ 208 V.

****Deux tensions admissibles; puissance de 4507 W @ 208 V.

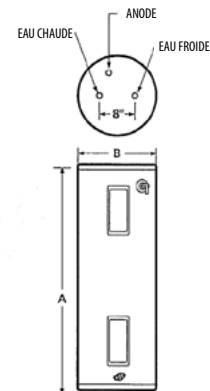
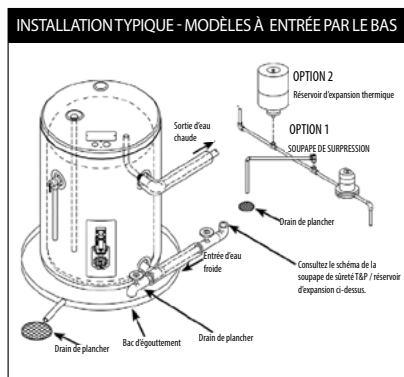
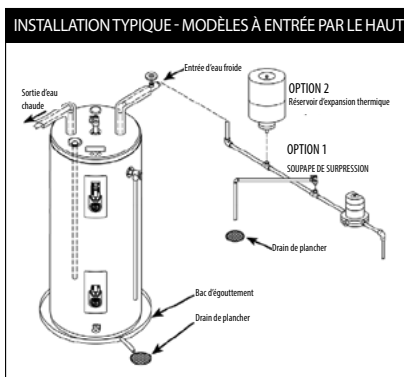

Les thermostats des chauffe-eau électriques John Wood présentés dans ce feuillet technique ont une température de consigne maximale de 65°C (150°F)

Chauffe-eau électriques connectés ProLine^{MD} Master

Nos chauffe-eau électriques connectés ProLine^{MD} Master sont conçus avec la technologie Wi-Fi iCOMM^{MC} et la détection des fuites pour offrir aux propriétaires un meilleur contrôle et une tranquillité d'esprit accrue.

Caractéristiques

Économies d'énergie

- Répond aux exigences de RNCAN en matière de pertes au repos.

Conçus pour la performance

- Protection des éléments contre la tension à sec
- Le capteur de détection de fuite déclenche une alarme lorsque de l'eau est détectée
- Deux éléments pour une récupération rapide et un fonctionnement fiable
- Le tube plongeur autonettoyant est fabriqué à partir de polymère réticulé PEX durable et aide à réduire l'accumulation de calcaire et de sédiments et maximise la production d'eau chaude
- Tige d'anode avec noyau en acier inoxydable qui prolonge la durée de vie de la tige, permettant une protection supérieure du réservoir bien plus longtemps que les tiges d'anode standard
- Le revêtement de verre offre une résistance supérieure à la corrosion par rapport au revêtement de verre standard de l'industrie.
- Soupape de décharge T&P certifiée CSA et ASME

Entretien facile

- Afficheur de contrôle électronique à sept segments avec retour de diagnostic et deux modes de fonctionnement
- Le robinet de vidange à bille inviolable en laiton massif à débit amélioré utilise un raccord de tuyau femelle standard qui permet une vidange rapide et facile pendant l'entretien. Le robinet de vidange comprend une fente pour tournevis intégrée dotée d'un rayon de ¼ de tour (ouverture/fermeture), qui permet un débit d'eau complet et direct et un arrêt rapide et positif.
- La vanne d'arrêt en option coupe automatiquement l'eau froide entrante lorsqu'une fuite est détectée (kit #100345338)

Design exclusif

- Conception répertoriée par Underwriters Laboratories, certifiée à une pression d'essai de 300 psi et une pression de service de 150 psi et répertoriée selon les normes UL 174 régissant les chauffe-eau électriques de type réservoir de stockage



Faible teneur en plomb

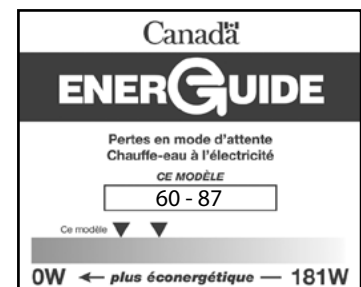

GARANTIE

Garantie limitée de 8 ans sur le réservoir et les pièces sur les modèles connectés ProLine^{MD} Master. Pour les informations complètes, consultez les garanties ou allez au johnwoodwaterheaters.com

DONNÉES TECHNIQUES

Modèle	Capacité			Puissance		Perte au repos WATTS	Volume première heure USG (L)	Hauteur dessus réservoir A PO (CM)	Diamètre B PO (CM)	Poids à l'expédition LB (KG)	CONFORMITÉ C.-B./ON/QC
	G. IMP.	USG	LITRES	240V	208V						
E50TEME-30	40	50	182	3000W	2253W	60	50 (188)	49 ¼ (125)	23 (59)	117 (53)	✓
E50TEME-38	40	50	182	3800W	3000W	60	53 (202)	49 ¼ (125)	23 (59)	117 (53)	✓
E80TEME-45	60	80	287	4500W	3500W	87	81 (305)	60 ½ (154)	24 (61)	174 (79)	✓
E80TEME-55	60	80	287	5500W	4000W	87	85 (322)	60 ½ (154)	24 (61)	174 (79)	✓

Raccordements d'eau 3/4" au centre de 8"

Équipé en tant qu'élément double uniquement, aucune configuration à élément unique n'est disponible.

Dimensions et spécifications sujettes à changement sans préavis conformément à notre politique d'amélioration continue des produits.

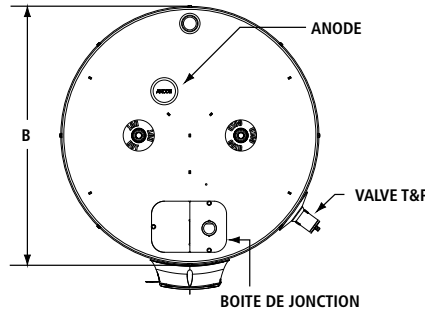
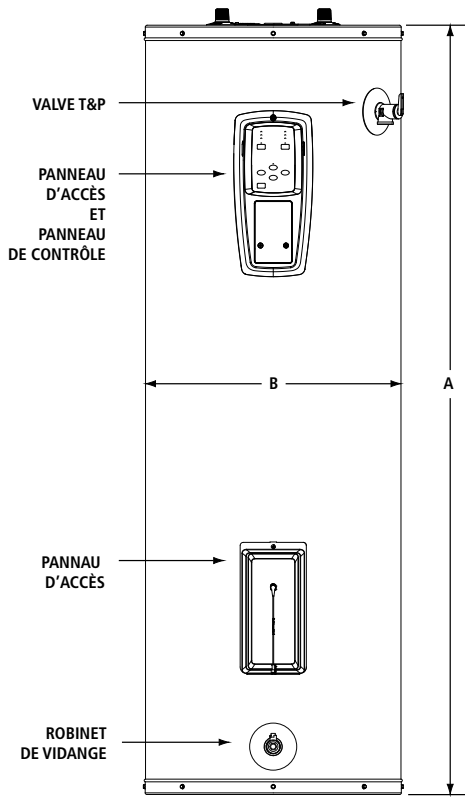

PANNEAU DE CONTRÔLE



CONNECTIVITÉ INTELLIGENTE iCOMM^{MC}

Téléchargez l'application gratuite A. O. Smith pour commencer.



Le logo Apple et le logo Apple App Store sont des marques commerciales d'Apple Inc. Google Play et le logo Google Play sont des marques commerciales de Google LLC.

INSTALLATION TYPIQUE - MODÈLES À ENTRÉE PAR LE HAUT

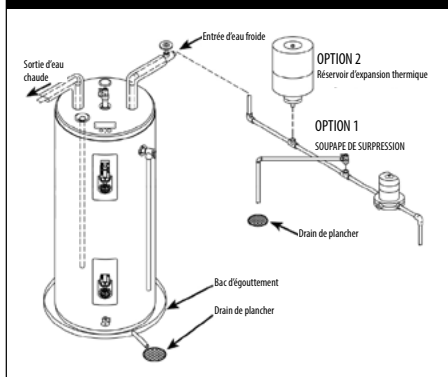



Chauffe-eau électriques résidentiels

Spécialement conçus pour les chalets, petits bureaux, maisons mobiles et toute autre application où chaque centimètre compte, les chauffe-eau résidentiels électriques SpaceSaver^{MD} vous offrent l'optimum en matière de fiabilité, de performance et d'efficacité énergétique.

CONÇU POUR LA PERFORMANCE

- Technologie exclusive TankSaver^{MD}
- Réservoir émaillé pour une longue durabilité
- Conforme aux plus récentes normes d'efficacité énergétique
- Raccords à manchon interne en plastique, installés en usine
- Base isolée Styropour^{MC} à grande efficacité énergétique
- Éléments longue durée à contrôle thermostatique
- Mousse isolante sans CFC
- Rabat protecteur couvrant les éléments et le thermostat

FACILE À INSTALLER ET À ENTREtenir

- Soupape de sûreté T&P et robinet de vidange judicieusement positionnés
- Anodes remplaçables

GARANTIE

- Garantie limitée de 6 ans sur le réservoir
- Garantie limitée de 1 an sur les pièces

CARACTÉRISTIQUES EXCLUSIVES

- Raccords du réservoir muni de nos exclusives rondelles anticorrosion TankSaver et parois internes du réservoir recouvertes d'un enduit émaillé anticorrosion: étanchéité supérieure

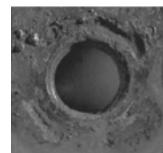

Sans TankSaver^{MD}

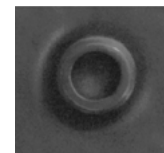

Avec TankSaver^{MD}

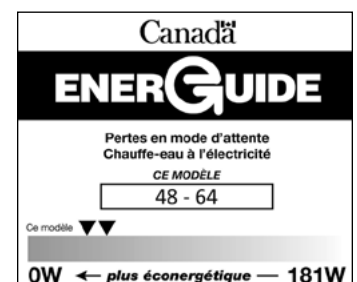

Pour tout renseignement technique, composer le 1-888-599-2837. A. O. Smith Enterprises Ltd. se réserve le droit d'apporter sans préavis tout changement ou toute amélioration à ses produits.

SE306F (01-23)



Chauffe-eau électriques résidentiels

DONNÉES TECHNIQUES														
Modèle	Série	Capacité			Puissance		Récupération, hausse de 90°F	Perte au repos	Hauteur	Diamètre*		Largeur	Poids à l'expédition LB (KG)	Conformité C.-B./ON/QC
		G. IMP.	USG	L	WATTS	VOLTS	GPH (LPH)	WATTS		A PO (CM)	B PO (CM)			
ENTRÉE PAR LE HAUT, UN ÉLÉMENTS														
SS025SE15	100	2	2,5	9	1440	120**	7 (26)	s.o.	14 ½ (37)	10 ¾ (26)	11 ¾ (30)	17 (8)	✓	
SS04SE15	100	3	4	15	1440	120**	7 (26)	s.o.	19 ¼ (49)	10 ¾ (26)	11 ¾ (30)	20 (9)	✓	
ENTRÉE PAR LE BAS, UN ÉLÉMENTS														
SS06SEB15	s.o.	5	6	23	1500	120	7 (26)	s.o.	15 ¼ (39)	14 ¼ (36)	N/A	35 (16)	✓	
SS06SEB30	s.o.	5	6	23	3000+	240	14 (53)	s.o.	15 ¼ (39)	14 ¼ (36)	s.o.	35 (16)	✓	
SS12SEB15	s.o.	10	12	45	1500	120	7 (26)	s.o.	22 ¾ (58)	16 (41)	s.o.	55 (25)	✓	
SS12SEB30	s.o.	10	12	45	3000+	240	14 (53)	s.o.	22 ¾ (58)	16 (41)	s.o.	55 (25)	✓	
SS620SSEB-15K	100	14	17	65	1500	120	7 (26)	51	25 ½ (65)	20 (51)	s.o.	65 (30)	✓	
SS620SSEB-30	100	14	17	65	3000+	240	14 (53)	51	25 ½ (65)	20 (51)	s.o.	65 (30)	✓	
SS630SSEBN-15K	100	22	27	102	1500	120	7 (26)	48	30 (76)	22 (56)	s.o.	101 (46)	✓	
SS630SSEBN-30	100	22	27	102	3000+	240	14 (53)	48	30 (76)	22 (56)	s.o.	101 (46)	✓	
ENTRÉE PAR LE HAUT, DEUX ÉLÉMENTS														
SS640SDE3-15K	100	32	38	144	1500	120	7 (26)	54	50 (127)	20 (51)	s.o.	103 (47)	✓	
SS640SDE3-30X	100	32	38	144	3000	208	14 (53)	54	50 (127)	20 (51)	s.o.	103 (47)	✓	
SS640SDE3-30	100	32	38	144	3000+	240	14 (53)	54	50 (127)	20 (51)	s.o.	103 (47)	✓	
MODÈLES LOWBOY À ENTRÉE PAR LE HAUT, DEUX ÉLÉMENTS														
SS630LDE-45X	250	22	27	102	4500	208	20 (76)	53	31 (79)	22 (56)	s.o.	96 (44)	ON/QC seul.	
SS630LDE-45	250	22	27	102	4500**	240	20 (76)	53	31 (79)	22 (56)	s.o.	96 (44)	ON/QC seul.	
SS640LDE-45X	250	30	36	137	4500	208	20 (76)	62	33 ½ (85)	24 (61)	s.o.	113 (51)	ON/QC seul.	
SS640LDE-45	250	30	36	137	4500**	240	20 (76)	62	33 ½ (85)	24 (61)	s.o.	113 (51)	ON/QC seul.	
SS650LDEN-45	280	40	48	181	4500	240	20 (76)	64	37 ¾ (96)	26 ½ (67)	s.o.	170 (77)	-	

*Profondeur pour modèle SS025SE15 et SS04SE15.

**Modèle à fiche électrique standard.

*Deux tensions admissibles; puissance de 2253 W @ 208 V.

**Deux tensions admissibles; puissance de 2854 W @ 208 V.

Modèles à élément unique à entrée supérieure

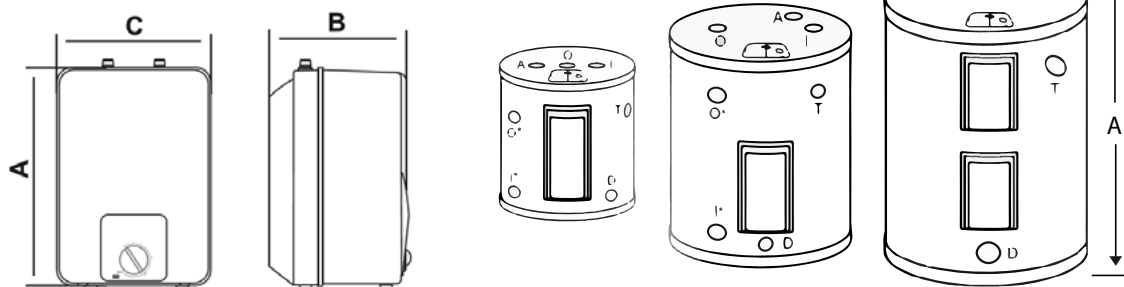

***Note : les modèles de 6, 12 et 19 USG possèdent un raccord latéral, sur la gauche de l'appareil.

Pour tout renseignement technique, composer le 1-888-599-2837. A. O. Smith Enterprises Ltd. se réserve le droit d'apporter sans préavis tout changement ou toute amélioration à ses produits.

SE306F (01-23)

CHAUFFE-EAU VOLTEX^{MD} AL INTELLIGENT HYBRIDE ÉLECTRIQUE – POMPE À CHALEUR, À DÉTECTEUR DE FUITE

Le chauffe-eau hybride électrique-pompe à chaleur Voltex^{MD} AL par A. O. Smith constitue l'option d'efficacité énergétique la plus élevée pour les consommateurs qui souhaitent réduire leur facture d'électricité. En plus de vous faire économiser, le Voltex^{MD} AL incorpore un tout nouveau détecteur de fuite pouvant être combiné à un robinet d'arrêt automatique, pour une plus grande tranquillité d'esprit.

COMMENT ÇA MARCHE ?

Absorbe la chaleur de l'air ambiant et la transmet à l'eau à l'aide d'une pompe à chaleur

- La pompe à chaleur est intégrée sous le couvercle supérieur du chauffe-eau
- Les éléments électriques s'activent uniquement si le mode correspondant est sélectionné ou lors d'une grande demande en eau chaude

EFFICACITÉ EXCEPTIONNELLE

- Efficacité améliorée atteignant 4,02 UEF (Facteur énergétique unifié), réduction potentielle du coût de chauffage de l'eau jusqu'à 75 %*
- La pompe à chaleur peut extraire la chaleur de l'air ambiant jusqu'à une température de 2°C (37°F)
- Certification ENERGY STAR®

MODULE INTELLIGENT ICOMM^{MC}

- Surveillance et réglage du chauffe-eau avec l'application gratuite A. O. Smith
- Connectivité Wi-Fi ou directement par Bluetooth^{MD}
- Envoi d'alertes et de notifications

PROTECTION CONTRE LES FUITES

- Anode sacrificielle électrifiée: l'intensité de la protection s'adapte aux conditions de l'eau pour prolonger la durée de vie du chauffe-eau
- Le module ajuste le taux d'épuisement de l'anode: procure au chauffe-eau une protection nettement plus longue par rapport à une anode passive standard
- Le module envoie une notification lorsque l'anode est entièrement épuisée et qu'elle doit être remplacée
- Détecteur de fuite intelligent: déclenche l'envoi d'une notification pouvant éviter un dégât d'eau
- Peut être combiné à un robinet d'arrêt automatique pour une protection supérieure (option: 100345338)
- Les notifications sont générées par le module iCOMM^{MC} et transmises à l'appli A. O. Smith

FONCTIONNEMENT SILENCIEUX

- Étonnamment silencieux: 45 dBA

OPTIONS D'INSTALLATION

- Raccords d'eau sur le dessus ou l'avant
- Aucun dégagement latéral et à l'arrière: parfait dans un petit espace
- Adaptateurs d'apport d'air intégrés: pour installations dans un espace confiné
- Choix idéal pour le sous-sol ou au garage: la pompe à chaleur transfère la chaleur de l'air ambiant vers l'eau tout en déshumidifiant l'air

COMMANDE ÉLECTRONIQUE

- Conviviale interface numérique: réglage facile de la température et du mode de fonctionnement, codes diagnostiques clairs

GARANTIE LIMITÉE DE 10 ANS

- Pour des informations complètes, consultez la garantie écrite ou rendez-vous sur hotwatercanada.ca



*Comparaison d'un Voltex^{MD} AL à pompe à chaleur de 80 USG par rapport à un chauffe-eau électrique standard de même capacité pré-2015, avec taux de conversion FE / FEU du DoE américain et tarif électrique de 0,14 \$ par kWh. Les économies réalisées peuvent varier.

Modèle	Capacité		Facteur énergétique uniforme (UEF)	First Hour Rating	Dimensions po (cm)							Poids approx. à l'expédition lb (kg)
	USG	L			USG (L)	A	B	C	D	E	F	
HPTS-50	50	189	3,80	65 (246)	63 (160)	22 (56)	40 ½ (103)	3 ¾ (9.5)	8 (20)	43 ½ (136)	48 (122)	196 (89)
HPTS-66	66	250	4,02	82 (310)	61 ½ (156)	26 ½ (67)	38 ¼ (97)	4 (10)	8 (20)	41 ¼ (105)	46 (115)	284 (129)
HPTS-80	80	303	3,88	95 (360)	69 (175)	26 ½ (67)	46 ½ (118)	4 (10)	8 (20)	50 ½ (128)	54 ½ (138)	302 (137)

Nécessite un disjoncteur de 30 ampères.
Option de raccord T&P sur le dessus non offerte.

PLUSIEURS MODES DE FONCTIONNEMENT

Sélectionnez le mode qui convient en fonction de vos besoins en eau chaude, des économies recherchées ou de la température ambiante

- Hybride (par défaut): sélection automatique du mode Pompe à chaleur ou Électrique pour maximiser le volume d'eau produit et les économies d'énergie
- Pompe à chaleur: efficacité énergétique maximale
- Électrique: taux de production d'eau chaude maximal
- Vacances: fonctionnement minimal lors d'une absence prolongée

CONNECTIVITÉ INTELLIGENTE iCOMM^{MC}

Téléchargez l'application gratuite A. O. Smith !



AUTRES AVANTAGES

- Boîte de jonction à l'avant pour faciliter l'accès
- Isolant en mousse sans CFC: préserve l'environnement
- Robuste robinet de vidange en laiton à débit élevé
- Soupape de sûreté T&P certifiée CSA et conforme ASME

EXIGENCES D'INSTALLATION

- Nécessite un moyen d'évacuation de la condensation non acide: drain de plancher ou pompe à condensation
- Alimentation électrique: circuit exclusif de 30 A, 208/240 VCA 50/60 Hz monophasé

Le logo Apple et le logo Apple App Store sont des marques commerciales d'Apple Inc.
Google Play et le logo Google Play sont des marques commerciales de Google LLC.

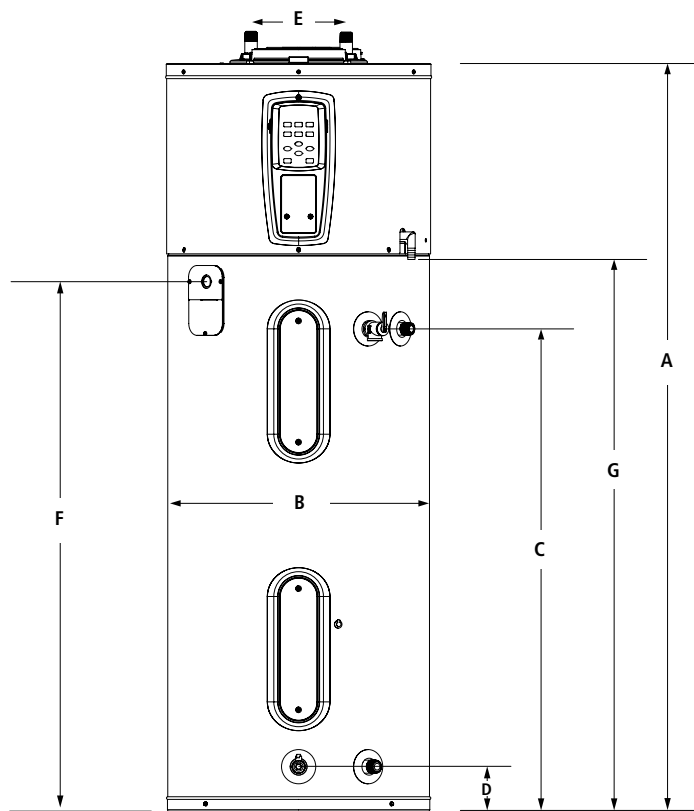

Modèle	Capacité		Facteur énergétique uniforme (UEF)	First Hour Rating	Dimensions po (cm)							Poids approx. à l'expédition lb (kg)
	USG	L			USG (L)	A	B	C	D	E	F	
HPTS-50	50	189	3,80	65 (246)	63 (160)	22 (56)	40 ½ (103)	3 ¾ (9.5)	8 (20)	43 ½ (136)	48 (122)	196 (89)
HPTS-66	66	250	4,02	82 (310)	61 ½ (156)	26 ½ (67)	38 ¼ (97)	4 (10)	8 (20)	41 ¼ (105)	46 (115)	284 (129)
HPTS-80	80	303	3,88	95 (360)	69 (175)	26 ½ (67)	46 ½ (118)	4 (10)	8 (20)	50 ½ (128)	54 ½ (138)	302 (137)

Nécessite un disjoncteur de 30 ampères.
Option de raccord T&P sur le dessus non offerte.

PLUSIEURS MODES DE FONCTIONNEMENT

Sélectionnez le mode qui convient en fonction de vos besoins en eau chaude, des économies recherchées ou de la température ambiante

- Hybride (par défaut): sélection automatique du mode Pompe à chaleur ou Électrique pour maximiser le volume d'eau produit et les économies d'énergie
- Pompe à chaleur: efficacité énergétique maximale
- Électrique: taux de production d'eau chaude maximal
- Vacances: fonctionnement minimal lors d'une absence prolongée

CONNECTIVITÉ INTELLIGENTE iCOMM^{MC}

Téléchargez l'application gratuite A. O. Smith !



AUTRES AVANTAGES

- Boîte de jonction à l'avant pour faciliter l'accès
- Isolant en mousse sans CFC: préserve l'environnement
- Robuste robinet de vidange en laiton à débit élevé
- Soupape de sûreté T&P certifiée CSA et conforme ASME

EXIGENCES D'INSTALLATION

- Nécessite un moyen d'évacuation de la condensation non acide: drain de plancher ou pompe à condensation
- Alimentation électrique: circuit exclusif de 30 A, 208/240 VCA 50/60 Hz monophasé

Le logo Apple et le logo Apple App Store sont des marques commerciales d'Apple Inc.
Google Play et le logo Google Play sont des marques commerciales de Google LLC.

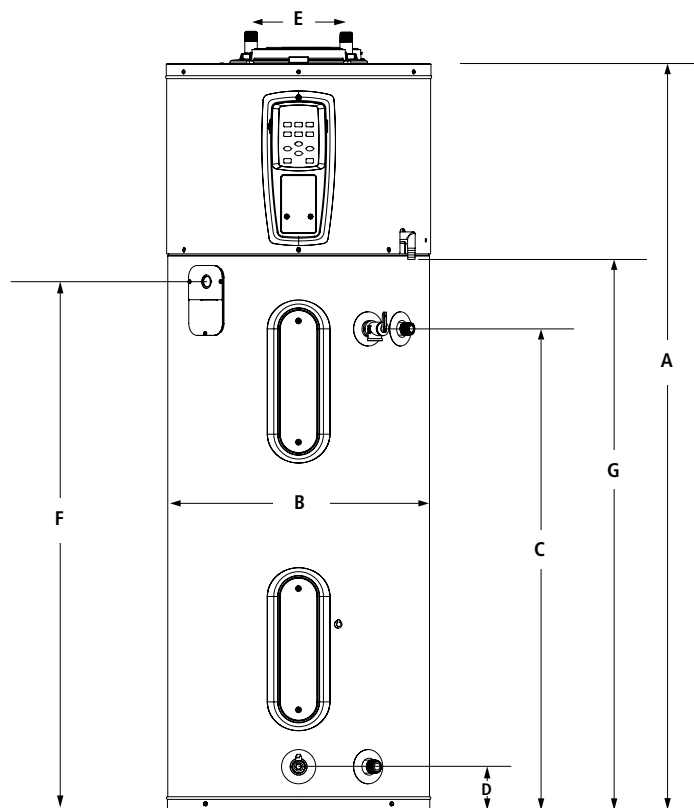

ProLine^{MD} et ProLine^{MD} Master à tirage naturel

Principales caractéristiques

Conçus pour la performance

- Les chauffe-eau résidentiels ProLine^{MD} et ProLine^{MD} Master se distinguent par leur construction digne de modèles commerciaux
- Tube d'immersion Turbulator: réduit l'accumulation de sédiments au fond du réservoir
- Allumeur à thermopile: fiabilité supérieure de la veilleuse dans les cas de contre-tirage ou par grands vents extérieurs
- Réglage facile de la température
- Robuste tube de veilleuse 1/4 po
- Réservoir émaillé procurant une résistance supérieure contre la corrosion
- Raccords latéraux de 3/4 po pour les applications de chauffage combiné (modèle 75 USG)

Entretien facile

- Accès aisé à la chambre de combustion
- Soupape de sûreté T&P et robinet de vidange judicieusement positionnés: facilite l'installation et l'entretien
- Allumeur piézoélectrique: allumage à bouton-poussoir
- Anode longue durée montée sous le couvercle: protection accrue du réservoir
- Témoin à DEL:
 - Son clignotement continu indique que la veilleuse est en fonction
 - Codes diagnostiques et de dépannage

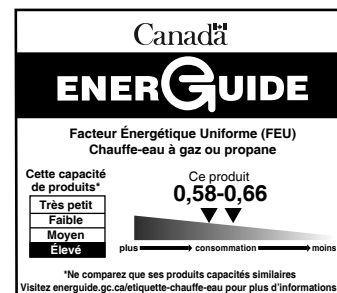

GARANTIE

Modèles ProLine^{MD}: 6 ans limitée, réservoir et pièces
 Modèles ProLine^{MD} Master: 8 ans limitée, réservoir et pièces
 Des extensions de garantie de 2 ou 4 ans sont
 offertes pour les modèles 6 ans (sauf modèles 75 USG)

PERFORMANCE

Modèle	Série	Capacité	Puissance †	Altitude maximale certifiée	Récupération, hausse de 90°F	Volume 1re heure	UEF	Garantie Réservoir/Pièces
		USG (L)	BTU/h	PI (M)	GPH (LPH)	GPH (LPH)		Ans
GAZ NATUREL								
AV30NR	400/401	30 (114)	32 000	10 100 (3 078)	32 (121)	55 (208)	0,60	6/6
AV40N	400/401	40 (151)	40 000	10 100 (3 078)	41 (155)	67 (254)	0,58	6/6
AV40TN	400/401	40 (151)	40 000	10 100 (3 078)	42 (159)	70 (265)	0,66	6/6
AV50N	400/401	50 (189)	40 000	10 100 (3 078)	43 (163)	93 (352)	0,62	6/6
AV50TN	400/401	50 (189)	40 000	10 100 (3 078)	42 (159)	88 (333)	0,62	6/6
AV60N	400/401	60 (227)	52 200	10 100 (3 078)	54 (204)	104 (394)	0,59	6/6
AV75N*	400/401	75 (284)	75 100	7 700 (2 347)	80 (303)	125(473)	0,60	6/6
GAZ NATUREL								
AV40NM	400/401	40 (151)	40 000	10 100 (3 078)	41 (155)	67 (254)	0,62	8/8
AV50NM	400/401	50 (189)	40 000	10 100 (3 078)	43 (163)	93 (352)	0,61	8/8

Pour modèles au propane, substituer le N pour un P. Série 400: modèles au gaz naturel. Série 401: modèles au propane.

Tous les modèles sont conformes aux normes nationales d'efficacité énergétique.

* Ce modèle possède aussi des raccords latéraux.

† Puissance des modèles au propane: 50 USG profil bas: 36 000 BTU/h; 50 USG profil haut: 37 000 BTU/h; 40 USG: 36 000 BTU/h; 30 USG: 29 000 BTU/h.

DIMENSIONS et POIDS D'EXPÉDITION

Modèle	Hauteur hors-tout	Hauteur dessus réservoir	Diamètre réservoir	Hauteur adm. du gaz	Écart raccords froid/chaud	Hauteur soupape T&P	Diamètre coupe-tirage	Poids à l'exp.
	A PO (CM)	B PO (CM)	C PO (CM)	D PO (CM)	E PO (CM)	F PO (CM)	PO	LB (KG)
AV30NR	50 ¼ (128)	46 ¾ (119)	20 (51)	14 (35)	8 (20)	40 (102)	3 ou 4	108 (49)
AV40N / AV40NM	51 ½ (131)	47 ¾ (121)	22 (56)	13 (33)	8 (20)	41 (104)	3 ou 4	135 (61)
AV40TN	61 ¾ (157)	58 ¼ (148)	20 (51)	13 (33)	8 (20)	51 ¾ (131)	3 ou 4	150 (68)
AV50N / AV50NM	53 ¼ (135)	49 ½ (126)	24 (61)	13 (33)	8 (20)	42 ½ (108)	3 ou 4	175 (79)
AV50TN	61 (155)	57 ¼ (145)	22 (56)	13 (33)	8 (20)	50 ¼ (128)	4	165 (75)
AV60N	62 ¾ (159)	59 (150)	24 (61)	13 (33)	8 (20)	51 ½ (131)	4	205 (93)
AV75N	61 (155)	57 ¼ (145)	26 ½ (67)	14 ¾ (37)	8 (20)	50 ¼ (128)	4	273 (124)

INSTALLATION TYPIQUE

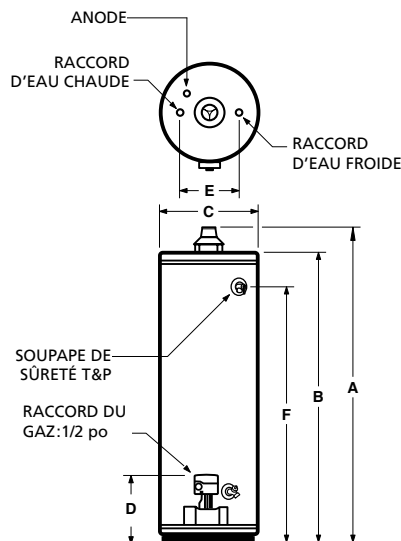
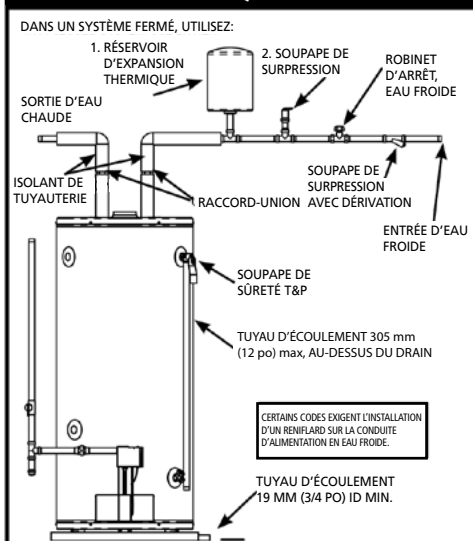

ProLine^{MD} XE à tirage naturel

Caractéristiques

Économies d'énergie

- Surpasse les normes d'efficacité énergétique de RNCan
- Raccords d'eau munis de clapets anticonvection, ce qui réduit les courants de convection et les pertes de chaleur

Conçus pour la performance

- Les chauffe-eau résidentiels ProLine^{MD} XE se distinguent par leur construction digne de modèles commerciaux
- Régulateur de tirage automatique: rehausse l'efficacité énergétique
- Commande du gaz 24 V:
 - Fonctions diagnostiques
 - Surveillance du régulateur de tirage pour assurer fonctionnement sécuritaire
 - Allumage à étincelles élimine la veilleuse permanente
- Robuste tube de veilleuse 1/4 po
- Robinet de vidange durable en laiton
- Tube d'immersion Turbulator: réduit l'accumulation de sédiments au fond du réservoir
- Réservoir émaillé procurant une résistance supérieure contre la corrosion
- Se branche à une prise standard 110/120 V, cordon 10 pi (3 m) inclus

Entretien

- Accès aisé à la chambre de combustion
- Soupape de sûreté T&P et robinet de vidange judicieusement positionnés: facilite l'installation et l'entretien
- Anode longue durée montée sous le couvercle: protection accrue du réservoir

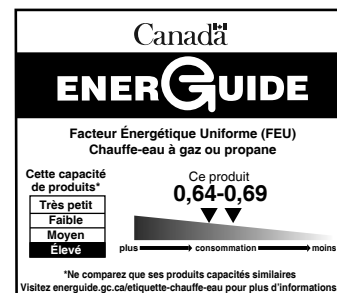

GARANTIE

6 ans limitée, réservoir et pièces

PERFORMANCES

Modèle	Série	Capacité	Puissance*	Altitude maximale certifiée	Récupération, hausse de 90°F	Volume 1re heure	UEF	Garantie Réservoir/Pièces
		USG (L)	BTU/h	PI (M)	GPH (LPH)	GPH (LPH)		Années
GAZ NATUREL								
JW640S40N-AV-ES2	100/101	40 (151)	40 000	10 100 (3078)	41 (155)	67 (254)	0,66	6/6
JW640T40N-AV-ES2	100/101	40 (151)	40 000	10 100 (3078)	41 (155)	67 (254)	0,64	6/6
JW650S40N-AV-ES2	100**	50 (189)	40 000	10 100 (3078)	41 (155)	81 (307)	0,69	6/6
JW650T40N-AV-ES2	100/101	50 (189)	40 000	10 100 (3078)	41 (155)	81 (307)	0,69	6/6

Pour modèles au propane, substituer le N pour un P. Modèles au gaz naturel: série 100. Modèles au propane: série 101. Tous les modèles sont conformes aux normes nationales d'efficacité énergétique.

*Puissance des modèles au propane: 40 USG: 36 000 BTU/h; 50 USG à profil haut: 37 000 BTU/h.

**Pas de modèle 50 USG à profil standard offert.

DIMENSIONS et POIDS D'EXPÉDITION

Modèle	Hauteur hors-tout	Hauteur dessus réservoir	Diamètre réservoir	Hauteur adm. du gaz	Écart raccords froid/chaud	Hauteur soupape T&P	Diamètre coupe-tirage	Poids à l'expédition
	A PO (CM)	B PO (CM)	C PO (CM)	D PO (CM)	E PO (CM)	F PO (CM)	PO	LB (KG)
JW640S40N-AV-ES2	54 (137)	47 ¾ (121)	22 (56)	13 (33)	8 (20)	41 (104)	3 ou 4	149 (68)
JW640T40N-AV-ES2	64 ¼ (163)	58 ¼ (148)	20 (51)	13 (33)	8 (20)	51 ¾ (131)	3 ou 4	152 (69)
JW650S40N-AV-ES2	55 ¾ (142)	49 ½ (126)	24 (61)	13 (33)	8 (20)	42 ½ (108)	3 ou 4	183 (83)
JW650T40N-AV-ES2	63 ½ (161)	57 ¼ (145)	22 (56)	13 (33)	8 (20)	50 ¼ (128)	3 ou 4	167 (76)

INSTALLATION TYPIQUE

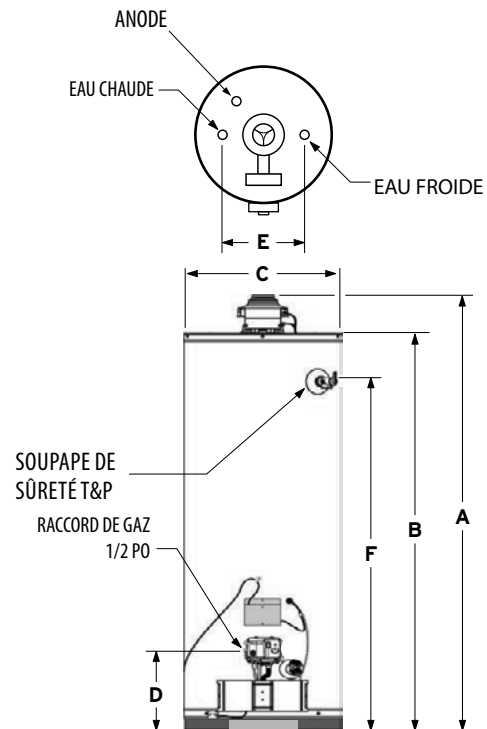
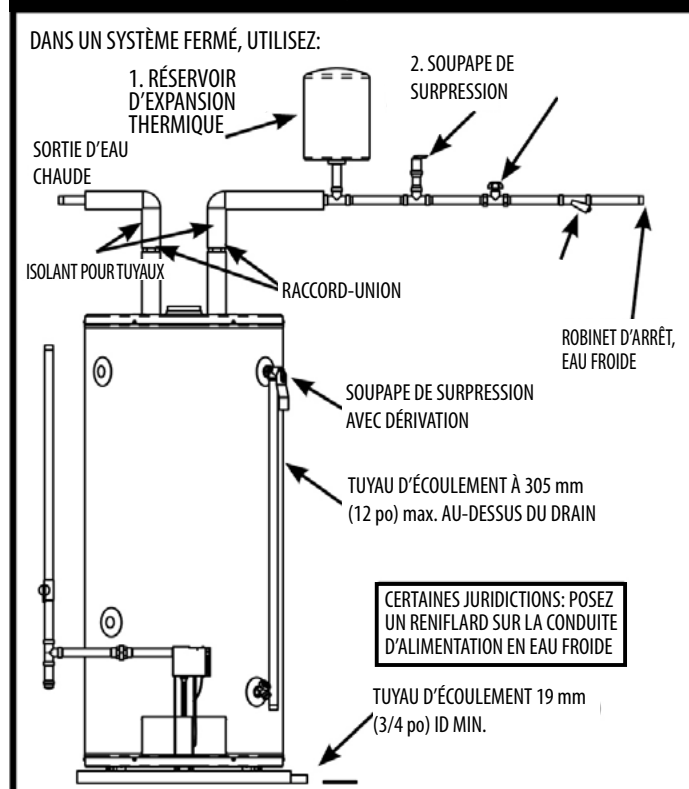

Pression de service maximale 150 psi.

ProLine^{MD} XE à évacuation forcée

Caractéristiques

Économies d'énergie

- Plus éconergétique chauffe-eau à évacuation forcée (PV) de l'industrie: UEF de 0,73
- Mousse isolante sans CFC de 2 po à haute efficacité énergétique
- Raccords d'eau munis de clapets anticonvection, ce qui réduit les courants de convection et les pertes de chaleur
- Surpasse les normes d'efficacité énergétique de RNCAN

Conçus pour la performance

- Les chauffe-eau résidentiels ProLine^{MD} XE se distinguent par leur construction digne de modèles commerciaux
- Soufflerie pouvant être réorientée dans 3 directions, facilite l'installation
- Technologie exclusive TankSaver^{MD}: prolonge la durée de vie du réservoir
- Pratiques raccords latéraux de 3/4 po pour les applications de chauffage combiné (50 USG haute puissance et 75 USG)
- S'installe jusqu'à une altitude de 10 100 pi (3078 m)
- Modèles au gaz naturel et au propane
- Réservoir émaillé procurant une résistance supérieure contre la corrosion

Caractéristiques de sécurité

- Détecteur de vapeurs inflammables désactive automatiquement l'appareil afin de prévenir les incendies
- Robuste boîtier d'admission d'air empêche les vapeurs inflammables de pénétrer dans la chambre de combustion

Entretien facile

- Commande du gaz à la fine pointe: fonctions auto-diagnostics facilitent grandement le dépannage
- Soupape de sûreté T&P et robinet de vidange judicieusement positionnés: facilite l'installation et l'entretien

La plus grande flexibilité d'évacuation du marché

- Conduit d'évacuation: 2, 3, ou 4 po en PVC, CPVC ou polypropylène homologué ULC S636
- Évacuation à la verticale ou à l'horizontale

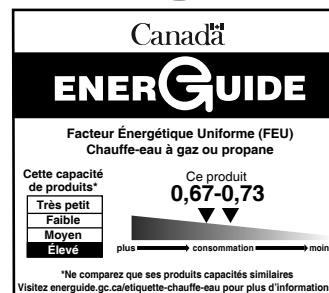

GARANTIE

6 ans limitée, réservoir et pièces
8 ans limitée, réservoir et pièces
Des extensions de garantie de 2 ou 4 ans sont
offertes pour les modèles de 6 ans

PERFORMANCES								
Modèle	Série	Capacité	Puissance	Altitude maximale certifiée	Récupération, hausse de 90°F	Volume 1re heure	UEF	Garantie Réservoir/Pièces
		USG (L)	BTU/h	PI (M)	GPH (LPH)	GPH (LPH)		Années
GAZ NATUREL								
PV40N	200/201	40 (151)	40 000	10 100 (3 078)	44 (167)	73 (276)	0,67	6/6
PV40TN	200/201	40 (151)	50 000	10 100 (3 078)	50 (189)	90 (341)	0,70	6/6
PV50N	200/201	50 (189)	40 000	10 100 (3 078)	44 (167)	90 (341)	0,72	6/6
PV50TN	200/201	50 (189)	50 000	10 100 (3 078)	50 (189)	96 (363)	0,72	6/6
PV50HIN*	200/201	50 (189)	62 000	10 100 (3 078)	69 (261)	110 (416)	0,73	6/6
PV60N	200/201	60 (227)	42 000	10 100 (3 078)	46 (174)	106 (401)	0,69	6/6
PV75N*	300/301	75 (284)	72 000	10 100 (3 078)	80 (303)	155 (587)	0,69	6/6
GAZ NATUREL								
PV50NM	200/201	50 (189)	40 000	10 100 (3 078)	44 (167)	90 (341)	0,72	8/8
PV50HINM*	200/201	50 (189)	62 000	10 100 (3 078)	69 (261)	110 (416)	0,73	8/8

Pour modèles au propane, substituer le N pour un P. Modèles au gaz naturel: série 200/300. Série 201/301: modèles au propane. Tous les modèles sont conformes aux normes nationales d'efficacité énergétique.

* Ce modèle possède aussi des raccords latéraux

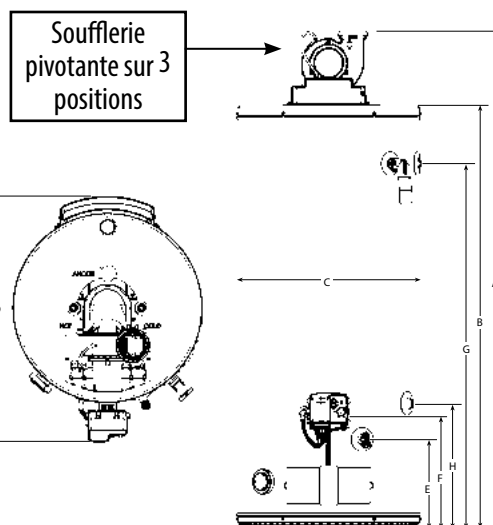

DIMENSIONS et POIDS D'EXPÉDITION										
Modèle	Hauteur hors-tout	Surface sup. chauffe-eau	Diamètre réservoir	Diamètre hors-tout	Hauteur rob. de vidange	Hauteur admission du gaz	Hauteur soupape T&P	Hauteur raccord latéral sup.	Hauteur raccord latéral inf.	Poids à l'expédition
	A PO (CM)	B PO (CM)	C PO (CM)	D PO (CM)	E PO (CM)	F PO (CM)	G PO (CM)	G PO (CM)	H PO (CM)	LB (KG)
GAZ NATUREL										
PV40N	59 (150)	49 ¾ (126)	22 (56)	29 ⅞ (74)	11 (28)	13 ¼ (34)	42 ½ (108)	s.o.	s.o.	174 (79)
PV40TN	68 ½ (174)	59 ¼ (150)	20 (51)	27 ⅞ (69)	11 (28)	13 ¼ (34)	53 ⅞ (135)	s.o.	s.o.	176 (80)
PV50N / PV50NM	60 ⅞ (153)	50 ¾ (129)	24 (61)	31 ⅞ (79)	11 (28)	13 ¼ (34)	43 ¾ (111)	s.o.	s.o.	198 (90)
PV50TN	68 ⅞ (173)	58 ¾ (149)	22 (56)	29 ⅞ (74)	11 (28)	13 ¼ (34)	51 ¾ (131)	s.o.	s.o.	192 (87)
PV50HIN / PV50HINM	61 ⅞ (155)	52 (132)	24 (61)	31 ⅞ (79)	11 (28)	13 ¼ (34)	44 ½ (113)	44 ½ (113)	15 ¼ (39)	212 (96)
PV60N	67 ¼ (171)	57 ⅞ (147)	24 (61)	31 ⅞ (79)	11 (28)	13 ¼ (34)	50 ¾ (128)	s.o.	s.o.	216 (98)
PV75N	70 ⅞ (179)	61 ¼ (156)	26 (66)	33 ⅞ (84)	11 (28)	13 ¼ (34)	53 (135)	53 (135)	15 ¼ (39)	277 (126)

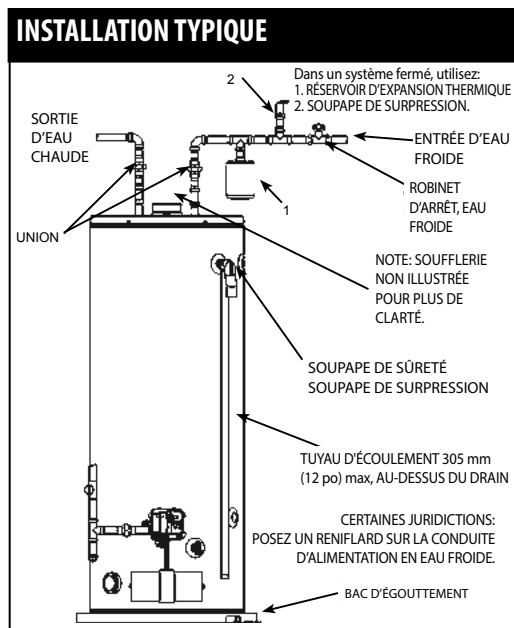

JWPV100F (06-23)

LONGUEUR DU CONDUIT D'ÉVACUATION				
Modèle	Diamètre conduit d'évacuation PO	Nombre minimum de coudes requis*	Longueur max. du conduit, un coude 90° PI (M)	Longueur min. du conduit, un coude 90° PI (M)
PV40N	2	0	50 (15,2)	7 (2,1)
PV40TN	3	0	125 (38,1)	50 (15,2)
PV50N / PV50NM				
PV50TN	4	0	180 (54,9)	125 (38,1)
PV60				
PV50HIN / PV50HINM	3	0	50 (15,2)	7 (2,1)
PV75N	4	0	125 (38,1)	50 (15,2)

* Reportez-vous au manuel d'installation pour tous les détails.

ENSEMBLES D'ÉVACUATION	
Description	No pièce
Ensemble d'évacuation 3 po Inclut accouplement de soufflerie et grille antivermine	100112701
Terminaison d'évacuation 4 po Inclut grilles de terminaison	100112700

ProLine^{MD} XE à évacuation directe et forcée (PDV)

Caractéristiques

Économies d'énergie

- Surpasse les normes d'efficacité énergétique de RNCAN
- Raccords avec clapets anticonvection installés à l'usine

Conçus pour la performance

- Les chauffe-eau résidentiels ProLine^{MD} XE se distinguent par leur construction digne de modèles commerciaux
- Taille compacte: idéal comme chauffe-eau de remplacement, s'installe dans un espace clos
- Technologie exclusive TankSaver^{MD}: prolonge la durée de vie du réservoir
- Soufflerie ultra silencieuse
- Le modèle de 50 USG à haute puissance (58 000 BTU/h) possède de pratiques raccords d'eau latéraux 3/4 po pour les applications de chauffage combiné (raccords non défoncés à l'usine)
- Soupape de sûreté T&P et robinet de vidange installés à l'usine
- Réservoir émaillé procurant une résistance supérieure contre la corrosion

Caractéristiques de sécurité

- Chambre de combustion étanche: élimine le besoin de détecter les vapeurs inflammables.
- Aucun dégagement minimal aux matériaux combustibles

Entretien

- Commande du gaz à la fine pointe de la technologie: fonctions autodiagnostiques facilitant grandement l'entretien
- Soupape de sûreté T&P et robinet de vidange judicieusement positionnés
- Limiteur de température réarmable intégré au conduit d'évacuation

La plus grande flexibilité d'évacuation du marché

- Ventilation à l'aide de conduits de 2, 3 ou 4 po en PVC, CPVC ou en polypropylène homologués ULC S636 jusqu'à une longueur de 180 pieds-équivalents (voir le manuel d'installation pour tous les détails)
- Peut aussi être ventilé avec un conduit concentrique (voir le verso ou le manuel d'installation pour tous les détails)

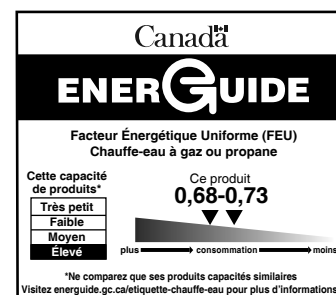

GARANTIE

6 ans limitée, réservoir et pièces
Des extensions de garantie de 2 ou 4 ans sont offertes

PERFORMANCES

Modèle	Série	Capacité	Puissance	Récupération, hausse de 90°F	Volume 1re heure	UEF	Garantie Réservoir/ Pièces
		USG (L)	BTU/h	GPH (LPH)	GPH (LPH)		Années
GAZ NATUREL							
PDV40N	300/301	40 (151)	40 000	45 (170)	71 (269)	0,68	6/6
PDV50N	300/301	50 (189)	45 000	50 (189)	93 (352)	0,72	6/6
PDV50HIN*	300/301	50 (189)	58 000	67 (254)	100 (379)	0,73	6/6
PDV75N*	300/301	75 (284)	72 000	82 (310)	154 (583)	0,68	6/6

Pour modèles au propane, substituer le "N" par un "P". Série 300: modèles au gaz naturel. Série 301: modèles au propane. Tous les modèles sont certifiés pour une installation jusqu'à une altitude de 10 100 pi (3078 m).

*Raccords latéraux standards.

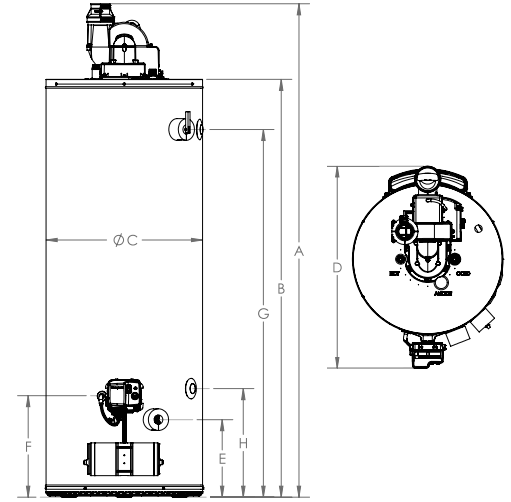

DIMENSIONS et POIDS D'EXPÉDITION

Modèle	Hauteur hors-tout	Hauteur dessus réservoir	Diamètre réservoir	Diamètre hors-tout	Hauteur rob. de vidange	Hauteur admission du gaz	Hauteur soupape T&P	Hauteur raccord latéral sup.	Hauteur raccord latéral inf.	Diamètre évacuation	Poids à l'expédition
	A PO (CM)	B PO (CM)	C PO (CM)	D PO (CM)	E PO (CM)	F PO (CM)	G PO (CM)	G PO (CM)	H PO (CM)	PO	LB (KG)
GAZ NATUREL											
PDV40N	58 ¼ (148)	49 ½ (126)	22 (56)	29 ⅞ (76)	11 (28)	13 ¼ (34)	42 ⅜ (108)	s.o.	s.o.	2, 3 ou 4	174 (79)
PDV50N	67 ½ (171)	58 ⅞ (150)	22 (56)	29 ⅞ (76)	11 (28)	13 ¼ (34)	51 ¾ (131)	s.o.	s.o.	2, 3 ou 4	192 (87)
PDV50HIN	68 ⅞ (175)	60 ¼ (153)	22 (56)	29 ⅞ (76)	11 (28)	13 ¼ (34)	52 ¾ (134)	52 ¾ (134)	15 ¼ (39)	3 ou 4	200 (91)
PDV75N	70 ⅝ (179)	60 ½ (154)	26 (66)	33 ⅞ (86)	11 (28)	13 ¼ (34)	53 (135)	53 (135)	15 ¼ (39)	3 ou 4	277 (126)

INSTALLATION TYPIQUE

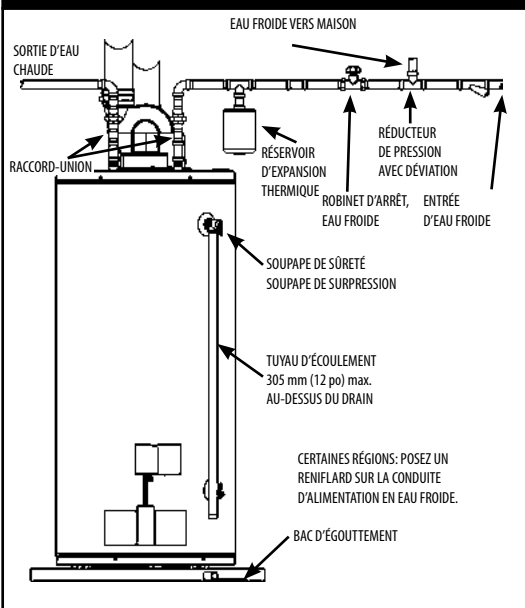

LONGUEUR DU CONDUIT D'ÉVACUATION

Modèle	Dia. conduit PO	Nombre minimum de coudes requis*	Longueur min. du conduit, un coude PI (M)		Longueur équivalente max. du conduit du conduit PI (M)	
			Concentrique	2 conduits	Concentrique	2 conduits
PDV40N	2	1	7 (2)	7 (2)	50 (15)	50 (15)
	3	1	7 (2)	7 (2)	100 (30)	125 (38)
	4	1	s.o.	50 (15)	s.o.	180 (55)
PDV50N	2	1	7 (2)	7 (2)	50 (15)	50 (15)
	3	1	7 (2)	7 (2)	100 (30)	125 (38)
	4	1	s.o.	50 (15)	s.o.	180 (55)
PDV50HIN	3	1	7 (2)	7 (2)	45 (14)	50 (15)
	4	1	s.o.	50 (15)	s.o.	125 (38)
PDV75N	3	1	7 (2)	7 (2)	30 (9)	50 (15)
	4	1	s.o.	50 (15)	s.o.	125 (38)

* Reportez-vous au manuel d'installation pour tous les détails.

ENSEMBLES OPTIONNELS

Description	No pièce
Kit de ventilation concentrique 2 po	100112869
Kit de ventilation concentrique 3 po	100111100
Kit pour température ambiante élevée	100308923

ProLine^{MD} à ventilation directe

Caractéristiques

Conçus pour la performance

- Les chauffe-eau résidentiels ProLine^{MD} se distinguent par leur construction digne de modèles commerciaux
- Thermopile améliorée: plus grande fiabilité de la veilleuse dans les cas de contre-tirage ou par grands vents extérieurs
- Réglage facile de la température
- Conduit coaxial de 90 po fourni avec le chauffe-eau
- Réservoir émaillé procurant une résistance supérieure contre la corrosion
- Raccords avec doublure en plastique et clapets anticonvection installés en usine
- Commande du gaz automatique
- Mousse isolante sans CFC
- Modèle de 50 USG à haute puissance pour le chauffage combiné
- Peut être installé dans un espace clos
- Raccords latéraux de 3/4 po pour les applications de chauffage combiné (modèle 50 USG)

Caractéristiques de sécurité

- Chambre de combustion scellée: pas besoin de détecteur de vapeurs inflammables

Entretien facile

- Accès aisé à la chambre de combustion
- Soupape de sûreté T&P et robinet de vidange judicieusement positionnés: facilite l'installation et l'entretien
- Témoin à DEL:
 - Son clignotement continu indique que la veilleuse est en fonction
 - Codes diagnostiques et de dépannage
- Allumeur piézoélectrique: allumage à bouton-poussoir
- Anode longue durée montée sous le couvercle: protection accrue du réservoir

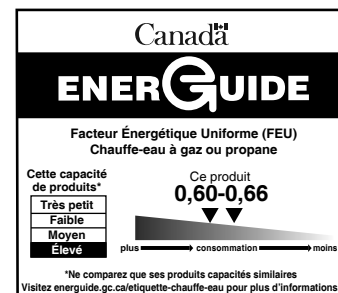

GARANTIE

6 ans limitée, réservoir et pièces
Des extensions de garantie de 2 ou 4 ans sont offertes

PERFORMANCES

Modèle	Série	Capacité	Puissance	Altitude maximale certifiée	Récupération, hausse de 90°F	Volume 1re heure	UEF	Garantie Réservoir/Pièces
		USG (L)	BTU/h	PI (M)	GPH (LPH)	GPH (LPH)		Années
DV40N	300/301	40 (151)	38 000	7 700 (2 347)	42 (159)	72 (273)	0,60	6/6
DV50N	300/301	50 (189)	40 000	7 700 (2 347)	43 (163)	91 (344)	0,66	6/6
DV50HIM*	300/301	50 (189)	47 000	7 700 (2 347)	51 (193)	92 (348)	0,65	6/6

Pour modèles au propane, substituer le N pour un P. Modèles au gaz naturel: série 300. Modèles au propane: série 301. Tous les modèles sont conformes aux normes nationales d'efficacité énergétique.
*Ce modèle possède aussi des raccords latéraux.

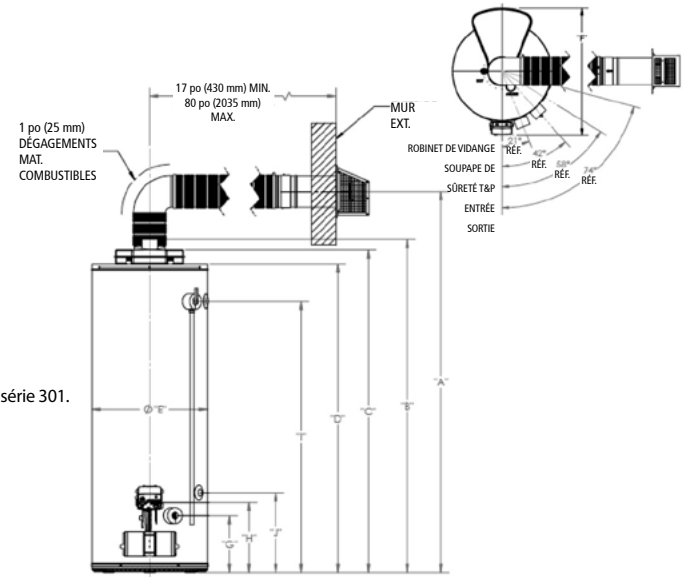

DIMENSIONS et POIDS D'EXPÉDITION

Modèle	Hauteur centre du conduit	Hauteur raccord sortie	Hauteur caisson adm. d'air	Hauteur dessus réservoir	Diamètre	Diamètre hors-tout	Hauteur robinet vidange	Hauteur raccord du gaz	Hauteur soupape T&P	Hauteur rac. lat. (sortie)	Hauteur rac. lat. (entrée)	Poids à l'expédition
	A PO (CM)	B PO (CM)	C PO (CM)	D PO (CM)	E PO (CM)	F PO (CM)	G PO (CM)	H PO (CM)	I PO (CM)	I PO (CM)	J PO (CM)	LB (KG)
DV40N	64 (163)	54 3/8 (138)	52 1/2 (133)	49 5/8 (126)	22 (56)	29 (74)	10 3/4 (27)	13 1/4 (34)	42 3/8 (108)	s.o.	s.o.	178 (81)
DV50N	73 (185)	63 3/8 (162)	61 3/4 (157)	58 7/8 (150)	22 (56)	29 (74)	10 3/4 (27)	13 1/4 (34)	51 3/8 (131)	s.o.	s.o.	200 (91)
DV50HIM*	74 (188)	64 3/8 (164)	62 7/8 (160)	60 (152)	22 (56)	29 (74)	10 3/4 (27)	13 1/4 (34)	52 3/8 (134)	52 3/8 (134)	15 1/4 (39)	215 (98)

INSTALLATION TYPIQUE

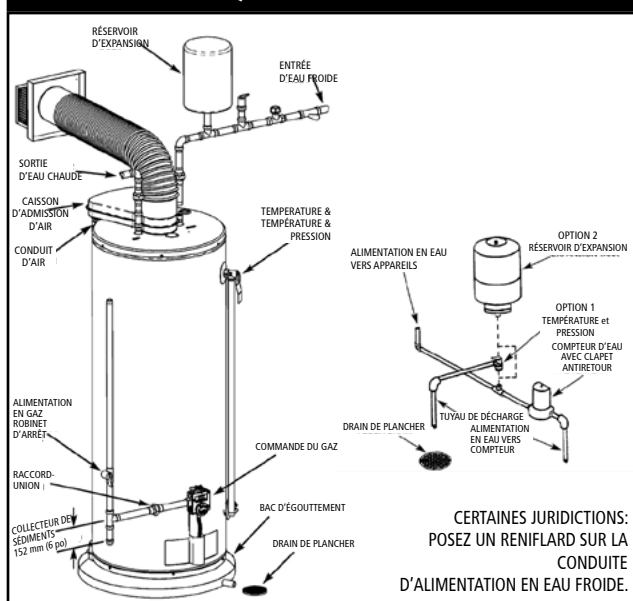

LONGUEUR DU CONDUIT

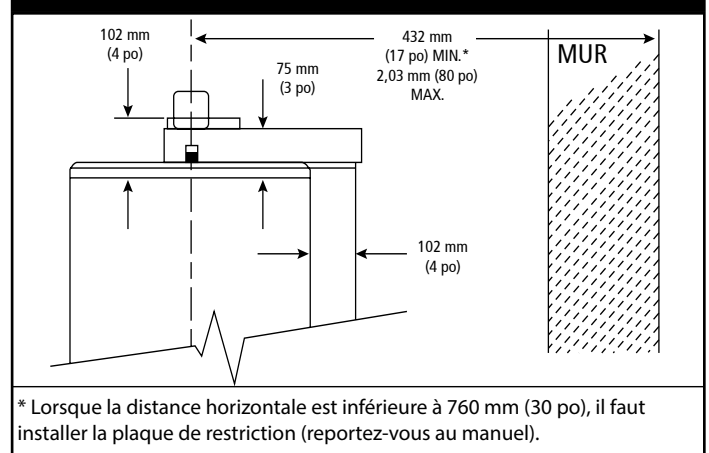

Reportez-vous au manuel d'installation pour tous les détails d'installation et de ventilation.



Envirosense^{MD} à évacuation forcée (PV)

Chauffe-eau au gaz à condensation thermique de 94%

Le chauffe-eau au gaz à évacuation forcée EnviroSense^{MD} de 50 USG et de 76 000 BTU/h homologué ENERGY STAR[®] comporte un échangeur de chaleur spiralé à condensation qui est entièrement immergé dans son réservoir. Cette configuration procure une surface de transfert de chaleur beaucoup plus étendue que celle d'une cheminée de fumée standard, ce qui se traduit par une efficacité thermique plus élevée (94% et plus vs 78%) et un volume utile d'eau chaude plus élevé. D'un diamètre externe de 22 po, le chauffe-eau à évacuation forcée EnviroSense occupe moins d'espace et est plus économique à l'usage qu'un appareil standard de 75 USG. Ainsi, le EnviroSense à évacuation forcée est en mesure de fournir un volume inépuisable d'eau chaude pour la douche à un débit supérieur à 3 gallons par minute.*

L'ÉVACUATION FORCÉE: PLUS D'OPTIONS D'INSTALLATION

- Soufflerie modulaire, 120V, 60 Hz, nécessite moins de 5 A, cordon d'alimentation de 6 pi à fiche standard à 3 contacts
- Longueur équivalente maximale du conduit d'évacuation, terminaison à travers le mur, conduit ULC S636 PVC, CPVC ou polypropylène:
 - Conduit de 2 po: jusqu'à 25 pieds-équivalents
 - Conduit de 3 po: jusqu'à 65 pieds-équivalents
 - Conduit de 4 po: jusqu'à 125 pieds-équivalents
- Fourni avec conduit de PVC et coudes pour le raccordement de l'échangeur de chaleur à la soufflerie, coude et drain de condensation, et ensemble d'atténuation du bruit du conduit d'évacuation en PVC ULC s636

RACCORDS LATÉRAUX POUR SYSTÈME DE RECIRCULATION

- Les raccords latéraux d'alimentation et de retour permettent une intégration aisée à un système de chauffage combiné (eau chaude et chauffage des locaux), que ce soit pour un système de chauffage radiant ou toute autre application nécessitant une boucle de chauffage
- Les raccords latéraux possèdent des bouchons posés à l'usine

Commande du gaz Intelli-Vent[™] ET ALLUMEUR INCANDESCENT AU NITRURE DE SILICIUM

- Allumeur à élément chauffant de première qualité: pas de veilleuse constamment allumée
- Système de commande électronique à la fine pointe, fournit un réglage précis de la température et des fonctions sophistiquées de diagnostic

ÉMAILLAGE DE TYPE COMMERCIAL, DEUX ANODES DE MAGNÉSIUM

- Protection supérieure du réservoir contre la corrosion
- Émailage de type commercial sur toute la surface interne du réservoir et sur la surface interne du serpentín exposée à la condensation

MODÈLES AU GAZ NATUREL SEULEMENT

* Débit continu de 3,21 GPM, eau froide à 18°C/65°F et thermostat réglé à 43°C/110°F. ** Applications résidentielles.

Garantie réduite dans les applications commerciales.



Pour tout renseignement technique, composer le 1-888-599-2837. A. O. Smith Enterprises Ltd. se réserve le droit d'apporter sans préavis tout changement ou toute amélioration à ses produits.

ENVPV100F (03-23)



Envirosense^{MD} à évacuation forcée (PV)

Chauffe-eau au gaz à condensation thermique de 94%

PERFORMANCES

Modèle	Série	Capacité		Altitude maximale certifiée	Puissance	Récupération, hausse de 90°F	Efficacité thermique	UEF	Conformité C.-B.
		USG	L						
GAZ NATUREL									
6G5076NVC02*	120	50	189	5 300 (1 615)	76 000	96 (364)	94%	0,88	√

DIMENSIONS et POIDS D'EXPÉDITION

Modèle	Hauteur dessus réservoir	Surface sup. chauffe-eau	Hauteur soupape T&P	Hauteur raccord latéral sup.	Hauteur raccord latéral inf.	Hauteur rob. de vidange	Hauteur thermostat	Diamètre réservoir	Écart eau froide/ eau chaude	Distance devant chauffe-eau/ raccords sup.	Diamètre hors-tout	Raccords d'eau sup.	raccords d'eau latéraux	Poids à l'expédition
	A PO (CM)	B PO (CM)	C PO (CM)	C PO (CM)	D PO (CM)	E PO (CM)	F PO (CM)	G PO (CM)	H PO (CM)	J PO (CM)	K PO (CM)	PO NPT	PO NPT	LB (KG)
GAZ NATUREL														
6G5076NVC02*	71 (180)	68 5/8 (174)	52 (132)	52 (132)	21 (53)	9 1/8 (23)	12 (30)	22 (56)	8 (20)	15 3/4 (40)	27 (69)	3/4	3/4	225 (102)

Gaz naturel seulement.

*Ce modèle possède aussi des raccords latéraux.

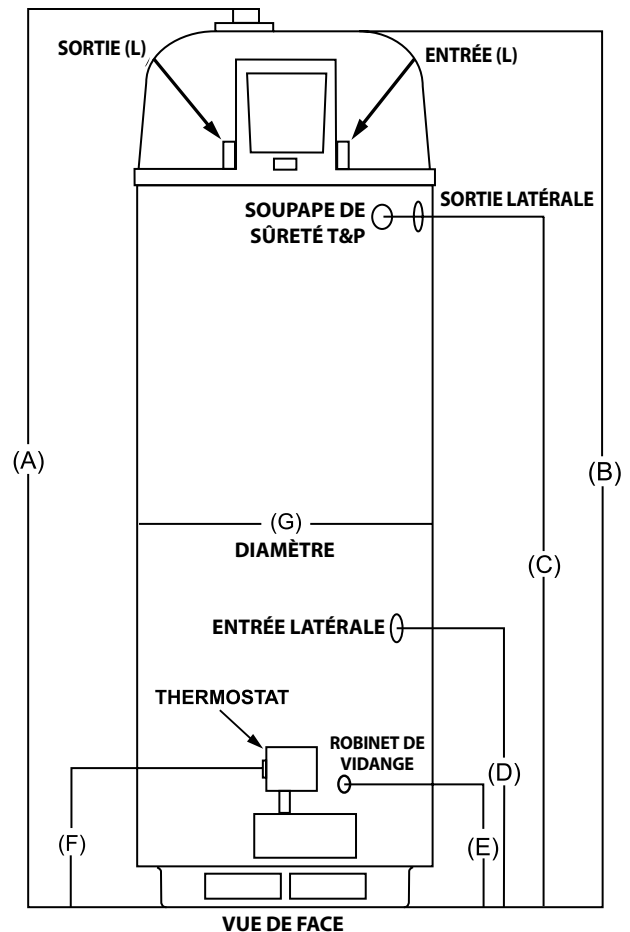
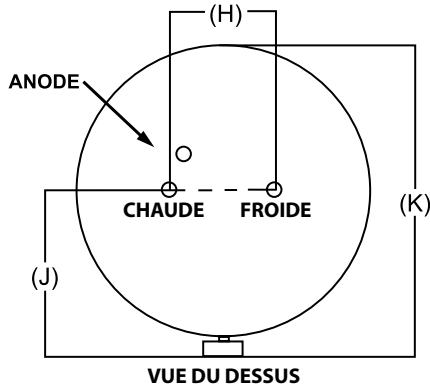

Pour tout renseignement technique, composer le 1-888-599-2837. A. O. Smith Enterprises Ltd. se réserve le droit d'apporter sans préavis tout changement ou toute amélioration à ses produits.

ENVPV100F (03-23)



Envirosense^{MD} à évacuation directe et forcée (PDV) Chauffe-eau au gaz à efficacité thermique de 96%

Le chauffe-eau au gaz à évacuation directe et forcée EnviroSense^{MD} de 100 000 BTU/h homologué ENERGY STAR®, offert en capacités de 50 et 75 USG, comporte un échangeur de chaleur spiralé à condensation qui est entièrement immergé dans son réservoir. Cette configuration procure une surface de transfert de chaleur beaucoup plus étendue que celle d'une cheminée de fumée standard, ce qui se traduit par une efficacité thermique plus élevée (96% et plus vs 80%) et un volume utile d'eau chaude plus élevé.*

ÉVACUATION DIRECTE ET FORCÉE

- Brûleur au-dessus du réservoir
- Longueur équivalente maximale du conduit d'évacuation, terminaison à travers le mur ou le toit, conduit ULC S636 PVC, CPVC ou polypropylène:
 - Conduit de 2 po : jusqu'à 45 pieds-équivalents
 - Conduit de 3 po : jusqu'à 128 pieds-équivalents

COMMANDE ÉLECTRONIQUE À GRAND AFFICHAGE ACL

- Système de commande à écran tactile exclusif
- Contrôle précis de la température
- Fonctions diagnostiques sophistiquées

MODÈLES AU GAZ NATUREL ET AU PROPANE

RACCORDS LATÉRAUX POUR SYSTÈME DE RECIRCULATION

- Les raccords latéraux d'alimentation et de retour permettent une intégration aisée à un système de chauffage combiné (eau chaude et chauffage des locaux), que ce soit pour un système de chauffage radiant ou toute autre application nécessitant une boucle de chauffage.
- Les raccords latéraux possèdent des bouchons posés à l'usine

RÉSERVOIR ÉMAILLÉ ET À DEUX ANODES

- Protection supérieure contre la corrosion
- Émaillage de type commercial sur toute la surface interne du réservoir et sur la surface interne du serpentin exposée à la condensation

RÉSERVOIR**

- Garantie limitée de 6 ans sur le réservoir
- Garantie limitée de 6 ans sur les pièces



Modèle de 50 USG illustré



* Débit continu de 4,3 GPM, eau froide à 18°C/65°F et thermostat réglé à 43°C/110°F.

**Applications résidentielles. Garantie réduite dans les applications commerciales.

Pour tout renseignement technique, composer le 1-888-599-2837. A. O. Smith Enterprises Ltd. se réserve le droit d'apporter sans préavis tout changement ou toute amélioration à ses produits.

GPDVENV0609 (03-23)



Envirosense^{MD} à évacuation directe et forcée (PDV) Chauffe-eau au gaz à efficacité thermique de 96%

PERFORMANCES

Modèle	Séries	Capacité		Altitude maximale certifiée	Puissance	Récupération, hausse de 90°F	Efficacité thermique	UEF	Conformité C.-B.
		USG	L						
GAZ NATUREL									
6G50100NPDVH02*	300/301	50	189	10 100 (3 078)	100 000	128 (485)	96%	0,88	√
6G75100NPDVH02*	300/301	75	284	10 100 (3 078)	100 000	128 (485)	96%	0,86	√

DIMENSIONS et POIDS D'EXPÉDITION

Modèle	Hauteur dessus réservoir	Hauteur soupape T&P	Hauteur raccord latéral sup.	Diamètre réservoir	Hauteur raccord latéral inf.	Hauteur rob. de vidange	Écart entrée/sortie	Raccords d'eau sup.	Raccords d'eau latéraux	Raccord gaz	Poids à l'expédition
	A PO (CM)	B PO (CM)	B PO (CM)	C PO (CM)	D PO (CM)	E PO (CM)	F PO (CM)	PO NPT	PO NPT	PO NPT	LB (KG)
GAZ NATUREL											
6G50100NPDVH02*	66 ¾ (170)	49 ¼ (125)	49 ¼ (125)	22 (56)	15 ¾ (40)	3 (8)	8 (20)	¾	¾	½	255 (116)
6G75100NPDVH02*	65 ¼ (166)	45 ⅝ (116)	45 ⅝ (116)	27 ¾ (71)	16 (41)	3 ¾ (10)	8 (20)	1	¾	½	382 (173)

Pour modèles au propane, substituer le "N" par un "P". Modèles au gaz naturel: serie 140. Modèles au propane: serie 141.

Raccords d'entrée et de sortie: 3/4" po mâle pour 6G50100NPDVH02 et 1 po pour 6G75100NPDVH02

Raccords latéraux (recirculation): 3/4 po femelle

Raccord du gaz: 1/2 po

Pression max. d'alimentation en gaz: 14 po c.e. (3,48 kPa)

Pression min. d'alimentation (gaz naturel): 3,50 po c.e. (0,87 kPa)

Pression min. d'alimentation (propane): 8,00 po c.e. (1,99 kPa)

La pression minimale doit être maintenue lors du chauffage et au repos (pression dynamique et statique)

Alimentation électrique: 120 V, 60 Hz, moins de 5 A

*Ce modèle possède aussi des raccords latéraux.

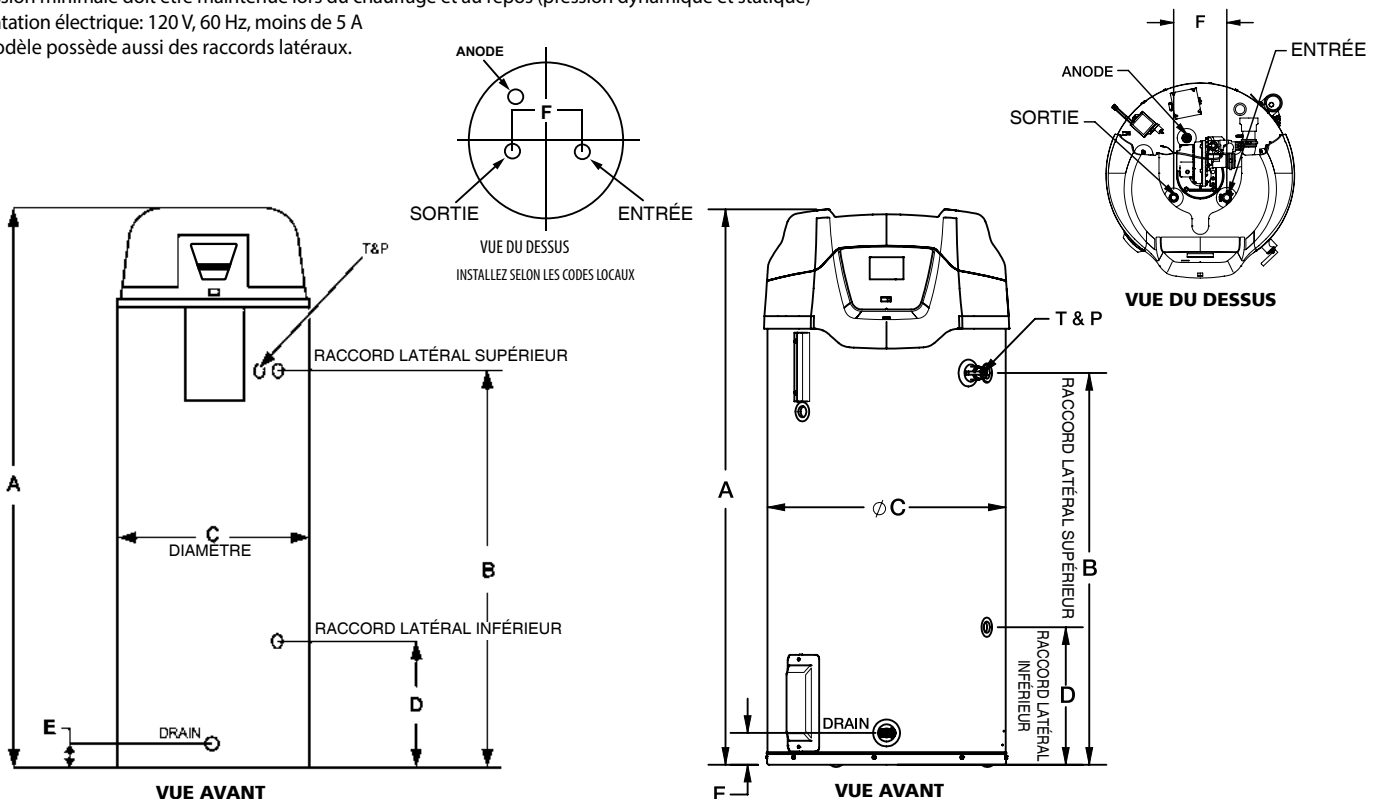

Pour tout renseignement technique, composer le 1-888-599-2837. A. O. Smith Enterprises Ltd. se réserve le droit d'apporter sans préavis tout changement ou toute amélioration à ses produits.

GPDEVN0609 (03-23)



Envirosense^{MD} SF

CHAUFFE-EAU RÉSIDENTIELS AU GAZ À HAUTE EFFICACITÉ

Des chauffe-eau résidentiels au gaz puissant, d'utilisation flexible et hautement efficaces.

Il est désormais possible de s'équiper à la maison d'un chauffe-eau produisant un volume d'eau digne d'une application commerciale. Le chauffe-eau Envirosense SF se veut puissant, capable de satisfaire une variété d'utilisations et hautement efficace. Un Envirosense SF à condensation est de technologie si avancée qu'il produit un « volume illimité d'eau chaude pour la douche », soit un débit continu de 2,5 gallons par minute.*

HOMOLOGUÉ ENERGY STAR®

APPAREIL À CONDENSATION

- Rendement élevé: facteur énergétique uniforme atteignant 0,90 pour économiser à l'utilisation

BRÛLEUR SUR PAROI LATÉRALE

- Positionné à l'endroit idéal pour maximiser l'efficacité

ÉCHANGEUR DE CHALEUR INTERNE HÉLICOÏDAL

- Les gaz chauds restent plus longtemps en contact avec les parois de l'échangeur en spirale: meilleur transfert de chaleur
- Positionné au centre du réservoir: élimine pratiquement toute perte d'énergie radiante
- Un échangeur en spirale réduit l'effet des dépôts calcaires et sédiments, ce qui maintient la haute efficacité de l'échangeur au fil du temps

ÉVACUATION FORCÉE (PV) OU VENTILATION DIRECTE ET FORCÉE (PDV)

- Acheminement du conduit d'évacuation à l'horizontale ou à la verticale, à travers un mur extérieur; PVC, CPVC ou polypropylène.
- Jusqu'à 60 pieds équivalents avec conduit de 2 po
- Jusqu'à 150 pieds équivalents avec conduit de 3 po

COMMANDE ÉLECTRONIQUE À LA FINE POINTE

- Contrôle précis de la température
- Fonctions diagnostiques et état de fonctionnement

RACCORDS DE RECIRCULATION LATÉRAUX (FROID/CHAUD)

- L'Envirosense SF peut servir de source d'énergie dans un système de chauffage combiné (eau chaude/ chauffage des locaux)

PROTECTION ANODIQUE RENFORCÉE

- Deux anodes sacrificielles pour mieux protéger le réservoir
- Anode électriée en option pour une protection accrue dans les conditions d'eau les plus difficiles

RÉSERVOIR INTERNE ÉMAILLÉ

- Protection anticorrosion nettement supérieure à l'enduit standard de l'industrie

SOUPAPE DE SÛRETÉ T&P CERTIFIÉE CSA ET CONFORME ASME

PRESSION DE SERVICE MAXIMALE: 150 PSI

MODÈLES AU GAZ NATUREL

HOMOLOGATIONS

- Répond aux normes de RNCAN et des provinces en matière d'efficacité thermique et de perte de chaleur au repos

CONCEPTION CERTIFIÉE CSA

- Certifié à une surpression de 300 psi; pression de service de 150 psi. Homologué selon les normes ANSI Z21.10.1/CSA 4.1 régissant les chauffe-eau à accumulation.

GARANTIE LIMITÉE DE 6 ANS, RÉSERVOIR ET PIÈCES

- Lire le libellé de la garantie pour tous les détails ou aller à hotwater.com.

*Conditions pour débit d'eau chaude en continu: chauffe-eau de 65 000 BTU/h, débit de douche de 2,8 GPM, température d'eau froide de 65°F; température d'eau chaude de 110°F; chauffe-eau installé selon les directives du fabricant.



MODÈLE ILLUSTRÉ: ENV-40





Envirosense^{MD} SF

CHAUFFE-EAU RÉSIDENTIELS AU GAZ À HAUTE EFFICACITÉ

N° MODÈLE	VOLUME NOMINAL USG (L)	VOLUME DE STOCKAGE USG (L)	VOLUME 1RE HEURE USG (L)	UEF	EFFICACITÉ THERMIQUE	RÉCUPÉRATION, HAUSSE DE 90°F GPH (LPH)	PUISSANCE ABSORBÉE BTU/H	POIDS APPROX. À L'EXP. LB (KG)
ENV-40N	40 (151)	39 (147)	86 (325)	0,90	93%	62 (234)	50 000	216 (98,2)
ENV-50N	50 (189)	48 (181)	118 (446)	0,90	93%	81 (306)	65 000	246 (111,8)

Modèles au gaz naturel seulement.

Raccords supérieurs entrée/sortie: 3/4 po NPT mâle. Raccords de recirculation: 3/4 po NPT femelle.

Tous les modèles sont certifiés pour une installation à une altitude de 0 à 10 100 pi (3080 m).

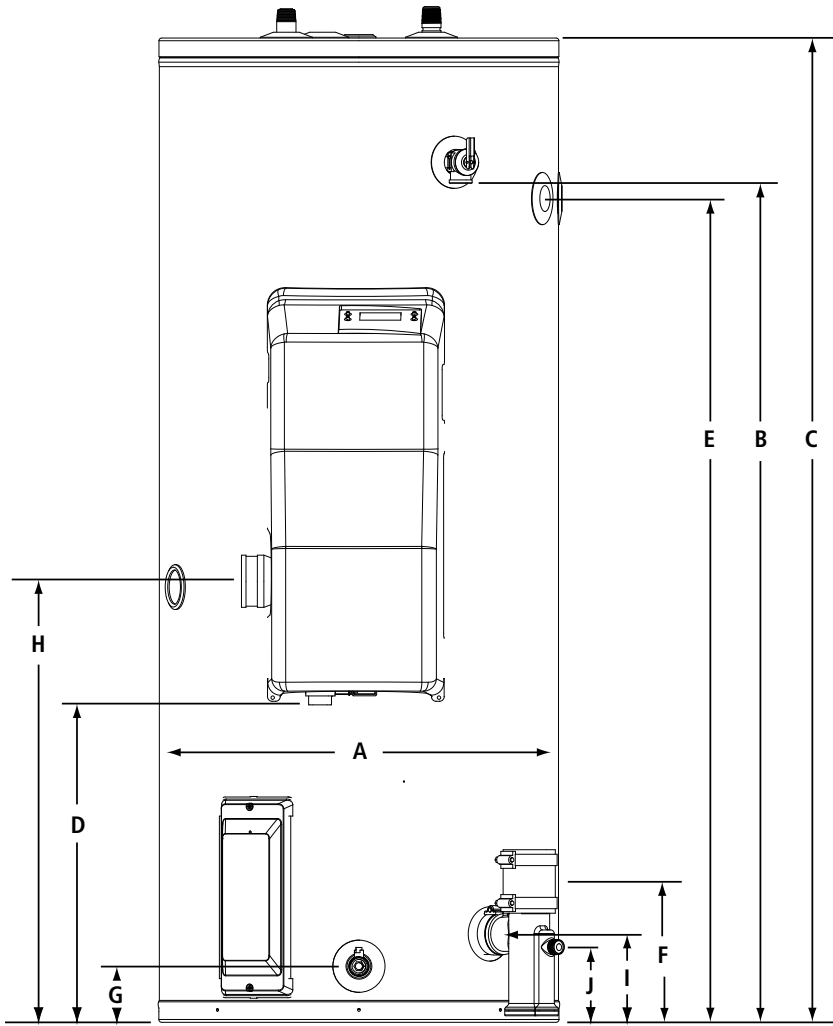

	DESCRIPTION	DIMENSIONS PO (CM)	
		40 GAL	50 GAL
A	DIAMÈTRE	22 (56)	22 (56)
B	HAUTEUR T&P	38-3/8 (97)	47-3/8 (120)
C	HAUT. DESSUS	44-7/8 (114)	54-1/4 (138)
D	HAUT. RACCORD DU GAZ	16-1/2 (42)	17-1/2 (44)
E	HAUT. RACCORD LATÉRAL SUP.	36-3/8 (92)	45-3/8 (115)
F	HAUT. RACCORD LATÉRAL INF.	8-5/8 (22)	7-7/8 (20)
G	HAUTEUR ROB. DE VIDANGE	3-7/8 (10)	3 (8)
H	HAUTEUR PRISE D'AIR	22-1/8 (56)	24-1/4 (62)
I	HAUTEUR ÉVACUATION	5-3/8 (14)	4-7/8 (12)
J	HAUT. RACCORD CONDENSATION	5-1/2 (14)	4 (10)
K	DIAMÈTRE HORS-TOUT	28-1/2 (72)	28-1/2 (72)
L	RACCORDS D'EAU	8 (20)	8 (20)

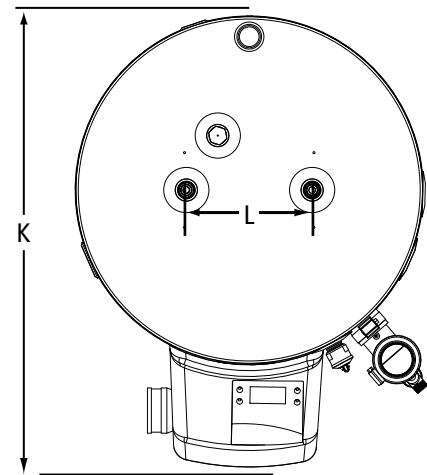

ACCESSOIRES OPTIONNELS

N° PIÈCE	DESCRIPTION
100112869	Kit de terminaison concentrique, 2 po dia.
4100111100	Kit de terminaison concentrique, 3 po dia.
100187903	Kit de terminaison à profil bas, 2 po dia.
100187887	Kit de terminaison à profil bas, 3 po dia.
100112159	Kit de neutralisation de la condensation
100305721	Kit anode électrolytique

ENV40 (04-22)

POLARIS

Chauffe-eau résidentiel au gaz Polaris^{MC} à haute efficacité

Le chauffe-eau au gaz Polaris à haute efficacité est la réponse de haute performance à vos exigeants besoins en eau chaude. Produisant un débit ininterrompu d'eau chaude*, c'est le choix idéal pour le chauffage combiné (eau chaude potable et chauffage des locaux).

APPAREIL À CONDENSATION

- Efficacité thermique de 96%: réduit les coûts de fonctionnement comparativement aux appareils à gaz standard de 80%
- Échangeur de chaleur hélicoïdal: les gaz chauds restent plus longtemps en contact avec les parois de l'échangeur en spirale: meilleur transfert de chaleur

COMPOSANTES EN ACIER INOXYDABLE

- Le réservoir et l'échangeur de chaleur hélicoïdal sont fabriqués en acier inoxydable 444 hautement résistant à la corrosion: élimine la pose d'une anode

FONCTIONNEMENT ULTRASILENCIEUX

- Le brûleur et sa soufflerie n'émettent qu'un faible murmure

ÉVACUATION DIRECTE ET FORCÉE (PDV)

- Conduit de ventilation en PVC, CPVC ou polypropylène homologué ULC S636 (à paroi pleine seulement), à l'horizontale (mur) ou à la verticale (toit)
- Options de ventilation concentrique
- Conduits 2 po: longueur équivalente maximale de 52 pi (15,8 m) (modèles 100 à 150k BTU/h)
- Conduits 3 po: longueur équivalente maximale de 130 pi (39,6 m)

COMMANDE ÉLECTRONIQUE À LA FINE POINTE

- Grand écran tactile
- Contrôle précis de la température
- Indication précise de statut et du diagnostic

BRÛLEUR À PUISSANCE MODULANTE

- Préserve sa haute efficacité au bas de la plage de puissance

RACCORDS DE RECIRCULATION LATÉRAUX (FROID/CHAUD)

- Les Polaris s'intègrent aisément à un système avec boucle de recirculation d'eau chaude ou dans un système combiné (eau chaude potable et chauffage des locaux)

ENTRETIEN FACILE: COMPOSANTES À L'AVANT

- Il suffit de retirer les deux panneaux avant pour atteindre toutes les composantes, qui sont toutes modulaires: se retirent aisément

MODÈLES AU GAZ NATUREL ET AU PROPANE

SOUPAPE DE SÛRETÉ T&P CERTIFIÉE CSA ET CONFORME ASME

GARANTIE LIMITÉE: 10 ANS RÉSERVOIR, 10 ANS PIÈCES

*Débit en continu selon le dimensionnement.
Ex.: le modèle PR50-199 peut produire 6,95 GPM en continu (eau froide à 65°F et thermostat réglé à 120°F).



POLARIS

Chauffe-eau résidentiel au gaz Polaris^{MC} à haute efficacité

PERFORMANCES

Modèle	Série	Capacité		Altitude maximale certifiée	Puissance	Récupération, hausse de 90°F	Efficacité thermique	Garantie Réservoir/Pièces
		USG	L					
GAZ NATUREL								
PR 34-100 N	200	34	129	7 700 (2 347)	100 000	129 (488)	96%	10/1
PR 34-130 N	200	34	129	7 700 (2 437)	130 000	168 (636)	96%	10/1
PR 34-150 N	200	34	129	7 700 (2 437)	150 000	190 (719)	94%	10/1
PR 50-130 N	200	50	189	7 700 (2 437)	130 000	165 (625)	95%	10/1
PR 50-150 N	200	50	189	7 700 (2 437)	150 000	190 (719)	95%	10/1
PR 50-175 N	200	50	189	7 700 (2 437)	175 000	222 (840)	96%	10/1
PR 50-199 N	200	50	189	7 700 (2 437)	199 000	253 (958)	96%	10/1

Pour modèles au propane: substituer le N pour un P. Modèles au gaz naturel: série 200. Modèles au propane: série 201.

Tous les modèles sont conformes aux normes nationales d'efficacité énergétique. La puissance absorbée et transmise, ainsi que la récupération, varient en fonction de la configuration des conduits d'apport d'air et d'évacuation. Reportez-vous au manuel pour tous les détails.

DIMENSIONS et POIDS D'EXPÉDITION

Modèle	Hauteur dessus réservoir	Diamètre réservoir	Hauteur retour chauffage	Hauteur entrée d'eau froide	Hauteur sortie chauffage	Hauteur soupape T&P	Hauteur alim. en gaz	Hauteur admission d'air	Raccords d'eau	Raccord du gaz	Diamètre ventilation	Poids à l'expédition
	A PO (CM)	B PO (CM)	C PO (CM)	C PO (CM)	D PO (CM)	E PO (CM)	F PO (CM)	G PO (CM)	PO NPT	PO NPT	PO	LB (KG)
GAZ NATUREL												
PR 34-100 N	48 ½ (123)	22 (56)	15 ¾ (40)	15 ¾ (40)	40 ½ (103)	41 (104)	6 ¾ (16)	6 ¾ (16)	1	½	2 ou 3	150 (68)
PR 34-130 N	48 ½ (123)	22 (56)	15 ¾ (40)	15 ¾ (40)	40 ½ (103)	41 (104)	6 ¾ (16)	6 ¾ (16)	1	½	2 ou 3	150 (68)
PR 34-150 N	48 ½ (123)	22 (56)	15 ¾ (40)	15 ¾ (40)	40 ½ (103)	41 (104)	6 ¾ (16)	6 ¾ (16)	1	½	2 ou 3	150 (68)
PR 50-130 N	62 ¾ (158)	22 (56)	15 ¾ (40)	15 ¾ (40)	54 ½ (138)	55 (140)	6 ¾ (16)	6 ¾ (16)	1	½	2 ou 3	176 (80)
PR 50-150 N	63 ¾ (162)	22 (56)	15 ¾ (40)	15 ¾ (40)	55 ¾ (142)	56 ¼ (143)	6 ¾ (16)	6 ¾ (16)	1	½	2 ou 3	180 (82)
PR 50-175 N	63 ¾ (162)	22 (56)	15 ¾ (40)	15 ¾ (40)	55 ¾ (142)	56 ¼ (143)	6 ¾ (16)	6 ¾ (16)	1	½	3	180 (82)
PR 50-199 N	63 ¾ (162)	22 (56)	15 ¾ (40)	15 ¾ (40)	55 ¾ (142)	56 ¼ (143)	6 ¾ (16)	6 ¾ (16)	1	½	3	180 (82)

ENSEMBLES OPTIONNELS

Description	No pièce
Kit de ventilation concentrique 2 po	100093946
Kit de ventilation concentrique 3 po	100093947

DESSUS

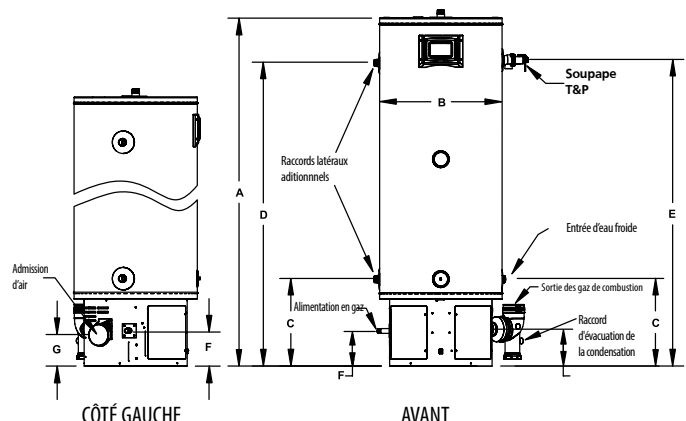
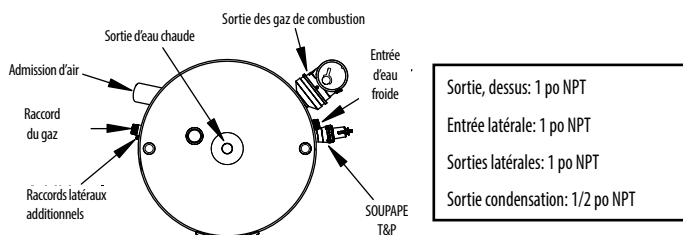

For Technical Information call 888-599-2837. A. O. Smith Enterprises Ltd. reserves the right to make product changes or improvements without prior notice.

POLR100F (01-23)

Propulsé par **TAKAGI**

Les chauffe-eau instantanés à condensation John Wood propulsés par Takagi produisent un volume illimité d'eau chaude dans l'application appropriée*. Leur échangeur de chaleur primaire est fabriqué en alliage de cuivre de calibre commercial et leur échangeur de chaleur secondaire est en acier inox 316L, ce qui prévient toute corrosion et allonge leur durée de vie. Ces modèles à ventilation directe (DV) s'installent facilement dans les endroits les plus restreints.



Chauffe-eau instantanés à condensation:

- Afficheur: température et codes d'erreur
- Dispositifs de sécurité avancés
- Évacuation par conduits de PVC, CPVC ou polypropylène ULC S636, ou acier inox Cat. III/IV
- Système de protection contre le gel
- Nouveau modèle 540P avec pompe de recirculation intégrée

*Débit continu dans certaines applications



Point-of-Use Electric Tankless Water Heaters

EASY TO INSTALL

- Compact size for installations with space constraints
- Wall mount vertically or horizontally
- ¾" NPT water connections (1/2" NPT reducers included)

DRY-FIRE PROTECTION

- Prevents element failure due to dry-fire
- Internal air bypass
- Temporary shutoff with excess air in chamber

SCALE-REDUCTION TECHNOLOGY

- Reduces failures and service requirements due to scale build-up
- Power-sharing technology reduces scale deposits on elements
- Dupont™ Zytel® chambers resist scale buildup

DIGITAL USER INTERFACE (2-CHAMBER MODEL)

- Easy temperature adjustment
- Error codes are clearly displayed

WARRANTY

- 6-year limited chamber warranty
- 1-year limited parts warranty



SPECIFICATIONS

Model	Series	Input		Amp Load	Recommended Breaker Size	Recommended Wire Gauge	Activation GPM	Flow Rate at 70°F Rise	Height	Depth	Width	Shipping Weight
		WATTS	VOLTS	AMP				GPM (LPM)	A IN (CM)	B IN (CM)	C IN (CM)	LB (KG)
SINGLE CHAMBER, SINGLE ELEMENT MODELS												
SSET-70E	100	7,000	240*	29	40 Amp	8	0.25	0.7 (2.6)	15 ½ (39)	6 ½ (17)	7 (18)	9 (4)
TWO CHAMBER, TWO ELEMENT MODEL												
SSET-180E	100	18,000	240	75	50 Amp x 2	8	0.25	1.8 (6.8)	16 ⅝ (42)	6 ⅞ (16)	11 ½ (29)	20 (9)

*Model is dual-rated. At 208V, wattage is 5258.

For Technical Information call 888-599-2837. A. O. Smith Enterprises Ltd. reserves the right to make product changes or improvements without prior notice.



ÉLECTRIQUE AU POINT D'UTILISATION SANS RÉSERVOIR

COMMERCIAL/RÉSIDENTIEL

INSTALLATION FACILE

- Taille compacte idéale pour les applications au point d'utilisation, à proximité des appareils.
- Se monte facilement au mur
- Aucune évacuation nécessaire
- Raccord d'eau ½" NPT
- Pas de valve T&P requise (vérifier les codes locaux)

LARGE GAMME DE MODÈLES ET DE MODES DE FONCTIONNEMENT

- 1,75kW – 3,5kW, 120V
- 3,5kW – 11kW, 240V (208V)
- Monophasé, 50/60 Hz
- Deux options de mode, commutation facile
- Mode lavabo, température par défaut de 105°F; plage de température de 80°F à 149°F
- Mode de lavage des yeux d'urgence, 85°F

AUTODIAGNOSTIC INTERNE & DÉPANNAGE

- Autodiagnostic interne pour contrôler les performances et protéger l'appareil
- Écran LED lumineux pour les mises à jour d'état et pour effectuer les sélections et les réglages du système
- Codes d'erreur pour le dépannage et une résolution plus rapide

CONCEPTION THERMOSTATIQUE ULTRA EFFICACE ET FIABLE

- Chauffe-eau à la demande capable de fournir de l'eau chaude en continu lorsqu'il est dimensionné de manière appropriée
- Activation ultra-faible de 0,17 GPM min.
- Efficacité énergétique de 0,91 UEF ou plus
- Protection contre la tension à sec pour éviter les défaillances prématurées des éléments
- Régulation de la température secondaire pour limiter la production d'eau chaude, adaptée aux applications de lavage des mains ou des yeux.
- Détection de l'entartrage (brevet en attente) et entretien facile pour prolonger la durée de vie du chauffe-eau.

CONSTRUCTION

- Boîtier - plastique Bayblend™ FR3010, gris foncé
- Matériau de la chambre - Nylon Entec, rempli de verre
- Éléments en cuivre gainés pour une plus longue durée de vie

GARANTIE

- Garantie limitée de 6 ans sur les chambres
- Garanties limitée de 1 an sur toutes les pièces
- Pour des informations complètes, consultez la garantie écrite





ÉLECTRIQUE AU POINT D'UTILISATION SANS RÉSERVOIR

COMMERCIAL/RÉSIDENTIEL

SPÉCIFICATIONS DU PRODUIT

Modèle	Voltage (V)	Nombre d'éléments	Puissance totale (kW)	Wattage par élément	Intensité totale (Ampères)	Taille du disjoncteur recommandé pour le Canada (Ampères)	Taille du conducteur (AWG)	Activation GPM
SSETU-18K	120	2	1.75	0.88	14.58	20	14	0.17
SSETU-24K	120	2	2.40	1.20	20.00	25	12	0.17
SSETU-30K	120	2	3.00	1.50	25.00	35	10	0.17
SSETU-35K	120	2	3.50	1.75	29.17	40	10	0.17
SSETU-35E	240+	2	3.50	1.75	14.58	20	14	0.17
SSETU-45E	240+	2	4.50	2.25	18.75	25	12	0.17
SSETU-55E	240+	2	5.50	2.75	22.92	30	10	0.17
SSETU-70E	240+	4	7.00	1.75	29.17	40	10	0.17
SSETU-90E	240+	4	9.00	2.25	37.50	50	8	0.17
SSETU-110E	240+	4	11.00	2.75	45.83	60	8	0.17

Conducteurs en cuivre uniquement. Tous les câbles/conducteurs doivent être conçus pour une température de 90°C ou plus.

+ Ce modèle peut être connecté à une alimentation 208 VAC avec une puissance de sortie réduite. La connexion à 208 VAC peut nécessiter un disjoncteur et/ou une taille de fil différents de ceux indiqués dans le tableau.

AVIS : Les variations de la tension d'alimentation peuvent entraîner des déclenchements intempestifs des disjoncteurs. Contactez l'assistance technique en cas de déclenchements multiples des disjoncteurs alors que la taille de disjoncteur recommandée est utilisée.

Volts	kW	GPM À L'AUGMENTATION DE LA TEMPÉRATURE												
		25°F	30°F	35°F	40°F	45°F	50°F	55°F	60°F	65°F	70°F	75°F	80°F	85°F
120V	1,75kW	0,47	0,39	0,33	0,29	0,26	0,23	0,21	0,20	0,18	0,17	-	-	-
	2,4kW	0,64	0,54	0,46	0,40	0,36	0,32	0,29	0,27	0,25	0,23	0,21	0,20	0,19
	3kW	0,80	0,67	0,57	0,50	0,45	0,40	0,36	0,33	0,31	0,29	0,27	0,25	0,24
	3,5kW	0,94	0,78	0,67	0,59	0,52	0,47	0,43	0,39	0,36	0,33	0,31	0,29	0,28
240V (208V)	3,5kW	0,94	0,78	0,67	0,59	0,52	0,47	0,43	0,39	0,36	0,33	0,31	0,29	0,28
	4,5kW	1,20	1,00	0,86	0,75	0,67	0,60	0,55	0,50	0,46	0,43	0,40	0,38	0,35
	5,5kW	1,47	1,23	1,05	0,92	0,82	0,74	0,67	0,61	0,57	0,53	0,49	0,46	0,43
	7kW	1,87	1,56	1,34	1,17	1,04	0,94	0,85	0,78	0,72	0,67	0,62	0,59	0,55
	9kW	2,41	2,01	1,72	1,50	1,34	1,20	1,09	1,00	0,93	0,86	0,80	0,75	0,71
	11kW	2,94	2,45	2,10	1,84	1,63	1,47	1,34	1,23	1,13	1,05	0,98	0,92	0,87

Les températures d'entrée de l'eau froide sont au point de consigne de 105°F.



ÉLECTRIQUE AU POINT D'UTILISATION SANS RÉSERVOIR

COMMERCIAL/RÉSIDENTIEL

DIMENSIONS

Vue de face

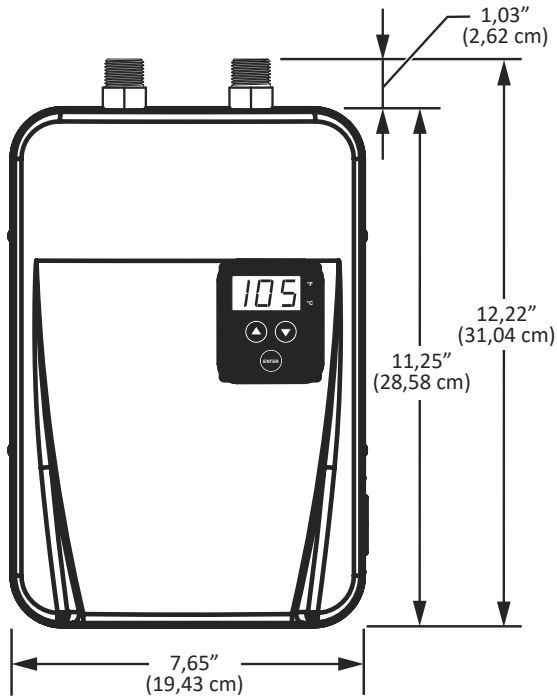

Vue de côté

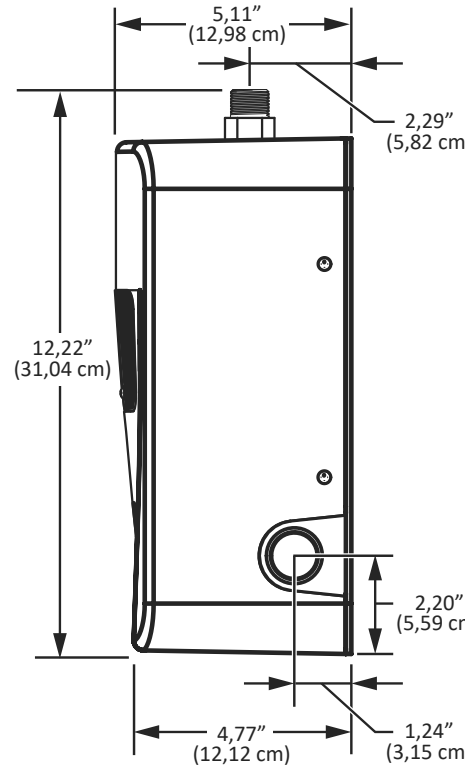

Vue de haut

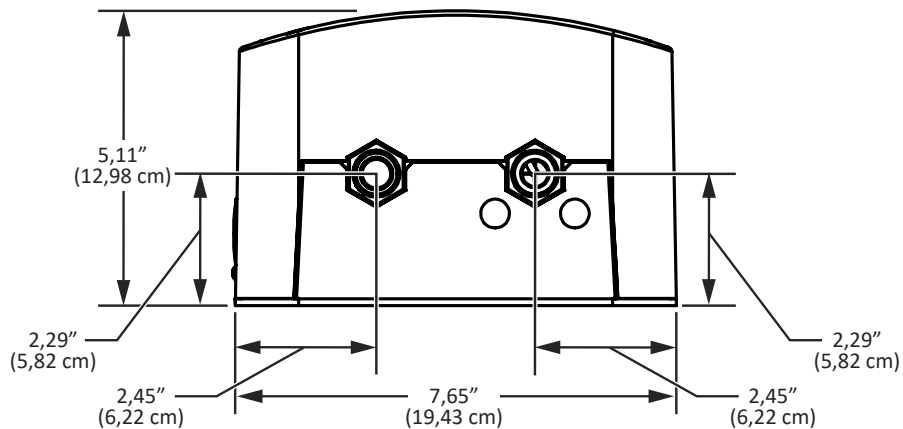

DIMENSIONS - EXPÉDITION

Modèles	Largeur po (cm)	Hauteur po (cm)	Profondeur po (cm)	Poids lb (kg)
1,75kW - 5,5kW	11,25 (28)	15,5 (38)	8 (20)	6,0 (2,7)
7,0kW - 11kW	11,25 (28)	15,5 (38)	8 (20)	8,0 (3,6)



ÉLECTRIQUE AU POINT D'UTILISATION SANS RÉSERVOIR

COMMERCIAL/RÉSIDENTIEL

INSTALLATION

DÉGAGEMENTS MINIMUM

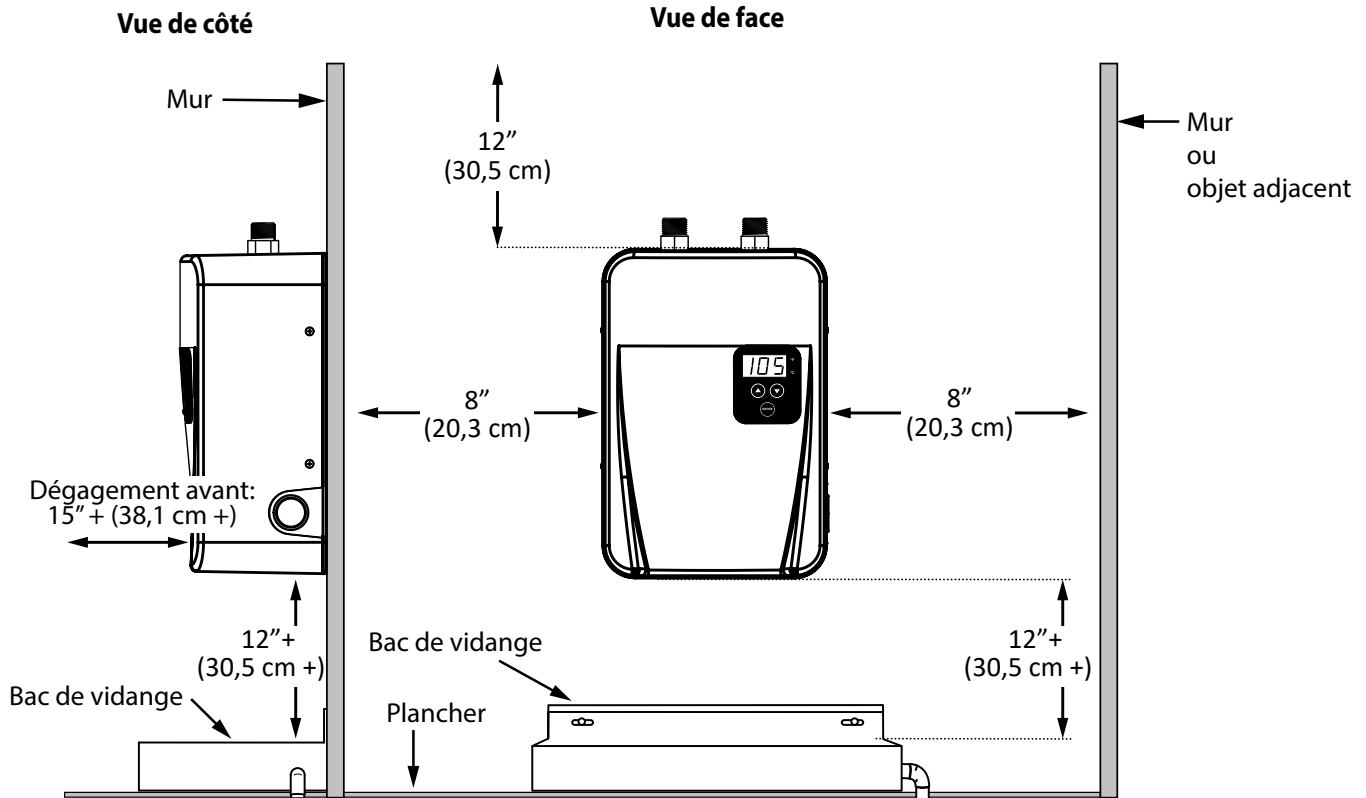

ORIENTATION ET DÉGAGEMENT

- Tous les modèles doivent être orientés de manière à ce que l'entrée et la sortie soient orientées vers le haut.
- Dégagement du haut - un minimum de 12 pouces (30,5 cm) pour permettre l'accès des raccordements de plomberie.
- Dégagement latéral - un minimum de 8 pouces (20,3 cm) pour retirer les vis et le couvercle de protection et pour permettre aux fils électriques de passer par le côté de l'appareil..
- Dégagement du bas - un minimum de 12 pouces (30,5 cm) pour l'accès et l'entretien des éléments chauffants. Ne rangez pas d'objets sous le chauffe-eau.
- Espace avant - un minimum de 8 pouces (20,3 cm). En l'absence d'une porte ou d'un panneau d'accès amovible devant le chauffe-eau, prévoyez un minimum de 15 pouces (38,1 cm) pour pouvoir retirer le couvercle pour un entretien facile.

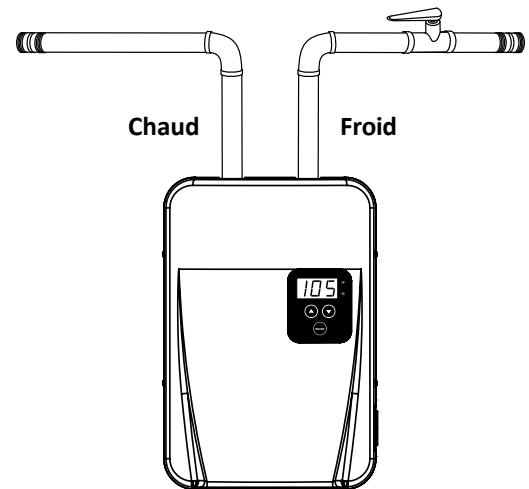

Pour tout renseignement technique, composer le 1-888-599-2837. A. O. Smith Enterprises Ltd. se réserve le droit d'apporter sans préavis tout changement ou toute amélioration à ses produits.

CHAUFFE-EAU INSTANTANÉS ADAPT^{MC} PREMIUM: À CONDENSATION, TECHNOLOGIE ANTI-TARTRE X3^{MC} et POMPE DE RECIRCULATION

Découvrez la supériorité des tout nouveaux chauffe-eau instantanés au gaz et à condensation ADAPT^{MC} d'A. O. Smith, qui se distinguent par leur production d'eau chaude élevée, leur fiabilité et leur flexibilité d'installation en milieu résidentiel.

AVANTAGES

TECHNOLOGIE BREVETÉE ANTI-TARTRE X3^{MC}

- Rendement d'origine préservé; durée de vie prolongée jusqu'à 3x vs échangeurs non protégés
- Élimine l'entretien de détartrage annuel
- Sur tous les modèles X3; en option sur les modèles M (à dérivation)

ÉCHANGEUR DE CHALEUR ROBUSTE EN ACIER INOX

- Échangeur de chaleur unique en acier inoxydable: moins de soudures internes, fiabilité améliorée
- Plus résistant à l'accumulation de tartre et à la corrosion

POMPE DE RECIRCULATION ET AFFICHEUR

- Pompe de recirculation intégrée
- Module de commande à affichage intégré: configuration de l'horaire de recirculation, affichage des codes d'erreur, et plus

PERFORMANCE ET EFFICACITÉ

- 3 modèles: 160, 180 et 199 kBTU/h
- Puissance min.: 9 000 BTU/h
- Ratio de modulation 22:1 (modèle 199 kBTU/h)
- Débit max.: 10,5 GPM
- Débit d'activation: 0,4 GPM
- Facteur UEF: 0,95 (certifié ENERGY STAR®)
- Ultra faibles émissions de NOx: moins de 14 ng/j (20 ppm - gaz naturel; moins de 77 ppm - propane)

FACILITÉ D'INSTALLATION, NOMBREUSES OPTIONS

- Kit de conversion au chantier gaz naturel à propane (inclus)
- Longueur de ventilation, dia. 2 po: 75 pi (23 m); dia.: 3 po: 150 pi (46 m)
- Conduit Cat. IV approuvés
- Évacuation: PVC, CPVC ou polypropylène ULC-S636
- Soupape de surpression incluse (modèles X3)
- Cordon d'alimentation certifié pour l'extérieur inclus
- Jusqu'à 12 appareils en cascade (câble inclus)

GARANTIE LIMITÉE

- Modèles X3: aucune exclusion de garantie pour l'eau dure (exclusions applicables pour modèles M, même avec cartouche X3 en option)
- Garantie limitée résidentielle de 15 ans (échangeur de chaleur)
- Garantie limitée résidentielle de 5 ans (toutes pièces)
- Garantie limitée commerciale de 1 an (échangeur et toutes pièces)



ATHR-160X3, ATHR-180X3 ET ATHR-199X3
Technologie anti-tartre X3 incluse



ATHR-160M, ATHR-180M ET ATHR-199M
Technologie anti-tartre X3 EN OPTION



CSA/ANSI Z21.10.3 • CSA 4.3

		ATHR-160M	ATHR-160X3	ATHR-180M	ATHR-180X3	ATHR-199M	ATHR-199X3
Type d'installation		Intérieur / extérieur*		Intérieur / extérieur*		Intérieur / extérieur*	
Technologie anti-tartre X3 ^{MC}		En option	Inclus	En option	Inclus	En option	Hybride
Pompe de recirculation		Hybride					
Puissance absorbée	Minimum	9 000 BTU/h					
	Maximum	160 000 BTU/h		180 000 BTU/h		199 000 BTU/h	
Combustible		Gaz naturel (kit de conversion au propane inclus)					
Échangeur de chaleur		Acier inox					
Facteur énergétique uniforme (UEF)		0,95					
Débit maximum**		10,5 GPM					
Débit d'activation		0,4 GPM					
Débit minimum après allumage		0,26 GPM					
Pression d'eau min. - max.		15 - 150 psi (40 psi min. pour atteindre débit max.)					
Pression d'alim. (Gaz nat.)	po c.e. min. (kPa)	3,5 (0,9)					
	po c.e. max. (kPa)	10,5 (2,6)					
Pression d'alim. (propane)	po c.e. min. (kPa)	8,0 (2,0)					
	po c.e. max. (kPa)	13,0 (3,2)					
Raccords chaud/froid		3/4 po NPT					
Raccord de gaz		1/2 po NPT					
Réglages temp. (min. - max.)		100°F (38°C) - 140°F (60°C); défaut 120°F (49°C)					
Système d'allumage		Électronique					
Alimentation		120 Vca, 50/60 Hz, <5 A					
Niveau sonore		50,3 dB**					
Altitude d'installation		Niveau de la mer à 10 100 pi (3080 m)					
Protection antigèle ⁺		jusqu'à -5°F (-21°C)					
Ventilation (évac. et apport d'air)	Type	Ventilation directe et forcée (PDV)					
	Diamètre et longueur max.	2 po: 75 pi (22,8 m); 3 po: 150 pi (45,7 m)					
	Matériau	PVC, CPVC ou polypropylène ULC-S636					
Dimensions et poids	Hauteur***	33,8 po (86 cm)	41,8 po (106,2 cm)	33,8 po (86 cm)	41,8 po (106,2 cm)	33,8 po (86 cm)	41,8 po (106,2 cm)
	Largeur	16,5 po (42 cm)					
	Profondeur	16,1 po (41 cm)					
	Poids	104 lb (47 kg)					
Dimensions d'expédition****	Hauteur	20,8 po (53 cm)					
	Largeur	22,3 po (57 cm)					
	Profondeur	40 po (102 cm)					
	Poids	125 lb (57 kg)					

Tous les modèles sont certifiés ENERGY STAR®.

* Installation extérieure nécessite le kit de terminaison (100369060) vendu séparément.

** Avec réglages d'usine.

*** Hauteur du haut des raccords de ventilation au bas de la cartouche X3 (modèles X3) et au bas du raccord X3 (modèles M, sans cartouche X3).

**** Emballé et expédié à plat (dos de l'appareil).

⁺Protection interne antigèle pour l'appareil seulement; protection antigèle pour les cartouches X3 et les cartouches de dérivation fortement recommandée pour les installations extérieures. Inclus avec l'appareil: manuel, soupape de surpression (modèles X3 seulement), support de montage mural et quincaillerie, vis de port de ventilation, câble d'installation en cascade, kit de conversion de carburant, écran antivermine.

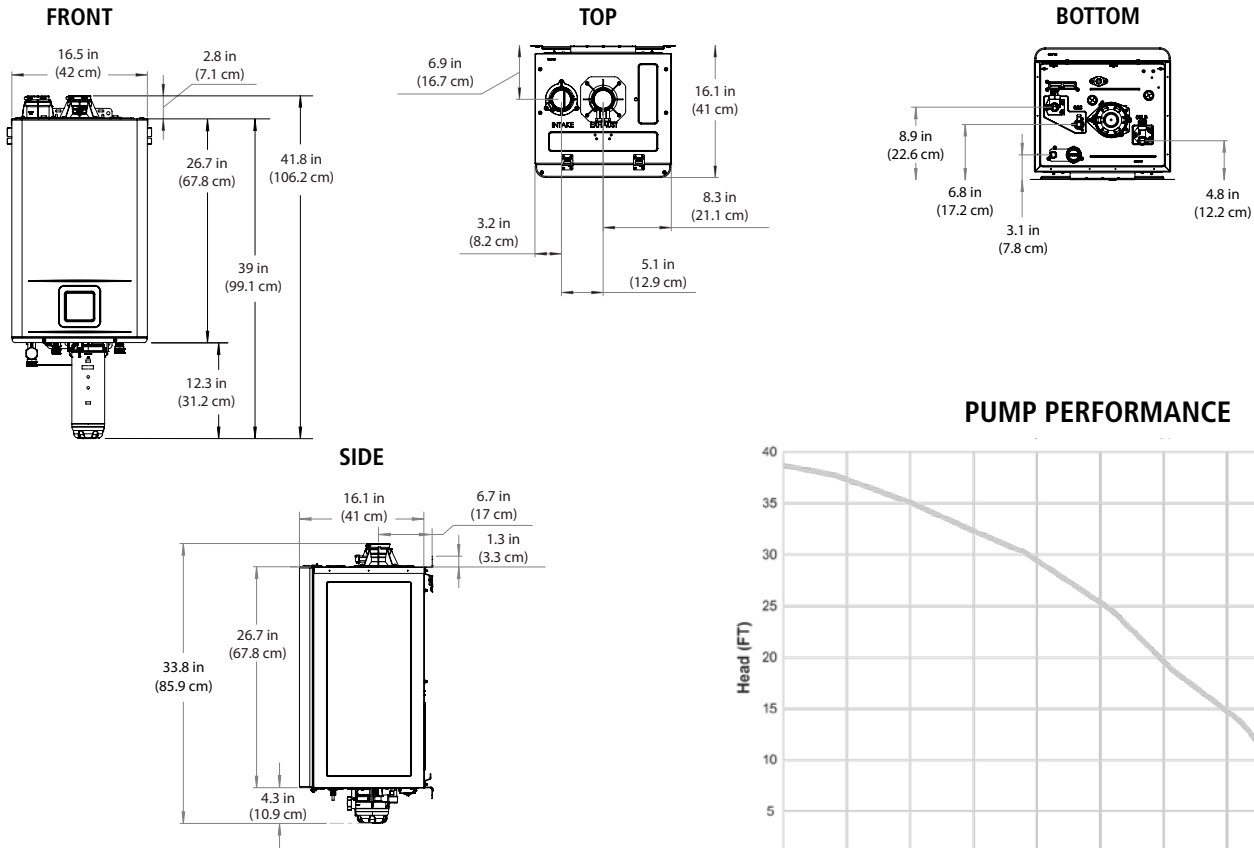

PUMP PERFORMANCE

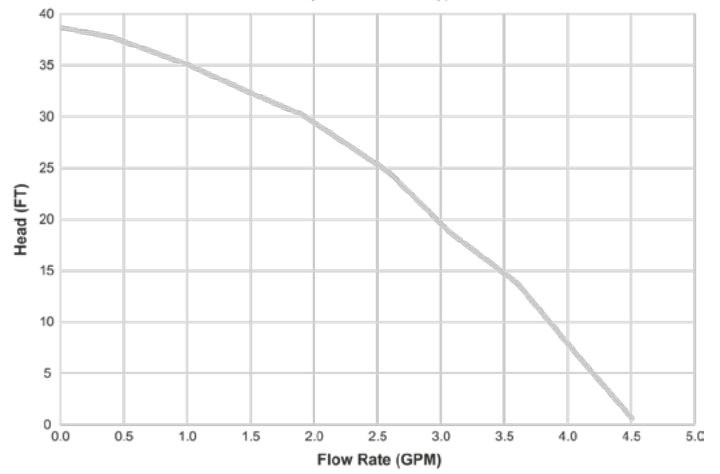



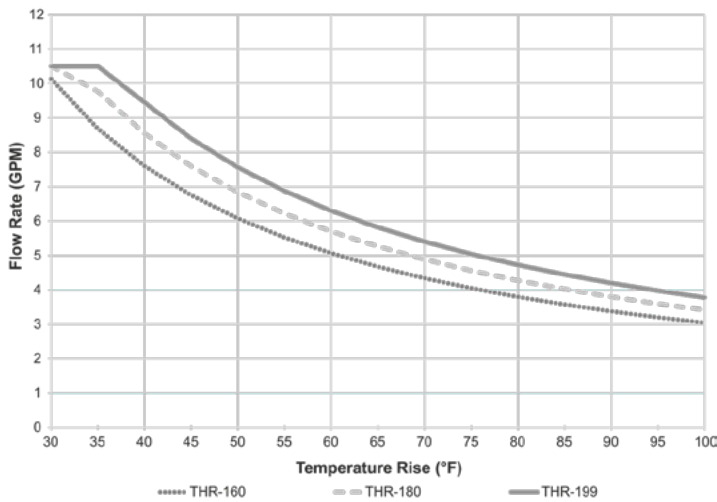



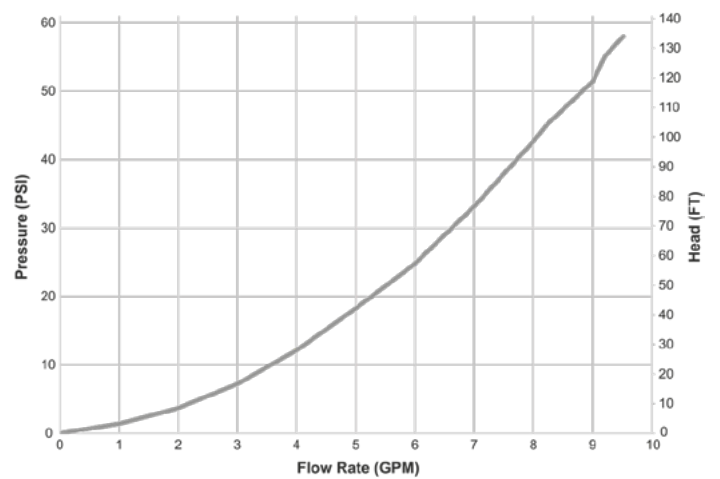

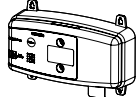
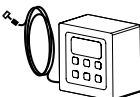

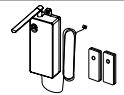
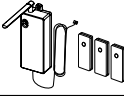
FLOW RATE

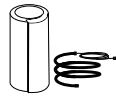

PRESSURE LOSS

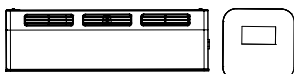
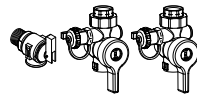

Item	Material Number		Description
X3 Cartridge	100368986		Add to an M model heater to prevent scale buildup and eliminate the need for annual descaling.
Wi-Fi Module Kit	100371922		Wi-Fi Module for electronically connecting tankless water heaters to the internet and adapter to connect to the water heater. Kit contains: Module (1x), Cable (1x), Adapter (1x)
Remote Temperature Controller	100377310		Remote Temperature Controller with 10' (3 m) cable.
Communication Cable - 10' (3 m)	100377341		Replacement 10' (3 m) Communication Cable for Remote Temperature Controller, WiFi Module, or On-Demand Receiver.
Communication Cable - 32' (10 m)	100377342		Extended 32' (10 m) Communication Cable for Remote Temperature Controller, WiFi Module, or On-Demand Receiver.
Remote Recirculation Kit - Two Buttons	100371920		Remote Recirculation Kit activates the water heater and recirculation at a touch of a button for on-demand hot water. Kit contains: Receiver (1x), Buttons (x2)
Remote Recirculation Kit - Three Buttons	100371921		Remote Recirculation Kit activates the water heater and recirculation at a touch of a button for on-demand hot water. Kit contains: Receiver (1x), Buttons (x3)
Individual Spare Button	100377309		Add Remote Recirculation Buttons to a system to a maximum of 30.
X3 Freeze Protection (X3 Models)	100325654		Freeze Protection for the X3 cartridge for outdoor installations. Cartridge is not protected by the water heater's internal freeze protection.
Bypass Freeze Protection (M Models)	100371918		Freeze Protection for the bypass cartridge for outdoor installations. Cartridge is not protected by the water heater's internal freeze protection.
Pipe Cover	100374697		Pipe Cover protects plumbing connections to the heater while improving the appearance of the installation. Affixes to bottom of heater.
Neutralizer Assembly Kit	100112159		Neutralizer Assembly neutralizes the condensate (acidic water) that forms in the heat exchanger of the water heater. It connects to the condensate drain port of the water heater by using connectors included with the neutralizer kit.
Outdoor Vent Cap Kit	100369060		Vent cap kit and accessories for installing the tankless heater outdoors. Kit contains: Vent Cap (1x), User Interface Overlay (1x)
Isolation Valve Kit with Pressure Relief Valve	100112156		Isolation Valves help control water flow during routine maintenance. Pressure Relief Valve limits pressure in the water heater. X3 models include a pressure relief valve.
Cross Over Valve Kit	100327167		For systems without a dedicated return line necessary. Install at the faucet furthest from the hot water heater.

Chauffe-eau instantanés à haute efficacité Modèles à condensation

Principales caractéristiques

Conçus pour la performance

- Technologie à condensation: un facteur énergétique universel allant jusqu'à 0,94
- Échangeur de chaleur primaire en alliage de cuivre de calibre commercial, plus résistant à l'érosion
- Échangeur de chaleur secondaire en acier inoxydable 316L anticorrosion
- Débit variable en continu jusqu'à 10,0 GPM
- Modèles au gaz naturel et au propane
- Allumage électronique, sans veilleuse
- Inclut un système avancé de commande de la température et de diagnostic: dépannage facile
- Cordon d'alimentation installé à l'usine
- Nouveau modèle 540P avec pompe de recirculation intégrée
- Module intégré Easy-link: permet le raccordement de jusqu'à 4 appareils (modèle 540 seulement)
- Raccordement de jusqu'à 20 appareils avec le module (modèle 540 seulement)
- Système de protection contre le gel

Caractéristiques de sécurité

- Capteur ratio air-carburant
- Contrôleur de toutes les températures d'eau et des gaz d'évacuation
- Fusible thermique

Évacuation directe et forcée (PDV)

- Conduit d'évacuation 3 po jusqu'à 70 pieds équivalents; conduit 4 po jusqu'à 100 pieds équivalents
- Grande flexibilité d'acheminement (apport d'air et évacuation): conduit en PVC, en CPVC ou en polypropylène homologué ULC S636.
- Compatible avec les systèmes de ventilation en inox de catégorie III/IV



JWT-240H

JWT-340H

JWT-540H



JWT-540P



Modèle 540H seulement

ANSI Z21.10.3 CSA 4.3

GARANTIE

Garantie limitée résidentielle de 15 ans (échangeur de chaleur)

Garantie limitée commerciale de 5 ans (échangeur de chaleur)

Garantie limitée de 5 ans sur les pièces

Reportez-vous au manuel d'installation pour toutes les conditions, ou visitez le www.johnwoodwaterheaters.com pour plus d'information.

DÉBIT vs HAUSSE DE LA TEMPÉRATURE

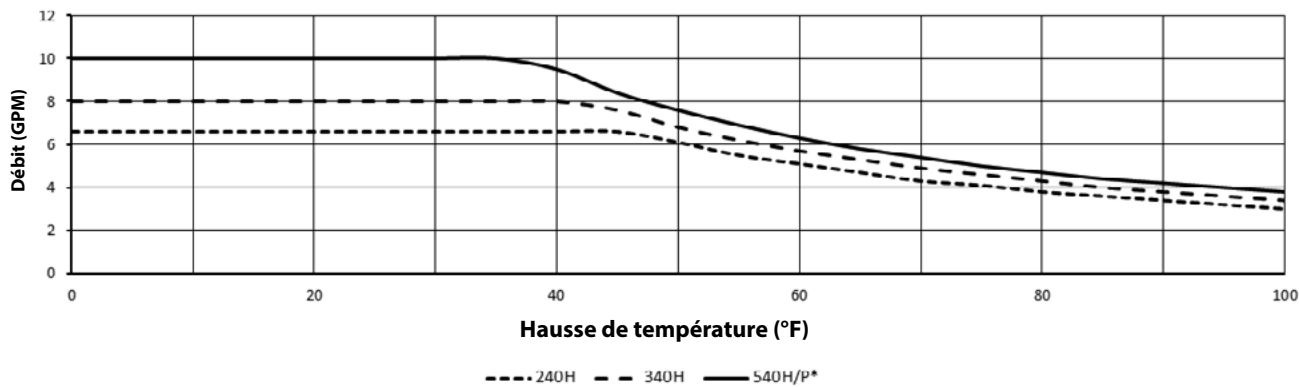

*Débit maximal avec réglage supérieur à 55°C (130°F) est de 8,0 GPM.

PERTE DE CHARGE vs DÉBIT

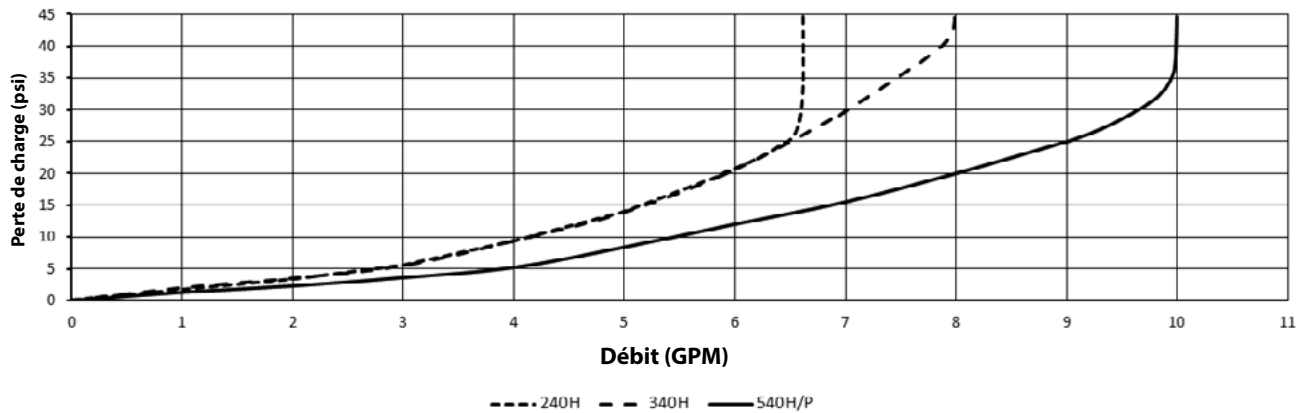

ACCESSOIRES OPTIONNELS

No Pièce	Description
100112163	Kit de terminaison concentrique
100112159	Kit de neutralisation des condensats
100209924	Module de commande à distance de la température pour températures jusqu'à 75°C (167°F) (modèles 240H/340H/540H seulement)
100112572	Module de commande à distance de la température pour températures jusqu'à 85°C (185°F) (modèles 540H seulement)
100276687	Module de commande à distance de la température pour températures jusqu'à 60°C (140°F) (modèles 540P seulement)
100112691	Module de commande multi-appareils (modèles 540H/P seulement)
100112156	Kit de robinet d'isolation (soupape de surpression incluse)
100112718	Couvercle de tuyauterie
100113154	Système antitartre product preservers ^{MD}
100113130	Clapet de non-retour pour systèmes à ventilation commune

DEVIS DESCRIPTIF

Un chauffe-eau instantané de marque John Wood et de modèle _____, d'une puissance nominale maximale de _____ BTU/h. Le chauffe-eau doit être muni de raccords de gaz et d'eau de 3/4 po NPT mâles. La pression d'alimentation en gaz doit être d'au moins _____ po c.e. (minimum) et d'au plus _____ po c.e. (maximum) pour le carburant suivant _____. Le chauffe-eau doit être muni d'un module de commande de la température intégré qui affiche la température de consigne, des données diagnostiques et l'historique des codes d'erreur.

L'évacuation des gaz de combustion doit s'effectuer par l'entremise d'un conduit de 3 po ou de 4 po en PVC, en CPVC ou en polypropylène homologué ULC S636, ou en acier inoxydable de catégorie IV pouvant être installé à l'horizontale ou à la verticale, avec une longueur équivalente maximale de 70 pi (diamètre de 3 po) ou de 100 pi (diamètre de 4 po). Le conduit d'apport d'air peut être en PVC, en CPVC, en polypropylène, en ABS, en aluminium, ou en acier de catégorie IV, d'une longueur équivalente maximale de 70 pi (diamètre de 3 po) ou de 100 pi (diamètre de 4 po).

Le chauffe-eau doit comporter un échangeur de chaleur primaire dont le tube et les ailettes sont fabriqués en alliage de cuivre de calibre commercial et dont les raccords sont de type à action rapide en laiton ou en bronze, ainsi qu'un échangeur secondaire en acier inoxydable 316L. Le chauffe-eau doit être contrôlé par l'entremise d'une carte électronique intégrée reliée aux composantes suivantes: thermistances de mesure de la température d'entrée et de sortie du système; débitmètre; capteur des flammes de combustion et capteur du ratio air/carburant, ce qui permet de maintenir l'efficacité du système à un niveau optimal. Le chauffe-eau doit être muni de fusibles électriques et d'un parasurtenseur intégré, d'un allumeur à étincelles à commande électronique, de brûleurs en acier aluminé, d'un limiteur de la température de l'eau, d'une commande du gaz à puissance entièrement modulante et d'un coupe-circuit thermique. Le chauffe-eau doit inclure un système de surveillance de la température de l'évacuation muni d'une thermistance et d'un limiteur de la température du conduit d'évacuation, afin de maintenir à une température sécuritaire son conduit d'évacuation en PVC Schedule 40. Il doit aussi comporter un système de protection de l'échangeur de chaleur et des conduites d'eau contre le gel intégrant des éléments chauffants en céramique et une fonction de mise en marche automatique.

Le chauffe-eau doit être homologué par la CSA conformément à la norme ANSI Z21.10.3 •CSA 4.3, ainsi que satisfaire les normes d'efficacité énergétique RNCAN et de l'édition en vigueur de la norme ASHRAE 90.1.

DONNÉES TECHNIQUES

Modèle	Type	Puissance absorbée		Pression d'alim. en gaz		Facteur énergétique	GPM Max.*	Raccords eau/gaz	Dimensions PO (CM)			Poids de l'appareil LB (KG)
		Min. BTU/h	Max. BTU/h	Min. C.E.	Max. C.E.				Haut. A	Larg. B	Prof. C	
JWT-240H-N	Gaz naturel	15 000	160 000	5,0	10,5	0,94	6,6	3/4 po NPT	23 5/8 (60)	17 3/4 (45)	11 1/4 (29)	71 (32)
JWT-240H-P	Propane	13 000	160 000	8,0	14,0	0,94	6,6	3/4 po NPT	23 5/8 (60)	17 3/4 (45)	11 1/4 (29)	71 (32)
JWT-340H-N	Gaz naturel	15 000	180 000	5,0	10,5	0,94	8,0	3/4 po NPT	23 5/8 (60)	17 3/4 (45)	11 1/4 (29)	71 (32)
JWT-340H-P	Propane	13 000	180 000	8,0	14,0	0,94	8,0	3/4 po NPT	23 5/8 (60)	17 3/4 (45)	11 1/4 (29)	71 (32)
JWT-540H-N	Gaz naturel	15 000	199 000	5,0	10,5	0,93	10,0	3/4 po NPT	23 5/8 (60)	17 3/4 (45)	11 1/4 (29)	71 (32)
JWT-540H-P	Propane	13 000	199 000	8,0	14,0	0,93	10,0	3/4 po NPT	23 5/8 (60)	17 3/4 (45)	11 1/4 (29)	71 (32)
JWT-540P-N	Gaz naturel	15 000	199 000	4,0	10,5	0,93	10,0	3/4 po NPT	23 5/8 (60)	17 3/4 (45)	11 1/4 (29)	71 (32)
JWT-540P-P	Propane	15 000	199 000	8,0	14,0	0,93	10,0	3/4 po NPT	23 5/8 (60)	17 3/4 (45)	11 1/4 (29)	71 (32)

Pression d'alimentation en eau: 15 à 150 psi. Pression minimale de 40 psi pour atteindre le débit maximal.

*Valeurs mesurées à l'usine; débit min. de 0,4 GPM pour maintien du chauffage après l'allumage.

Tous les modèles sont certifiés pour une installation à une altitude de 0 à 10 100 pi (3080 m).

Le fabricant se réserve le droit de cesser d'offrir ou de modifier l'appareil sans préavis ni obligation.

DIMENSIONS JWT-240H, JWT-340H et JWT-540H/P

DÉGAGEMENTS: Haut: 12 po; Bas: 12 po; Avant: 4 po; Arrière: 1 po; Côtés: 3 po

*Dégagement recommandé de 24 po (610 mm) à l'avant pour l'entretien

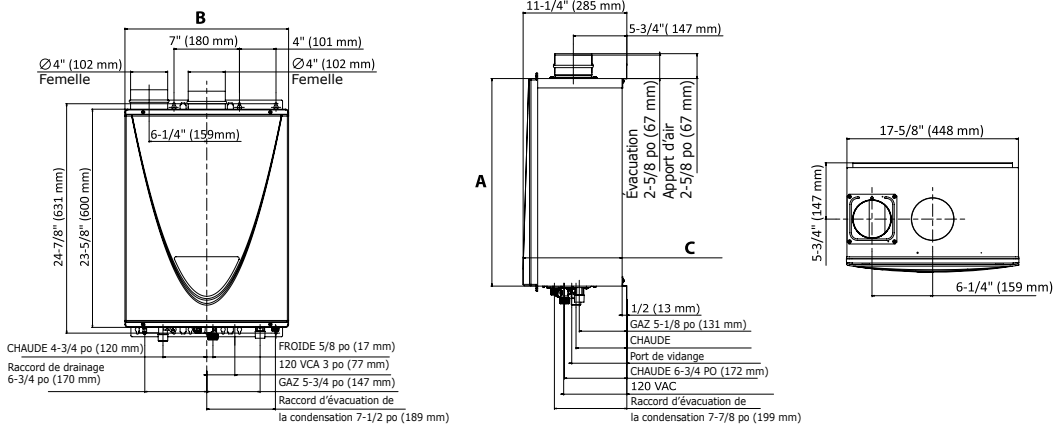

Vue du dessous 240H, 340H, and 540H

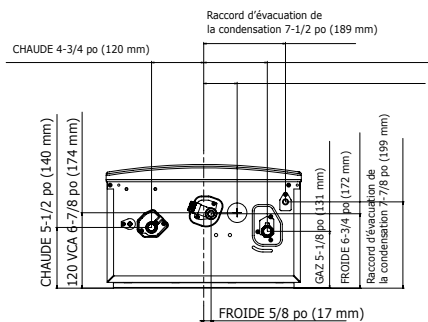

Vue du dessous 540P

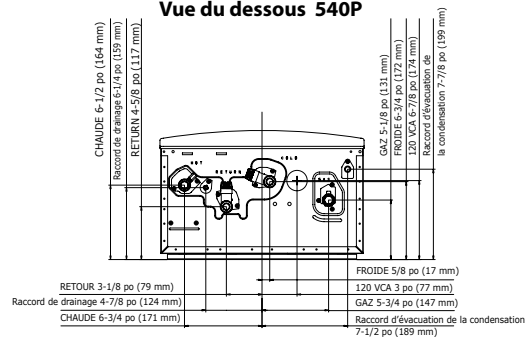

Les réservoirs de stockage John Wood procurent une capacité d'emmagasinage d'eau chaude supplémentaire dans les applications intensives, comme le chauffage combiné de l'eau potable et des locaux.

Caractéristiques

- Modèles de 40, 50 et 80 gallons en mesure de satisfaire à la demande des applications résidentielles d'aujourd'hui
- Respecte et surpasse les normes d'efficacité énergétique de RNCAN
- Réservoir interne émaillé pour une longue durabilité
- Thermostat réglable assurant un contrôle automatique de la température



GARANTIE

Garantie limitée de 5 ans sur le réservoir*

Garantie limitée de 1 an sur les pièces

Reportez-vous au manuel d'installation pour toutes les conditions, ou visitez le www.johnwoodwaterheaters.com pour plus d'information.

*Garantie limitée de 1 an du réservoir dans une installation commerciale

DIMENSIONS et POIDS D'EXPÉDITION

Modèle	Capacité	Raccords d'eau	Surface sup. chauffe-eau	Diamètre réservoir	Hauteur soupape T&P	Poids approx. à l'expédition
	USG (L)	PO	PO (CM)	PO (CM)	PO (CM)	LB (KG)
JWSB-40	40 (151)	NPT	44 (112)	20½ (52)	37¾ (96)	103 (47)
JWSB-50	50 (189)	NPT	48 (122)	21½ (55)	40½ (103)	123 (56)
JWSB-80	80 (303)	NPT	60½ (154)	22½ (57)	52 (132)	175 (79)

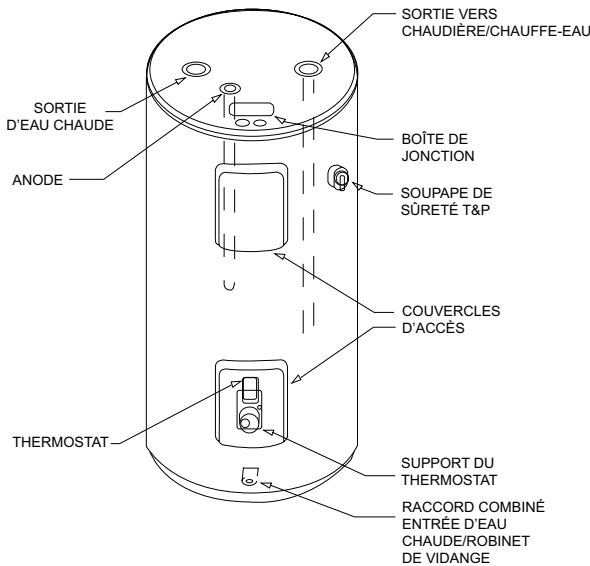

INSTALLATION TYPIQUE

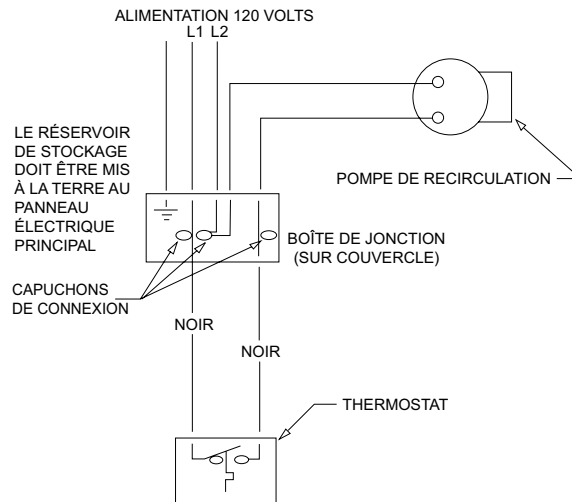
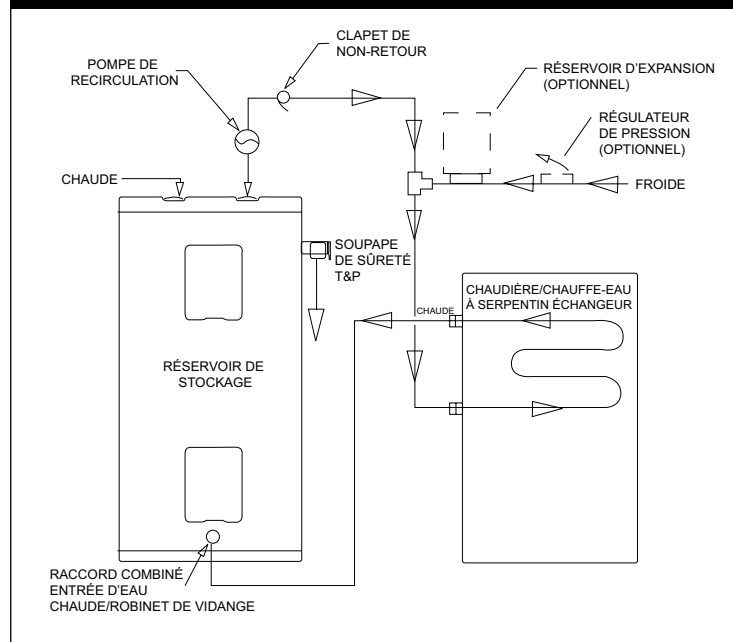

SI VOUS DEVEZ CHANGER UN FIL ÉLECTRIQUE, UTILISEZ UNIQUEMENT DU FIL DE TYPE TEW 105°C.

FlowTHRU® | Réservoirs de stockage FlowTHRU®

Les réservoirs de stockage FlowTHRU® sont offerts en deux modèles de 19 et 30 USG. Ces réservoirs sont spécifiquement conçus pour soutenir la performance exceptionnelle de nos chauffe-eau instantanés et afin de permettre à nos clients de satisfaire leurs applications les plus exigeantes.

CARACTÉRISTIQUES

- Technologie exclusive et brevetée TankSaver®, prolonge la durée de vie du réservoir.
- Raccords entrée/sortie diélectriques installés en usine, facilite l'installation.
- Soupape de sûreté T&P sur la paroi du chauffe-eau, accès facile.
- Boîte de jonction à l'avant, raccordement électrique facile.
- Réservoir muni d'un thermostat réglable et précâblé pour le raccordement à une pompe de recirculation.

GARANTIE*

- Garantie limitée de 6 ans sur le réservoir
- Garantie limitée de 1 an sur les pièces

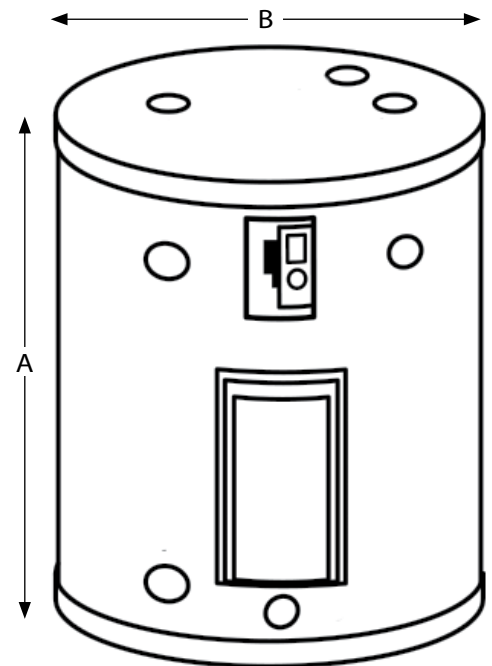

DONNÉES TECHNIQUES

Modèle	Série	Capacité		Hauteur A PO (CM)	Diamètre B PO (CM)	Raccords d'eau PO NPT	Poids à l'exp. LB (KG)
		USG	L				
GST 20	200	19	67	25 ½ (65)	19 (48)	¾	65 (29)
GST 30	200	30	108	31 ½ (80)	22 (56)	¾	94 (43)

*Applications résidentielles. Garantie réduite dans les applications commerciales.

Exemples de calculs et facteurs de conversion – Électricité

Loi d'Ohm

La loi d'Ohm définit les relations qui existent entre (P) puissance, (E) tension, (I) intensité et (R) résistance. On mesure une résistance d'un Ohm lorsqu'une différence de potentiel de 1 Volt permet le passage de 1 Ampère à travers un conducteur.

(I) L'intensité du courant traversant un conducteur est équivalente au débit d'une rivière. Dans un conducteur, le courant se déplace entre un point

de haute tension vers un point de basse tension. L'intensité se mesure en Ampères (A) ou amps.

(E) La tension équivaut au différentiel de potentiel électrique entre deux points d'un circuit. On compare la tension à la poussée ou à la valeur de la pression qui pousse le courant dans un conducteur. La tension se mesure en Volts (V).

(R) La résistance mesure la facilité avec laquelle un courant traversera une composante. On utilise des résistances pour contrôler la tension et l'intensité d'un circuit électrique. Une très haute résistance ne permettra le passage que d'une petite quantité de courant. Une faible résistance permettra le passage d'une grande quantité de courant. La résistance se mesure en Ohms.

(P) La puissance est le produit de l'intensité de courant multiplié par la tension, mesurée de façon instantanée en un point d'un circuit. La puissance se mesure en Watts.

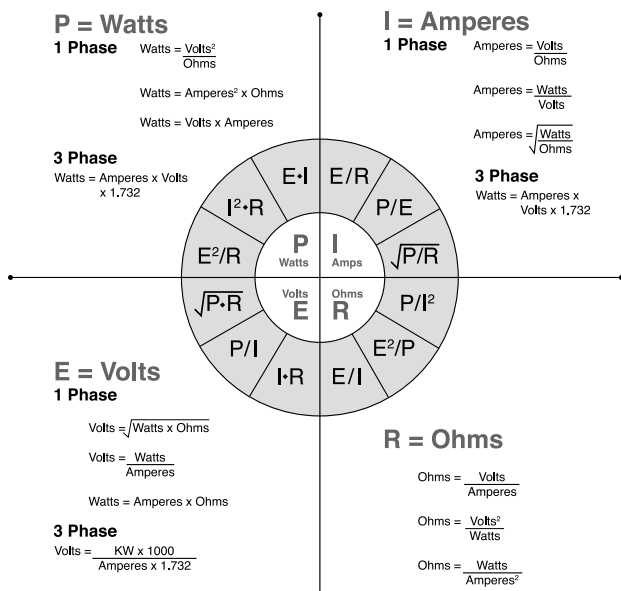

Constantes et formules

Un gallon US d'eau fraîche pèse 8,333 lb

Le chauffage de l'eau de 40°F à 212°F (de 4°C à 100°C) produit une augmentation de 4,34% de son volume.

1 BTU = Quantité d'énergie nécessaire pour réchauffer une livre d'eau de 1°F.

$$\text{Récupération GPH (Électrique)} = \frac{\text{KW} \times 3412}{8,33 \times \Delta T}$$

$$\text{Récupération GPH (Gaz)} = \frac{\text{Puissance absorbée} \times \text{efficacité}}{8,33 \times \Delta T}$$

$$\text{Puissance requise (BTU/h)} = \frac{\text{Capacité du chauffe-eau} \times 8,33 \times \Delta T}{\% \text{ Efficiency}}$$

Volume première heure (VPH)

$$\text{VPH} = (\text{Capacité du chauffe-eau} \times \% \text{ efficacité}) + \text{Récupération}$$

Proportions d'eau chaude et d'eau froide requises pour obtenir une température désirée

$$\text{Pourcentage d'eau chaude} = \frac{M-F}{C-F}$$

$$\text{Pourcentage d'eau froide} = \frac{C-M}{C-M}$$

Eau F = Température eau froide

C = Température eau chaude

M = Température du mélange

$$\% \text{ efficacité} = \frac{\text{GPH} \times 8,33 \times \Delta T}{\text{Puissance absorbée BTU/h}}$$

Constantes et formules

Puissance transmise = $GPH \times 8,33 \times \Delta T$

Puissance absorbée = $\frac{GPH \times 8,33 \times \Delta T}{\% \text{ efficacité}}$

KW = $\frac{GPH \times 8,33 \times \Delta T}{3413}$

Températures

Pour convertir des degrés centigrades (°C) en degrés Fahrenheit (°F), il faut multiplier les degrés C par 9/5 (ou 1,8) et ajouter 32.

Pour convertir des degrés Fahrenheit (°F) en degrés centigrades (°C), il faut soustraire 32 à la température en degrés F et multiplier le résultat par 5/9 (ou 0,556).

Gaz

Gaz	BTU
1 lb de butane	= 21 300
1 gallon de butane	= 102 600
1 Cu. pi. du butane	= 3 260
1 pi ³ de gaz manufacturé	= 530
1 pi ³ de gaz mixte	= 850
1 pi ³ de gaz naturel	= 1 075
1 lb de propane	= 21 600
1 USG de propane	= 91 700
1 pi ³ de propane	= 2 570

Pétrole vs électricité vs propane vs gaz naturel

Mazout 1 litre = 36 515 BTU*

Exemple de prix = 60,0¢/litre

Électricité 1 kWh = 3 413 BTU*

Exemple de prix = 10,1¢/kWh (kilowatt-heure)

Propane 1 litre = 24 197 BTU*

Exemple de prix = 63,0¢/litre

Gaz naturel 1 m³ = 35 310 BTU

Exemple de prix = 44,0¢/m³ (mètre cube)**

Formule $\frac{BTU \text{ par unité} \times \text{efficacité}}{\text{Coût par unité}}$

Exemple : Propane = $\frac{24\ 197 \times 92\ \%}{0,63} = 35\ 335\ \text{BTU}$ par \$

Taxes non incluses.

*Source : Ministère de l'énergie de l'Ontario.

**Prix comprenant la livraison et les frais de raccordement mensuels.

Formules et constantes

- 1 gallon US d'eau fraîche pèse 8,33 lb
- 1 gallon d'eau occupe un volume de 231 po³
- 1 pi³ d'eau pèse 62,38 lb et occupe un volume de 7,48 gallons
- 100 pi de tuyau en cuivre de 3/4 po contiennent 2,5 gallons d'eau; 1 po = 4,3 gallons
- 8,33 BTU correspond à la quantité d'énergie réchauffant 1 gallon d'eau de 1°F, à une efficacité de 100% (électricité)

Constantes et formules

- 1 BTU correspond à la quantité d'énergie réchauffant 1 gallon d'eau de 1°F à une efficacité de 70 % (gaz)
- 3 412 BTU = 1 kilowatt-heure (kWh)
- 1 kWh correspond à la quantité d'énergie réchauffant 410 gallons d'eau de 1°F à une efficacité de 100% (électricité)
- 1 BTU/h x 0,293 = Watts
- 1 kW = 1 000 watts
- 2,42 Watts correspond à la quantité d'énergie réchauffant 1 gallon d'eau de 1°F
 - 1 kWh correspond à la quantité d'énergie réchauffant 10,25 gallons d'eau de 40°F, à une efficacité de 100%
 - 1 kWh correspond à la quantité d'énergie réchauffant 6,8 gallons d'eau de 60°F, à une efficacité de 100%
 - 1 kWh correspond à la quantité d'énergie réchauffant 5,1 gallons d'eau de 80°F, à une efficacité de 100%
 - 1 kWh correspond à la quantité d'énergie réchauffant 4,1 gallons d'eau de 100°F, à une efficacité de 100%

Proportion des mélanges d'eau chaude et d'eau froide

$\frac{M-F}{C-F}$ = Pourcentage d'eau chaude requis pour obtenir une

M = Température du mélange;
 F = Température eau froide;
 C = Température eau chaude

Par exemple : Quelles sont les proportions d'eau chaude et d'eau froide?

La température de l'eau de la douche est de 105°F, le thermostat du chauffe-eau est réglé à 120°F et la température de l'eau froide est à 50°F.

$$\frac{105 - 50}{120 - 50} = \frac{55}{70} = 79\% \text{ du débit est composé d'eau chaude à } 120^\circ\text{F}$$

Cette formule est intéressante à utiliser lors d'un appel de service D'EAU CHAUDE EN QUANTITÉ INSUFFISANTE et que le chauffe-eau fonctionne normalement.

ÉLECTRIQUE	GAZ
COÛT DE L'ÉNERGIE:	COÛT DE L'ÉNERGIE:
kWh x coût du combustible = coût de l'énergie	pi³ x coût du combustible = coût de l'énergie
100 x 0,05 = 5,00\$	100 x 0,75 = 7,50\$
Pour calculer la récupération (GPH) $\frac{\text{WATTS}}{2,42 \times (\Delta T \text{ } ^\circ\text{F})}$	Pour calculer la récupération (GPH) $\frac{\text{PUISSANCE ABSORBÉE (BTU/h)}}{11,0 \times (\Delta T \text{ } ^\circ\text{F})}$
Je possède un chauffe-eau électrique de 30 gallons, éléments non simultanés, 4 500 W. Quel est le taux de récupération (GPH) si l'eau froide est à 40°F et mon thermostat à 120°F? $\frac{4\ 500}{2,42 \times 80} = 23 \text{ GPH}$	Je possède un chauffe-eau au gaz de 30 gallons de 40 000 BTU/h. Quel est le taux de récupération (GPH) si l'eau froide est à 40°F et mon thermostat à 120°F? $\frac{40\ 000}{11,0 \times 80} = 45 \text{ GPH}$
$\frac{\Delta T \text{ (} ^\circ\text{F)}}{2,42 \times \text{GPH}}$	$\frac{\Delta T \text{ (} ^\circ\text{F)}}{11,0 \times \text{GPH}}$
Je possède un chauffe-eau électrique de 30 gallons, éléments non simultanés, 4500 W. Quelle sera la montée de température si j'utilise 23 gallons à l'heure? $\frac{4\ 500}{2,42 \times 23 \text{ GPH}} = 80^\circ$	Je possède un chauffe-eau au gaz de 30 gallons de 40 000 BTU/h. Quelle sera la montée de température si j'utilise 45 gallons à l'heure? $\frac{40\ 000}{11,0 \times 45 \text{ GPH}} = 80^\circ$

Constantes et formules

Mazout	BTU
1 gallon mazout #1	= 136,000
1 gallon mazout #2	= 138,500
1 gallon mazout #3	= 141,000
1 gallon mazout #4	= 148,500
1 gallon mazout #5	= 152,000

1 lb de gaz = 28 po de colonne d'eau

1 lb de gaz = 16 oz

100 pi³ de gaz naturel = 1 therm

Conversions

Multiplieur	par	Pour obtenir
BTU/h	0,293	W
Pied	0,3048	m
pi/min.	0,00508	m/s
pi ²	0,0929	m ²
pi ³	0,0283	m ³
USG 231 po ³)	3,79	L
USG	0,00379	m ³
Cheval-vapeur (chaudière)	9,81	KW
po	25,4	mm
Mille	1,61	km
Livre lb (poids)	0,454	kg
psi	6,89	kPa