

# KORN

floor lamp metal chrome

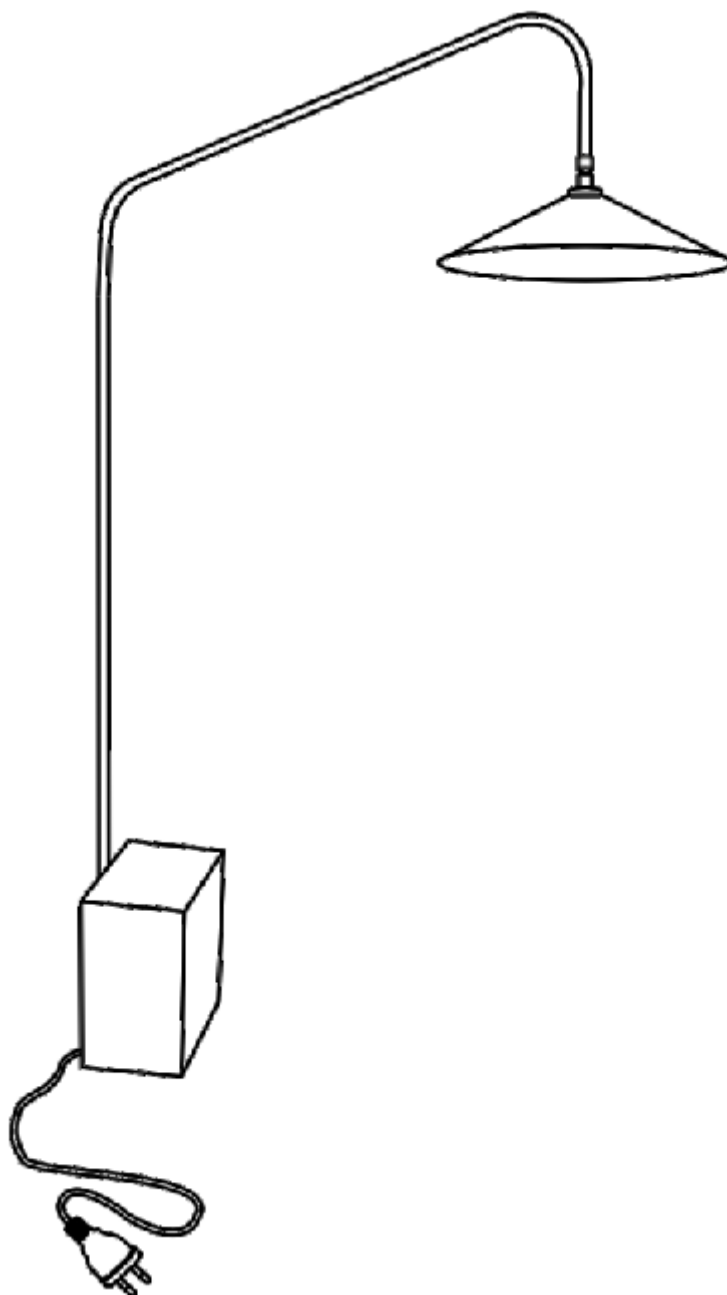

dimensions	suitable for	requirements
Height: 182CM Width: 124CM Depth: 25CM	 indoor	1 x 

Bewaar deze handleiding • Please save this manual  
Bitte bewahren Sie diese Montageanleitung • Merci de garder la notice de montage

**wood**<sup>®</sup>

# METAL

## Maintenance instructions

### NL ADVIES

De metalen met een high gloss finish zorgen voor een luxueuze uitstraling en zijn levenslang beschermt. High gloss wordt gekenmerkt door het glanzende en reflecterende aspect met een egale kleuring. ONDERHOUD Al onze metalen uit de collectie zijn grondig behandeld en vragen dus niet om een herbehandeling. Behandeld metaal is eenvoudig schoon te houden met een lichtvochtige doek, het nadrogen van het oppervlak zorgt voor een streeploos resultaat.

### DE BERATUNG

Die hochglänzenden Metalle sorgen für ein luxuriöses Erscheinungsbild und sind lebenslang geschützt. Hochglanz zeichnet sich durch den glänzenden und reflektierenden Aspekt mit gleichmäßiger Farbe aus. PFLEGE Alle unsere Metalle in der Kollektion wurden gründlich behandelt und erfordern daher keine Nachbehandlung. Behandeltes Metall lässt sich leicht mit einem leicht feuchten Tuch sauber halten, das Trocknen der Oberfläche sorgt für ein streifenfreies Ergebnis.

### ES CONSEJO

Los metales con un acabado de alto brillo brindan una apariencia lujosa y están protegidos de por vida. El alto brillo se caracteriza por el aspecto brillante y reflectante con un color uniforme. MANTENIMIENTO Todos nuestros metales de la colección han sido tratados minuciosamente y por lo tanto no requieren nuevo tratamiento. El metal tratado es fácil de mantener limpio con un paño ligeramente húmedo; secar la superficie garantiza un resultado sin rayas.

### FR CONSEIL

Les métaux avec une finition brillante offrent un aspect luxueux et sont protégés à vie. La haute brillance se caractérise par l'aspect brillant et réfléchissant avec une couleur uniforme. ENTRETIEN Tous nos métaux de la collection ont été soigneusement traités et ne nécessitent donc pas de retraitement. Le métal traité est facile à nettoyer avec un chiffon légèrement humide, le séchage de la surface garantit un résultat sans traces.

### EN ADVICE

The metals with a high gloss finish provide a luxurious appearance and are protected for life. High gloss is characterized by the shiny and reflective aspect with an even color. MAINTENANCE All our metals in the collection have been thoroughly treated and therefore do not require re-treatment. Treated metal is easy to keep clean with a slightly damp cloth, drying the surface ensures a streak-free result.

### PO RADA

Metale o wysokim połysku zapewniają luksusowy wygląd i są chronione przez całe życie. Wysoki połysk charakteryzuje się błyszczącym i odbłaskowym wyglądem o równomiernym kolorze. KONSERWACJA Wszystkie nasze metale w kolekcji zostały dokładnie poddane obróbce i dlatego nie wymagają ponownej obróbki. Obróbiony metal można łatwo utrzymać w czystości za pomocą lekko zwilżonej szmatki, wysuszenie powierzchni zapewnia efekt bez smug.

### FI NEUVOT

Kiiltävällä pinnalla varustetut metallit tarjoavat ylellisen ulkonäön ja ovat suojassa koko elämän ajan. Korkeakiiltole on ominaista kiiltävä ja heijastava puoli, jossa on tasainen väri. HUOLTO Kaikki mallistomme metallit on käsitelty perusteellisesti, joten niitä ei tarvitse käsitellä uudelleen. Käsitelty metalli on helppo pitää puhtaana hieman kostealla liinalla, pinnan kuivaaminen varmistaa raidattoman lopputuloksen.

### NO RÅD

Metallene med høyglans finish gir et luksuriøst utseende og er beskyttet for livet. Høyglans kjennetegnes av det skinnende og reflekterende aspektet med en jevn farge. VEDLIKEHOLD Alle våre metaller i kolleksjonen er grundig behandlet og trenger derfor ikke ny behandling. Behandlet metall er lett å holde rent med en lett fuktig klut, tørking av overflaten sikrer et stripefritt resultat.

### DA RÅD

Metallerne med højglans finish giver et luksuriøst udseende og er beskyttet for livet. Højglans er kendetegnet ved det skinnende og reflekterende aspekt med en jævn farve. VEDLIGEHOLDELSE Alle vores metaller i kolleksjonen er gennemgående behandlet og kræver derfor ikke efterbehandling. Behandlet metal er let at holde rent med en let fugtig klud, tørring af overfladen sikrer et stribefrit resultat.

### GA COMHAIRLE

Soláthraíonn na miotail le bailchríoch ard snasta cuma luxúirios agus tá siad cosanta ar feadh a saoil. Saintréith de chuid snasta ard is ea an ghné lonrach agus fhriothchaiteach a bhfuil dath cothrom air. COTHABHÁIL Caitheadh go críochnúil lenár miotail uile sa bhailiúchán agus mar sin ní gá iad a athchóireáil. Is furasta miotail cóireáilte a choinneáil glan le héadach beagán tais, cinntíonn triomú an dromchla toradh saor ó stríoc.

### ET NÕUANNE

Kõrgläikega metallid annavad luksusliku välimuse ja on kogu eluks kaitstud. Kõrgläiget iseloomustab läikiv ja peegeldav aspekt ühtlase värviga. HOOLDUS Kõik meie kollektsioonis olevad metallid on põhjalikult töödeldud ega vaja seetõttu kordustöötlust. Töödeldud metalli on kerge kergelt niiske lapiga puhtana hoida, pinna kuivatamine tagab triipudevaba tulemuse.

### SV RÅD

Metallerna med en högblank finish ger ett lyxigt utseende och är skyddade för livet. Högglans kännetecknas av den blanka och reflekterande aspekten med en jämn färg. UNDERHÅLL Alla våra metaller i kolleksjonen är noggrant behandlade och behöver därför inte ombehandlas. Behandlad metall är lätt att hålla ren med en lätt fuktig trasa, att torka ytan säkerställer ett ränderfritt resultat.

### EL ΣΥΜΒΟΥΛΗ

Τα μέταλλα με γυαλιστερό φινιρίσμα παρέχουν πολυτελή εμφάνιση και προστατεύονται εφ' όρου ζωής. Η υψηλή στιλπνότητα χαρακτηρίζεται από τη γυαλιστερότητα και ανακλαστική όψη με ομοιόμορφο χρώμα. ΣΥΝΤΗΡΗΣΗ Όλα τα μέταλλα της συλλογής μας έχουν υποστεί σχολαστική επεξεργασία και επομένως δεν χρειάζονται εκ νέου επεξεργασία. Το επεξεργασμένο μέταλλο διατηρείται εύκολα καθαρό με ένα ελαφρώς υγρό πανί, το στέγνωμα της επιφάνειας εξασφαλίζει ένα αποτέλεσμα χωρίς ραβδώσεις.

### BG COBET

Металлы с глянцевой отделкой придают роскошный внешний вид и защищены на всю жизнь. Высокий глянец характеризуется блестящим и отражающим эффектом, равномерным цветом. УХОД Все металлы в коллекции прошли тщательную обработку и поэтому не требуют повторной обработки. Обработанный металл легко содержать в чистоте слегка влажной тканью, а высыхание поверхности гарантирует отсутствие разводов.

### HU TANÁCS

A magasfényű fémek fényűző megjelenést biztosítanak, és éleltre szóló védelmet biztosítanak. A magas fényességet a fényes és fényvisszaverő megjelenés jellemzi, egyenletes színnel. KARBANTARTÁS A kollekciónban található összes fémünket alaposan kezeltük, ezért nem igényelnek újbóli kezelést. A kezelt fém enyhén nedves ruhával könnyen tisztán tartható, a felület szárítása csikmentes eredményt biztosít.

# METAL

## Maintenance instructions

### SK SAVJET

Metali s završnim slojem visokog sjaja pružaju luksuzan izgled i doživotno su zaštićeni. Visoki sjaj karakterizira sjajni i reflektirajući aspekt s ravnomjernom bojom ODRŽAVANJE Svi naši metali u kolekciji temeljito su obrađeni i stoga ne zahtijevaju ponovni tretman. Obrađeni metal lako se održava čistim blago navlaženom krpom, a sušenje površine osigurava rezultat bez tragova.

### LV PADOMS

Metāli ar spīdīgu apdari nodrošina greznu izskatu un ir aizsargāti uz mūžu. Augstu spīdumu raksturo spīdīgais un atstarojošais aspekts ar vienmērīgu krāsu APKOPE Visi mūsu kolekcijā esošie metāli ir rūpīgi apstrādāti, tāpēc tiem nav nepieciešama atkārtota apstrāde. Apstrādātu metālu ir viegli uzturēt tīru ar nedaudz mitru drānu, virsmas žāvēšana nodrošina rezultātu bez svītrām.

### SK RADY

Kovy s vysokým leskem poskytují luxusný vzhled a sú celoživotne chránené. Vysoký lesk sa vyznačuje lesklým a reflexným aspektom s rovnomernou farbou ÚDRŽBA Všetky naše kovy v kolekcii boli dôkladne ošetrené, a preto nevyžadujú opätovnú úpravu. Ošetrený kov sa ľahko udržuje v čistote mierne navlhčenou handričkou, vysušenie povrchu zaisťuje výsledok bez šmáh.

### IT CONSIGLIO

I metalli con finitura lucida forniscono un aspetto lussuoso e sono protetti per tutta la vita. L'alta brillantezza è caratterizzata dall'aspetto lucido e riflettente con un colore uniforme MANUTENZIONE Tutti i nostri metalli della collezione sono stati trattati accuratamente e quindi non necessitano di ritrattamento. Il metallo trattato è facile da pulire con un panno leggermente umido, l'asciugatura della superficie garantisce un risultato senza aloni.

### LT PATARIMAS

Blizgios apdailos metalai suteikia prabangią išvaizdą ir yra apsaugoti visą gyvenimą. Didelis blizgesys pasižymi blizgiu ir atspindinčiu aspektu su lygia spalva PRIEŽIŪRA Visi mūsų kolekcijoje esantys metalai buvo kruopščiai apdoroti, todėl jų nereikia pakartotinai apdoroti. Apdorotą metalą lengva nuvalyti šiek tiek drėgna šluoste, o paviršių išdžiovinus užtikrinamas rezultatas be dryžių.

### MT PARIR

Il-metalli b'finitura ta "tleqqija għolja jipprovdu dehra luxurios u huma protetti għall-hajja. Il-tleqqija għolja hija kkaratterizzata mill-aspett tleqq u li jirrifletti b'kulur ugwali.MANUTENZ-JONI Il-metalli kollha tagħna fil-kollezzjoni għew ittrattati bir-reqqa u għalhekk ma jeħtiġux trattament mill-ġdid. Il-metall trattat huwa faċili biex jinżamm nadif b'carruta kemmxejn niedja, it-tnixxif tal-wiċċ jiżgura riżultat mingħajr strixxi.

### RO SFAT

Metalele cu un finisaj lucios oferă un aspect luxos și sunt protejate pe viață. Luciul ridicat se caracterizează prin aspectul strălucitor și reflectorizant cu o culoare uniformă ÎNTREȚINERE Toate metalele noastre din colecție au fost tratate temeinic și, prin urmare, nu necesită retratare. Metalul tratat este ușor de curățat cu o cârpă ușor umeză, uscarea suprafeței asigură un rezultat fără urme.

### SL NASVET

Kovine z visokim sijajem zagotavljajo luksuzen videz in so zaščitenе za vse življenje. Za visok sijaj je značilen sijoč in odseven vidik z enakomerno barvo VZDRŽEVANJE Vse naše kovine v kolekciji so bile temeljito obdelane in zato ne potrebujejo ponovne obdelave. Obdelano kovino je enostavno čistiti z rahlo vlažno krpo, sušenje površine zagotavlja rezultat brez madežev.

### CS RADA

Kovy s vysokým leskem poskytují luxusní vzhled a jsou chráněny po celý život. Vysoký lesk se vyznačuje lesklým a reflexním aspektem s rovnoměrnou barvou ÚDRŽBA Všechny naše kovy v kolekci byly důkladně ošetřeny, a proto nevyžadují opětovné ošetření. Ošetřený kov se snadno udržuje v čistotě mírně navlhčeným hadříkem, vysušení povrchu zajišťuje výsledek bez šmáh.

### PT CONSELHO

Os metais com acabamento de alto brilho proporcionam uma aparência luxuosa e ficam protegidos para toda a vida. O alto brilho é caracterizado pelo aspecto brilhante e reflexivo com uma cor uniforme MANUTENÇÃO Todos os nossos metais da coleção foram minuciosamente tratados e portanto não necessitam de novo tratamento. O metal tratado é fácil de manter limpo com um pano levemente úmido, a secagem da superfície garante um resultado sem riscões.

**NL SERVICE EN GARANTIE**

Mocht er sprake zijn van een productgebrek, neemt u dan contact op met uw aankoopadres. Bewaar uw aankoopbon en de originele verpakking inclusief de handleiding van het meubel. Na beoordeling van het productgebrek worden er eventueel één of meerdere onderdelen gerepareerd dan wel vervangen. Onderdelen worden op de handleiding aangegeven met codes. Op dit meubel geldt een fabrieksgarantie van twee jaar. Gebreken veroorzaakt door foutieve behandeling of eigen toedoen vallen buiten de garantie. Dit geldt in het bijzonder als montage-instructies niet zijn opgevolgd.

**EN SERVICE AND WARRANTY**

In case of a product defect, please contact your purchase address. Keep your purchase receipt and the original packaging including the manual of the furniture. After assessing the product defect, one or more parts may be repaired or replaced. Parts are indicated on the manual by codes. This furniture is covered by a two-year manufacturer's warranty. Defects caused by incorrect handling or your own actions are not covered by the guarantee. This applies in particular if assembly instructions have not been followed.

**DE SERVICE UND GARANTIE**

Im Falle eines Produktfehlers wenden Sie sich bitte an Ihre Kaufadresse. Bewahren Sie den Kaufbeleg und die Originalverpackung einschließlich der Bedienungsanleitung des Möbels auf. Nach der Beurteilung des Produktfehlers können ein oder mehrere Teile repariert oder ersetzt werden. Die Teile sind im Handbuch durch Codes gekennzeichnet. Für diese Möbel gilt eine zweijährige Herstellergarantie. Defekte, die durch unsachgemäße Handhabung oder eigene Handlungen entstanden sind, fallen nicht unter die Garantie. Dies gilt insbesondere, wenn die Montageanleitung nicht befolgt wurde.

**FR SERVICE ET GARANTIE**

En cas de défaut du produit, veuillez contacter l'adresse d'achat. Conservez la facture d'achat et l'emballage d'origine, y compris le manuel du meuble. Après avoir évalué le défaut du produit, une ou plusieurs pièces peuvent être réparées ou remplacées. Les pièces sont indiquées sur le manuel par des codes. Ces meubles sont couverts par une garantie du fabricant de deux ans. Les défauts causés par une manipulation incorrecte ou par vos propres actions ne sont pas couverts par la garantie. Cela s'applique en particulier si les instructions de montage n'ont pas été respectées.

**BG ОБСЛУЖВАНЕ И ГАРАНЦИЯ**

Ако има проблем с продукта, обрънете се към мястото, откъдето сте го купили. Задържете касовата бележка за покупка и оригиналната опаковка, заедно с ръководството за експлоатация на мебелите. След оценка на дефекта на продукта една или повече части могат да бъдат поправени или заменени. В ръководството са посочени кодовете на частите. Тази мебел се предлага с двугодишна гаранция от производителя. Повредите, дължащи се на неправилно боравене или на вашите собствени действия, не са включени в гаранцията, особено ако не са спазени инструкциите за сглобяване.

**DA SERVICE OG GARANTI**

Hvis der er et problem med produktet, skal du kontakte det sted, hvor du købte det. Gem købskvitteringen og den originale emballage sammen med møbelmanualen. Efter en evaluering af produktfejlen kan en eller flere dele blive repareret eller udskiftet. Manualen viser koder for delene. Dette møbel leveres med to års producentgaranti. Skader på grund af forkert håndtering eller dine egne handlinger er ikke omfattet af garantien, især hvis monteringsvejledningen ikke er blevet fulgt.

**ET TEENINDUS JA GARANTI**

Kui tootega on probleem, pöörduge sinna, kust te selle ostsite. Hoidke alles ostukviitungi ja originaalpakend koos mööbli kasutusjuhendiga. Pärast toote defekti hindamist võidakse üks või mitu osa parandada või asendada. Käsiraamatus on näidatud osade koodid. Sellel mööblile kehtib kaheaastane tootjagarantii. Garantii ei hõlma väärikäitlusest või teie enda tegevusest tingitud kahjustusi, eriti kui kokkupaneku juhiseid ei ole järgitud.

**FI HUOLTO JA TAKUU**

Jos tuotteessa on ongelmia, ota yhteyttä sinne, mistä ostit sen. Säilytä ostokuitti ja alkuperäispakkaus sekä huonekalun käyttöohjeet. Tuotevian arvioinnin jälkeen yksi tai useampi osa saatetaan korjata tai vaihtaa. Käsikirjassa on osien koodit. Tällä huonekalulla on kahden vuoden valmistajan takuu. Huonosta käsitellystä tai omista teoistasi johtuvat vauriot eivät kuulu takuun piiriin, varsinkin jos asennusohjeita ei ole noudatettu.

**GA SEIRBHÍIS AGUS BARÁNTA**

Má tá fadhb leis an táirge, déan teagmháil leis an áit a cheannaigh tú é. Coinnigh d'admháil cheannaigh agus an bunphacaistiú, mar aon leis an lámhleabhar troscáin. Tar éis measúnú a dhéanamh ar locht an táirge, feadfar cuid amháin nó níos mó a shocrú nó a athsholáthar. Taispeánann an lámhleabhar cóid do na codanna. Tagann an troscán seo le barántas dhá bhliain ar mhonaróra. Níl damáistí mar gheall ar mhí-lámhseáil nó do ghníomhartha féin san áireamh sa ráthaíocht, go háirithe mura bhfuil na treoracha tionóil á leanúint.

**EL ΣΕΡΒΙΣ ΚΑΙ ΕΓΓΥΗΣΗ**

Εάν υπάρχει κάποιο πρόβλημα με το προϊόν, απευθυνθείτε στο κατάστημα από το οποίο το αγοράσατε. Κρατήστε την απόδειξη αγοράς και την αρχική συσκευασία, μαζί με το εγχειρίδιο χρήσης του επίπλου. Μετά από αξιολόγηση του ελαττώματος του προϊόντος, ενδέχεται να επιδιορθωθούν ή να αντικατασταθούν ένα ή περισσότερα εξαρτήματα. Στο εγχειρίδιο αναγράφονται οι κωδικοί των εξαρτημάτων. Αυτό το έπιπλο συνοδεύεται από διετή εγγύηση του κατασκευαστή. Οι ζημιές που οφείλονται σε κακό χειρισμό ή σε δικές σας ενέργειες δεν περιλαμβάνονται στην εγγύηση, ειδικά αν δεν έχουν τηρηθεί οι οδηγίες συναρμολόγησης.

**HU SZERVIZ ÉS GARANCIA**

Ha probléma merül fel a termékkel, forduljon ahhoz a helyhez, ahol vásárolta. Őrizze meg a vásárlási bizonylatot és az eredeti csomagolást, valamint a bútor használati útmutatóját. A termék hibájának kiértékelését követően egy vagy több alkatrészt javításra vagy cserére kerülhet. A kézikönyvben szerepelnek az alkatrészek kódjai. Erre a bútorra két év gyártói garancia vonatkozik. A helytelen kezeléssel vagy az Ön saját cselekedeteiből eredő károk nem tartoznak a garancia hatálya alá, különösen, ha az összeszerelési utasításokat nem tartották be.

**IT ASSISTENZA E GARANZIA**

In caso di problemi con il prodotto, rivolgetevi a chi lo ha acquistato. Conservare la ricevuta d'acquisto e l'imballaggio originale, insieme al manuale del mobile. A seguito di una valutazione del difetto del prodotto, una o più parti potrebbero essere riparate o sostituite. Il manuale riporta i codici delle parti. Questo mobile è coperto da una garanzia del produttore di due anni. I danni dovuti a una cattiva gestione o alle proprie azioni non sono inclusi nella garanzia, soprattutto se non sono state seguite le istruzioni di montaggio.

**HR SERVIS I GARANCIJA**

Ako postoji problem s proizvodom, obratite se mjestu gdje ste ga kupili. Zadržite svoj račun i originalno pakiranje, zajedno s priručnikom za namještaj. Nakon procjene kvara proizvoda, jedan ili više dijelova može biti popravljeno ili zamijenjeno. Priručnik prikazuje kodove za dijelove. Ovaj namještaj dolazi s dvogodišnjim jamstvom proizvođača. Oštećenja nastala nepravilnim rukovanjem ili vlastitim radnjama nisu uključena u jamstvo, osobito ako se nisu slijedile upute za montažu.

**LV APKALPOŠANA UN GARANTIJA**

Ja rodas problēmas ar produktu, sazinieties ar tā iegādes vietu. Glabājiet pirkuma čeku un oriģinālo iepakojumu, kā arī mēbeļu lietošanas instrukciju. Pēc izstrādājuma defekta novērtēšanas viena vai vairākas detaļas var tikt salabotas vai nomainītas. Rokasgrāmatā ir norādīti detaļu kodi. Šim mēbeļiem ir divu gadu ražotāja garantija. Garantija neattiecas uz bojājumiem, kas radušies nepareizas lietošanas vai jūsu pašu rīcības dēļ, jo īpaši, ja nav ievērotas montāžas instrukcijas.

**LT APTARNAVIMAS IR GARANTIJA**

Jei kyla problemų dėl gaminio, kreipkitės į vietą, kurioje jį įsigijote. Saugokite pirkimo čekį ir originalią pakuotę kartu su baldų naudojimo instrukcija. Įvertinus gaminio defektą, gali būti sutaisyta arba pakeista viena ar kelios dalys. Vadove nurodyti dalių kodai. Siems baldams suteikiama dvejų metų gamintojo garantija. Garantija netaikoma pažeidimams, atsiradusiems dėl netinkamo elgesio ar jūsų pačių veiksmų, ypač jei nesilaikyta surinkimo instrukcijų.

**MT SERVIZZ U GARANZIJA**

Jekk hemm xi kwistjoni bil-prodott, ikkuntattja fejn xtrajtju. Żomm l-irċevuta tax-xiri tieghek u l-ippakkjar originali, filmkien tal-manwal tal-ghamara. Wara evalwazzjoni tal-difett tal-prodott, parti waħda jew aktar jistghu jiġu fissan jew mibdula. Il-manwal juri kodijiet għall-partijiet. Din l-ghamara tiġi b'garanzija tal-manifattur ta' s'entejn. Il-hsarat minhabba l-tqandil hazin jew l-azzjonijiet tieghek mhumiex inkluzi fil-garanzija, speċjalment jekk l-istruzzjonijiet tal-assemblaġġ ma jkunux ġew segwiti.

**PL SERWIS I GWARANCJA**

Jeśli wystąpi problem z produktem, skontaktuj się z miejscem zakupu. Zachowaj dowód zakupu i oryginalne opakowanie wraz z instrukcją obsługi mebla. Po dokonaniu oceny wady produktu, jedna lub więcej części może zostać naprawiona lub wymieniona. Instrukcja zawiera kody części. Meble objęte są dwuletnią gwarancją producenta. Uszkodzenia spowodowane niewłaściwą obsługą lub własnymi działaniami nie są objęte gwarancją, zwłaszcza jeśli nie przestrzegano instrukcji montażu.

**PT SERVIÇO E GARANTIA**

Se houver algum problema com o produto, contacte o local onde o comprou. Guarde o recibo de compra e a embalagem original, bem como o manual do móvel. Após uma avaliação do defeito do produto, uma ou mais peças podem ser reparadas ou substituídas. O manual indica os códigos das peças. Este móvel tem uma garantia do fabricante de dois anos. Os danos devidos a um manuseamento incorreto ou às suas próprias ações não estão incluídos na garantia, especialmente se as instruções de montagem não tiverem sido respeitadas.

**RO SERVICE ȘI GARANȚIE**

Dacă există o problemă cu produsul, contactați locul de unde l-ați cumpărat. Păstrați chitanța de achiziție și ambalajul original, împreună cu manualul mobilierului. În urma unei evaluări a defectului produsului, una sau mai multe piese ar putea fi reparate sau înlocuite. Manualul prezintă codurile pentru piesele respective. Această mobilă are o garanție de doi ani din partea producătorului. Deteriorările datorate unei manipulări necorespunzătoare sau acțiunilor dumneavoastră nu sunt incluse în garanție, mai ales dacă nu au fost respectate instrucțiunile de asamblare.

**SL SERVIS IN GARANCIJA**

Če se pojavi težava z izdelkom, se obrnite na kraj, kjer ste ga kupili. Shranite potrdilo o nakupu in originalno embalažo skupaj s priručnikom za uporabo pohištva. Po oceni napake na izdelku se lahko popravi ali zamenja eden ali več delov. V priručniku so navedene kode za dele. Za to pohištvo velja dveletna garancija proizvajalca. Poškodbe zaradi napačnega ravnanja ali lastnih dejanj niso vključene v garancijo, zlasti če niso bila upoštevana navodila za sestavljanje.

**SK SERVIS A ZÁRUKA**

Ak sa vyskytne problém s výrobkom, obráťte sa na miesto, kde ste ho zakúpili. Uschovajte si doklad o kúpe a originálny obal spolu s návodom na obsluhu nábytku. Po vyhodnotení závady výrobku môže dôjsť k oprave alebo výmene jednej alebo viacerých častí. V príručke sú uvedené kódy dielov. Na tento nábytok sa vzťahuje dvojnásobná záruka výrobcu. Záruka sa nevzťahuje na poškodenia spôsobené nesprávnym zaobchádzaním alebo vašou vlastnou činnosťou, najmä ak nebol dodržaný návod na montáž.

**ES SERVICIO Y GARANTÍA**

Si tiene algún problema con el producto, dirijase al lugar donde lo compró. Conserve el recibo

de compra y el embalaje original, junto con el manual del mueble. Tras evaluar el defecto del producto, es posible que se reparen o sustituyan una o varias piezas. El manual muestra los códigos de las piezas. Este mueble tiene una garantía del fabricante de dos años. Los daños debidos a una mala manipulación o a tus propias acciones no están incluidos en la garantía, especialmente si no se han seguido las instrucciones de montaje.

**CS SERVIS A ZÁRUKA**

Pokud se vyskytne problém s výrobkem, obraťte se na místo, kde jste jej zakoupili. Uschovejte si doklad o koupi a originální obal spolu s návodem k obsluze nábytku. Po vyhodnocení závady výrobku může být jeden nebo více dílů opraven nebo vyměněn. V příručce jsou uvedeny

kódy jednotlivých dílů. Na tento nábytek se vztahuje dvojnásobná záruka výrobce. Záruka se nevztahuje na poškození způsobená nesprávným zacházením nebo vlastním jedním, zejména pokud nebyl dodržán návod k montáži.

**SV SERVICE OCH GARANTI**

Om det uppstår problem med produkten ska du vända dig till det ställe där du köpte den. Spara kvittot och originalförpackningen tillsammans med bruksanvisningen. Efter en utvärdering av produktfelet kan en eller flera delar åtgärdas eller bytas ut. I bruksanvisningen finns koder för delarna. Denna möbel levereras med två års tillverkargaranti. Skador som beror på felaktig hantering eller dina egna handlingar ingår inte i garantin, särskilt om monteringsanvisningarna inte har följts.

**NL MEUBELMONTAGE**

Wij adviseren u het artikel zo spoedig mogelijk na opening te monteren. Lees voor montage de handleiding zorgvuldig door. Op het moment dat het meubel niet direct gemonteerd kan worden, gelieve het meubel liggend opslaan in een ruimte op kamertemperatuur.

**EN FURNITURE ASSEMBLY**

We recommend assembling the article as soon as possible after opening. Please read the instructions carefully before assembly. If the furniture cannot be assembled immediately, please store it lying down in a room at room temperature.

**DE ZUSAMMENBAU**

Wir empfehlen, den Artikel so schnell wie möglich nach dem Öffnen zusammenzubauen. Bitte lesen Sie vor dem Zusammenbau die Anleitung sorgfältig durch. Sollte das Möbelstück nicht sofort aufgebaut werden können, lagern Sie es bitte liegend in einem Raum mit Zimmertemperatur.

**FR INSTALLATION**

Nous vous recommandons de monter l'article le plus rapidement possible après l'avoir ouvert. Veuillez lire attentivement les instructions avant le montage. Si l'article ne peut pas être monté immédiatement, veuillez le stocker couché dans une pièce à température ambiante.

**BG СГЛОБЯВАНЕ**

Препоръчваме ви да сглобите изделието възможно най-скоро след отварянето му. Моля, прочетете внимателно инструкциите преди сглобяването. Ако мебелите не могат да бъдат сглобени веднага, моля, съхранявайте ги в легнало положение в помещението със стайна температура.

**DA SAMLING**

Vi anbefaler, at du samler produktet så hurtigt som muligt efter åbning. Læs venligst instruktionerne omhyggeligt før samling. Hvis møblet ikke kan samles med det samme, bedes du opbevare det liggende i et rum ved stuetemperatur.

**ET ÜHENDAMINE**

Soovitame artikli võimalikult kiiresti pärast avamist kokku panna. Palun lugege enne kokkupanekut hoolikalt läbi juhised. Kui mööblit ei saa kohe kokku panna, siis hoidke seda lamades toatemperatuuril.

**FI ASENNUS**

Suosittellemme tuotteen kokoamista mahdollisimman pian avaamisen jälkeen. Lue ohjeet huolellisesti ennen kokoamista. Jos huonekalua ei voida koota heti, säilytä sitä makuuasennossa huoneenlämmössä.

**GA TIONÓL TROSCÁN**

Molaimid an t-alt a chur le chéile chomh luath agus is féidir tar éis é a oscailt. Léigh na treoracha go cúramach le do thoil roimh an tionól. Mura féidir an troscán a chur le chéile láithreach, déan é a stóráil ina luí i seomra ag teocht an tseomra.

**EL ΣΥΝΑΡΜΟΛΟΓΗΣΗ**

Συνιστούμε τη συναρμολόγηση του προϊόντος το συντομότερο δυνατό μετά το άνοιγμα. Παρακαλούμε διαβάστε προσεκτικά τις οδηγίες πριν από τη συναρμολόγηση. Εάν το έπιπλο δεν μπορεί να συναρμολογηθεί αμέσως, παρακαλούμε να το αποθηκεύσετε ξαπλωμένο σε ένα δωμάτιο σε θερμοκρασία δωματίου.

**HU ÖSSZESZERELÉS**

javasoljuk, hogy a felbontás után a lehető leghamarabb szerelje össze a cikket. Kérjük, összeszerelés előtt figyelmesen olvassa el az útmutatót. Ha a bútort nem lehet azonnal összeszerelni, kérjük, tárolja azt fekvé, szobahőmérsékletű helyiségben.

**IT MONTAGGIO**

Si consiglia di assemblare l'articolo il prima possibile dopo l'apertura. Leggere attentamente le istruzioni prima del montaggio. Se il mobile non può essere montato immediatamente, riporlo in posizione distesa in una stanza a temperatura ambiente.

**HR MONTAŽA**

Preporučujemo sastavljanje artikla što je prije moguće nakon otvaranja. Prije sastavljanja pažljivo pročitate upute. Ako se namještaj ne može odmah sastaviti, odložite ga ležećeg u prostoriju na sobnoj temperaturi.

**LV MONTAŽA**

Mēs iesakām pēc atvēršanas pēc iespējas ātrāk samontēt izstrādājumu. Pirms montāžas uzmanīgi izlasiet instrukciju. Ja mēbeles nav iespējams samontēt uzreiz, lūdzu, uzglabājat tās novietotās gulus istabas temperatūrā.

**LT MONTAŽAS**

Rekomenduojame surinkti gaminį kuo greičiau po atidarymo. Prieš surinkdami atidžiai perskaitykite instrukcijas. Jei baldų negalima surinkti iš karto, laikykite jį gulintį kambario temperatūros patalpoje.

**MT ASSEMBLJA**

Nirakkomandaw li l-artiklu jiġi mmuntat kemm jista 'jkun malajr wara li jinfetah. Jekk jogħġbok agra l-istruzzjonijiet bir-reqqa qabel l-assemblaġġ. Jekk l-ghamara ma tistax tiġi mmuntata immedjatement, jekk jogħġbok aħzenha mimduda f'kamra f'temperatura tal-kamra.

**PL MONTAŻ**

Zalecamy zmontowanie urządzenia jak najszybciej po jego otwarciu. Przed montażem należy uważnie przeczytać instrukcję. Jeśli mebel nie może być natychmiast zmontowany, należy przechowywać go w pozycji leżącej w pomieszczeniu o temperaturze pokojowej.

**PT MONTAGEM**

Recomendamos a montagem do artigo o mais rapidamente possível após a abertura. Ler atentamente as instruções antes da montagem. Se o móvel não puder ser montado imediatamente, guarde-o deitado numa sala à temperatura ambiente.

**RO ASAMBLARE**

Vă recomandăm să asamblați articolul cât mai curând posibil după deschidere. Vă rugăm să citiți cu atenție instrucțiunile înainte de asamblare. În cazul în care mobilierul nu poate fi asamblat imediat, vă rugăm să îl depozitați culcat într-o încăperea la temperatura camerei.

**SL MONTAŽA**

Priporočamo, da izdelek sestavite čim prej po odprtju. Pred sestavljanjem natančno preberite navodila. Če pohištva ni mogoče takoj sestaviti, ga shranite ležečega v prostoru s sobno temperaturo.

**SK MONTÁŽ**

Odporúčame zostaviť výrobok čo najskôr po otvorení. Pred montážou si pozorne prečítajte návod na použitie. Ak nábytok nie je možné ihneď zmontovať, uložte ho prosím v ležiacej polohe v miestnosti s izbovou teplotou.

**ES MONTAJE**

Recomendamos montar el artículo lo antes posible después de abrirlo. Lea atentamente las instrucciones antes del montaje. Si no puede montar el mueble inmediatamente, guárdelo tumbado en una habitación a temperatura ambiente.

**CS MONTÁŽ**

Doporučujeme sestavit výrobek co nejdříve po otevření. Před montáží si prosím pečlivě přečtete návod. Pokud není možné nábytek sestavit ihned, uložte jej prosím naležato v místnosti s pokojovou teplotou.

**SV MONTERING**

Vi rekommenderar att du monterar artikeln så snart som möjligt efter öppnandet. Läs instruktionerna noggrant före montering. Om möbelen inte kan monteras omedelbart, vänligen förvara den liggande i ett rum med rumstemperatur.

# KORN

## floor lamp metal chrome

### - parts -



### - steps -

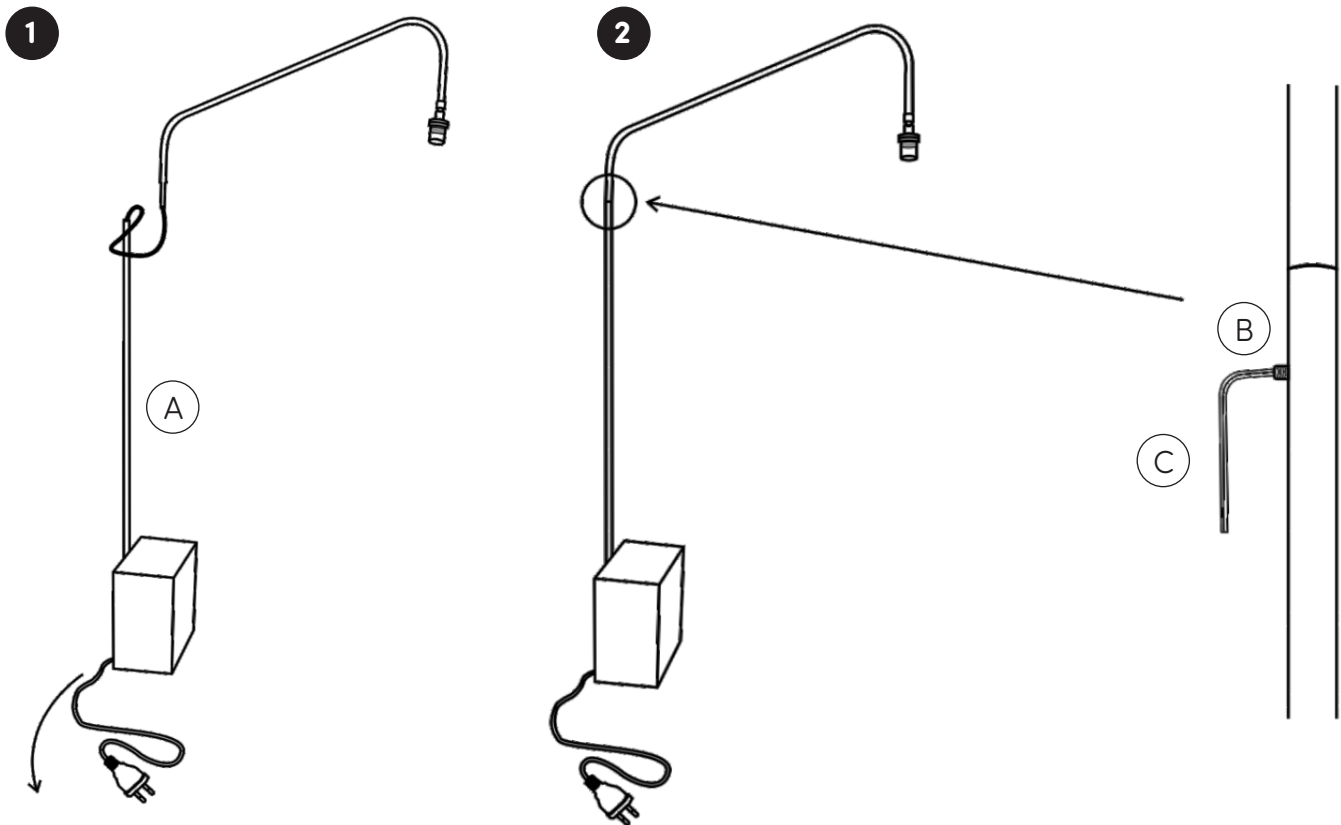

Pull wire to align stand

Tighten the stand with the screw (B)  
with the L-key (C)

# KORN

## floor lamp metal chrome

- steps -

3

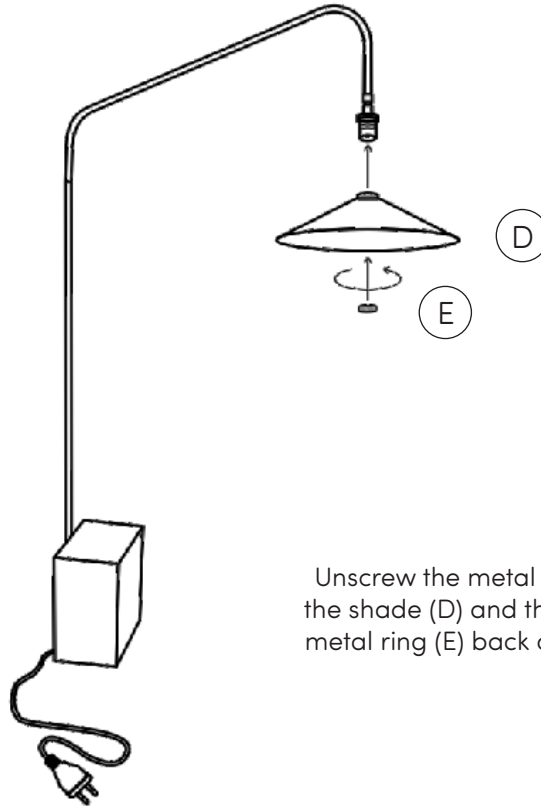
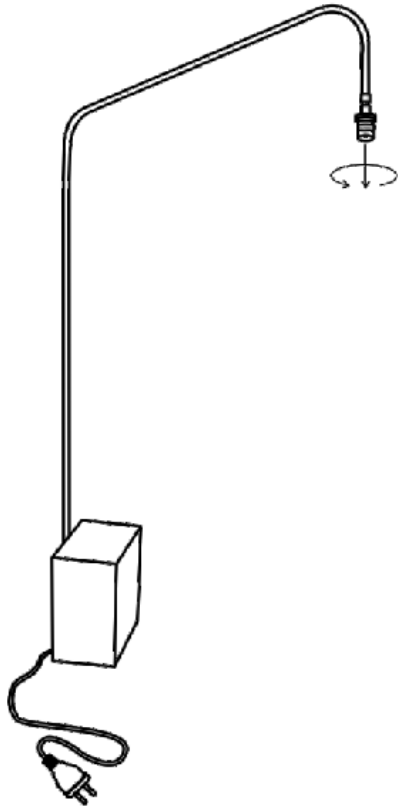

Unscrew the metal ring (E), align the shade (D) and then tighten the metal ring (E) back on to secure it.