

# FENO

## bistro table end

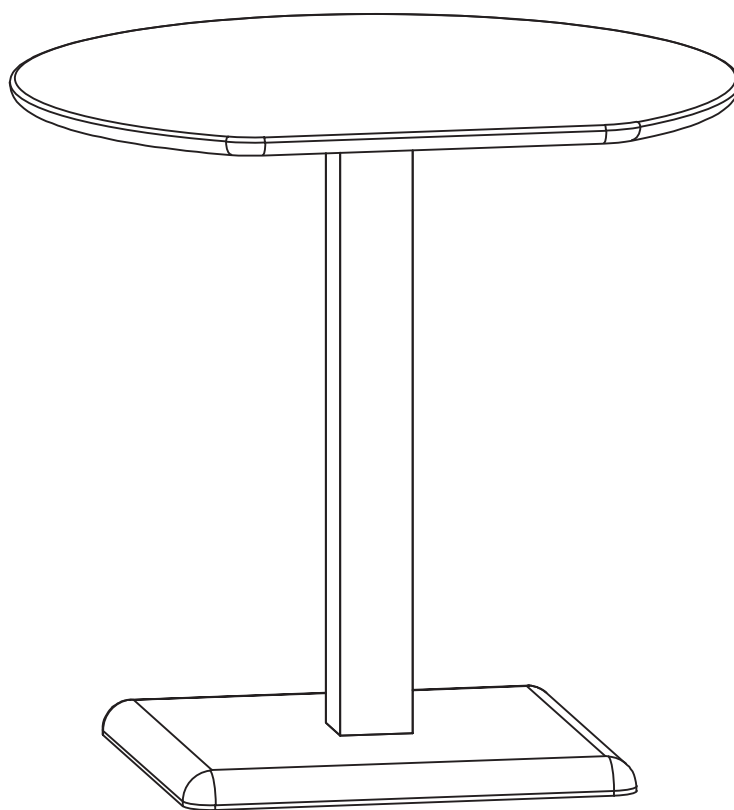

| dimensions                                 | suitable for  | requirements  |
|--|---|---|
| Height: 76CM<br>Width: 79CM<br>Depth: 73CM | <br>indoor | 2 x  |

Bewaar deze handleiding • Please save this manual  
Bitte bewahren Sie diese Montageanleitung • Merci de garder la notice de montage

**wood**<sup>®</sup>

# MANGO WOOD

## Maintenance instructions

### NL ADVIES

Mangohout staat bekend om de warme goudbruine kleur, duurzame groei en lange houdbaarheid. Mangohout wordt ook gekenmerkt door duidelijk zichtbare nerven en kleurnuances. De nerven, een gele gloed of donkere lijnen en knoesten zorgen ervoor dat elk mangohouten item uniek is. ONDERHOUD Mangohouten meubelen zijn gemakkelijk in onderhoud. Je houdt ze eenvoudig stof- en vlekvrij met een lichtvochtige, schone doek. Mangohouten items zijn enkel bestemd voor indoor gebruik. Een extra behandeling of bescherming is mogelijk met een transparante coating, maar wordt de eerste jaren niet nodig geacht.

### DE BERATUNG

Mangoholz ist für seine warme goldbraune Farbe, sein nachhaltiges Wachstum und seine lange Haltbarkeit bekannt. Mangoholz zeichnet sich außerdem durch deutlich sichtbare Maserungen und Farbnuancen aus. Die Maserung, ein gelber Schimmer oder dunkle Linien und Äste sorgen dafür, dass jedes Mangoholzstück ein Unikat ist. PFLEGE Mangoholzmöbel sind leicht zu pflegen. Mit einem leicht feuchten, sauberen Tuch können Sie sie ganz einfach staub- und fleckenfrei halten. Artikel aus Mangoholz sind nur für den Innenbereich bestimmt. Eine zusätzliche Behandlung oder ein Schutz durch eine transparente Beschichtung ist zwar möglich, wird aber in den ersten Jahren nicht als notwendig erachtet.

### ES CONSEJO

La madera de mango es conocida por su cálido color marrón dorado, su crecimiento sostenible y su larga vida útil. La madera de mango también se caracteriza por vetas y matices de color claramente visibles. Las vetas, el brillo amarillo o las líneas oscuras y los nudos hacen que cada artículo de madera de mango sea único. MANTENIMIENTO Los muebles de madera de mango son de fácil mantenimiento. Puedes mantenerlos fácilmente libres de polvo y manchas con un paño limpio y ligeramente húmedo. Los artículos de madera de mango sólo están destinados a uso en interiores. Es posible un tratamiento o protección adicional con una capa transparente, pero no se considera necesario durante los primeros años.

### FR CONSEIL

Le bois de manguié est connu pour sa chaude couleur brun doré, sa croissance durable et sa longue durée de conservation. Le bois de manguié se caractérise également par des grains et des nuances de couleurs clairement visibles. Le grain, une lueur jaune ou des lignes et nœuds sombres garantissent que chaque article en bois de manguié est unique. ENTRETIEN Les meubles en bois de manguié sont faciles à entretenir. Vous pouvez facilement les protéger de la poussière et des taches avec un chiffon propre et légèrement humide. Les articles en bois de manguié sont uniquement destinés à un usage intérieur. Un traitement ou une protection supplémentaire est possible avec un revêtement transparent, mais n'est pas considéré comme nécessaire les premières années.

### EN ADVICE

Mango wood is known for its warm golden brown color, sustainable growth and long shelf life. Mango wood is also characterized by clearly visible grains and color nuances. The grain, a yellow glow or dark lines and knots ensure that every mango wood item is unique. MAINTENANCE Mango wood furniture is easy to maintain. You can easily keep them dust and stain-free with a slightly damp, clean cloth. Mango wood items are only intended for indoor use. Additional treatment or protection is possible with a transparent coating, but is not considered necessary in the first few years.

### PO RADA

Drewno mango znane jest ze swojej ciepłej, złotobrązowej barwy, zrównoważonego wzrostu i długiego okresu przydatności do spożycia. Drewno mango charakteryzuje się także wyraźnie widocznymi słojami i niuansami kolorystycznymi. Słój, żółty blask lub ciemne linie i węzły sprawiają, że każdy przedmiot z drewna mango jest wyjątkowy. KONSERWACJA Meble z drewna mango są łatwe w utrzymaniu. Można je łatwo oczyścić z kurzu i plam za pomocą lekko zwilżonej, czystej szmatki. Artykuły z drewna mango są przeznaczone wyłącznie do użytku w pomieszczeniach zamkniętych. Dodatkowa obróbka lub ochrona jest możliwa za pomocą przezroczystej powłoki, ale nie jest uważana za niezbędną w ciągu pierwszych kilku lat.

### FI NEUVOT

Mangopuu tunnetaan lämpimästä kullanruskeasta väristään, kestävästä kasvustaan ja pitkästä säilyvyydestään. Mangopuulle on ominaista myös selvästi näkyvät syyt ja värisävyt. Syy, keltainen hehku tai tummat viivat ja oksat varmistavat, että jokainen mangopuutuote on ainulaatuinen. HUOLTO Mangopuuhuonekalut on helppo huoltaa. Voit helposti pitää ne pölyttömänä ja tahraattomina hieman kostealla, puhtaalla liinalla. Mangopuutuotteet on tarkoitettu vain sisäkäyttöön. Lisäkäsitely tai suojaus on mahdollista läpinäkyvällä pinnoitteella, mutta sitä ei pidetä tarpeellisena muutaman ensimmäisen vuoden aikana.

### NO RÅD

Mangotræ er kjent for sin varme gyldenbrune farge, bærekraftige vekst og lange holdbarhet. Mangotræ er også preget av godt synlige årer og fargenyanser. Kornet, en gul glød eller mørke linjer og knuter sørger for at hvert mangotræ er unikt. VEDLIEKELSE Mangotremøbler er enkle å vedlikeholde. Du kan enkelt holde dem støv- og flekkfrie med en lett fuktig, ren klut. Mangotræ er kun beregnet for innendørs bruk. Ytterligere behandling eller beskyttelse er mulig med et transparent belegg, men anses ikke som nødvendig de første årene.

### DA RÅD

Mangotræ er kendt for sin varme gyldenbrune farve, bæredygtige vækst og lange holdbarhed. Mangotræ er også kendetegnet ved tydeligt synlige årer og farvenuancer. Årene, en gul glød eller mørke linjer og knaster sikrer, at hvert mangotræ er unikt. VEDLIGEHOLDELSE Mangotræmøbler er nemme at vedligeholde. Du kan nemt holde dem støv- og pletfri med en let fugtig, ren klud. Mango træartikler er kun beregnet til indendørs brug. Yderligere behandling eller beskyttelse er mulig med en gennemsigtig belægning, men anses ikke for nødvendig i de første par år.

### GA COMHAIRLE

Tá cáil ar adhmaid Mango mar gheall ar a dath donn órga te, a fhás inbhuanaithe agus a seifré fada. Tá adhmaid mango tréithrithe freisin ag grán infheicthe go soiléir agus nuances dath. Cinntíonn an grán, glow buí nó línte dorcha agus snaidhmeanna go bhfuil gach earra adhmaid mango uathúil. COTHABHÁIL Tá troscán adhmaid mango éasca le cothabháil. Is féidir leat iad a choinneáil go héasca deannach agus stain-saor in aisele le beagán taise, éadach glan. Níl míreanna adhmaid mango beartaíthe ach le húsáid laistigh. Is féidir cóireáil nó cosaint bhreise a dhéanamh le sciath trédhearcach, ach ní mheastar go bhfuil gá leis sa chéad chúpla bliain.

### ET NÕUANNE

Mangopuit on tuntud oma sooja kuldpruuni värv, jätkusuutliku kasvu ja pika säilivusaja poolest. Mangopuitu iseloomustavad ka selgelt nähtavad terad ja värvinüansid. Stüü, kollane kuma või tumedad jooned ja sõlmed tagavad, et iga mangopuidust ese on ainulaadne. HOOLDUS Mangopuidust mööblit on lihtne hooldada. Saate neid kergelt niiske puhta lapiga tolmu- ja plekkideta hoida. Mangopuidust esemed on mõeldud kasutamiseks ainult siseruumides. Täiendav töötlemine või kaitse on võimalik läbipaistva kattega, kuid esimestel aastatel ei peeta seda vajalikuks.

### SV RÅD

Mangoträ är känt för sin varma gyldenbruna färg, hållbara tillväxt och långa hållbarhet. Mangoträ kännetecknas också av tydligt synliga ådringar och färgnyanser. Ådringen, ett gult sken eller mörka linjer och knutar ser till att varje mangoträsföremål är unikt. UNDERHÅLL Mangoträmöbler är lätta att underhålla. Du kan enkelt hålla dem damm- och fläckfria med en lätt fuktig, ren trasa. Mangoträföremål är endast avsedda för inomhusbruk. Ytterligare behandling eller skydd är möjligt med en transparent beläggning, men anses inte vara nödvändig under de första åren.

### EL ΣΥΜΒΟΥΛΗ

Το ξύλο μάνγκο είναι γνωστό για το ζεστό χρυσοκασφέ χρώμα του, τη βιώσιμη ανάπτυξη και τη μεγάλη διάρκεια ζωής του. Το ξύλο μάνγκο χαρακτηρίζεται επίσης από καθαρά ορατούς κόκκους και χρωματικές αποχρώσεις. Ο κόκκος, η κίτρινη λάμψη ή οι σκούρες γραμμές και οι κόμποι διασφαλίζουν ότι κάθε είδος ξύλου μάνγκο είναι μοναδικό. ΣΥΝΤΗΡΗΣΗ Τα έπιπλα από ξύλο μάνγκο συντηρούνται εύκολα. Μπορείτε εύκολα να τα διατηρήσετε χωρίς σκόνη και λεκέδες με ένα ελαφρώς υγρό, καθαρό πανί. Τα είδη από ξύλο μάνγκο προορίζονται μόνο για εσωτερική χρήση. Επιπρόσθετη επεξεργασία ή προστασία είναι δυνατή με μια διαφανή επίστρωση, αλλά δεν θεωρείται απαραίτητη τα πρώτα χρόνια.

### BG COBET

Древесина манго известна своим теплым золотисто-коричневым цветом, устойчивым ростом и длительным сроком хранения. Древесина манго также характеризуется четко различимыми зернами и цветовыми нюансами. Текстура, желтое свечение или темные линии и сучки делают каждое изделие из дерева манго уникальным. УХОД За мебелью из дерева манго легко ухаживать. Вы можете легко очистить их от пыли и пятен с помощью слегка влажной чистой ткани. Предметы из дерева манго предназначены только для использования внутри помещений. Дополнительная обработка или защита возможна с помощью прозрачного покрытия, но в первые несколько лет она не считается необходимой.

# MANGO WOOD

## Maintenance instructions

### HU TANÁCS

A mangófa meleg aranybarna színéről, fenntartható növekedéséről és hosszú eltarthatóságáról ismert. A mangófat is jól látható szemcsés és színárnyalatok jellemzik. Az erezet, a sárga fény vagy a sötét vonalak és csomók biztosítják, hogy minden mangófa egyedül legyen. **KARBANTARTÁS** A mangófa bútorok könnyen karbantarthatók. Enyhén nedves, tiszta ruhával könnyedén por- és folttmentesen tarthatja őket. A mangófából készült tárgyakat csak beltéri használatra szánják. További kezelés vagy védelem átlátszó bevonattal lehetséges, de az első néhány évben nem szükséges.

### HR SAVJET

Drvo manga poznato je po svojoj toploj zlatnosmeđoj boji, održivom rastu i dugom vijeku trajanja. Drvo manga također se odlikuje jasno vidljivim zrcima i nijansama boja. Zrnatost, žuti sjaj ili tamne linije i čvorovi jamčće da je svaki predmet od drva manga jedinstven. **ODRŽAVANJE** Namještaj od mango drveta jednostavan je za održavanje. Lako ih možete očistiti od prašine i mrlja lagano navlaženom, čistom krpom. Predmeti od drveta manga namijenjeni su samo za unutarnju upotrebu. Dodatna obrada ili zaštita moguća je transparentnim premazom, ali se ne smatra potrebnom u prvih nekoliko godina.

### LV PADOMS

Mango koksne ir pazīstama ar savu silto zeltaini brūno krāsu, ilgspējīgu augšanu un ilgu glabāšanas laiku. Mango koksnei raksturīgi arī skaidri redzami graudi un krāsu nianšes. Grauda, dzeltenas mirzums vai tumšas līnijas un mezgli nodrošina, ka katrs mango koka izstrādājums ir unikāls. **APKOPE** Mango koka mēbeles ir viegli kopjamas. Jūs varat viegli notīrīt tos no putekļiem un traipiem, izmantojot nedaudz mitru, tīru drānu. Mango koka izstrādājumi ir paredzēti tikai lietošanai iekštelpās. Papildu apstrāde vai aizsardzība ir iespējama ar caurspīdīgu pārklājumu, taču tā netiek uzskatīta par nepieciešamu pirmajos gados.

### SK RADY

Mangové dřevo je známe svojou teplotou zlatohnedou farbou, udržateľným rastom a dlhou trvanlivosťou. Mangové dřevo sa tiež vyznačuje jasne viditeľnými zrnami a farebnými nuansami. Zrnitosť, žltá žiara alebo tmavé čiary a hrče zaručujú, že každý kus mangového dreva je jedinečný. **ÚDRŽBA** Nábytok z mangového dreva je nenáročný na údržbu. Ľahko ich udržíte bez prachu a škvrn mierne navlhčenou čistou handričkou. Výrobky z mangového dreva sú určené len na vnútorné použitie. Dodatočné ošetrovanie alebo ochrana je možná pomocou priehľadného náteru, ale v prvých rokoch sa to nepovažuje za potrebné.

### IT CONSIGLIO

Il legno di mango è noto per il suo caldo colore marrone dorato, la crescita sostenibile e la lunga durata. Anche il legno di mango è caratterizzato da venature e sfumature di colore ben visibili. Le venature, la lucentezza gialla o le linee scure e i nodi fanno sì che ogni oggetto in legno di mango sia unico. **MANUTENZIONE** I mobili in legno di mango sono di facile manutenzione. Puoi mantenerli facilmente privi di polvere e macchie con un panno pulito leggermente umido. Gli articoli in legno di mango sono destinati esclusivamente all'uso interno. È possibile un ulteriore trattamento o protezione con un rivestimento trasparente, ma non è ritenuto necessario nei primi anni.

### LT PATARIMAS

Mango mediena yra žinoma dėl savo šilto aukso rudos spalvos, tvaraus augimo ir ilgo galiojimo laiko. Mango mediena taip pat pasižymi aiškiais matomais grūdėliais ir spalvų niuansais. Grūdai, geltonas švytėjimas arba tamsios linijos ir mazgai užtikrina, kad kiekvienas mango medienos gaminytis būtų unikalus. **PRIEŽIŪRA** Mango medienos baldus lengva prižiūrėti. Galite lengvai išvalyti juos nuo dulkių ir dėmių naudodami šiek tiek drėgną, šviesią šluostę. Mango medienos gaminiai skirti naudoti tik patalpose. Galimas papildomas apdorojimas arba apsauga naudojant skaidrią dangą, tačiau pirmaisiais metais tai nėra būtina.

### MT PARIR

L-injam tal-mango huwa magħruf għall-kulur kannella debbi sħun tiegħu, it-tkabbir sostenibbli u l-hajja fuq l-ixkaiffa twila. L-injam tal-mango huwa kkaratterizzat ukoll minn ħbub viżibbli b' mod ċar u sfumaturi tal-kulur. Il-qamħ, tidix isfar jew linji skuri u għoqod jiżguraw li kull oġġett tal-injam tal-mango huwa uniku. **MANUTENZJONI** Għamara tal-injam tal-mango hija faċli biex tinzamm. Tista' faċilment iżżommhom mingħajr trab u tbajja b' ċarruta nadifa u kemmxejn niedja. Oġġetti tal-injam tal-mango huma maħsuba biss għall-użu fuq ġewwa. Trattament jew protezzjoni addizzjonali huwa possibbli b' kisja trasparenti, iżda mhux meqjus meħtieġ fl-ewwel ftit snin.

### RO SFAT

Lemnul de mango este cunoscut pentru culoarea sa caldă maro auriu, creșterea durabilă și durată lungă de valabilitate. Lemnul de mango se caracterizează și prin granule și nuanțe de culoare clar vizibile. Granulația, o strălucire galbenă sau liniile și nodurile întunecate asigură că fiecare articol din lemn de mango este unic. **ÎNȚEȚINERE** Mobilierul din lemn de mango este ușor de întreținut. Le puteți păstra cu ușurință fără praf și fără pete cu o cârpă ușor umeză și curată. Articolele din lemn de mango sunt destinate numai utilizării în interior. Tratatamentul sau protecția suplimentară este posibilă cu o acoperire transparentă, dar nu este considerată necesară în primii câțiva ani.

### SL NASVET

Mangov les je znan po svoji topli zlato rjavi barvi, trajnostni rasti in dolgem roku trajanja. Za mangov les so značilni tudi jasno vidni zrni in barvni odtenki. Zrnatost, rumen sij ali temne črte in grče zagotavljajo, da je vsak kos iz mangovega lesa edinstven. **VZDRŽEVANJE** Pohištvo iz mangovega lesa je enostavno za vzdrževanje. Z rahlo vlažno in čisto krpo jih zlahka očistite pred prahom in madeži. Predmeti iz mangovega lesa so namenjeni samo za notranjo uporabo. Dodatna obdelava ali zaščita je možna s transparentnim premazom, vendar v prvih nekaj letih ni potrebna.

### CS RADA

Mangové dřevo je známé svou teplotou zlatohnědou barvou, udržitelným růstem a dlouhou životností. Mangové dřevo se také vyznačuje jasně viditelnými zrny a barevnými nuancemi. Zrnitost, žlutá záře nebo tmavé linie a suky zajišťují, že každý kus mangového dřeva je jedinečný. **ÚDRŽBA** Nábytek z mangovníkového dřeva se snadno udržuje. Snadno je udržíte bez prachu a skvrn mírně navlhčeným čistým hadříkem. Výrobky z mangového dřeva jsou určeny pouze pro vnitřní použití. Dodatečná úprava nebo ochrana je možná transparentním nátěrem, ale v prvních letech se to nepovažuje za nutné.

### PT CONSELHO

A madeira de manga é conhecida pela sua cor castanha dourada quente, crescimento sustentável e longa vida útil. A madeira de mangueira também se caracteriza por grãos e nuances de cor claramente visíveis. O grão, o brilho amarelo ou as linhas e nós escuros garantem que cada peça de madeira de mangueira seja única. **MANUTENÇÃO** Os móveis em madeira de mangueira são de fácil manutenção. Você pode facilmente mantê-los livres de poeira e manchas com um pano limpo e levemente úmido. Os artigos em madeira de mangueira destinam-se apenas a utilização em interiores. Tratamento ou proteção adicional é possível com um revestimento transparente, mas não é considerado necessário nos primeiros anos.

**NL SERVICE EN GARANTIE**

Mocht er sprake zijn van een productgebrek, neemt u dan contact op met uw aankoopadres. Bewaar uw aankoopbon en de originele verpakking inclusief de handleiding van het meubel. Na beoordeling van het productgebrek worden er eventueel één of meerdere onderdelen gerepareerd dan wel vervangen. Onderdelen worden op de handleiding aangegeven met codes. Op dit meubel geldt een fabrieksgarantie van twee jaar. Gebreken veroorzaakt door foutieve behandeling of eigen toedoen vallen buiten de garantie. Dit geldt in het bijzonder als montage-instructies niet zijn opgevolgd.

**EN SERVICE AND WARRANTY**

In case of a product defect, please contact your purchase address. Keep your purchase receipt and the original packaging including the manual of the furniture. After assessing the product defect, one or more parts may be repaired or replaced. Parts are indicated on the manual by codes. This furniture is covered by a two-year manufacturer's warranty. Defects caused by incorrect handling or your own actions are not covered by the guarantee. This applies in particular if assembly instructions have not been followed.

**DE SERVICE UND GARANTIE**

Im Falle eines Produktfehlers wenden Sie sich bitte an Ihre Kaufadresse. Bewahren Sie den Kaufbeleg und die Originalverpackung einschließlich der Bedienungsanleitung des Möbels auf. Nach der Beurteilung des Produktfehlers können ein oder mehrere Teile repariert oder ersetzt werden. Die Teile sind im Handbuch durch Codes gekennzeichnet. Für diese Möbel gilt eine zweijährige Herstellergarantie. Defekte, die durch unsachgemäße Handhabung oder eigene Handlungen entstanden sind, fallen nicht unter die Garantie. Dies gilt insbesondere, wenn die Montageanleitung nicht befolgt wurde.

**FR SERVICE ET GARANTIE**

En cas de défaut du produit, veuillez contacter l'adresse d'achat. Conservez la facture d'achat et l'emballage d'origine, y compris le manuel du meuble. Après avoir évalué le défaut du produit, une ou plusieurs pièces peuvent être réparées ou remplacées. Les pièces sont indiquées sur le manuel par des codes. Ces meubles sont couverts par une garantie du fabricant de deux ans. Les défauts causés par une manipulation incorrecte ou par vos propres actions ne sont pas couverts par la garantie. Cela s'applique en particulier si les instructions de montage n'ont pas été respectées.

**BG ОБСЛУЖВАНЕ И ГАРАНЦИЯ**

Ако има проблем с продукта, обрънете се към мястото, откъдето сте го купили. Задържете касовата бележка за покупка и оригиналната опаковка, заедно с ръководството за експлоатация на мебелите. След оценка на дефекта на продукта една или повече части могат да бъдат поправени или заменени. В ръководството са посочени кодовете на частите. Тази мебел се предлага с двугодишна гаранция от производителя. Повредите, дължащи се на неправилно боравене или на вашите собствени действия, не са включени в гаранцията, особено ако не са спазени инструкциите за сглобяване.

**DA SERVICE OG GARANTI**

Hvis der er et problem med produktet, skal du kontakte det sted, hvor du købte det. Gem købskvitteringen og den originale emballage sammen med møbelmanualen. Efter en evaluering af produktfejlen kan en eller flere dele blive repareret eller udskiftet. Manualen viser koder for delene. Dette møbel leveres med to års producentgaranti. Skader på grund af forkert håndtering eller dine egne handlinger er ikke omfattet af garantien, især hvis monteringsvejledningen ikke er blevet fulgt.

**ET TEENINDUS JA GARANTI**

Kui tootega on probleem, pöörduge sinna, kust te selle ostsite. Hoidke alles ostukviitungi ja originaalpakend koos mööbli kasutusjuhendiga. Pärast toote defekti hindamist võidakse üks või mitu osa parandada või asendada. Käsiraamatus on näidatud osade koodid. Sellel mööblile kehtib kaheaastane tootjagarantii. Garantii ei hõlma väärkäitlusest või teie enda tegevusest tingitud kahjustusi, eriti kui kokkupaneku juhiseid ei ole järgitud.

**FI HUOLTO JA TAKUU**

Jos tuotteessa on ongelmia, ota yhteyttä sinne, mistä ostit sen. Säilytä ostokuitti ja alkuperäispakkaus sekä huonekalun käyttöohjeet. Tuotevian arvioinnin jälkeen yksi tai useampi osa saatetaan korjata tai vaihtaa. Käsikirjassa on osien koodit. Tällä huonekalulla on kahden vuoden valmistajan takuu. Huonosta käsitellystä tai omista teoistasi johtuvat vauriot eivät kuulu takuun piiriin, varsinkin jos asennusohjeita ei ole noudatettu.

**GA SEIRBHÍIS AGUS BARÁNTA**

Má tá fadhb leis an táirge, déan teagmháil leis an áit a cheannaigh tú é. Coinnigh d'admháil cheannaigh agus an bunphacaistiú, mar aon leis an lámhleabhar troscáin. Tar éis measúnú a dhéanamh ar locht an táirge, feadfar cuid amháin nó níos mó a shocrú nó a athsholáthar. Taispeánann an lámhleabhar cóid do na codanna. Tagann an troscán seo le barántas dhá bhliain ar mhonaróra. Níl damáistí mar gheall ar mhí-lámhseáil nó do ghníomhartha féin san áireamh sa ráthaíocht, go háirithe mura bhfuil na treoracha tionóil á leanúint.

**EL ΣΕΡΒΙΣ ΚΑΙ ΕΓΓΥΗΣΗ**

Εάν υπάρχει κάποιο πρόβλημα με το προϊόν, απευθυνθείτε στο κατάστημα από το οποίο το αγοράσατε. Κρατήστε την απόδειξη αγοράς και την αρχική συσκευασία, μαζί με το εγχειρίδιο χρήσης του επίπλου. Μετά από αξιολόγηση του ελαττώματος του προϊόντος, ενδέχεται να επιδιορθωθούν ή να αντικατασταθούν ένα ή περισσότερα εξαρτήματα. Στο εγχειρίδιο αναγράφονται οι κωδικοί των εξαρτημάτων. Αυτό το έπιπλο συνοδεύεται από διετή εγγύηση του κατασκευαστή. Οι ζημιές που οφείλονται σε κακό χειρισμό ή σε δικές σας ενέργειες δεν περιλαμβάνονται στην εγγύηση, ειδικά αν δεν έχουν τηρηθεί οι οδηγίες συναρμολόγησης.

**HU SZERVIZ ÉS GARANCIA**

Ha probléma merül fel a termékkel, forduljon ahhoz a helyhez, ahol vásárolta. Őrizze meg a vásárlási bizonylatot és az eredeti csomagolást, valamint a bútor használati útmutatóját. A termék hibájának kiértékelését követően egy vagy több alkatrészt javításra vagy cserére kerülhet. A kézikönyvben szerepelnek az alkatrészek kódjai. Erre a bútorra két év gyártói garancia vonatkozik. A helytelen kezeléssel vagy az Ön saját cselekedeteiből eredő károk nem tartoznak a garancia hatálya alá, különösen, ha az összeszerelési utasításokat nem tartották be.

**IT ASSISTENZA E GARANZIA**

In caso di problemi con il prodotto, rivolgetevi a chi lo ha acquistato. Conservare la ricevuta d'acquisto e l'imballaggio originale, insieme al manuale del mobile. A seguito di una valutazione del difetto del prodotto, una o più parti potrebbero essere riparate o sostituite. Il manuale riporta i codici delle parti. Questo mobile è coperto da una garanzia del produttore di due anni. I danni dovuti a una cattiva gestione o alle proprie azioni non sono inclusi nella garanzia, soprattutto se non sono state seguite le istruzioni di montaggio.

**HR SERVIS I GARANCIJA**

Ako postoji problem s proizvodom, obratite se mjestu gdje ste ga kupili. Zadržite svoj račun i originalno pakiranje, zajedno s priručnikom za namještanje. Nakon procjene kvara proizvoda, jedan ili više dijelova može biti popravljeno ili zamijenjeno. Priručnik prikazuje kodove za dijelove. Ovaj namještanje dolazi s dvogodišnjim jamstvom proizvođača. Oštećenja nastala nepravilnim rukovanjem ili vlastitim radnjama nisu uključena u jamstvo, osobito ako se nisu slijedile upute za montažu.

**LV APKALPOŠANA UN GARANTIJA**

Ja rodas problēmas ar produktu, sazinieties ar tā iegādes vietu. Glabājiet pirkuma čeku un oriģinālo iepakojumu, kā arī mēbeļu lietošanas instrukciju. Pēc izstrādājuma defekta novērtēšanas viena vai vairākas detaļas var tikt salabotas vai nomainītas. Rokasgrāmatā ir norādīti detaļu kodi. Šim mēbeļiem ir divu gadu ražotāja garantija. Garantija neattiecas uz bojājumiem, kas radušies nepareizas lietošanas vai jūsu pašu rīcības dēļ, jo īpaši, ja nav ievērotas montāžas instrukcijas.

**LT APTARNAVIMAS IR GARANTIJA**

Jei kyla problemų dėl gaminių, kreipkitės į vietą, kurioje jį įsigijote. Saugokite pirkimo čekį ir originalią pakuotę kartu su baldų naudojimo instrukcija. Įvertinus gaminio defektą, gali būti sutaisyta arba pakeista viena ar kelios dalys. Vadove nurodyti dalių kodai. Siems baldams suteikiama dvejų metų gamintojo garantija. Garantija netaikoma pažeidimams, atsiradusiems dėl netinkamo elgesio ar jūsų pačių veiksmų, ypač jei nesilaikyta surinkimo instrukcijų.

**MT SERVIZZ U GARANZIJA**

Jekk hemm xi kwistjoni bil-prodott, ikkuntattja fejn xtrajtju. Żomm l-irċevuta tax-xiri tieghek u l-ippakkjar originali, flimkien mal-manwal tal-għamara. Wara evalwazzjoni tal-difett tal-prodott, parti waħda jew aktar jistgħu jiġu fissan jew mibdula. Il-manwal juri kodijiet għall-partijiet. Din l-għamara tiġi b'garanzija tal-manifattur ta' s'entejn. Il-hsarat minnhabta b-tqandil hazin jew l-azzjonijiet tieghek mhumiex inkluzi fil-garanzija, speċjalment jekk l-istruzzjonijiet tal-assemblaġġ ma jkunux ġew segwiti.

**PL SERWIS I GWARANCJA**

Jeśli wystąpi problem z produktem, skontaktuj się z miejscem zakupu. Zachowaj dowód zakupu i oryginalne opakowanie wraz z instrukcją obsługi mebla. Po dokonaniu oceny wady produktu, jedna lub więcej części może zostać naprawiona lub wymieniona. Instrukcja zawiera kody części. Meble objęte są dwuletnią gwarancją producenta. Uszkodzenia spowodowane niewłaściwą obsługą lub własnymi działaniami nie są objęte gwarancją, zwłaszcza jeśli nie przestrzegano instrukcji montażu.

**PT SERVIÇO E GARANTIA**

Se houver algum problema com o produto, contacte o local onde o comprou. Guarde o recibo de compra e a embalagem original, bem como o manual do móvel. Após uma avaliação do defeito do produto, uma ou mais peças podem ser reparadas ou substituídas. O manual indica os códigos das peças. Este móvel tem uma garantia do fabricante de dois anos. Os danos devidos a um manuseamento incorreto ou às suas próprias ações não estão incluídos na garantia, especialmente se as instruções de montagem não tiverem sido respeitadas.

**RO SERVICE ȘI GARANȚIE**

Dacă există o problemă cu produsul, contactați locul de unde l-ați cumpărat. Păstrați chitanța de achiziție și ambalajul original, împreună cu manualul mobilierului. În urma unei evaluări a defectului produsului, una sau mai multe piese ar putea fi reparate sau înlocuite. Manualul prezintă codurile pentru piesele respective. Această mobilă are o garanție de doi ani din partea producătorului. Deteriorările datorate unei manipulări necorespunzătoare sau acțiunilor dumneavoastră nu sunt incluse în garanție, mai ales dacă nu au fost respectate instrucțiunile de asamblare.

**SL SERVIS IN GARANCIJA**

Če se pojavi težava z izdelkom, se obrnite na kraj, kjer ste ga kupili. Shranite potrdilo o nakupu in originalno embalažo skupaj s priručnikom za uporabo pohištva. Po oceni napake na izdelku se lahko popravi ali zamenja eden ali več delov. V priručniku so navedene kode za dele. Za to pohištvo velja dveletna garancija proizvajalca. Poškodbe zaradi napačnega ravnanja ali lastnih dejanj niso vključene v garancijo, zlasti če niso bila upoštevana navodila za sestavljanje.

**SK SERVIS A ZÁRUKA**

Ak sa vyskytne problém s výrobkom, obráťte sa na miesto, kde ste ho zakúpili. Uschovajte si doklad o kúpe a originálny obal spolu s návodom na obsluhu nábytku. Po vyhodnotení závady výrobku môže dôjsť k oprave alebo výmene jednej alebo viacerých častí. V príručke sú uvedené kódy dielov. Na tento nábytok sa vzťahuje dvojiročná záruka výrobcu. Záruka sa nevzťahuje na poškodenia spôsobené nesprávnym zaobchádzaním alebo vašou vlastnou činnosťou, najmä ak nebol dodržaný návod na montáž.

**ES SERVICIO Y GARANTÍA**

Si tiene algún problema con el producto, dirijase al lugar donde lo compró. Conserve el recibo

de compra y el embalaje original, junto con el manual del mueble. Tras evaluar el defecto del producto, es posible que se reparen o sustituyan una o varias piezas. El manual muestra los códigos de las piezas. Este mueble tiene una garantía del fabricante de dos años. Los daños debidos a una mala manipulación o a tus propias acciones no están incluidos en la garantía, especialmente si no se han seguido las instrucciones de montaje.

**CS SERVIS A ZÁRUKA**

Pokud se vyskytne problém s výrobkem, obraťte se na místo, kde jste jej zakoupili. Uschovejte si doklad o koupi a originální obal spolu s návodem k obsluze nábytku. Po vyhodnocení závady výrobku může být jeden nebo více dílů opraven nebo vyměněn. V příručce jsou uvedeny

kódy jednotlivých dílů. Na tento nábytek se vztahuje dvouletá záruka výrobce. Záruka se nevztahuje na poškození způsobená nesprávným zacházením nebo vlastním jedním, zejména pokud nebyl dodržán návod k montáži.

**SV SERVICE OCH GARANTI**

Om det uppstår problem med produkten ska du vända dig till det ställe där du köpte den. Spara kvittot och originalförpackningen tillsammans med bruksanvisningen. Efter en utvärdering av produktfelet kan en eller flera delar åtgärdas eller bytas ut. I bruksanvisningen finns koder för delarna. Denna möbel levereras med två års tillverkargaranti. Skador som beror på felaktig hantering eller dina egna handlingar ingår inte i garantin, särskilt om monteringsanvisningarna inte har följts.

**NL MEUBELMONTAGE**

Wij adviseren u het artikel zo spoedig mogelijk na opening te monteren. Lees voor montage de handleiding zorgvuldig door. Op het moment dat het meubel niet direct gemonteerd kan worden, gelieve het meubel liggend opslaan in een ruimte op kamertemperatuur.

**EN FURNITURE ASSEMBLY**

We recommend assembling the article as soon as possible after opening. Please read the instructions carefully before assembly. If the furniture cannot be assembled immediately, please store it lying down in a room at room temperature.

**DE ZUSAMMENBAU**

Wir empfehlen, den Artikel so schnell wie möglich nach dem Öffnen zusammenzubauen. Bitte lesen Sie vor dem Zusammenbau die Anleitung sorgfältig durch. Sollte das Möbelstück nicht sofort aufgebaut werden können, lagern Sie es bitte liegend in einem Raum mit Zimmertemperatur.

**FR INSTALLATION**

Nous vous recommandons de monter l'article le plus rapidement possible après l'avoir ouvert. Veuillez lire attentivement les instructions avant le montage. Si l'article ne peut pas être monté immédiatement, veuillez le stocker couché dans une pièce à température ambiante.

**BG СГЛОБЯВАНЕ**

Препоръчваме ви да сглобите изделието възможно най-скоро след отварянето му. Моля, прочетете внимателно инструкциите преди сглобяването. Ако мебелите не могат да бъдат сглобени веднага, моля, съхранявайте ги в легнало положение в помещението със стайна температура.

**DA SAMLING**

Vi anbefaler, at du samler produktet så hurtigt som muligt efter åbning. Læs venligst instruktionerne omhyggeligt før samling. Hvis møblet ikke kan samles med det samme, bedes du opbevare det liggende i et rum ved stuetemperatur.

**ET ÜHENDAMINE**

Soovitame artikli võimalikult kiiresti pärast avamist kokku panna. Palun lugege enne kokkupanekut hoolikalt läbi juhised. Kui mööblit ei saa kohe kokku panna, siis hoidke seda lamades toatemperatuuril.

**FI ASENNUS**

Suosittellemme tuotteen kokoamista mahdollisimman pian avaamisen jälkeen. Lue ohjeet huolellisesti ennen kokoamista. Jos huonekalua ei voida koota heti, säilytä sitä makuuasennossa huoneenlämmössä.

**GA TIONÓL TROSCÁN**

Molaimid an t-alt a chur le chéile chomh luath agus is féidir tar éis é a oscailt. Léigh na treoracha go cúramach le do thoil roimh an tionól. Mura féidir an troscán a chur le chéile láithreach, déan é a stóráil ina luí i seomra ag teocht an tseomra.

**EL ΣΥΝΑΡΜΟΛΟΓΗΣΗ**

Συνιστούμε τη συναρμολόγηση του προϊόντος το συντομότερο δυνατό μετά το άνοιγμα. Παρακαλούμε διαβάστε προσεκτικά τις οδηγίες πριν από τη συναρμολόγηση. Εάν το έπιπλο δεν μπορεί να συναρμολογηθεί αμέσως, παρακαλούμε να το αποθηκεύσετε ξαπλωμένο σε ένα δωμάτιο σε θερμοκρασία δωματίου.

**HU ÖSSZESZERELÉS**

javasoljuk, hogy a felbontás után a lehető leghamarabb szerelje össze a cikket. Kérjük, összeszerelés előtt figyelmesen olvassa el az útmutatót. Ha a bútor nem lehet azonnal összeszerelni, kérjük, tárolja azt fekvé, szobahőmérsékletű helyiségben.

**IT MONTAGGIO**

Si consiglia di assemblare l'articolo il prima possibile dopo l'apertura. Leggere attentamente le istruzioni prima del montaggio. Se il mobile non può essere montato immediatamente, riporlo in posizione distesa in una stanza a temperatura ambiente.

**HR MONTAŽA**

Preporučujemo sastavljanje artikla što je prije moguće nakon otvaranja. Prije sastavljanja pažljivo pročitajte upute. Ako se namještaj ne može odmah sastaviti, odložite ga ležećeg u prostoriju na sobnoj temperaturi.

**LV MONTAŽA**

Mēs iesakām pēc atvēršanas pēc iespējas ātrāk samontēt izstrādājumu. Pirms montāžas uzmanīgi izlasiet instrukciju. Ja mēbeles nav iespējams samontēt uzreiz, lūdzu, uzglabājat tās novietotās gulus istabas temperatūrā.

**LT MONTAŽAS**

Rekomenduojame surinkti gaminį kuo greičiau po atidarymo. Prieš surinkdami atidžiai perskaitykite instrukcijas. Jei baldų negalima surinkti iš karto, laikykite jį gulintį kambario temperatūros patalpoje.

**MT ASSEMBLJA**

Nirakkomandaw li l-artiklu jigi mmuntat kemm jista 'jkun malajr wara li jinfetah. Jekk joghgbok agra l-istruzzjonijiet bir-reqqa qabel l-assemblagg. Jekk l-ghamara ma tistax tigi mmuntata immedjatament, jekk joghgbok ahzenha mimduda f'kamra f'temperatura tal-kamra.

**PL MONTAŻ**

Zalecamy zmontowanie urządzenia jak najszybciej po jego otwarciu. Przed montażem należy uważnie przeczytać instrukcję. Jeśli mebel nie może być natychmiast zmontowany, należy przechowywać go w pozycji leżącej w pomieszczeniu o temperaturze pokojowej.

**PT MONTAGEM**

Recomendamos a montagem do artigo o mais rapidamente possível após a abertura. Ler atentamente as instruções antes da montagem. Se o móvel não puder ser montado imediatamente, guarde-o deitado numa sala à temperatura ambiente.

**RO ASAMBLARE**

Vă recomandăm să asamblați articolul cât mai curând posibil după deschidere. Vă rugăm să citiți cu atenție instrucțiunile înainte de asamblare. În cazul în care mobilierul nu poate fi asamblat imediat, vă rugăm să îl depozitați culcat într-o încăperea la temperatura camerei.

**SL MONTAŽA**

Priporočamo, da izdelek sestavite čim prej po odprtju. Pred sestavljanjem natančno preberite navodila. Če pohištva ni mogoče takoj sestaviti, ga shranite ležečega v prostoru s sobno temperaturo.

**SK MONTÁŽ**

Odporúčame zostaviť výrobok čo najskôr po otvorení. Pred montážou si pozorne prečítajte návod na použitie. Ak nábytok nie je možné ihneď zmontovať, uložte ho prosím v ležiacej polohe v miestnosti s izbovou teplotou.

**ES MONTAJE**

Recomendamos montar el artículo lo antes posible después de abrirlo. Lea atentamente las instrucciones antes del montaje. Si no puede montar el mueble inmediatamente, guárdelo tumbado en una habitación a temperatura ambiente.

**CS MONTÁŽ**

Doporučujeme sestavit výrobek co nejdříve po otevření. Před montáží si prosím pečlivě přečtete návod. Pokud není možné nábytek sestavit ihned, uložte jej prosím naležato v místnosti s pokojovou teplotou.









**SV MONTERING**

Vi rekommenderar att du monterar artikeln så snart som möjligt efter öppnandet. Läs instruktionerna noggrant före montering. Om möbelen inte kan monteras omedelbart, vänligen förvara den liggande i ett rum med rumstemperatur.

# FENO

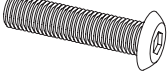
## bistro table end

### - parts -

|   |  |  |  |   |
|---|--|--|--|---|
|  <p>A<br/>1 x</p>                |  <p>B<br/>1 x</p> |  <p>C<br/>1 x</p> |  <p>D<br/>1 x</p> | <p>M30x8mm</p>  <p>E<br/>6 x</p> |
| <p>M30x6mm</p>  <p>F<br/>8 x</p> |  <p>G<br/>4 x</p> |  <p>H<br/>1 x</p> |  <p>I<br/>1 x</p>  |   |

### - steps -

1

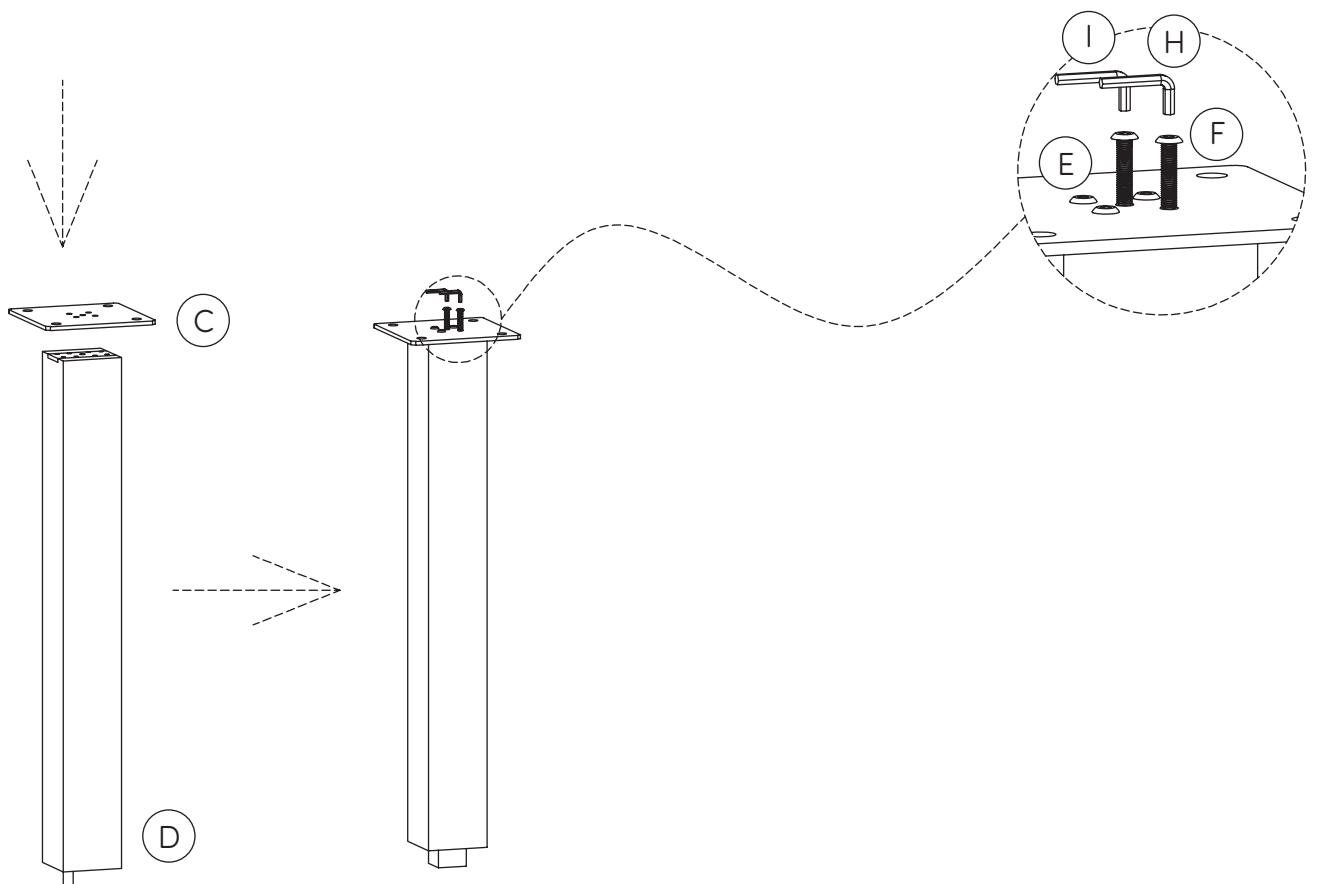

Bewaar deze handleiding • Please save this manual  
 Bitte bewahren Sie diese Montageanleitung • Merci de garder la notice de montage

**WOOD**®

# FENO

## bistro table end

- steps -

2

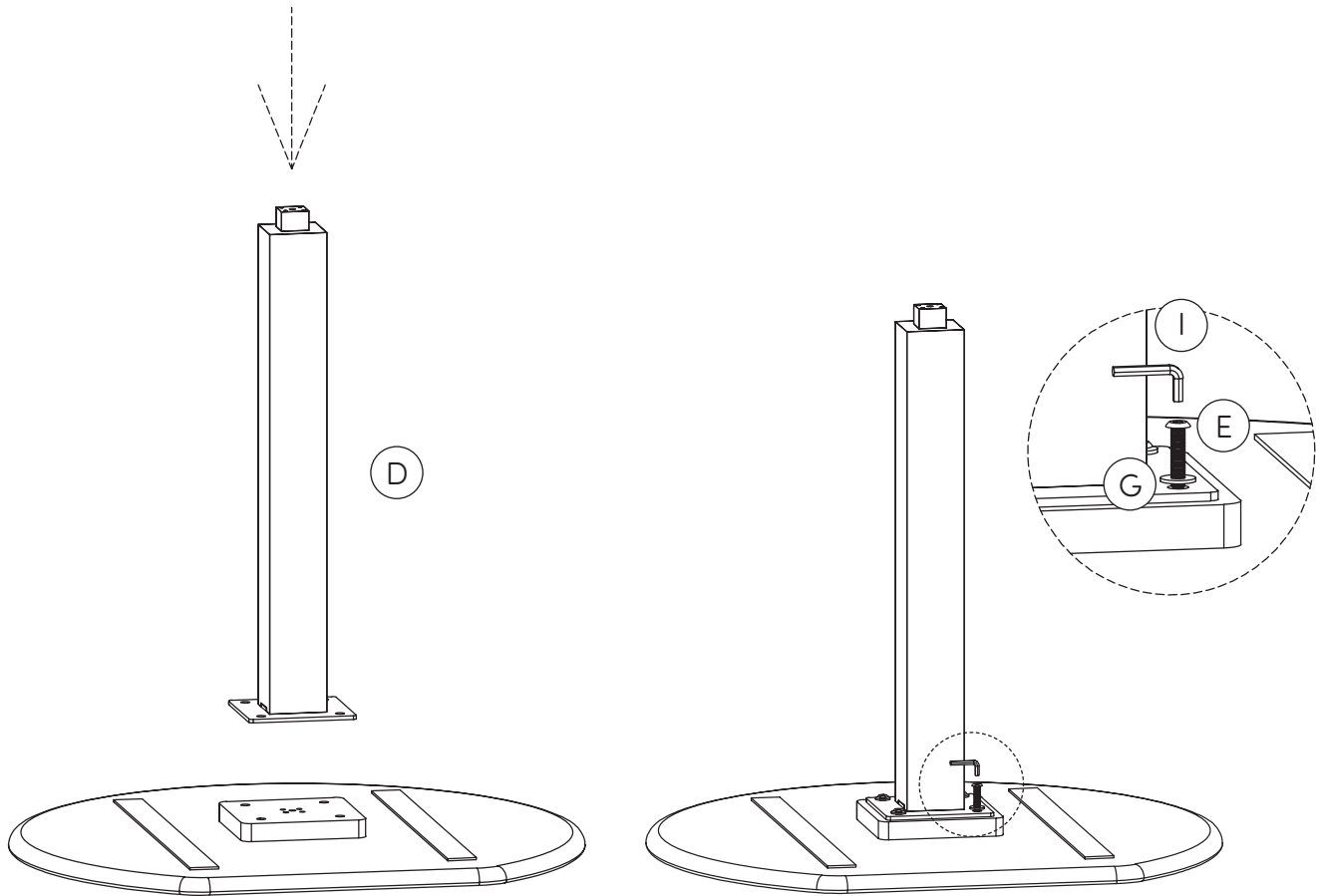

3

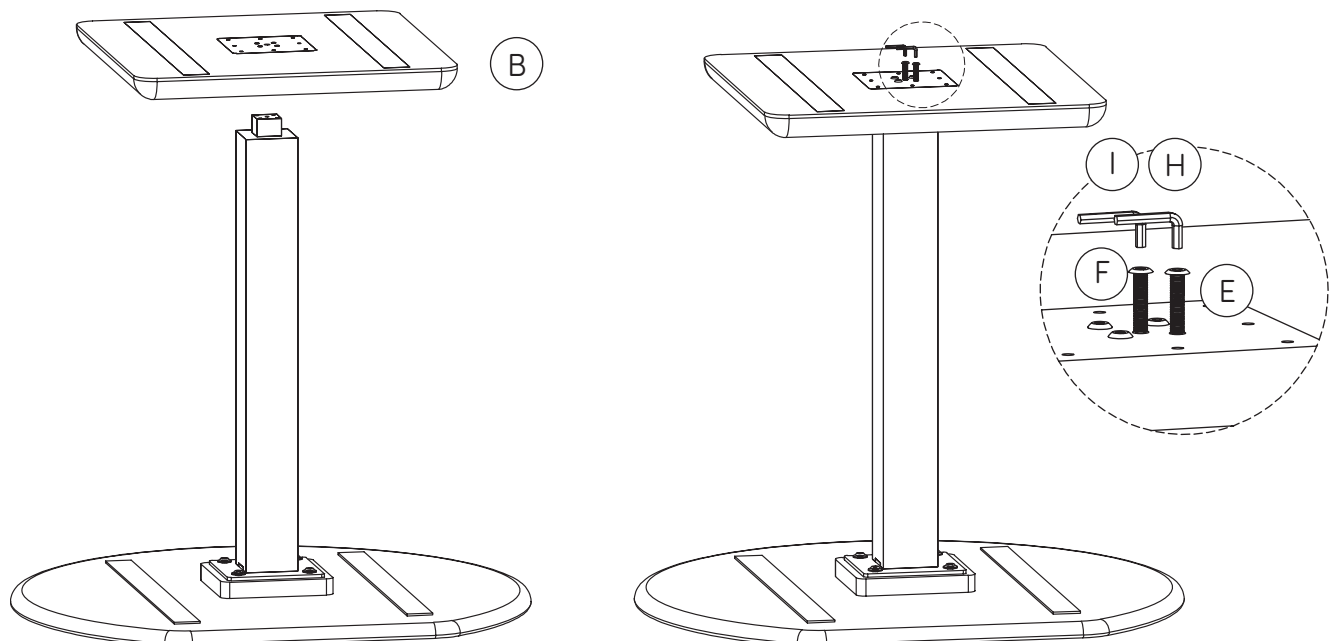

Bewaar deze handleiding • Please save this manual  
Bitte bewahren Sie diese Montageanleitung • Merci de garder la notice de montage

**WOOD**®