

SYRO

table lamp

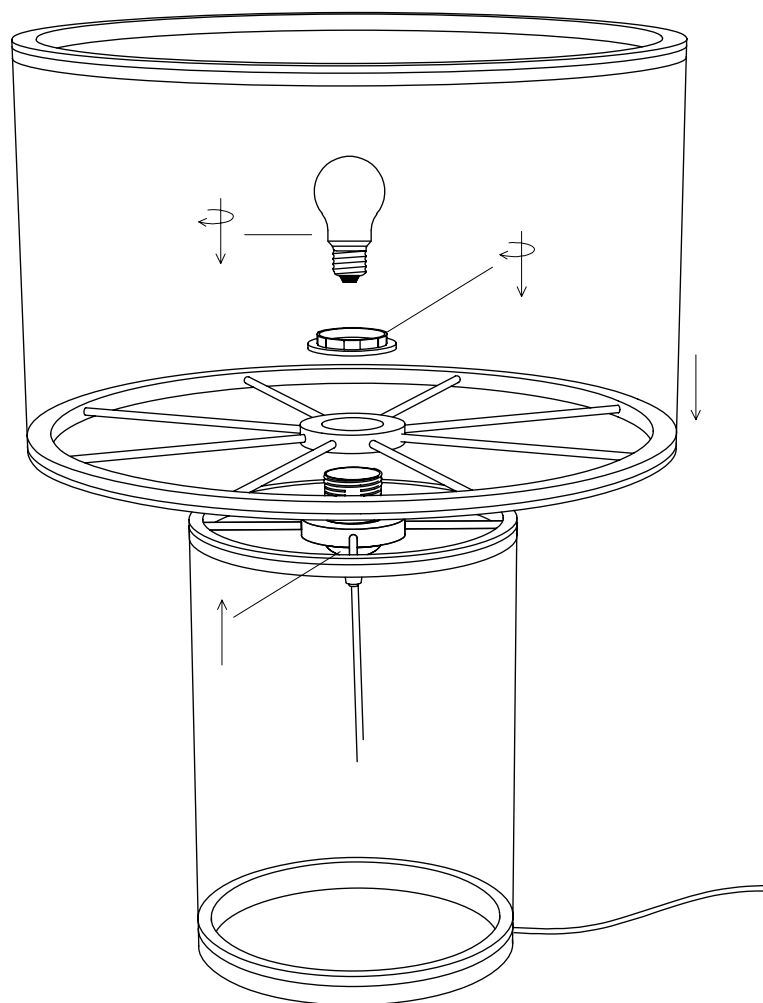

dimensions	suitable for	requirements
Height: 55CM Width: 42CM Depth: 42CM	 indoor	1 x 

Bewaar deze handleiding • Please save this manual
Bitte bewahren Sie diese Montageanleitung • Merci de garder la notice de montage

WOOD[®]

RAFFIA

Maintenance instructions

NL ADVIES

Kenmerken: Raffia is een natuurlijk materiaal dat wordt gewonnen uit de bladeren van de raffiapalm. Het staat bekend om zijn lichte, soepele en vezelige structuur. Door de natuurlijke variaties in kleur en textuur heeft raffia een authentieke en handgemaakte uitstraling. Raffia is verrassend sterk voor zijn lichte gewicht en biedt een karakteristieke, zachte matte glans die het materiaal een puur en natuurlijk gevoel geeft. ONDERHOUD Stof het materiaal regelmatig af met een zachte borstel of droge doek, zodat vuil zich niet tussen de fijne vezels ophoopt. Omdat raffia gevoelig is voor vocht, is het belangrijk het materiaal niet nat te maken; gebruik bij reiniging slechts een licht vochtig doek en droog het oppervlak direct na. Vermijd blootstelling aan direct zonlicht en warmtebronnen om uitdroging, verkleuring of breekbaarheid van de vezels te voorkomen.

DE BERATUNG

Eigenschaften: Raffia ist ein natürliches Material, das aus den Blättern der Raffiapalme gewonnen wird. Es ist bekannt für seine leichte, flexible und faserige Struktur. Durch die natürlichen Farb- und Texturvariationen erhält Raffia eine authentische, handgefertigte Ausstrahlung. Trotz seines geringen Gewichts ist Raffia überraschend robust und besitzt einen charakteristischen, weichen, matten Glanz, der dem Material eine reine und natürliche Note verleiht. PFLEGE Entfernen Sie regelmäßig Staub mit einer weichen Bürste oder einem trockenen Tuch, damit sich Schmutz nicht zwischen den feinen Fasern festsetzt. Da Raffia empfindlich auf Feuchtigkeit reagiert, sollte es nicht nass werden; verwenden Sie für die Reinigung lediglich ein leicht feuchtes Tuch und trocknen Sie die Oberfläche sofort danach. Vermeiden Sie direkte Sonneneinstrahlung und Wärmequellen, um Austrocknung, Verfärbung oder Brüchigkeit der Fasern zu verhindern.

ES CONSEJO

Características: La rafia es un material natural obtenido de las hojas de la palmera de rafia. Es conocida por su estructura ligera, flexible y fibrosa. Gracias a las variaciones naturales de color y textura, la rafia tiene un aspecto auténtico y artesanal. A pesar de su poco peso, la rafia es sorprendentemente resistente y ofrece un característico brillo suave y mate que aporta una sensación pura y natural. MANTENIMIENTO Retira el polvo regularmente con un cepillo suave o un paño seco para evitar que la suciedad se acumule entre las fibras finas. Como la rafia es sensible a la humedad, es importante no mojarla; para la limpieza utiliza solo un paño ligeramente húmedo y seca la superficie inmediatamente después. Evita la exposición a la luz solar directa y a fuentes de calor para prevenir el resacamiento, la decoloración o la fragilidad de las fibras.

FR CONSEIL

Caractéristiques : La raffia est un matériau naturel issu des feuilles du palmier à raphia. Elle se caractérise par sa structure légère, souple et fibreuse. Grâce aux variations naturelles de couleur et de texture, la raffia présente une apparence authentique et artisanale. Malgré sa légèreté, elle est étonnamment résistante et offre une douce brillance mate qui lui confère une sensation pure et naturelle. ENTRETIEN Dépoussiérez régulièrement le matériau avec une brosse douce ou un chiffon sec afin d'éviter que la saleté ne s'accumule entre les fibres fines.

La raffia étant sensible à l'humidité, il est important d'éviter de la mouiller ; pour le nettoyage, utilisez uniquement un chiffon légèrement humide et séchez ensuite immédiatement la surface. Évitez toute exposition directe au soleil et aux sources de chaleur pour prévenir le dessèchement, la décoloration ou la fragilité des fibres.

EN ADVICE

Features: Raffia is a natural material derived from the leaves of the raffia palm. It is known for its light, supple and fibrous structure. Due to its natural variations in colour and texture, raffia has an authentic, handcrafted appearance. Despite its light weight, raffia is surprisingly strong and offers a characteristic soft, matte sheen that gives the material a pure and natural feel. MAINTENANCE Dust the material regularly with a soft brush or dry cloth to prevent dirt from accumulating between the fine fibres. Because raffia is sensitive to moisture, it is important not to get it wet; for cleaning, use only a slightly damp cloth and dry the surface immediately afterwards. Avoid exposure to direct sunlight and heat sources to prevent drying, discolouration or brittleness of the fibres.

PO RADA

Cechy: Rafia to naturalny materiał pozyskiwany z liści palmy raffii. Charakteryzuje się lekką, elastyczną i włóknistą strukturą. Dzięki naturalnym różnicom w kolorze i fakturze raffia ma autentyczny, ręcznie wykonany wygląd. Mimo niewielkiej wagi jest zaskakująco wytrzymała i posiada charakterystyczny, miękki matowy połysk, który nadaje jej naturalny i czysty charakter. PIELEGNACJA Regularnie usuwaj kurz miękką szczotką lub suchą ściereczką, aby brud nie gromadził się pomiędzy delikatnymi włóknami. Ponieważ raffia jest wrażliwa na wilgoć, nie należy jej moczyć; do czyszczenia używaj tylko lekko wilgotnej ściereczki i natychmiast osusz powierzchnię. Unikaj ekspozycji na bezpośrednie światło słoneczne i źródła ciepła, aby zapobiec wysuszeniu, odbarwieniu lub kruchości włókien.

FI NEUVOT

Ominaisuudet: Raffia on luonnollinen materiaali, joka saadaan raffiapalmun lehdistä. Se tunnetaan kevyestä, joustavasta ja kuitumaisesta rakenteestaan. Luonnolliset väri- ja tekstuurivaihtelut antavat raffialle aidon, käsintehdyn ilmeen. Kevyestä painostaan huolimatta raffia on yllättävän vahvaa ja sen pehmeä, mattapintainen kiilto luo luonnollisen ja puhtaan vaikutelman. HOITO Poista pöly säännöllisesti pehmeällä harjalla tai kuivalla liinalla, jotta lika ei kerääny hienojen kuitujen väliin. Koska raffia on herkkä kosteudelle, sitä ei tule kastella; puhdistukseen riittää hieman kostea liina ja pinta tulee kuivata heti. Vältä suoraa auringonvaloa ja lämmönlähteitä kuitujen kuivumisen, haurastumisen tai värimuutosten estämiseksi.

NO RÅD

Egenskaper: Raffia er et naturlig materiale som utvinnes fra bladene på raffiapalmen. Det er kjent for sin lette, smidige og fiberrike struktur. De naturlige variasjonene i farge og tekstur gir raffia et autentisk og håndlaget uttrykk. Til tross for den lave vekten er raffia overraskende sterk og har en karakteristisk, myk matt glans som gir materialet en ren og naturlig følelse. VEDLIKEHOLD Støv materialet regelmessig med en myk børste eller tørr klut slik at smuss ikke samler seg mellom de fine fibre. Raffia er følsomt for fukt, så unngå å gjøre materialet vått; bruk kun en lett fuktet klut ved rengjøring og tørk overflaten umiddelbart.

Unngå direkte sollys og varmekilder for å forhindre uttørring, misfarging eller at fibre blir sprø.

DA RÅD

Funktioner: Raffia er et naturligt materiale, der stammer fra raffiapalmens blade. Det er kendt for sin lette, smidige og fiberrige struktur. De naturlige variationer i farve og tekstur giver raffia et autentisk og håndlavet udtryk. Trods den lave vægt er raffia overraskende stærkt og har en karakteristisk, blød, mat glans, der giver materialet et rent og naturligt look. VEDLIGEHODELSE Støv materialet af regelmæssigt med en blød børste eller en tør klud, så snavs ikke samler sig mellem de fine fibre. Da raffia er følsomt over for fugt, bør materialet ikke gøres vådt; brug kun en let fugtig klud ved rengøring og tør overfladen med det samme. Undgå direkte sollys og varmekilder for at forhindre udtørring, misfarvning eller sprøhed i fibre.

GA COMHAIRLE

Gnéithe: Is ábhar nádúrtha é raffia a fhaightear ó dhuilleoga na pailme raffia. Tá sé ar eolas mar gheall ar a struchtúr éadrom, solúbtha agus snáithíneach. Tugann na hathruithe nádúrtha i ndath agus i dteagmháil cuma fhiorálainn agus lámhdhéanta don ábhar. In ainneoin a éadromachta, tá raffia iontach láidir agus tá lonradh bog maol air a chuireann fiornádúrthacht in iúl. COTHABHÁIL Bain deannach den ábhar go rialta le scuab bhog nó le héadach tirim chun nach mbailíonn salachar idir na snáithíní mín. Ós rud é go bhfuil raffia íogair d'fheuchán, seachain é a fhliuchadh; bain úsáid as éadach beagán tais amháin agus triomaigh an dromchla láithreach ina dhiaidh sin. Seachain solas díreach na gréine agus foinsí teasa chun triomú, dithonnú nó leochaileacht na snáithíní a chosc.

ET NÕUANNE

Omadused: Raffia on looduslik materjal, mida saadakse raffiapalmi lehtedest. See on tuntud oma kerge, painduva ja kiulise struktuuri poolest. Looduslikud värvi- ja tekstuurierinevused annavad raffiale autentse, käitsi valmistatud mulje. Vaatamata kergusele on raffia üllatavalt tugev ning selle pehme matt läige annab materjalele loodusliku ja puhta ilme. HOOLDUS Tolmu tuleks regulaarselt eemaldada pehme harja või kiiva lapiga, et mustus ei koguneks peente kiudude vahele. Kuna raffia on niiskuse suhtes tundlik, ei tohi materjali märjaks teha; puhastamiseks kasutage vaid kergelt niisket lappi ning kuivatage pind kohe. Väliste otsest päikesevalgust ja kuumuse allikaid, et hoida ära kiudude kuivamist, värvimuutust või hapraks muutumist.

SV RÅD

Funktioner: Raffia är ett naturligt material som kommer från raffiapalmens blad. Det är känt för sin lätta, följsamma och fiberrika struktur. Tack vare naturliga variationer i färg och textur har raffia ett autentiskt och handgjort utseende. Trots sin låga vikt är raffia förvånansvärt starkt och har en karakteristisk mjuk, matt lyster som ger materialet en ren och naturlig känsla. SKÖTSEL Dammtorka materialet regelbundet med en mjuk borste eller torr trasa så att smuts inte samlas mellan de fina fibrerna. Eftersom raffia är känsligt för fukt bör det inte bli blött; använd endast en lätt fuktad trasa och torka ytan omedelbart efter rengöring. Undvik direkt solljus och värmekällor för att förhindra uttorkning, missfärgning eller sprödhed i fibrerna.

NL SERVICE EN GARANTIE

Mocht er sprake zijn van een productgebrek, neemt u dan contact op met uw aankoopadres. Bewaar uw aankoopbon en de originele verpakking inclusief de handleiding van het meubel. Na beoordeling van het productgebrek worden er eventueel één of meerdere onderdelen gerepareerd dan wel vervangen. Onderdelen worden op de handleiding aangegeven met codes. Op dit meubel geldt een fabrieksgarantie van twee jaar. Gebreken veroorzaakt door foutieve behandeling of eigen toedoen vallen buiten de garantie. Dit geldt in het bijzonder als montage-instructies niet zijn opgevolgd.

EN SERVICE AND WARRANTY

In case of a product defect, please contact your purchase address. Keep your purchase receipt and the original packaging including the manual of the furniture. After assessing the product defect, one or more parts may be repaired or replaced. Parts are indicated on the manual by codes. This furniture is covered by a two-year manufacturer's warranty. Defects caused by incorrect handling or your own actions are not covered by the guarantee. This applies in particular if assembly instructions have not been followed.

DE SERVICE UND GARANTIE

Im Falle eines Produktfehlers wenden Sie sich bitte an Ihre Kaufadresse. Bewahren Sie den Kaufbeleg und die Originalverpackung einschließlich der Bedienungsanleitung des Möbels auf. Nach der Beurteilung des Produktfehlers können ein oder mehrere Teile repariert oder ersetzt werden. Die Teile sind im Handbuch durch Codes gekennzeichnet. Für diese Möbel gilt eine zweijährige Herstellergarantie. Defekte, die durch unsachgemäße Handhabung oder eigene Handlungen entstanden sind, fallen nicht unter die Garantie. Dies gilt insbesondere, wenn die Montageanleitung nicht befolgt wurde.

FR SERVICE ET GARANTIE

En cas de défaut du produit, veuillez contacter l'adresse d'achat. Conservez la facture d'achat et l'emballage d'origine, y compris le manuel du meuble. Après avoir évalué le défaut du produit, une ou plusieurs pièces peuvent être réparées ou remplacées. Les pièces sont indiquées sur le manuel par des codes. Ces meubles sont couverts par une garantie du fabricant de deux ans. Les défauts causés par une manipulation incorrecte ou par vos propres actions ne sont pas couverts par la garantie. Cela s'applique en particulier si les instructions de montage n'ont pas été respectées.

BG ОБСЛУЖВАНЕ И ГАРАНЦИЯ

Ако има проблем с продукта, обрънете се към мястото, откъдето сте го купили. Задържете касовата бележка за покупка и оригиналната опаковка, заедно с ръководството за експлоатация на мебелите. След оценка на дефекта на продукта една или повече части могат да бъдат поправени или заменени. В ръководството са посочени кодовете на частите. Тази мебел се предлага с двугодишна гаранция от производителя. Повредите, дължащи се на неправилно боравене или на вашите собствени действия, не са включени в гаранцията, особено ако не са спазени инструкциите за сглобяване.

DA SERVICE OG GARANTI

Hvis der er et problem med produktet, skal du kontakte det sted, hvor du købte det. Gem købskvitteringen og den originale emballage sammen med møbelmanualen. Efter en evaluering af produktfejlen kan en eller flere dele blive repareret eller udskiftet. Manualen viser koder for delene. Dette møbel leveres med to års producentgaranti. Skader på grund af forkert håndtering eller dine egne handlinger er ikke omfattet af garantien, især hvis monteringsvejledningen ikke er blevet fulgt.

ET TEENINDUS JA GARANTI

Kui tootega on probleem, pöörduge sinna, kust te selle ostsite. Hoidke alles ostukviitungi ja originaalpakend koos mööbli kasutusjuhendiga. Pärast toote defekti hindamist võidakse üks või mitu osa parandada või asendada. Käsiraamatus on näidatud osade koodid. Sellel mööblile kehtib kaheaastane tootjagarantii. Garantii ei hõlma väärkäitlusest või teie enda tegevusest tingitud kahjustusi, eriti kui kokkupaneku juhiseid ei ole järgitud.

FI HUOLTO JA TAKUU

Jos tuotteessa on ongelmia, ota yhteyttä sinne, mistä ostit sen. Säilytä ostokuitti ja alkuperäispakkaus sekä huonekalun käyttöohjeet. Tuotevian arvioinnin jälkeen yksi tai useampi osa saatetaan korjata tai vaihtaa. Käsikirjassa on osien koodit. Tällä huonekalulla on kahden vuoden valmistajan takuu. Huonosta käsitellystä tai omista teoistasi johtuvat vauriot eivät kuulu takuun piiriin, varsinkin jos asennusohjeita ei ole noudatettu.

GA SEIRBHÍIS AGUS BARÁNTA

Má tá fadhb leis an táirge, déan teagmháil leis an áit a cheannaigh tú é. Coinnigh d'admháil cheannaigh agus an bunphacaistiú, mar aon leis an lámhleabhar troscáin. Tar éis measúnú a dhéanamh ar locht an táirge, feadfar cuid amháin nó níos mó a shocrú nó a athsholáthar. Taispeánann an lámhleabhar cóid do na codanna. Tagann an troscán seo le barántas dhá bhliain ar mhonaróra. Níl damáistí mar gheall ar mhí-lámhseáil nó do ghníomhartha féin san áireamh sa ráthaíocht, go háirithe mura bhfuil na treoracha tionóil á leanúint.

EL ΣΕΡΒΙΣ ΚΑΙ ΕΓΓΥΗΣΗ

Εάν υπάρχει κάποιο πρόβλημα με το προϊόν, απευθυνθείτε στο κατάστημα από το οποίο το αγοράσατε. Κρατήστε την απόδειξη αγοράς και την αρχική συσκευασία, μαζί με το εγχειρίδιο χρήσης του επίπλου. Μετά από αξιολόγηση του ελαττώματος του προϊόντος, ενδέχεται να επιδιορθωθούν ή να αντικατασταθούν ένα ή περισσότερα εξαρτήματα. Στο εγχειρίδιο αναγράφονται οι κωδικοί των εξαρτημάτων. Αυτό το έπιπλο συνοδεύεται από διετή εγγύηση του κατασκευαστή. Οι ζημιές που οφείλονται σε κακό χειρισμό ή σε δικές σας ενέργειες δεν περιλαμβάνονται στην εγγύηση, ειδικά αν δεν έχουν τηρηθεί οι οδηγίες συναρμολόγησης.

HU SZERVIZ ÉS GARANCIA

Ha probléma merül fel a termékkel, forduljon ahhoz a helyhez, ahol vásárolta. Őrizze meg a vásárlási bizonylatot és az eredeti csomagolást, valamint a bútor használati útmutatóját. A termék hibájának kiértékelését követően egy vagy több alkatrészt javításra vagy cserére kerülhet. A kézikönyvben szerepelnek az alkatrészek kódjai. Erre a bútorra két év gyártói garancia vonatkozik. A helytelen kezeléssel vagy az Ön saját cselekedeteiből eredő károk nem tartoznak a garancia hatálya alá, különösen, ha az összeszerelési utasításokat nem tartották be.

IT ASSISTENZA E GARANZIA

In caso di problemi con il prodotto, rivolgetevi a chi lo ha acquistato. Conservare la ricevuta d'acquisto e l'imballaggio originale, insieme al manuale del mobile. A seguito di una valutazione del difetto del prodotto, una o più parti potrebbero essere riparate o sostituite. Il manuale riporta i codici delle parti. Questo mobile è coperto da una garanzia del produttore di due anni. I danni dovuti a una cattiva gestione o alle proprie azioni non sono inclusi nella garanzia, soprattutto se non sono state seguite le istruzioni di montaggio.

HR SERVIS I GARANCIJA

Ako postoji problem s proizvodom, obratite se mjestu gdje ste ga kupili. Zadržite svoj račun i originalno pakiranje, zajedno s priručnikom za namještanje. Nakon procjene kvara proizvoda, jedan ili više dijelova može biti popravljeno ili zamijenjeno. Priručnik prikazuje kodove za dijelove. Ovaj namještanje dolazi s dvogodišnjim jamstvom proizvođača. Oštećenja nastala nepravilnim rukovanjem ili vlastitim radnjama nisu uključena u jamstvo, osobito ako se nisu slijedile upute za montažu.

LV APKALPOŠANA UN GARANTIJA

Ja rodas problēmas ar produktu, sazinieties ar tā iegādes vietu. Glabājiet pirkuma čeku un oriģinālo iepakojumu, kā arī mēbeļu lietošanas instrukciju. Pēc izstrādājuma defekta novērtēšanas viena vai vairākas detaļas var tikt salabotas vai nomainītas. Rokasgrāmatā ir norādīti detaļu kodi. Šim mēbeļiem ir divu gadu ražotāja garantija. Garantija neattiecas uz bojājumiem, kas radušies nepareizas lietošanas vai jūsu pašu rīcības dēļ, jo īpaši, ja nav ievērotas montāžas instrukcijas.

LT APTARNAVIMAS IR GARANTIJA

Jei kyla problemų dėl gaminių, kreipkitės į vietą, kurioje jį įsigijote. Saugokite pirkimo čekį ir originalią pakuotę kartu su baldų naudojimo instrukcija. Įvertinus gaminio defektą, gali būti sutaisyta arba pakeista viena ar kelios dalys. Vadove nurodyti dalių kodai. Šiems baldams suteikiama dvejų metų gamintojo garantija. Garantija netaikoma pažeidimams, atsiradusiems dėl netinkamo elgesio ar jūsų pačių veiksmų, ypač jei nesilaikyta surinkimo instrukcijų.

MT SERVIZZ U GARANZIJA

Jekk hemm xi kwistjoni bil-prodott, ikkuntattja fejn xtrajtju. Żomm l-irċevuta tax-xiri tieghek u l-ippakkjar originali, flimkien mal-manwal tal-ghamara. Wara evalwazzjoni tal-difett tal-prodott, parti waħda jew aktar jistghu jiġu fissan jew mibdula. Il-manwal juri kodijiet għall-partijiet. Din l-ghamara tiġi b'garanzija tal-manifattur ta' s'entejn. Il-hsarat minnhabta b-tqandil hazin jew l-azzjonijiet tieghek mhumiex inkluzi fil-garanzija, speċjalment jekk l-istruzzjonijiet tal-assemblaġġ ma jkunux ġew segwiti.

PL SERWIS I GWARANCJA

Jeśli wystąpi problem z produktem, skontaktuj się z miejscem zakupu. Zachowaj dowód zakupu i oryginalne opakowanie wraz z instrukcją obsługi mebla. Po dokonaniu oceny wady produktu, jedna lub więcej części może zostać naprawiona lub wymieniona. Instrukcja zawiera kody części. Meble objęte są dwuletnią gwarancją producenta. Uszkodzenia spowodowane niewłaściwą obsługą lub własnymi działaniami nie są objęte gwarancją, zwłaszcza jeśli nie przestrzegano instrukcji montażu.

PT SERVIÇO E GARANTIA

Se houver algum problema com o produto, contacte o local onde o comprou. Guarde o recibo de compra e a embalagem original, bem como o manual do móvel. Após uma avaliação do defeito do produto, uma ou mais peças podem ser reparadas ou substituídas. O manual indica os códigos das peças. Este móvel tem uma garantia do fabricante de dois anos. Os danos devidos a um manuseamento incorreto ou às suas próprias ações não estão incluídos na garantia, especialmente se as instruções de montagem não tiverem sido respeitadas.

RO SERVICE ȘI GARANȚIE

Dacă există o problemă cu produsul, contactați locul de unde l-ați cumpărat. Păstrați chitanța de achiziție și ambalajul original, împreună cu manualul mobilierului. În urma unei evaluări a defectului produsului, una sau mai multe piese ar putea fi reparate sau înlocuite. Manualul prezintă codurile pentru piesele respective. Această mobilă are o garanție de doi ani din partea producătorului. Deteriorările datorate unei manipulări necorespunzătoare sau acțiunilor dumneavoastră nu sunt incluse în garanție, mai ales dacă nu au fost respectate instrucțiunile de asamblare.

SL SERVIS IN GARANCIJA

Če se pojavi težava z izdelkom, se obrnite na kraj, kjer ste ga kupili. Shranite potrdilo o nakupu in originalno embalažo skupaj s priručnikom za uporabo pohištva. Po oceni napake na izdelku se lahko popravi ali zamenja eden ali več delov. V priručniku so navedene kode za dele. Za to pohištvo velja dveletna garancija proizvajalca. Poškodbe zaradi napačnega ravnanja ali lastnih dejanj niso vključene v garancijo, zlasti če niso bila upoštevana navodila za sestavljanje.

SK SERVIS A ZÁRUKA

Ak sa vyskytne problém s výrobkom, obráťte sa na miesto, kde ste ho zakúpili. Uschovajte si doklad o kúpe a originálny obal spolu s návodom na obsluhu nábytku. Po vyhodnotení závady výrobku môže dôjsť k oprave alebo výmene jednej alebo viacerých častí. V príručke sú uvedené kódy dielov. Na tento nábytok sa vzťahuje dvojiročná záruka výrobcu. Záruka sa nevzťahuje na poškodenia spôsobené nesprávnym zaobchádzaním alebo vašou vlastnou činnosťou, najmä ak nebol dodržaný návod na montáž.

ES SERVICIO Y GARANTÍA

Si tiene algún problema con el producto, dirijase al lugar donde lo compró. Conserve el recibo

de compra y el embalaje original, junto con el manual del mueble. Tras evaluar el defecto del producto, es posible que se reparen o sustituyan una o varias piezas. El manual muestra los códigos de las piezas. Este mueble tiene una garantía del fabricante de dos años. Los daños debidos a una mala manipulación o a tus propias acciones no están incluidos en la garantía, especialmente si no se han seguido las instrucciones de montaje.

CS SERVIS A ZÁRUKA

Pokud se vyskytne problém s výrobkem, obraťte se na místo, kde jste jej zakoupili. Uschovejte si doklad o koupi a originální obal spolu s návodem k obsluze nábytku. Po vyhodnocení závady výrobku může být jeden nebo více dílů opraven nebo vyměněn. V příručce jsou uvedeny

kódy jednotlivých dílů. Na tento nábytek se vztahuje dvouletá záruka výrobce. Záruka se nevztahuje na poškození způsobená nesprávným zacházením nebo vlastním jedním, zejména pokud nebyl dodržán návod k montáži.

SV SERVICE OCH GARANTI

Om det uppstår problem med produkten ska du vända dig till det ställe där du köpte den. Spara kvittot och originalförpackningen tillsammans med bruksanvisningen. Efter en utvärdering av produktfelet kan en eller flera delar åtgärdas eller bytas ut. I bruksanvisningen finns koder för delarna. Denna möbel levereras med två års tillverkargaranti. Skador som beror på felaktig hantering eller dina egna handlingar ingår inte i garantin, särskilt om monteringsanvisningarna inte har följts.

NL MEUBELMONTAGE

Wij adviseren u het artikel zo spoedig mogelijk na opening te monteren. Lees voor montage de handleiding zorgvuldig door. Op het moment dat het meubel niet direct gemonteerd kan worden, gelieve het meubel liggend opslaan in een ruimte op kamertemperatuur.

EN FURNITURE ASSEMBLY

We recommend assembling the article as soon as possible after opening. Please read the instructions carefully before assembly. If the furniture cannot be assembled immediately, please store it lying down in a room at room temperature.

DE ZUSAMMENBAU

Wir empfehlen, den Artikel so schnell wie möglich nach dem Öffnen zusammenzubauen. Bitte lesen Sie vor dem Zusammenbau die Anleitung sorgfältig durch. Sollte das Möbelstück nicht sofort aufgebaut werden können, lagern Sie es bitte liegend in einem Raum mit Zimmertemperatur.

FR INSTALLATION

Nous vous recommandons de monter l'article le plus rapidement possible après l'avoir ouvert. Veuillez lire attentivement les instructions avant le montage. Si l'article ne peut pas être monté immédiatement, veuillez le stocker couché dans une pièce à température ambiante.

BG СГЛОБЯВАНЕ

Препоръчваме ви да сглобите изделието възможно най-скоро след отварянето му. Моля, прочетете внимателно инструкциите преди сглобяването. Ако мебелите не могат да бъдат сглобени веднага, моля, съхранявайте ги в легнало положение в помещението със стайна температура.

DA SAMLING

Vi anbefaler, at du samler produktet så hurtigt som muligt efter åbning. Læs venligst instruktionerne omhyggeligt før samling. Hvis møblet ikke kan samles med det samme, bedes du opbevare det liggende i et rum ved stuetemperatur.

ET ÜHENDAMINE

Soovitame artikli võimalikult kiiresti pärast avamist kokku panna. Palun lugege enne kokkupanekut hoolikalt läbi juhised. Kui mööblit ei saa kohe kokku panna, siis hoidke seda lamades toatemperatuuril.

FI ASENNUS

Suosittellemme tuotteen kokoamista mahdollisimman pian avaamisen jälkeen. Lue ohjeet huolellisesti ennen kokoamista. Jos huonekalua ei voida koota heti, säilytä sitä makuuasennossa huoneenlämmössä.

GA TIONÓL TROSCÁN

Molaimid an t-alt a chur le chéile chomh luath agus is féidir tar éis é a oscailt. Léigh na treoracha go cúramach le do thoil roimh an tionól. Mura féidir an troscán a chur le chéile láithreach, déan é a stóráil ina luí i seomra ag teocht an tseomra.

EL ΣΥΝΑΡΜΟΛΟΓΗΣΗ

Συνιστούμε τη συναρμολόγηση του προϊόντος το συντομότερο δυνατό μετά το άνοιγμα. Παρακαλούμε διαβάστε προσεκτικά τις οδηγίες πριν από τη συναρμολόγηση. Εάν το έπιπλο δεν μπορεί να συναρμολογηθεί αμέσως, παρακαλούμε να το αποθηκεύσετε ξαπλωμένο σε ένα δωμάτιο σε θερμοκρασία δωματίου.

HU ÖSSZESZERELÉS

javasoljuk, hogy a felbontás után a lehető leghamarabb szerelje össze a cikket. Kérjük, összeszerelés előtt figyelmesen olvassa el az útmutatót. Ha a bútort nem lehet azonnal összeszerelni, kérjük, tárolja azt fekvé, szobahőmérsékletű helyiségben.

IT MONTAGGIO

Si consiglia di assemblare l'articolo il prima possibile dopo l'apertura. Leggere attentamente le istruzioni prima del montaggio. Se il mobile non può essere montato immediatamente, riporlo in posizione distesa in una stanza a temperatura ambiente.

HR MONTAŽA

Preporučujemo sastavljanje artikla što je prije moguće nakon otvaranja. Prije sastavljanja pažljivo pročitajte upute. Ako se namještaj ne može odmah sastaviti, odložite ga ležećeg u prostoriju na sobnoj temperaturi.

LV MONTAŽA

Mēs iesakām pēc atvēršanas pēc iespējas ātrāk samontēt izstrādājumu. Pirms montāžas uzmanīgi izlasiet instrukciju. Ja mēbeles nav iespējams samontēt uzreiz, lūdzam uzglabāties tās novietotās guļus istabas temperatūrā.

LT MONTAŽAS

Rekomenduojame surinkti gaminį kuo greičiau po atidarymo. Prieš surinkdami atidžiai perskaitykite instrukcijas. Jei baldų negalima surinkti iš karto, laikykite jį gulintį kambario temperatūros patalpoje.

MT ASSEMBLJA

Nirakkomandaw li l-artiklu jigi mmuntat kemm jista 'jkun malajr wara li jinfetah. Jekk joghgbok agra l-istruzzjonijiet bir-reqqa qabel l-assemblagg. Jekk l-ghamara ma tistax tigi mmuntata immedjatement, jekk joghgbok ahzenha mimduda f'kamra f'temperatura tal-kamra.

PL MONTAŻ

Zalecamy zmontowanie urządzenia jak najszybciej po jego otwarciu. Przed montażem należy uważnie przeczytać instrukcję. Jeśli mebel nie może być natychmiast zmontowany, należy przechowywać go w pozycji leżącej w pomieszczeniu o temperaturze pokojowej.

PT MONTAGEM

Recomendamos a montagem do artigo o mais rapidamente possível após a abertura. Ler atentamente as instruções antes da montagem. Se o móvel não puder ser montado imediatamente, guarde-o deitado numa sala à temperatura ambiente.

RO ASAMBLARE

Vă recomandăm să asamblați articolul cât mai curând posibil după deschidere. Vă rugăm să citiți cu atenție instrucțiunile înainte de asamblare. În cazul în care mobilierul nu poate fi asamblat imediat, vă rugăm să îl depozitați culcat într-o încăperea la temperatura camerei.

SL MONTAŽA

Priporočamo, da izdelek sestavite čim prej po odprtju. Pred sestavljanjem natančno preberite navodila. Če pohištva ni mogoče takoj sestaviti, ga shranite ležečega v prostoru s sobno temperaturo.

SK MONTÁŽ

Odporúčame zostaviť výrobok čo najskôr po otvorení. Pred montážou si pozorne prečítajte návod na použitie. Ak nábytok nie je možné ihneď zmontovať, uložte ho prosím v ležiacej polohe v miestnosti s izbovou teplotou.

ES MONTAJE

Recomendamos montar el artículo lo antes posible después de abrirlo. Lea atentamente las instrucciones antes del montaje. Si no puede montar el mueble inmediatamente, guárdelo tumbado en una habitación a temperatura ambiente.

CS MONTÁŽ

Doporučujeme sestavit výrobek co nejdříve po otevření. Před montáží si prosím pečlivě přečtete návod. Pokud není možné nábytek sestavit ihned, uložte jej prosím naležato v místnosti s pokojovou teplotou.

SV MONTERING

Vi rekommenderar att du monterar artikeln så snart som möjligt efter öppnandet. Läs instruktionerna noggrant före montering. Om möbelen inte kan monteras omedelbart, vänligen förvara den liggande i ett rum med rumstemperatur.