

Bandes enrobantes intumescentes 1000EX SpecSeal®



Les bandes enrobantes 1000EX SpecSeal® sont des bandes élastomères extrêmement souples conçues pour arrêter la pénétration de combustible dans les planchers, planchers/plafonds et murs résistants au feu.

Ces produits utilisent la technologie d'intumescence rapide STI qui se distingue par une dilatation très réactive et hautement directionnelle. L'expansion rapide entrave immédiatement le passage de pénétrants combustibles en feu.

Lorsqu'elles sont exposées à des températures supérieures à 121 °C (250 °F), les bandes enrobantes SpecSeal® commencent à se dilater (intumescence) rapidement pour former une barrière intumescente dense, extrêmement isolante. L'expansion libre varie en fonction de la catégorie utilisée (voir Tableau A). L'expansion continue jusqu'à des températures de 538 °C (1 000 °F).

Applications

Les bandes enrobantes SpecSeal® servent à entraver la propagation du feu des pénétrants combustibles, comme les tuyaux non métalliques ou l'isolation des tuyaux. Des installations ont été développées pour les ensembles de colliers de retenue (pour montage en surface). En présence d'ouvertures plus grandes ou de configurations complexes de pénétrants, les systèmes mis au point utilisent des bandes enrobantes en association avec d'autres produits SpecSeal®. Les bandes enrobantes SpecSeal® sont adaptées à toutes les formes de construction courantes, notamment aux planchers en béton et aux murs en béton et en parpaings.

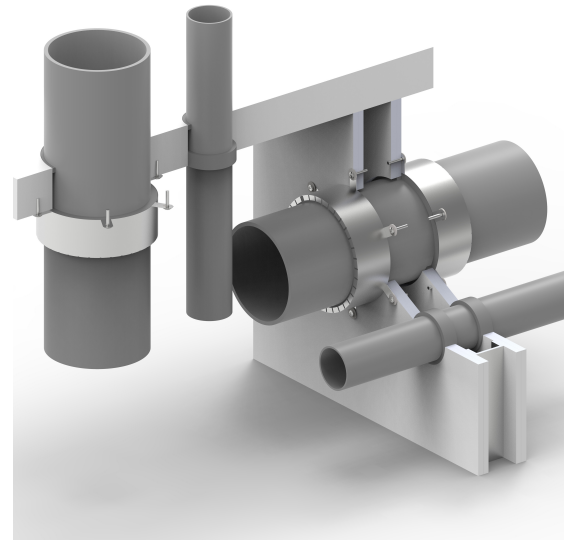

Spécifications

Les bandes enrobantes doivent être constituées d'un matériau intumescent extrêmement souple. Les bandes enrobantes ne doivent contenir aucun composant d'expansion soluble dans l'eau et doivent se distinguer par une expansion libre de 30 fois au minimum. Les bandes enrobantes intumescentes doivent être plaquées de chaque côté par du plastique. Le matériau spécifié doit être agréé pour une large gamme d'applications, y compris les éléments pénétrants combustibles et incombustibles, lorsqu'il est utilisé seul ou en association avec d'autres produits du même fabricant. Les bandes enrobantes doivent être homologuées UL et testées selon les exigences des normes CAN/ULC-S115.

Divisions spécifiées

Division 7	07 84 13	Coupe-feu de points de pénétration
Division 22	22 00 00	Coupe-feu pour plomberie

Performances

Les bandes enrobantes SpecSeal® sont à la base des systèmes qui répondent aux critères sévères des normes CAN/ULC-S115. Les systèmes ont été testés pour toutes les formes de construction et les éléments pénétrants courants, avec des valeurs de résistance au feu allant jusqu'à 4 heures (en fonction de la catégorie de bande enrobante utilisée).

Limitations

Ce produit a été conçu pour être sûr avec le plastique. Il a été largement utilisé avec succès avec divers types de tuyaux et tubes en plastique et d'isolations de câbles en plastique. Les variations de ces matériaux ne permettent toutefois pas de garantir la compatibilité. STI recommande fortement à l'utilisateur de consulter le fabricant du tuyau, de la tubulure ou du câble en question concernant toute sensibilité connue ou toute restriction potentielle avant d'appliquer ce produit.

Entretien

Inspection : Les zones d'application doivent être inspectées régulièrement pour déceler la présence de détériorations au fil du temps. Tout dommage doit être réparé avec des produits SpecSeal® conformément à la conception approuvée d'origine.

Caractéristiques et avantages

- Expansion rapide - obturation plus rapide des éléments pénétrants en feu
- Haut volume de la barrière intumescente - une expansion significative obture l'ouverture
- Résistant à l'eau - sans composants solubles ou hygroscopiques
- Souplesse extrême - absence de feuille, plus facile à installer
- Polyvalence - performances hors pair dans le cadre d'une large gamme d'applications complexes



Bandes enrobantes intumescentes 1000EX SpecSeal®



Sélection du système

Pour trouver le système coupe-feu adapté à vos exigences ou nous soumettre une proposition, veuillez consulter le site <https://systems.stifirestop.com/> afin d'utiliser les fonctions « System Search » et « Submittal Builder ». Vous pouvez également vous rendre sur le site [UL Online Certifications Directory/UL Product iQ™](https://www.ul.com/certifications-directory) pour obtenir les listes complètes. (Systèmes coupe-feu).

Service technique

Specified Technologies Inc. dispose d'un numéro d'assistance technique gratuit pour vous aider à choisir les produits et à concevoir correctement les installations. Les schémas de systèmes UL adaptés à des fins de présentation ou de détermination des spécifications sont disponibles sur demande. Une riche bibliothèque d'informations techniques et de fiches de données de sécurité (FDS) est disponible sur le site Internet de l'entreprise www.stifirestop.com.

Précautions

Consulter la fiche de données de sécurité (FDS) pour de plus amples informations sur la manipulation et la mise au rebut en toute sécurité de ce produit. En cas de contact, nettoyer la zone cutanée à l'eau savonneuse. Éviter tout contact avec les yeux.

Disponibilité

Les bandes enrobantes SpecSeal® sont disponibles auprès des distributeurs agréés Specified Technologies Inc. (STI). Pour de plus amples renseignements sur la commercialisation et les aspects techniques de ce produit, ou pour connaître le nom et l'adresse du représentant/distributeur le plus proche d'autres articles Specified Technology, veuillez appeler le numéro 1-800-992-1180 ou consulter le site www.stifirestop.com.

TABLEAU A : PROPRIÉTÉS PHYSIQUES

Référence catalogue	SSW1000EX
Couleur	Noir
Épaisseur	4,8 mm (3/16 po)
Largeur	51 mm (2 po)
Longueur (min.)	9,1 m (30 pi)
Poids (min.)	1,93 kg (4,275 lb)
Système d'expansion	Une seule phase
Début de l'expansion	160 °C (320 °F)
Expansion de volume	30 à 60 fois
Taux de croissance de moisissures et champignons (ASTM G21)	0
Température d'utilisation	Inférieure à 54 °C (130 °F)
Température de stockage	Inférieure à 54 °C (130 °F)
Durée de conservation	Aucune limite
Vieillessement au four	Aucun changement 60 °C (140 °F)
Exposition à l'humidité	Aucun changement 60 °C (98 % H.R.)
Accélération du vieillissement UL	Réussite

EXIGENCES DES BANDES ENROBANTES ET DES COLLIERES DE RETENUE SSW1000EX

Dimension (po)	DE du tuyau (po)	1 ^{re} couche (po)	2 ^e couche (po)	3 ^e couche (po)	Longueur totale (po)	Longueur de collier (po)
1,5	1,9	6,8	-	-	6,8	7,9
2,0	2,375	8,3	-	-	8,3	9,5
2,5	2,875	9,9	10,7	-	20,6	11,9
3,0	3,5	11,8	12,6	-	24,3	13,9
3,5	4	13,4	14,1	14,9	42,4	16,3

INFORMATIONS DE COMMANDE

Référence catalogue	Numéro CUP	Dimension	(UdM) Qté	Qté boîte	Poids (unitaire)
SSW1000EX	730573950425	2 po de large x 3/16 po d'épaisseur x 30 pi de long	1	4	1,93 kg (4,275 lb)
SSWRC	730573037508	Collier de retenue en tôle métallique calibre 30 de 50,8 mm (2 po) de large pour tuyau ≤102 mm (4 po), rouleau de 7,6 m (25 pi)	1	1	2,93 kg (6,47 lb)
WSC-8	730573037539	Collier de retenue préformé de 101,6 mm (4 po) de large pour tuyau de 152 mm (6 po) et 204 mm (8 po)	1	1	0,68 kg (1,51 lb)
WSC-12	730573037607	Collier de retenue préformé de 127 mm (5 po) de large pour tuyau de 204 mm (8 po) et plus	1	1	1,43 kg (3,15 lb)

REMARQUE IMPORTANTE : TOUTES LES DÉCLARATIONS, INFORMATIONS TECHNIQUES ET RECOMMANDATIONS CONTENUES DANS CE DOCUMENT SONT BASÉES SUR DES TESTS JUGÉS FIABLES, MAIS L'EXACTITUDE ET L'EXHAUSTIVITÉ DE CES TESTS NE SONT PAS GARANTIES.

STI GARANTIT EN GÉNÉRAL SES PRODUITS PENDANT UN AN. POUR DE PLUS AMPLES DÉTAILS SUR NOTRE GARANTIE STANDARD, VEUILLEZ CONSULTER LE SITE WWW.STIFIRESTOP.COM/LEGAL/WARRANTY

FABRIQUÉ AUX ÉTATS-UNIS - © 2021 SPECIFIED TECHNOLOGIES INC.